

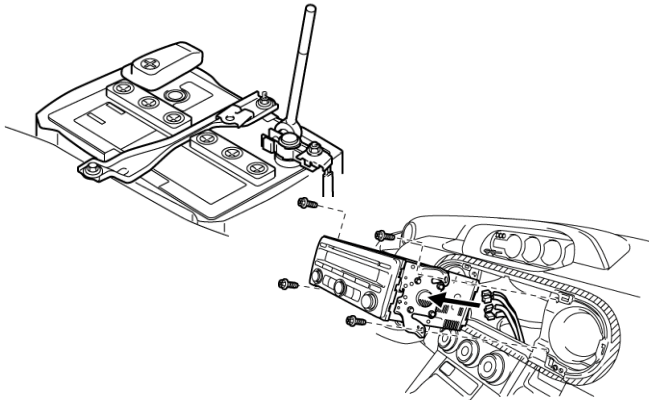

How to install the FAST-9999 with the FAST-BTAH
 The FAST-9999 universal harness uses the patented Posi-Tap connector from Posi-Products for making FAST secure connections to your OEM wire harness.



Disconnect negative battery clamp from battery.
 For easiest installation remove the radio and disconnect the harness from the back of the radio.

Red (+) 12V Power. Turns on when ignition/accessory is on.

Blue/White Turns on remote accessories (amplifiers, etc.).
 If there is no Remote Amplifier wire, you can often use the power antenna wire.

White (+) Left Front Speaker

White/Black (-) Left Front Speaker

Gray (+) Right Front Speaker

Gray/Black (-) Right Front Speaker

Connect the Posi-Tap connectors to the corresponding wires of your radio harness. Consult your car or radio manufacturer's manual to get the correct color codes for your vehicle.

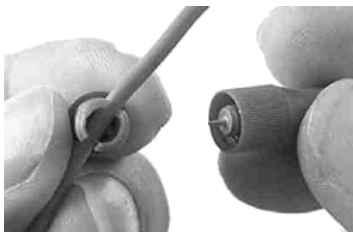

Remove the top cap. Place the wire that is going to be tapped. In the groove of the cap as far down as it will go.



Make sure not to cross thread the cap when screwing it in place.

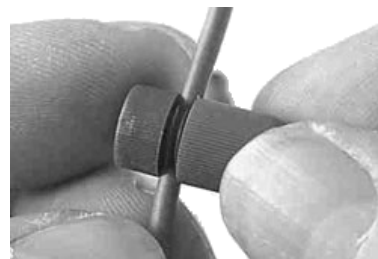

Continue to thread until the cap is tight and the wire is pierced.

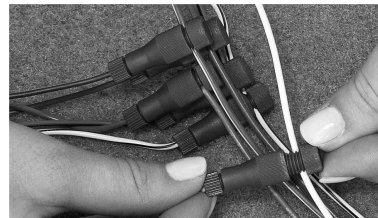

Make sure to attach all 6 of the FAST-9999 harness wires to your OEM harness.

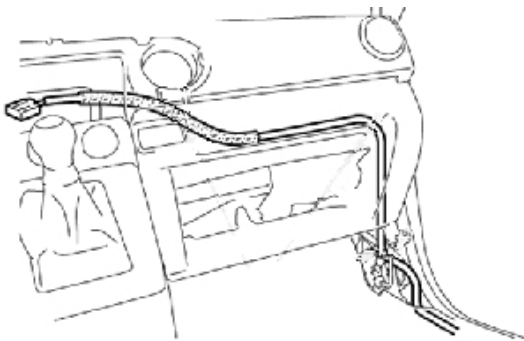

Make sure the end with the 6 pin Molex connectors is toward the radio. Run the BTAH harness behind radio, dash and along the edge of the vehicle until you get to the place you have decided to mount the tube.

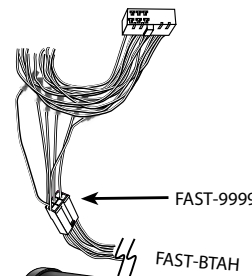

Plug the FAST-9999 harness into the FAST-BTAH. Mount grounding ring and plug the 14 pin connector into the BASS TUBE. For more information on placement and mounting, consult your amplified tube instruction manual.

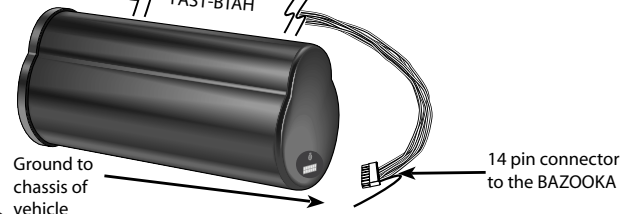



Modo de instalación del FAST-9999 con el FAST-BTAH

El arnés universal FAST-9999 usa el conector patentado Posi-Tap de Posi-Products para hacer conexiones seguras de FAST a su arnés alámbrico del fabricante del equipo original (OEM).

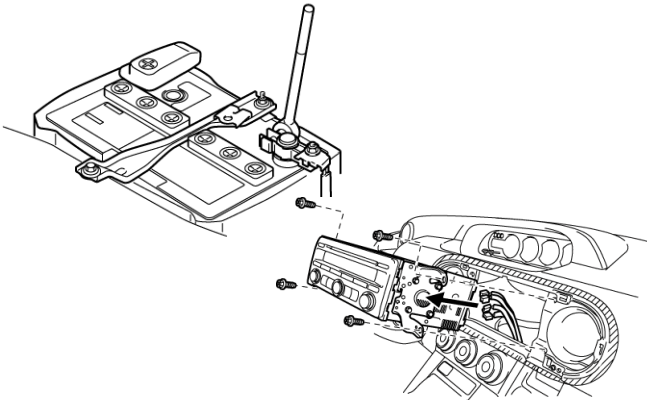

Desconecte la presilla de batería negativa de la batería. Para facilitar aún más la instalación, remueva la radio y desconecte el arnés de atrás de la radio.

Rojo (+) 12V de corriente. Se enciende cuando se arranca el vehículo o se enciende el accesorio.

Azul/Blanco Enciende los accesorios remotos (amplificadores, etcétera) Si no hay alambre de Amplificador Remoto, en muchos casos puede usar el alambre de la antena eléctrica.

Blanco (+) Parlante delantero izquierdo

Blanco/Negro (-) Parlante delantero izquierdo

Gris (+) Parlante delantero derecho

Gris/Negro (-) Parlante delantero derecho

Conecte los conectores Posi-Tap a los alambres correspondientes de su arnés de radio. Consulte el manual del fabricante de su automóvil o radio para obtener los códigos de color correctos para su vehículo.

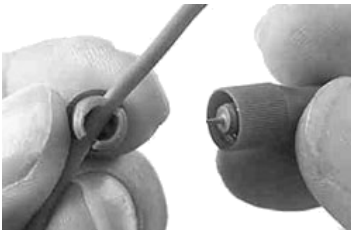

Remueva la tapa superior. Coloque el alambre a ser conectado en la ranura de la tapa los más profundo posible.



Cerchiórese de no forzar la rosca con la tapa al roscarla de nuevo.

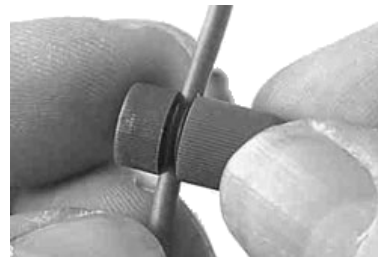

Siga roscando hasta que la tapa quede tensa y el alambre perforado.

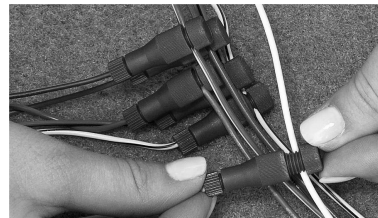

Cerchiórese de colocar los seis alambres de arnés FAST-9999 a su arnés OEM.

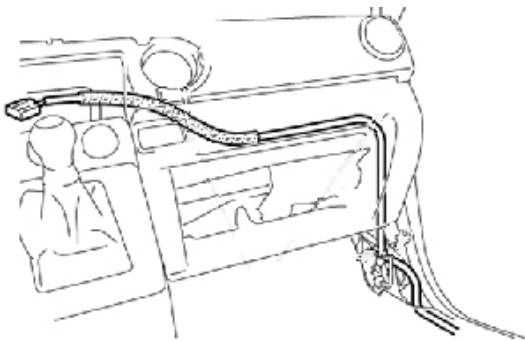

Cerchiórese de que el cabo de los conectores Molex de 6 espigas quede orientado hacia la radio. Pase el arnés BTAH detrás de la radio, el tablero y por el borde del vehículo hasta que alcance el lugar donde ha decidido montar el tubo.

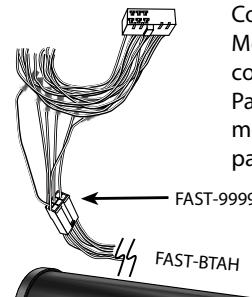

Conecte el arnés FAST-9999 en el FAST-BTAH. Monte el anillo de conexión a tierra y conecte al conector de 14 espigas en el TUBO DE BAJO. Para mayor información sobre la colocación y el montaje, consulte su manual de instrucciones para el tubo amplificado.

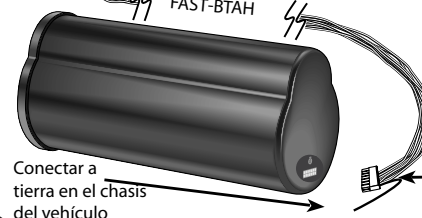

Conectar a tierra en el chasis del vehículo

Conector de 14 espigas a la Bazooka