

Cirrus 3 Iron Steamer
Manual

STEAMERY

Cirrus 3 アイロン スチーマー

Welcome to Steamery

Steamery で、暮らしをよりスマートに。私たちが目指すのは、人々が洋服を美しくフレッシュに保ち、より長く着られるようお手伝いすることです。

Cirrus 3 アイロンスチーマーは、私たちのものづくりに対する情熱から生まれました。デザイン、アルゴニクス、そしてパフォーマンス。全てのこだわりが詰まったスチーマーで、洋服のお手入れが、かつてないほどシンプルに。

Cirrus 3 アイロンスチーマーの特徴は、その独特なシルエットにあります。厳選された材質と上品なデザインは、今日のモダンなライフスタイルやインテリアに自然に溶け込みます。

Steamery、当社の製品、およびファブリックケアの詳細については、当社のウェブサイト steamery.jp をご覧いただくか、shop@modernity.jp までメールにてお問い合わせください。

Steamery より感謝を込めて



QRコードを読み込みウェブサイトをチェック

セット内容



Cirrus 3 アイロン
スチーマー



耐熱ミトン



取り扱い説明書



スチーマーヘッド
カバー

製品の特徴

高温ヘッドプレート

質感のある凸面
ヘッドプレート

吹き出し
防止機能

縦にも横にも
置ける

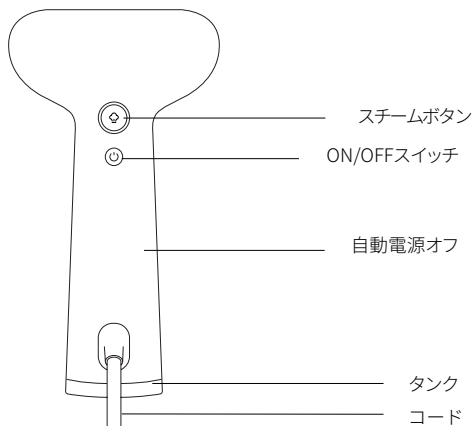
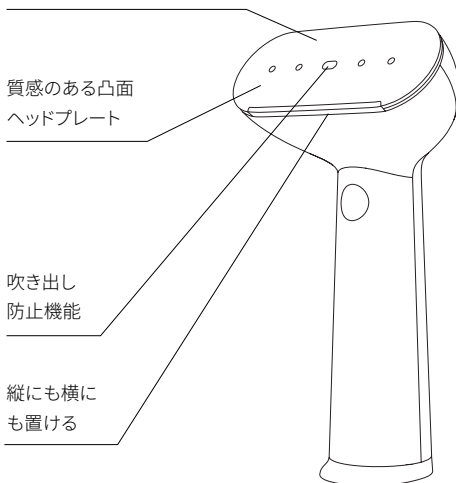

高温ヘッドプレート

Cirrus 3 アイロンスチーマーのヘッドプレートは、通常のアイロンと同等の温度 (140°C、284°F) になります。高温のヘッドプレートと蒸気の組み合わせを使ってスチームがけすることによりダブルの効果が得られます。

質感のある凸面ヘッドプレート

ヘッドプレートを生地に対して際に適度な摩擦が生じるよう、ヘッドプレートは凸状で質感のあるデザインになっています。これによりシワを伸ばしやすくします。

縦にも横にも置ける

Cirrus 3 アイロンスチーマーは持ち手部分がしっかり

とした作りになっているため、横だけでなく縦にして置くこともできます。

吹き出し防止機能

ヘッドプレートに空いている大きめの楕円形の穴は、スチーマーから熱湯が吹き出るのを防ぎます。

自動電源オフ

使用していない状態が30分間続くと自動的に電源がオフになります。

ON/OFFスイッチ

ON/OFFスイッチが付いているため、使用しない時でもスチーマーをコンセントに接続したままにしておくことができ、使いたい時は電源をONにするだけですぐに使えます。

スチームボタン

節水しながらスチームを噴射します。

タンク

縦長のタンクはマグネット式でスチーマー本体に滑り込むようにスムーズに取り付けることができます。タンクの容量は90mlですが、水の残量に関係なく一定の圧力でスチームがけが可能です。

使用する水の種類や水質について

Cirrus 3には、内側に小さなポケットが付いており、スチーマーを詰まらせるリスクを最小限に抑えます。

- スチーマーは通常の水道水でもご使用できますが、軟水であることをお確かめください(もし硬水の地域にお住まいの場合や、旅行先で水の硬度が確認できない場合は、ボトル飲料水を使用してください)。

以下の水のご使用はご遠慮ください：

- 香り付きのスチームウォーターは使用しないでください。スチーマーを詰まらせる原因となり、正常に機能しなくなる場合があります。
- 水以外の液体は絶対に使用しないでください。
- 洗剤やクリーニング液は加えないでください。



ご使用の手順

お使いになる前に

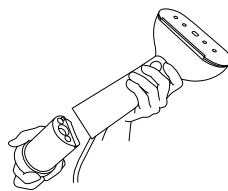

- タンクをスチーマー本体から反対方向に引いて取り外します。

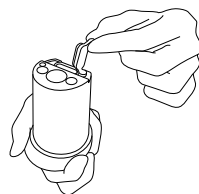

- タンクの上にあるゴム製の蓋をそっと持ち上げ、中に水を入れます。

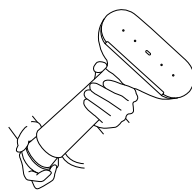

- タンクの蓋を閉じ、タンクをスチーマー本体の元の位置に戻します。

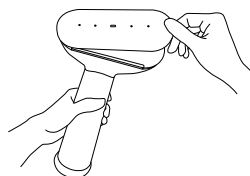

- ヘッドプレートの保護カバーを取り外します。

ご使用方法

1. コードを電源コンセントに差し込み、ON/OFFボタンを押します。
2. 約25秒間お待ち下さい。ライトが点滅している間は、スチーマーが加熱中であることを示します。
3. ライトが常時点灯したら、スチーマーが適切な温度に達しヘッドプレートが十分に温まったことを意味します。
4. スチームがけを開始します。

スチームのかけ方

洋服にスチームをかけるのはとてもシンプルです。すぐにコツをつかみ、ご自分のやりやすい方法を見つけてことができます。

お好みの衣服をハンガーにかけ、スチーマーヘッドを生地の上で動かしながらスチームをかけます。スチーマーは常に衣服の方へ向け、蒸気がご自分にかからないように噴射してください。スチーマーは30分以上連続して使用しないでください。30分以上ご使用される場合は、使用の合間に1時間クールダウンさせてください。



外側からスチームをかける

最も一般的なスチームのかけ方です。プロのような仕上がりにするには、生地を掴みスチーマーを衣服に押し当てます。



内側からスチームをかける

シャツ、ブラウス、Tシャツなどのシワを取り除くの便利

なテクニックです。裾をつかんで生地を張った状態にし、スチーマーを衣服の内側でゆっくりとスライドさせます。**注意事項**：Cirrus 3のヘッドプレートと蒸気はどちらも非常に高温ですのでご注意ください。



着用可のアイロンツールを使用します

着用可のアイロンツールを手袋として使用し、蒸し器で織物を押します。シワを伸ばすのにはもちろん、押し加工をする時にもオススメの防熱ツールです。シャツの襟、袖口、ポケット、シャツやブラウスの裾などに適しています。

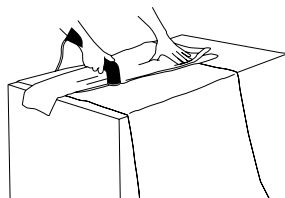

アイロンと同じように使用する

スチーマーはアイロンのようにして使用することもできます。衣服の下にタオルを敷き、スチーマーを衣服の上からアイロンのように押し当てます。プレス効果が必要な場合に最適です。

保証の概要

Steameryは、購入日から1年間、製品本体と付属アクセサリの材質及び製造上の欠陥について保証します。これは、通常の使用による摩耗、お手入れの不足、事故や乱用による損傷を保証するものではありません。保証を受けるには、下記までメールをお送りください。
support@modernity.jp

保証に基づく請求が認められた場合、モダニティは独自の裁量でスチーマーをテスト、交換します。購入の詳細(購入日と購入店舗)を証明する書類等(レシート・領収書など)をお客様よりご提出いただく必要がございます。

安全にご使用いただくために

スチーマーのご使用前に、取り扱い説明書を全てお読みください。

スチーマーをご使用になる際、特にお子様が近くにいる場合は、常に安全上の注意を払う必要があります。スチーマーのプラグが差し込まれている間は電気が通っているため危険です。感電による死亡または怪我のリスクを減らすために、常に次のことをご確認ください。

1. タンクを補充または掃除するときは、スチーマーのプラグを抜いてください。
2. スチーマーが水没する危険のある場所には保管しないでください。
3. 電源コードを引っ張ってプラグをコンセントから抜かないでください。常にプラグを持って引き抜いてください。
4. スチーマーが水没した場合は触らないでください。直ちにプラグを抜いてください。
5. 乾燥した場所でのみ使用してください。
6. スチーマーを自分自身または周りの人、動物、植物などに向けしないでください。蒸気の温度は約100°C (212°F) あり火傷をする可能性があります。
7. Cirrus 3 アイロンスチーマーのご使用後は、冷めてから片付けてください。

警告: 火傷、火災、感電死またはその他の怪我の危険性を減らすために、次の点にご注意ください。

8. スチーマーをおもちゃとして使用しないでください。
9. 18歳未満の方はスチーマーを操作しないでください。
10. お子様はスチーマーをお手入れしたり使用したりしないでください。
11. スチーマーを腐食性の酸でクリーニングしないでください。スチーマーが酸をガスに変え、それを吸入した場合、命を落とす危険性があります。
12. 電源コードが損傷している場合や、落下・損傷・水没などが原因で正常に機能しない場合はスチーマーを使用しないでください。ご家庭での修理はおやめください。誤った組み立てや修理が行われると、

使用時に火災、感電、または怪我を引き起こす可能性があります。検査や修理の際には、指定送付先へ製品をお送りください。

13. スチーマーは、このマニュアルに記載されている以外の方法で使用しないでください。
14. 製品には極性プラグがついています。常にアース付きのコンセントを使用してください。
15. 延長コードを使用する場合は、アース付きケーブルを必ずご使用ください。
16. タンクに水が適切に補充されていない状態でスチーマーを使用しないでください。
17. 製品の高温になっている部位や、お湯、蒸気に触れると火傷の可能性があります。火傷を防ぐため、スチームがけをしている間は、必ず付属の耐熱ミトンを使用してください。スチーマーを持っていない方の手に耐熱ミトンを着用してください。
18. 製品回路への過負荷を避けるため、スチーマーをご使用の際は、同一の回路では他の消費電力の高い電気器具を同時に使用しないでください。
19. 着用したままの衣服にスチームがけするのはおやめください。

このマニュアルは捨てず、スチーマーとともに保管してください。

仕様

生産国: 中国

認証: CE, CB, ROHS, PSE, CQC, cTUVus

モデル: Cirrus 3 Iron Steamer

輸入業者: Steamery AB

電圧と周波数: AC100V~, 50-60Hz, 1200W

正味重量: 857 g

総重量: 1760 g

電気コード: 2.3 m

起動時間: 25秒

日本正規輸入販売元:

東京都港区東麻布1-23-5 PMCビル3階

© 2021 Steamery. Steamery ストックホルムによるデザイン。本取扱説明書は、中国で印刷されています。

Cirrus No.3 Iron Steamer

Welcome to Steamery

Steamery is all about innovative solutions. Our goal is to make it easier for people to let their clothes stay beautiful, feel fresh, and last longer.

Cirrus No.3 Iron Steamer is the result of a long and rigorous design journey. It features refined esthetics and ergonomics and superior performance. Taking care of clothes has never been easier.

The silhouette of a Cirrus No.3 Iron Steamer has a unique shape. The carefully selected materials and premium design elements fit right into a modern home.

To learn more about Steamery, our products, and garment care in general, visit our website www.steamerystockholm.com or e-mail us at info@steamerystockholm.com.

Sincerely,
Steamery



Scan QR-code to visit website

Box Content



Cirrus No.3
Iron Steamer



Wearable ironing tool



User
Manual



Mouthpiece protection
cover

Features

Heated front plate

Convex & rough
front plate

Anti-puff
feature

Stand up
/lie down
function

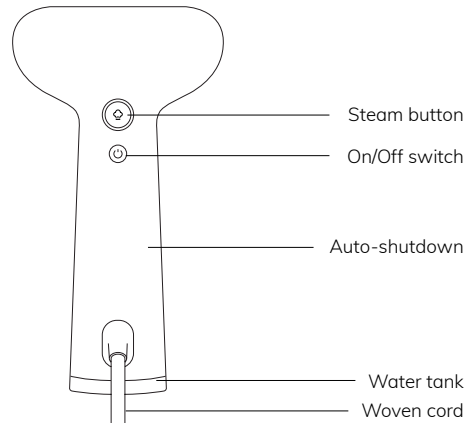

Heated front plate

The front plate of Cirrus No.3 Iron Steamer heats up to an equivalence of level 1 on an iron (140°C, 284°F).

Convex and rough front plate

The convex and textured surface has been developed to enhance the friction between the mouthpiece and the fabric. This effect will ease the process of smoothing out wrinkles.

Stand up/lie down function

Cirrus No.3 Iron Steamer can be placed lying down on a flat surface, and thanks to the solid base, it can also stand on its own in an upright position.

Anti-puff feature

The enlarged oval hole on the front plate is a safety

measure, ensuring that the steamer won't suddenly be jetting out hot water.

Auto-shutdown

The steamer will automatically power off after 30 minutes of being idle.

On/Off switch

Leave the steamer plugged in while not in use and save time.

Steam button

Press while steaming in order to save water.

Water tank

The upright water tank is steady and slides into the body of the steamer with a smooth magnetic click. Steady pressure regardless of the amount of water left in the 90ml tank.

Water and Water Quality

Cirrus No.3 is equipped with limescale traps – small pockets on the inside – that minimize the risk of limescale clogging the steamer. However, to make your Cirrus No.3 last longer, we recommend the water qualities listed below.

We strongly recommend:

- Steamery's Steam Water
- Bottled or filtered still water, i.e., water meant for drinking
- Distilled water
- Deionized water (also known as battery water) and unscented ironing water

All of the above will radically prolong the lifetime of your steamer.



Scan QR-code to purchase Steam Water

We also recommend (with some words of advice):

- The steamer works well on regular tap water – make sure the water you're using is soft (if you live in a region with hard water, or if you're traveling and don't feel certain, use still water from a bottle meant for drinking)

We DO NOT recommend:

- DO NOT USE SCENTED AND PERFUMED STEAMING WATER, IT WILL CLOG THE STEAMER AND EVENTUALLY MAKE IT STOP WORKING PROPERLY



- NEVER USE OTHER FLUIDS THAN WATER
- DON'T ADD DETERGENTS OR CLEANING PRODUCTS

User Instructions

Preparations

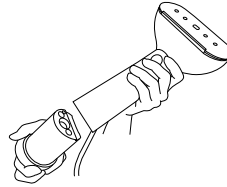

1. Remove the water container by pulling it in the opposite direction from the steamer body.

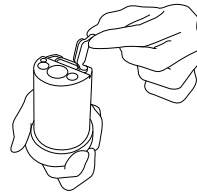

2. Gently lift the rubber plug on top of the water container and fill it.

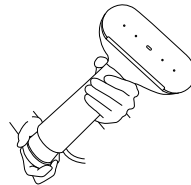

3. Close the water container and put it back in position in the steamer.

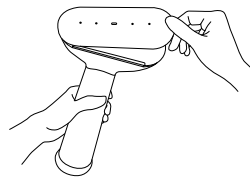

4. Remove the protective shield from the heat plate.

Operating Instructions

1. Plug the cord into a power outlet, press the on/off button.
2. Wait for approximately 25 seconds. The breathing light indicates that the steamer is heating up.
3. As soon as the light gets steady, the steamer has reached the right temperature, and the front plate is warm enough.
4. Start steaming.

How to Steam

Steaming your clothes is not difficult – it's easy. You will quickly get the hang of it and find your own way.

Steam your preferred garment by placing it on a hanger and move the mouthpiece over the fabric to spread steam at the garment. Always point the steamer so the steam jets away from you. Do not use the steamer for more than 30 minutes continuously. If you wish to use your steamer for more than 30 minutes, let it cool off for one hour in between uses.



Steaming from the outside

The most common steaming technique. For a professional result, make sure to grab the fabric's bottom and press the steamer against the piece.



Steaming from the inside

A useful technique for removing creases on shirts, blouses, t-shirts, etc. Grab the hem to stretch out

the fabric and slowly slide the mouthpiece from the garment's inside. **Caution note:** keep in mind that the steam is hot and that the heat plate on a Cirrus No.3 is hot like an iron.



Use the wearable ironing tool

Use the wearable ironing tool as a glove to press the fabric with the steamer. This heat protection tool is great for smoothing out tough wrinkles and is also a great tool when aiming for a pressed look. Suitable for shirt collars, cuffs, pockets and bottom of a shirt or a blouse.

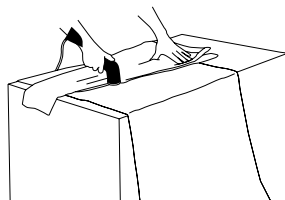

Use as an iron

The steamer can also be used like an iron. Use a towel as a base for your clothes and press with the steamer as an iron. Great when you want a pressed effect.



Scan QR code to learn more about steaming techniques from our experts

Warranty Summary

Steamery warrants the included hardware product and accessories against defects in materials and workmanship for one year from the date of original retail purchase. Steamery does not warrant against normal wear and tear, lack of maintenance, nor damage caused by accident or abuse. To obtain service, please email Steamery at info@steamerystockholm.com, or call +46102065015.

Call charges and international shipping charges may apply depending on location. If you submit a valid claim under this warranty, Steamery will repair, replace, or refund your steamer at its own discretion. Warranty benefits are in addition to rights provided under local consumer laws. You may be required to furnish proof of purchase details when making a claim under this warranty.

Safety Instructions

READ THE FULL MANUAL BEFORE USING YOUR STEAMER

When operating the steamer, and especially if children are present, safety precautions should always be taken. Danger – your steamer is always electrically live when it is plugged in.

To reduce the risk of death or injury caused by electric shock always make sure to:

1. Unplug the steamer when you refill the water tank or when cleaning it.
2. Do not keep the steamer where there is any risk for it to fall into water.
3. Do not pull the power cord to remove the plug from the power outlet. Always pull from the plug.
4. Do not reach for an appliance that has fallen into water. Unplug immediately.
5. Use in a dry area only.
6. Do not point the steamer towards yourself or another person, animal, plant or similar. The steam is approximately 100°C (212°F) and may cause injury.
7. Allow Cirrus No.3 Iron Steamer to cool off before putting it away after steaming.

WARNING – To reduce the risk of getting burned, fire, electrocution, or other injuries, always keep the following in mind:

8. The steamer should not be used as a toy.
9. People younger than 18 years old should not operate the steamer.
10. Children should not clean or maintain the steamer.
11. Do not descale the steamer with corrosive acid. The steamer may turn the acid into gases that are lethal to inhale.
12. Do not use the steamer if the power cord is damaged, if it is not working properly, if it has been dropped to the ground or damaged or dropped into water. Do not attempt to repair the appliance. Incorrect reassembly or repair could cause a risk of fire, electric shock, or injury to persons when the appliance is used. Return the appliance to an authorized service center

for examination and repair.

13. Do not use this steamer in any other way than described in this manual.
14. This appliance has a polarized plug. Use in a socket with earthing.
15. If you want to use an extension cord, it must be an earthed cable.
16. Do not operate the steamer without properly filling the water container with water.
17. Burns could occur from touching hot parts, hot water, or steam. Make sure to always wear the included glove, which is made of heat resistant fabric, while steaming, so as not to get burned. Wear the heat protection glove/bag on the opposite hand of the one with which you are holding the steamer.
18. To reduce the risk of circuit overload, do not operate anything other than your steamer (a high-wattage appliance) on the same circuit.
19. Do not steam your own or any other person's clothes while they are wearing them.

DO NOT THROW THIS MANUAL AWAY. SAVE IT AND KEEP IT TOGETHER WITH THE STEAMER.

Specifications

Origin: China

Certificates: CE, CB, ROHS, PSE, CQC, cTUVus

Model: Cirrus No.3 Iron Steamer

Importer: Steamery AB

Power voltage and Frequency:

EU, IL, UK, CH: AC220-240V~, 50-60Hz, 1098-1307W

US, CA, TW: AC110-120V~, 50-60Hz, 1200W

JP: AC100V~, 50-60Hz, 1200W

CN, KR: AC220V~, 50-60Hz, 1200W

Net Weight: 857 g

Gross weight: 1760 g

Electric cord: 2,3 m

Start-up time: 25 seconds

© 2021 Steamery. Designed by Steamery in Stockholm. Printed in China.

Cirrus No.3 Iron Steamer

Willkommen bei Steamery

Bei Steamery sind wir auf clevere Lösungen bedacht und unser Ziel ist es, unseren Kunden die Pflege ihrer Kleidung zu erleichtern, sodass sie lange schön bleibt, sich frisch anfühlt und viele Jahre getragen werden kann.

Cirrus No.3 Iron Steamer ist das Resultat einer langen und gut durchdachten Design-Reise. Der Steamer zeichnet sich durch seine raffinierte Ästhetik aus und bietet eine überlegene Leistung – die effektive Pflege von Kleidung war noch nie leichter.

Die Silhouette des Cirrus No.3 Iron Steamers verfügt über eine einzigartige Ausformung und die sorgfältig ausgewählten Materialien sowie die Premium-Design-Elemente fügen sich ideal in das Zuhause von heute und einen modernen Lebensstil ein.

Erfahren Sie mehr über Steamery, unsere Produkte sowie generelle Pflegehinweise für Kleidung auf unserer Website www.steamerystockholm.com oder senden Sie uns eine Nachricht an info@steamerystockholm.com.

Herzliche Grüße
Steamery



QR-Code scannen, um die Website aufzurufen

Im Lieferumfang enthalten



Cirrus No.3
Iron Steamer



Abnehmbare Hitzeschutz



Bedienungsanleitung



Schutzabdeckung für den
Dampfaufsatz

Produkteigenschaften

Beheizte Frontplatte

Gewölbte und stabile
Frontplatte

Dampfschutz-
Funktion

Stand-/
Liegefunktion

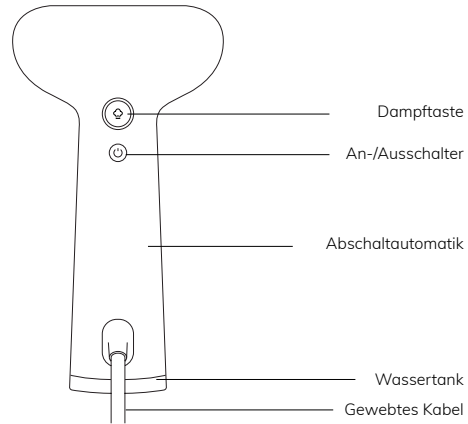
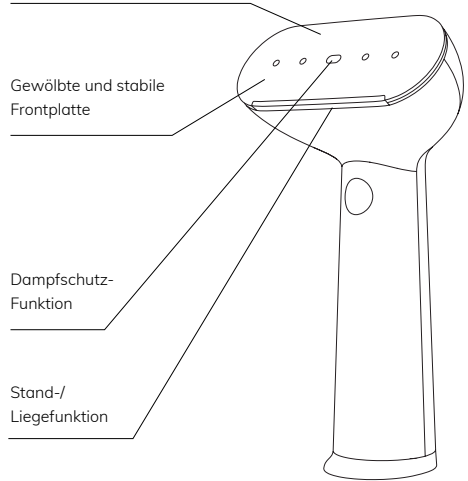

Beheizte Frontplatte

Die Frontplatte des Cirrus No.3 Iron Steamers heizt bis zu einer gleichwertigen Temperatur eines Bügeleisens auf Stufe 1 auf (140 °C, 284 °F). Durch die Kombination von beheizter Frontplatte und heißem Dampf wird das Steamen doppelt so effektiv.

Gewölbte und stabile Frontplatte

Die gewölbte und strukturierte Oberfläche wurde dazu entwickelt, um die Reibung zwischen dem Dampfaufsatz und dem Stoff zu verbessern. Dieser Effekt erleichtert es, Falten zu glätten.

Stand-/Liegefunktion

Cirrus No.3 Iron Steamer kann auf einer flachen Oberfläche

abgelegt und dank seines robusten Sockels auch in aufrechter Position abgestellt werden.

Dampfschutz-Funktion

Das erweiterte ovale Loch an der Frontplatte dient als Schutzvorrichtung, damit der Steamer nicht unerwartet heißes Wasser ausstößt.

Abschaltautomatik

Der Steamer schaltet automatisch ab, wenn er 30 Minuten nicht verwendet wurde.

An-/Ausschalter

Lassen Sie den Steamer am Strom angeschlossen, wenn Sie ihn nicht verwenden und sparen Sie Zeit.

Dampftaste

Drücken Sie die Taste während des Steamens, um Wasser zu sparen

Wassertank

Der aufrecht stehende stabile Wassertank gleitet mit einem eleganten magnetischen Klick in das Gehäuse des Steamers und der Druck bleibt unabhängig von der Wassermenge im 90-ml-Tank stabil.

Wasser und Wasserqualität

Cirrus No.3 Iron-Steamer ist mit einer Anti-Kalk-Kassette ausgestattet – kleinen innen liegenden Fächern – die das Risiko für Ablagerungen von Kalk und Mineralsteinen reduziert. Dennoch empfehlen wir die nachfolgend genannten Wasserqualitäten für eine längere Lebensdauer des Cirrus No.3.

Wir empfehlen dringend:

- Steamers Steam Wasser
- Abgefülltes oder gefiltertes stilles Wasser, z. B. Trinkwasser
- Destilliertes Wasser
- Entionisiertes Wasser (auch Batteriewasser genannt) und parfümfreies Bügelwasser

Jede der genannten Wasserarten wird die Lebensdauer Ihres Steamers beträchtlich verlängern.



QR-Code scannen, um Steam Water zu kaufen

Wir empfehlen zudem (eingeschränkt):

- Der Steamer funktioniert gut mit normalem Leitungswasser – achten Sie darauf, dass das verwendete Wasser weich ist (wenn Sie in einem Gebiet mit hartem Wasser leben oder verreisen und sich unsicher sind, verwenden Sie stilles Wasser aus einer Trinkwasserflasche)

Wir empfehlen NICHT:

- VERWENDEN SIE KEIN AROMATISIERTES ODER PARFÜMIERTES STEAMING-WASSER; DIESES VERSTOPFT DEN STEAMER UND FÜHRT UNTER UMSTÄNDEN DAZU, DASS ER NICHT MEHR RICHTIG FUNKTIONIERT
- VERWENDEN SIE NIEMALS ANDERE FLÜSSIGKEITEN ALS WASSER
- FÜGEN SIE KEIN WASCH- ODER REINIGUNGSMITTEL HINZU



Gebrauchsanweisung

Vorbereitungen

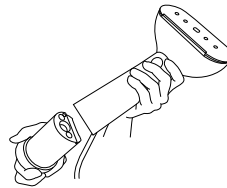

1. Entfernen Sie den Wassertank, indem Sie ihn in entgegengesetzter Richtung vom Gehäuse des Steamers ziehen.

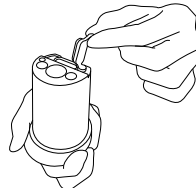

2. Entfernen Sie den Gummistöpsel vorsichtig an der oberen Seite des Wassertanks und befüllen Sie diesen.

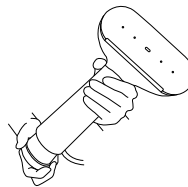

3. Schließen Sie den Wassertank und stecken Sie ihn zurück in den Steamer.

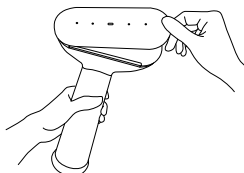

4. Entfernen Sie die Schutzabdeckung von der Heizplatte.

Bedienungsanleitung

1. Stecken Sie das Kabel in eine Steckdose und drücken Sie den An-/Ausschalter.
2. Warten Sie etwa 25 Sekunden. Das blinkende Licht zeigt an, dass der Steamer aufheizt.
3. Sobald das Licht durchgehend leuchtet, hat der Steamer die richtige Temperatur erreicht und die Heizplatte ist warm genug.
4. Beginnen Sie mit dem Steamen.

Wie man richtig dämpft

Das Dämpfen Ihrer Kleidung ist nicht schwierig – es ist kinderleicht. Schon bald werden Sie gut zurechtkommen und Ihren eigenen Weg finden.

Steamen Sie Ihr bevorzugtes Kleidungsstück, indem Sie es auf einen Kleiderbügel hängen und den Dampfaufsatz über den Stoff führen, um den Dampf auf der Kleidung zu verteilen. Richten Sie den Steamer immer so aus, dass der Wasserdampf von Ihnen weggeführt. Verwenden Sie das Gerät nie länger als 30 Minuten am Stück. Möchten Sie Ihren Steamer länger als 30 Minuten verwenden, lassen Sie ihn zunächst für eine Stunde abkühlen, bevor Sie ihn erneut benutzen.



Von außen steamen

Dies ist die üblichste Form des Steamens. Für ein professionelles Resultat greifen Sie die Unterseite des Stoffs und führen Sie den Steamer über das Kleidungsstück.



Von innen steamen

Dies ist eine nützliche Technik, um Falten auf Hemden, Blusen, T-Shirts etc. zu entfernen. Greifen Sie den Saum, um den Stoff zu dehnen und ziehen Sie den Dampfaufsatz über die

Innenseite des Kleidungsstücks. **Warnhinweis:** Denken Sie daran, dass der Dampf und die Heizplatte des Cirrus No.3 so heiß wie bei einem Bügeleisen sind.



Verwendung des tragbaren Hitzeschutzes

Verwenden Sie den tragbaren Hitzeschutz als Handschuh, wenn Sie den Stoff gegen den Steamer drücken. Dieser Hitzeschutz eignet sich ideal, um starke Falten zu glätten oder einen geplätteten Look zu erzielen. Geeignet für Hemdkragen, Ärmelbündchen, Taschen sowie Enden von Hemden oder Blusen.

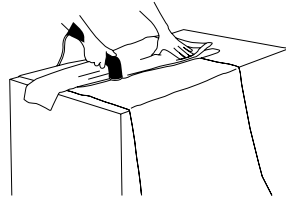

Wie ein Bügeleisen verwenden

Der Steamer kann auch wie ein Bügeleisen verwendet werden. Nutzen Sie ein Handtuch als Unterlage für Ihre Kleidung und führen Sie den Steamer wie ein Bügeleisen über den Stoff. Diese Technik eignet sich gut, wenn Sie einen gepressten Effekt wünschen.



Scannen Sie den QR-Code und erfahren Sie mehr zu Dampftechniken von unseren Experten.

Zusammenfassung der Garantie

Die Garantie von Steamery sichert Hardware-Produkte und Zubehöre vor Schäden am Material sowie der Verarbeitung für ein Jahr ab dem Kauftag des Originalproduktes ab. Steamery gewährt keine Garantie auf normalen Verschleiß, fehlende Wartung oder Schäden, die durch Unfälle oder unsachgemäßen Gebrauch entstehen. Um Dienstleistungen in Anspruch zu nehmen, kontaktieren Sie Steamery via E-Mail über info@steamerystockholm.com oder rufen Sie unter +46102065015 an.

Anrufrkosten und internationale Versandgebühren können je nach Ort anfallen. Reichen Sie einen gültigen Garantieanspruch ein, repariert, ersetzt oder erstattet Steamery den Kaufbetrag Ihres Steamers nach eigenem Ermessen. Garantieleistungen sind zusätzlich zu den örtlich geltenden Verbraucherrechten gegeben. Unter Umständen müssen Sie einen Kaufbeleg erbringen, wenn Sie Ansprüche innerhalb dieser Garantie geltend machen möchten.

Sicherheitshinweise

LESEN SIE DIE BEDIENUNGSANLEITUNG VOLLSTÄNDIG DURCH, BEVOR SIE IHREN STEAMER IN BETRIEB NEHMEN

Bei der Verwendung des Steamers und insbesondere, wenn Kinder dabei sind, sollten die Sicherheitshinweise jederzeit befolgt werden. Achtung – Ihr Steamer ist immer Strom führend, wenn das Kabel eingesteckt ist. Um sich vor dem Tod oder Verletzungen durch einen elektrischen Schock zu schützen, beachten Sie bitte jederzeit folgende Hinweise:

1. Ziehen Sie den Stecker des Steamers aus der Steckdose, wenn Sie den Wassertank auffüllen oder das Gerät reinigen.
2. Nutzen Sie den Steamer nicht an Orten, an denen er ins Wasser fallen könnte.
3. Ziehen Sie niemals am Kabel, um den Stecker aus der Steckdose zu entfernen, sondern greifen Sie immer am Stecker.
4. Greifen Sie nicht nach einem Gerät, das ins Wasser gefallen ist, sondern ziehen Sie umgehend den Stecker.
5. Verwenden Sie den Steamer nur in einer trockenen Umgebung.
6. Richten Sie den Steamer nicht auf sich selbst oder eine andere Person sowie Tiere, Pflanzen u. ä. aus. Die Dampftemperatur beträgt etwa 100 °C (212 °F) und kann zu Verletzungen führen.
7. Lassen Sie den Cirrus No.3 Iron Steamer abkühlen, bevor Sie ihn nach der Verwendung wegräumen.

WARNUNG – Um das Risiko von Verbrennungen, Feuer, Stromschlägen und anderen Verletzungen zu reduzieren, sollten Sie stets folgende Hinweise beachten:

8. Der Steamer sollte nicht als Spielzeug verwendet werden.
9. Personen unter 18 Jahren sollten den Steamer nicht bedienen.
10. Kinder sollten den Steamer weder säubern noch warten.
11. Entkalken Sie den Steamer nicht mit ätzender Säure, da das Gerät die Säure in Gase umwandeln kann, die beim Einatmen tödlich sind.
12. Verwenden Sie den Steamer nicht, wenn das Stromkabel beschädigt ist, das Gerät nicht richtig funktioniert, es auf den Boden gefallen, kaputt oder ins

Wasser gefallen ist. Versuchen Sie nicht, das Gerät zu reparieren, da ein inkorrekt zusammengebaut oder eine falsche Reparatur zu Feuer, elektrischen Schlägen oder Verletzungen von Personen während der Nutzung des Geräts führen kann. Lassen Sie den Steamer immer von einem professionellen Reparaturservice begutachten und reparieren.

13. Verwenden Sie den Steamer in keiner anderen Weise, als in dieser Anleitung beschrieben.
14. Dieses Gerät verfügt über einen gepolten Stecker – verwenden Sie ihn ausschließlich über eine geerdete Steckdose.
15. Möchten Sie ein Verlängerungskabel verwenden, muss das Kabel geerdet sein.
16. Bedienen Sie den Steamer nur mit einem ausreichend gefüllten Wassertank.
17. Verbrennungen können durch die Berührung heißer Stellen, heißen Wassers oder Dampf entstehen. Nutzen Sie beim Steamen stets den im Lieferumfang enthaltenen Beutel aus hitzebeständigem Material, sodass Sie sich nicht verbrennen. Tragen Sie den Hitzeschutzhandschuh/Hitzeschutzbeutel an der entgegengesetzten Hand zu der, mit der Sie den Steamer halten.
18. Um das Risiko einer Überlastung des Stromkreises zu reduzieren, sollten Sie nur Ihren Steamer (ein Gerät mit hoher Wattleistung) über einen Schaltkreis verwenden.
19. Steamen Sie weder Ihre eigene noch die Kleidung anderer Personen, während diese am Körper getragen wird.

WERFEN SIE DIE BEDIENUNGSANLEITUNG NICHT WEG, SONDERN BEWAHREN SIE DIESE ZUSAMMEN MIT DEM STEAMER AUF.

Spezifikationen

Herkunft: China

Zertifizierungen: CE, CB, ROHS, PSE, CQC, cTUVus

Modell: Cirrus No.3 Iron Steamer

Importeur: Steamery AB

Spannung & Frequenz:

EU, IL, UK, CH: AC220-240V~, 50-60Hz, 1098-1307W

US, CA, TW: AC110-120V~, 50-60Hz, 1200W

JP: AC100V~, 50-60Hz, 1200W

CN, KR: AC220V~, 50-60Hz, 1200W

Eigengewicht: 857 g

Gesamtgewicht: 1760 g

Netzkabel: 2,3 m

Aufheizzeit: 25 Sekunden

© 2021 Steamery. Von Steamery in Stockholm entworfen.
Gedruckt in China.

Défroisseur vapeur Cirrus No.3 Iron Steamer

Bienvenue chez Steamery

Steamery est synonyme de solutions intelligentes. Notre objectif est de permettre aux gens de garder leurs vêtements beaux et comme neuf et que ceux-ci durent plus longtemps.

Le défroisseur vapeur Cirrus No.3 Iron Steamer est le résultat d'un long et rigoureux travail de conception. Il présente une esthétique raffinée, un design ergonomique et de hautes performances. Prendre soin de ses vêtements n'a jamais été aussi simple.

La silhouette du Cirrus No.3 Iron Steamer a une forme unique. Les matériaux soigneusement sélectionnés et les éléments de design haut de gamme s'intègrent parfaitement dans les maisons actuelles et au style de vie moderne.

Pour en savoir plus sur Steamery, nos produits et l'entretien des vêtements en général, visitez notre site web www.steamerystockholm.com ou envoyez-nous un e-mail à info@steamerystockholm.com.

Cordialement,
Steamery



Scannez notre QR code pour accéder au site

Contenu de la boîte



Cirrus No.3
Iron Steamer



Outil de repassage
portable assurant une
protection thermique



Manuel
d'utilisation



Capot de protection pour
l'embout

Fonctionnalités

Plaque avant chauffante

Plaque avant convexe
et rugueuse

Fonction
anti-jet

Fonction
debout/allongé

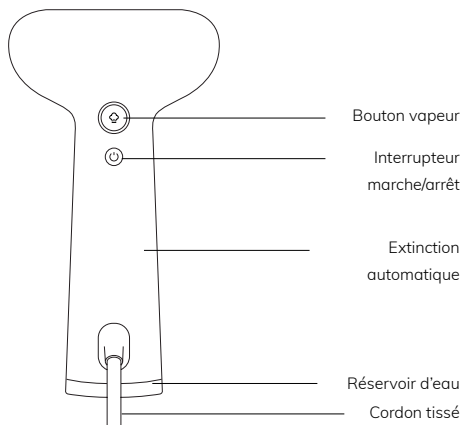
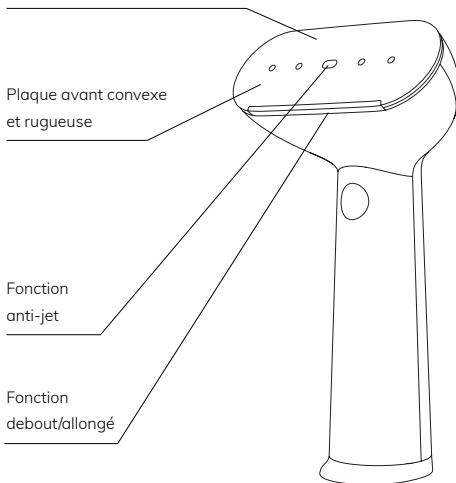

Plaque avant chauffante

La plaque avant du Cirrus No.3 Iron Steamer chauffe jusqu'à une équivalence du niveau 1 d'un fer à repasser (140 °C, 284 °F). L'alliance de la plaque avant chauffée et de la vapeur chaude rend le défroissage à la vapeur deux fois plus efficace.

Plaque avant convexe et rugueuse

La surface convexe et texturée a été développée pour améliorer le frottement entre l'embout et le tissu. Cet effet facilitera le lissage des plis.

Fonction debout/allongé

Le Cirrus No.3 Iron Steamer peut être placé allongé sur une surface plane et, grâce à la base solide, il peut également se tenir debout seul en position verticale.

Fonction anti-jet

Le trou ovale agrandi sur la plaque avant est une mesure de sécurité, garantissant que le défroisseur vapeur ne jettera pas soudainement de l'eau chaude.

Extinction automatique

Le défroisseur s'éteindra automatiquement après 30 minutes d'inactivité.

Interrupteur marche/arrêt

Laissez le défroisseur vapeur branché lorsqu'il n'est pas utilisé et gagnez du temps.

Bouton vapeur

Appuyez pendant le défroissage à la vapeur pour économiser l'eau.

Réservoir d'eau

Le réservoir d'eau vertical est stable et se glisse dans le corps du défroisseur vapeur avec un clic magnétique et fluide. La pression reste constante, quelle que soit la quantité d'eau restante dans le réservoir de 90 ml.

Eau et qualité de l'eau

Cirrus No.3 est équipé de pièges à tartre — petites poches intérieures — qui minimisent le risque de tartre et de minéraux obstruant le vapeur. Cependant, pour prolonger la durée de vie de votre Cirrus No.3, nous vous recommandons les qualités d'eau listées ci-dessous.

Nous recommandons fortement :

- Eau à vapeur Steamery
- Eau plate en bouteille ou filtrée, c'est-à-dire eau destinée à la consommation
- Eau distillée
- Eau désionisée (également appelée eau de batterie) et eau de repassage non parfumée

Tout ce qui précède prolongera radicalement la durée de vie de votre défroisseur vapeur.



Scannez le code QR pour acheter de l'eau à vapeur

Nous recommandons également (avec quelques conseils) :

- Le défroisseur vapeur fonctionne bien avec l'eau du robinet ordinaire — assurez-vous que l'eau que vous utilisez est douce (si vous vivez dans une région où l'eau est dure, ou si vous voyagez et que vous avez des doutes, utilisez l'eau plate d'une bouteille destinée à la consommation)

Nous NE RECOMMANDONS PAS :

- N'UTILISEZ PAS D'EAU DE VAPEUR AROMATISÉE NI PARFUMÉE ; CELA OBSTRUERA LE DÉFROISSEUR ET FINIRA PAR L'EMPÊCHER DE FONCTIONNER CORRECTEMENT
- N'UTILISEZ JAMAIS D'AUTRES LIQUIDES QUE L'EAU
- N'AJOUTEZ PAS DE DÉTERGENTS OU DE PRODUITS DE NETTOYAGE



Instructions pour l'utilisateur

Préparation

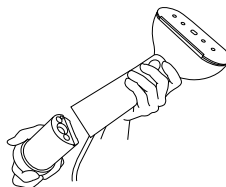

1. Retirez le réservoir d'eau en le tirant dans la direction opposée du corps du défroisseur vapeur.

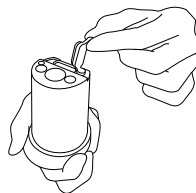

2. Soulevez doucement le bouchon en caoutchouc sur le dessus du réservoir d'eau et remplissez-le.

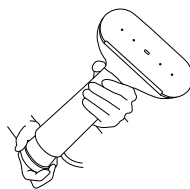

3. Fermez le réservoir d'eau et remettez-le en place dans le défroisseur vapeur.

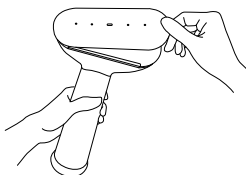

4. Retirez le capot de protection de la plaque chauffante.

Mode d'emploi

1. Branchez le cordon dans une prise de courant, appuyez sur le bouton marche/arrêt.
2. Attendez environ 25 secondes. Le voyant lumineux indique que le défroisseur vapeur chauffe.
3. Dès que la lumière devient fixe, le défroisseur vapeur a atteint la bonne température et la plaque avant est suffisamment chaude.
4. Commencez à défroisser.

Comment défroisser à la vapeur

Défroisser vos vêtements à la vapeur n'est pas compliqué — c'est facile. Vous allez vite prendre la main et vous y trouverez votre propre manière de faire.

Défroissez à la vapeur votre vêtement préféré en le plaçant sur un cintre et déplacez l'embout sur le tissu pour répandre la vapeur sur le vêtement. Dirigez toujours le défroisseur vapeur de manière à ce que les jets de vapeur soient éloignés de vous. N'utilisez pas le défroisseur vapeur pendant plus de 30 minutes en continu. Si vous souhaitez laisser votre défroisseur vapeur pendant plus de 30 minutes, laissez-le refroidir pendant une heure entre les utilisations.



Défroisser par l'extérieur

La technique pour défroisser à la vapeur la plus courante. Pour un résultat professionnel, assurez-vous de saisir le bas du tissu et d'appuyer le défroisseur contre la pièce.



Défroisser par l'intérieur

Une technique utile pour enlever les plis sur les chemises, chemisiers, t-shirts, etc. Saisissez l'ourlet pour étirer le tissu

et faites glisser lentement l'embout depuis l'intérieur du vêtement. **Attention :** gardez à l'esprit que la vapeur est chaude et que la plaque chauffante d'un Cirrus No. 3 est aussi chaude qu'un fer à repasser.



Utilisez l'outil de repassage portable

Utilisez l'outil de repassage portable comme un gant pour presser le tissu avec le défroisseur vapeur. Cet outil de protection thermique est idéal pour lisser les plis tenaces et est également un excellent outil pour obtenir un look pressé. Convient pour les cols, poignets et poches de chemises ainsi que pour le bas des chemises et chemisiers.

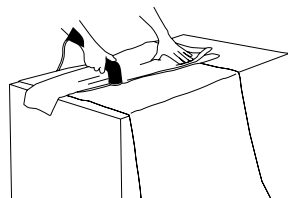

Utiliser comme un fer à repasser

Le défroisseur vapeur peut également être utilisé comme un fer à repasser. Utilisez une serviette comme base pour vos vêtements et appuyez avec le défroisseur comme avec un fer à repasser. Idéal lorsque vous voulez un effet pressé.



Scannez le QR code pour en savoir plus sur les techniques de défroissage à la vapeur de nos experts.

Résumé de la garantie

Steamery garantit le matériel et les accessoires inclus contre les défauts de matériaux et de fabrication pendant un an à compter de la date d'achat initial. Steamery ne garantit pas contre l'usure normale, le manque d'entretien (c'est-à-dire ni les dommages causés par un accident ni un mauvais usage). Pour obtenir un service, veuillez envoyer un e-mail

à Steamery à info@steamerystockholm.com ou appelez le +46102065015.

Des frais d'appel et des frais d'expédition internationaux peuvent s'appliquer selon l'emplacement. Si vous soumettez une réclamation valide dans le cadre de cette garantie, Steamery réparera, remplacera ou remboursera votre défroisseur vapeur à sa propre discrétion. Les avantages de la garantie s'ajoutent aux droits prévus par les lois locales sur la consommation. Il se peut que vous deviez fournir une preuve d'achat lorsque vous faites une réclamation au titre de cette garantie.

Consignes de sécurité

LISEZ LE MANUEL COMPLET AVANT D'UTILISER VOTRE DÉFROISSEUR VAPEUR

Lorsque vous utilisez le défroisseur vapeur, et en particulier si des enfants sont présents, des précautions de sécurité doivent toujours être prises. Danger — votre défroisseur vapeur est toujours sous tension électrique lorsqu'il est branché. Pour réduire le risque de mort ou de blessure par électrocution, assurez-vous de :

1. Toujours débrancher le défroisseur vapeur lorsque vous remplissez le réservoir d'eau ou lorsque vous le nettoyez.
2. Ne pas laisser le défroisseur vapeur dans un endroit où il risquerait de tomber dans l'eau.
3. Ne pas tirer sur le câble d'alimentation pour retirer la prise de la sortie d'alimentation. Toujours tirer à partir de la prise.
4. Ne pas attraper un appareil qui est tombé dans l'eau. Le débrancher immédiatement.
5. Utiliser uniquement dans un endroit sec.
6. Ne pas diriger le défroisseur vers vous ou une autre personne, animal, plante ou similaire. La vapeur est à environ 100 °C (212 °F) et peut provoquer des blessures.
7. Laisser refroidir le Cirrus No.3 Iron Steamer avant de le ranger après usage.

AVERTISSEMENT — Pour réduire le risque de brûlure, d'incendie, d'électrocution ou d'autres blessures, gardez toujours à l'esprit les points suivants :

8. Le défroisseur ne doit pas être utilisé comme un jouet.
9. Les personnes de moins de 18 ans ne doivent pas utiliser le défroisseur.
10. Les enfants ne doivent pas nettoyer ou entretenir le défroisseur vapeur.
11. Ne pas détartre le défroisseur vapeur avec de l'acide corrosif. Le défroisseur vapeur peut transformer l'acide en gaz dont l'inhalation est mortelle.
12. N'utilisez pas le défroisseur vapeur si le câble d'alimentation est endommagé, s'il ne fonctionne pas

correctement s'il est tombé au sol, s'il est endommagé ou s'il est tombé dans l'eau. N'essayez pas de réparer l'appareil. Un réassemblage ou une réparation incorrecte peut entraîner un risque d'incendie, d'électrocution ou de blessures corporelles lors de l'utilisation de l'appareil. Renvoyez l'appareil à un centre de service agréé pour examen et réparation.

13. N'utilisez pas ce défroisseur d'une autre manière que celle décrite dans ce manuel.
14. Cet appareil dispose d'une fiche polarisée — utilisez toujours une prise de terre.
15. Si vous souhaitez utiliser une rallonge, il doit s'agir d'un câble de terre.
16. Ne faites pas fonctionner le défroisseur vapeur sans remplir correctement le réservoir d'eau avec de l'eau.
17. Des brûlures peuvent survenir en touchant des pièces chaudes, de l'eau chaude ou de la vapeur. Assurez-vous de toujours porter la protection incluse, en tissu résistant à la chaleur, pendant le défroissage à la vapeur pour ne pas vous brûler. Portez le gant/sac de protection thermique à la main opposée de celle avec laquelle vous tenez le défroisseur.
18. Pour réduire le risque de surcharge du circuit, n'utilisez rien d'autre que votre défroisseur vapeur (un appareil à haute puissance) sur le même circuit.
19. Ne vaporisez pas vos propres vêtements ou ceux d'une autre personne lorsqu'ils les portent.

NE JETEZ PAS CE MANUEL. CONSERVEZ-LE ET GARDEZ-LE ENSEMBLE AVEC LE DÉFROISSEUR VAPEUR.

Caractéristiques

Origine : Chine

Certificats : CE, CB, ROHS, PSE, CQC, cTUVus

Modèle : Cirrus No.3 Iron Steamer

Importateur : Steamery AB

Tension d'alimentation et fréquence :

UE, IL, Royaume-Uni, CH: AC220-240V~, 50-60Hz, 1098-1307W

États-Unis, CA, TW: AC110-120V~, 50-60Hz, 1200W

JP: AC100V~, 50-60Hz, 1200W

CN, KR: AC220V~,50-60Hz,1200W

Poids net : 857g

Poids brut : 1760 g

Câble d'alimentation : 2,3 m

Temps de démarrage : 25 secondes

© 2021 Steamery. Conçu par Steamery à Stockholm.
Imprimé en Chine.

Cirrus No.3 Iron Steamer

Welkom bij Steamery

Bij Steamery draait het allemaal om slimme oplossingen. Wij willen het makkelijker maken voor mensen om hun kleding mooi te houden, fris te laten voelen en langer mee te laten gaan.

De Cirrus No.3 Iron Steamer is het resultaat van een lange en intensieve designreis. Het apparaat kenmerkt zich door een verfijnde esthetiek en ergonomie en superieure prestaties. Het verzorgen van kleding was nog nooit zo makkelijk.

Het silhouet van de Cirrus No.3 Iron Steamer heeft een unieke vorm. De zorgvuldig geselecteerde materialen en de premium designelementen passen perfect bij de interieurs en moderne levensstijl van tegenwoordig.

Om meer te weten te komen over Steamery, onze producten en kledingverzorging in het algemeen, kun je onze website bezoeken via www.steamerystockholm.com of een e-mail sturen naar info@steamerystockholm.com.

Vriendelijke groeten,
Steamery



Scan de QR-code om naar de website te gaan

Inhoud van de doos



Cirrus No.3
Iron Steamer



Hittebescherming om het
strijkapparaat te dragen



Handleiding



Beschermhoes voor het
mondstuk

Productkenmerken

Verwarmde voorplaat

Bolvormige en ruwe
voorplaat

Anti-spuit
functie

Staand/liggend
gebruik

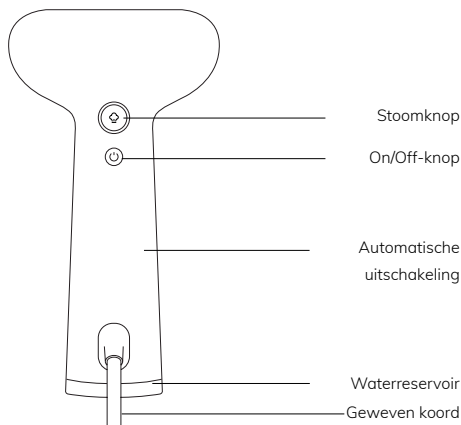
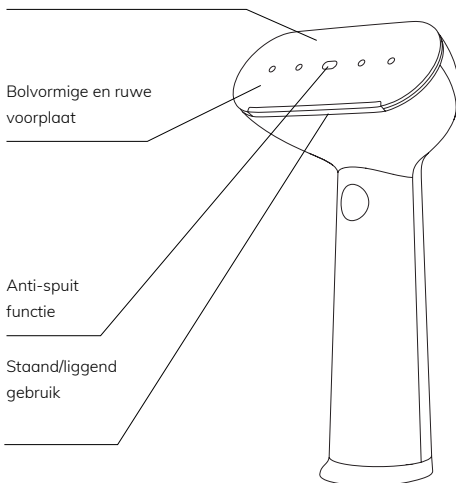

Verwarmde voorplaat

De voorplaat van de Cirrus No.3 Iron Steamer verwarmt tot een temperatuur gelijkwaardig aan niveau 1 op een strijkijzer (140°C, 284°F). De combinatie van de verwarmde stoomplaat en hete stoom maakt het stomen dubbel zo effectief.

Bolvormige en ruwe voorplaat

Het bolvormige en gestructureerde oppervlak is ontwikkeld om de wrijving tussen het mondstuk en de stof te vergroten. Dit effect zal het proces van het gladstrijken van kreukels vergemakkelijken.

Staand/liggend gebruik

De Cirrus No.3 Iron Steamer kan zowel liggend op een vlak

oppervlak worden geplaatst en kan dankzij de solide basis ook rechtop staan.

Anti-spuifunctie

Het vergrote ovale gat op de voorplaat is een veiligheidsmaatregel en zorgt ervoor dat de stomer niet plotseling heet water uitspuut.

Automatische uitschakeling

De stomer zal automatisch, na 30 minuten inactiviteit worden uitgeschakeld.

On/Off-knop

Houd de stomer aangesloten wanneer hij niet in gebruik is en bespaar tijd.

Stoomknop

Druk op de kleding tijdens het stomen om water te besparen.

Waterreservoir

Het rechtopstaande waterreservoir is stevig en schuift met een soepele magnetische klik in de behuizing van de stomer. Constante druk, ongeacht de hoeveelheid water die nog in het 90 ml reservoir zit.

Water en waterkwaliteit

Cirrus No.3 is uitgerust met kalkvangers – kleine vakjes aan de binnenkant – die het risico op verstopping door kalksteen en mineralen in de stomer minimaliseren. Om je Cirrus No.3 langer mee te laten gaan, raden we onderstaande waterkwaliteiten aan.

We raden de volgende waterkwaliteiten ten zeerste aan:

- Steamery's Steam Water
- Flessenwater of gefilterd koolzuurvrij water, d.w.z. water bedoeld om te drinken
- Gedistilleerd water
- Gedeïoniseerd water (ook wel demiwater genoemd) en ongeparfumeerd strijkwater

Al het bovenstaande zal de levensduur van je stomer aanzienlijk verlengen.



Scan de QR-code om Steam Water te kopen

We raden ook het volgende aan (met wat advies)

- De stomer werkt goed met gewoon kraanwater - zorg ervoor dat het water dat je gebruikt zacht is (als je in een gebied met hard water woont, of als je op reis bent en het niet zeker weet, kun je flessenwater gebruiken dat bedoeld is als drinkwater)

Het volgende raden we NIET aan:

- GEBUIK GEEN GEPARFUMEERD STOOMWATER; DIT ZAL DE STOMER VERSTOPPEN EN ZAL ER UITEINDELIJK TOE LEIDEN DAT DEZE NIET MEER GOED WERKT
- GEBUIK GEEN ANDERE VLOEISTOFFEN DAN WATER
- VOEG GEEN WASMIDDELEN OF SCHOONMAAKPRODUCTEN TOE



Gebruiksaanwijzing

Vorbereiding

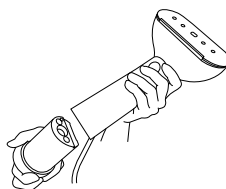

1. Verwijder het waterreservoir door in tegengestelde richting eraan te trekken, van de behuizing van de stomer vandaan.

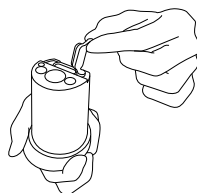

2. Til de rubberen stop boven op het waterreservoir voorzichtig op en vul het reservoir.

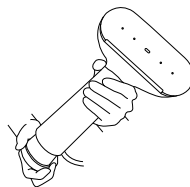

3. Sluit het waterreservoir en klik het weer in de stomer.

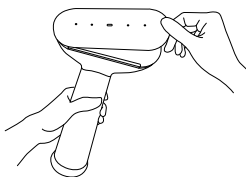

4. Verwijder de bescherming van de hitteplaat.

Gebruiksaanwijzing

1. Plug de stekker in een stopcontact, druk op de on/off-knop.
2. Wacht ongeveer 25 seconden. Het lampje geeft aan dat de stomer opwarmt.
3. Zodra het lampje niet meer knippert, heeft de stomer de juiste temperatuur bereikt en is de voorplaat warm genoeg.
4. Begin met stomen.

Hoe te stomen

Het stomen van je kleding is niet moeilijk - het is zelfs makkelijk. Je zal het al snel onder de knie krijgen en je eigen techniek ontwikkelen.

Stoom het betreffende kledingstuk door het op een hanger te hangen, het mondstuk over de stof te bewegen en stoom over het kledingstuk te verspreiden. Houd de stomer altijd vast, dat de stoom van je vandaan sproeit. Gebruik de stomer niet meer dan 30 minuten aan één stuk. Laat de stomer één uur afkoelen tussen gebruik als je langer dan 30 minuten wilt stomen.



Stomen vanaf de buitenkant

De meest gebruikte stoomtechniek. Zorg voor een professioneel resultaat dat de je de onderkant van de stof vastpakt en de stomer tegen het kledingstuk aandrukt.



Stomen vanuit de binnenkant

Een handige techniek voor het verwijderen van kreukels in overhemden, blouses, T-shirts, etc. Pak de onderkant vast om

de stof glad te trekken en laat het mondstuk langzaam over de binnenkant van het kledingstuk glijden. **Let op:** houd er rekening mee dat de stoom heet is en dat de hitteplaat van een Cirrus No.3 tot zo heet is als een strijkijzer.



Gebruik de draagbare hittebescherming

Gebruik de draagbare hittebescherming als een handschoen om met de stomer op de stof te drukken. Deze hittebescherming is geweldig om hardnekkige kreukels glad te strijken en om een geperste look te creëren. Geschikt voor overhemdkragen, manchetten, zakken en de onderkant van een overhemd of blouse.

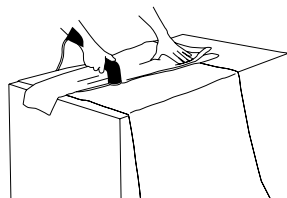

Gebruik als strijkijzer

De stomer kan ook als strijkijzer worden gebruikt. Gebruik een handdoek als ondergrond voor je kleding en druk met de stomer als een strijkijzer. Handig wanneer je een geperst effect wilt.



Scan de QR-code om meer te weten te komen over stoomtechnieken van onze experts.

Garantieoverzicht

Steamery biedt garantie op het inbegrepen hardwareproduct en accessoires tegen defecten in materiaal en vakmanschap gedurende één jaar vanaf de datum van de oorspronkelijke aankoop. Steamery biedt geen garantie voor normale slijtage, gebrek aan onderhoud (noch schade veroorzaakt door een ongeval of verkeerd gebruik). Voor service kun je een e-mail sturen naar Steamery via info@steamerystockholm.com, of bellen naar +46102065015.

Afhankelijk van de locatie kunnen gesprekskosten en internationale verzendkosten in rekening worden gebracht. Als je een geldige claim indient onder deze garantie, zal Steamery je stoomapparaat naar eigen inzicht repareren, vervangen of terugbetalen. Garantievoordelen zijn een aanvulling op de rechten die worden verleend onder de lokale consumentenwetgeving. Als je een claim indient onder deze garantie moet je mogelijk een aankoopbewijs overleggen.

Veiligheidsinstructies

LEES DE VOLLEDIGE HANDLEIDING VOORDAT JE JE STOMER GEBRUIKT

Bij het bedienen van de stomer, en vooral wanneer er kinderen aanwezig zijn, dienen altijd veiligheidsmaatregelen te worden genomen. Gevaar - je stomer staat altijd onder spanning wanneer deze is aangesloten. Om het risico op overlijden of letsel door elektrische schokken te verminderen, dien je altijd het volgende te doen:

1. Trek de stekker van de stomer uit het stopcontact wanneer je het waterreservoir bijvult of schoonmaakt.
2. Bewaar de stomer niet op een plek waar het risico bestaat dat deze in het water valt.
3. Trek niet aan het stroomsnoer om te stekker uit het stopcontact te verwijderen. Trek altijd aan de stekker zelf.
4. Pak nooit een apparaat vast dat in het water is gevallen. Trek onmiddellijk de stekker uit.
5. Alleen gebruiken in een droge ruimte.
6. Richt de stomer niet op jezelf of een andere persoon, dier, plant of dergelijke. De stoom heeft een temperatuur van ongeveer 100°C (212°F) en kan letsel veroorzaken.
7. Laat de Cirrus No.3 Iron Steamer afkoelen voordat je deze na het stomen opbergt.

WAARSCHUWING – Houd altijd het volgende in gedachten om het risico op brandwonden, brand, elektrocutie of ander letsel te verminderen:

8. De stomer mag niet als speelgoed worden gebruikt.
9. Personen jonger dan 18 jaar mogen de stomer niet bedienen.
10. Kinderen mogen de stomer niet schoonmaken of onderhouden.
11. Ontkalk de stomer niet met bijtend zuur. De stomer kan het zuur omzetten in gassen die dodelijk zijn om in te ademen.
12. Gebruik de stomer niet als het stroomsnoer is beschadigd, niet juist werkt als het op de vloer is gevallen, beschadigd is geraakt of in water is terechtgekomen. Probeer niet om het apparaat zelf te repareren. Onjuiste montage of reparatie kan brand, elektrische schokken of persoonlijk letsel veroorzaken wanneer het apparaat gebruikt wordt. Breng het

apparaat voor onderzoek en ter reparatie terug naar een erkend servicecentrum.

13. Gebruik de stomer niet op een andere manier dan beschreven in deze handleiding.
14. Dit apparaat heeft een gepolariseerde stekker - maak altijd gebruik van een geaard stopcontact.
15. Als je een verlengsnoer wilt gebruiken, moet het een geaard snoer zijn.
16. Gebruik de stomer niet zonder het waterreservoir goed met water te vullen.
17. Brandwonden kunnen ontstaan door het aanraken van hete onderdelen, heet water of stoom. Zorg dat je altijd de meegeleverde tas gemaakt van een hittebestendige stof draagt tijdens het stomen om je niet te branden. Draag de hittebestendige handschoen/tas aan de andere, vrije hand en niet de hand waarmee je stomer vasthoudt.
18. Zorg dat je geen andere apparaten (met een hoog wattage en die op dezelfde groep zijn aangesloten) gebruikt wanneer je je stomer gebruikt, om het risico op overbelasting te verkleinen.
19. Stoom je eigen kleding of die van iemand anders niet tijdens het dragen van de kleding.

GOOI DEZE HANDLEIDING NIET WEG. BEWAAR HEM BIJ DE STOMER.

Specificaties

Herkomst: China

Certificaten: CE, CB, ROHS, PSE, CQC, cTUVus

Model: Cirrus No.3 Iron Steamer

Importeur: Steamery AB

Voedingsspanning en frequentie:

EU, IL, UK, CH: AC220-240V~, 50-60Hz, 1098-1307W

US, CA, TW: AC110-120V~, 50-60Hz, 1200W

JP: AC100V~, 50-60Hz, 1200W

CN, KR: AC220V~, 50-60Hz, 1200W

Nettogewicht: 857 g

Brutogewicht: 1760 g

Snoerlengte: 2,3 m

Opstarttijd: 25 seconden

© 2021 Steamery. Ontworpen door Steamery in Stockholm.
Gedrukt in China.

Cirrus No.3 Iron Steamer

Velkommen til Steamery

Hos Steamery interesserer vi os for smarte løsninger. Vores mål er at gøre det lettere for folk at vedligeholde deres tøj, så det forbliver smukt og friskt og holder længere.

Cirrus No.3 Iron Steamer er resultatet af en lang og hård designrejse. Den er æstetisk og ergonomisk forfinet og giver et suverænt resultat. Aldrig har det været lettere at passe på sit tøj.

Silhuetten af Cirrus No.3 Iron Steameren har en unik form. De nøje udvalgte materialer og de suveræne designelementer passer lige ind i nutidens hjem og moderne livsstil.

Besøg vores hjemmeside www.steamerystockholm.com eller send os en e-mail på info@steamerystockholm.com, hvis du vil vide mere om Steamery, vores produkter og tøjpleje generelt.

Kærligst,
Steamery



Scan QR-kode for at besøge webstedet

Sættet indeholder



Cirrus No.3
Iron Steamer



Varmebeskyttende
bærbart strygebræt



Brugsanvisning



Beskyttelsescover til
mundstykket

Egenskaber

Opvarmet frontplade

Buet og ru
frontplade

Anti-sprøjt-
funktion

Stå op/lægge
ned-funktion

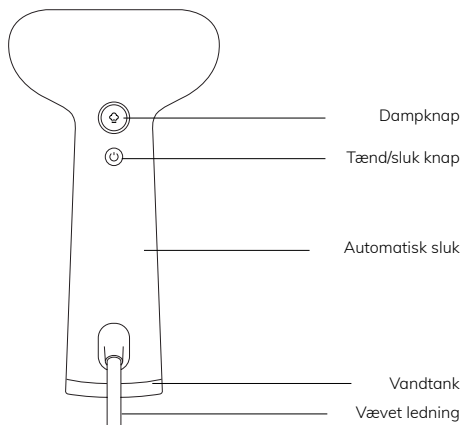
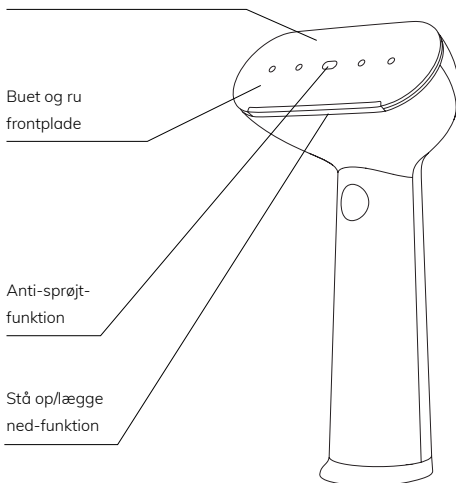

Opvarmet frontplade

Frontpladen på Cirrus No.3 Iron Steamer kan opvarmes svarende til niveau 1 på et strygejern (140°C, 284°F). Kombinationen af den opvarmede frontplade og den varme damp gør steamning dobbelt så effektivt.

Buet og ru frontplade

Den buede og teksturerede overflade er designet til at øge friktionen mellem mundstykket og tekstilet. På den måde udglattes rynkerne i stoffet lettere.

Stå op/lægge ned-funktion

Cirrus No.3 Iron Steamer kan lægges ned på en flad overflade, men kan, takket være det solide fodstykke, også stå i oprejst af sig selv.

Anti-sprøjt-funktion

Det forstørrede ovale hul i frontpladen udgør en sikkerhedsforanstaltning, som sikrer, at steameren ikke pludselig begynder at sprøjte med varmt vand.

Automatisk sluk

Steameren slukker automatisk, når den ikke har været i brug i 30 minutter.

Tænd/sluk knap

Spar tid ved at lade steameren sidde i stikkontakten, når den ikke er i brug.

Dampknap

Tryk mens du damper for at spare vand.

Vandtank

Den opretstående vandtank er stabil og glider ubesværet ind i steameren med et magnetisk klik. Stabilit tryk uafhængigt af hvor meget vand, der er tilbage i den 90 ml store tank.

Vand og vandkvalitet

Cirrus No.3 er udstyret med kalkbelægningsfælder – små lommer på indersiden, som mindsker risikoen for, at kalkbelægninger og mineraler tilstopper steameren. For at forlænge levetiden på din Cirrus No.3 last anbefaler vi dog, at du holder dig til nedenstående vandkvaliteter.

Vi anbefaler på det kraftigste:

- Steamery's eget Steam Water
- Filtreret vand eller flaskevand, dvs. drikkevand
- Destilleret vand
- Deioniseret vand (også kaldet batterivand) og uparfumeret strygevand

Alle de ovenstående vandtyper vil i høj grad forlænge levetiden på din steamer.



Scan QR-kode for at købe Steam Water

Vi anbefaler desuden (med et par gode råd):

- Steameren fungerer fint med almindeligt vand fra hanen – sørg blot for, at vandet er blødt. Hvis du bor i et område med hårdt vand eller er ude og rejse og ikke er sikker, så brug drikkevand på flaske)

Vi anbefaler IKKE:

- BRUG IKKE DUFTENDE OG PARFUMERET VAND TIL STEAMING – DET TILSTOPPER STEAMEREN OG VIL MED TIDEN ØDELÆGGE PRODUKTET
- BRUG ALDRIG ANDRE VÆSKER END VAND
- TILSÆT IKKE VASKEMIDDEL ELLER ANDRE RENGØRINGSPRODUKTER



Brugsanvisning

Forberedelse

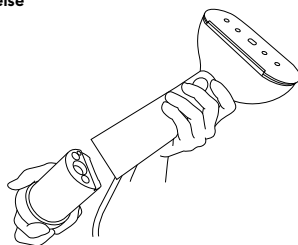

1. Tag vandbeholderen ud ved at trække den i retning væk fra steameren.

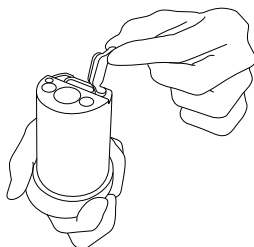

2. Løft forsigtigt gummipropen øverst på vandbeholderen og fyld den op.

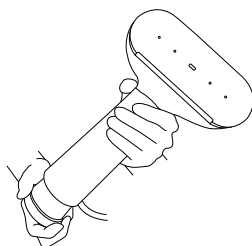

3. Luk vandbeholderen og sæt den tilbage i steameren.

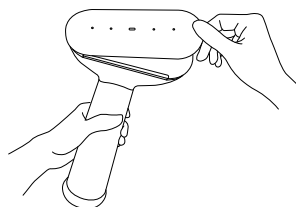

4. Fjern beskyttelseskærmen fra varmepladen.

Betjening

1. Sæt stikket i en kontakt og tryk på on/off knappen.
2. Vent omkring 25 sekunder. Den pulserende lampe indikerer, at steameren er ved at varme op.
3. Så snart lyset stabiliseres, har steameren nået den rette temperature og pladen er varm nok.
4. Begynd at steame.

Sådan steamer du

Det er ikke svært at steame dit tøj – tværtimod. Du lærer det hurtigt og finder din egen måde at gøre det på.

Du steamer dit tøj ved at hænge det på en bøjle og bevæge mundstykket hen over tøjet for at fordele dampen. Hold altid steameren sådan, at dampen skydes væk fra dig selv. Brug ikke steameren mere end 30 minutter ad gangen. Hvis du ønsker at bruge steameren mere end 30 minutter, så lad den køle af i en time, før du bruger den igen.



Steaming fra ydersiden

Den mest almindelige steaming-teknik. Træk ned i bunden af tøjet og pres steameren ind mod stoffet for at opnå et professionelt resultat.



Steaming fra indersiden

En god teknik til at fjerne krøller fra skjorter, bluser, t-shirts og lignende. Tag fat i sømmen for at strække tøjet ud og bevæg mundstykket langsomt hen over stoffets inderside. **Advarsel:** Husk at dampen er meget varm, og at varmepladen på en Cirrus No.3 er svarer til et strygejern.



Brug det bærbare strygeværktøj

Brug det bærbare strygeværktøj som en handske til at presse stoffet mod steameren. Den varmebeskyttende handske er fremragende til at udglatte hårde folder og linjer og er også et godt værktøj, når du ønsker et helt glatpreset look. Passer godt til skjortekraver, manchetter, lommer og enderne på bluse- og skjortezærmmer.

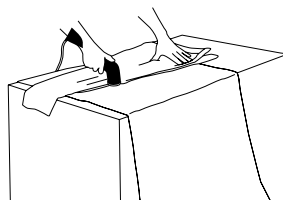

Brug steameren som et strygejern

Steameren kan også bruges som et strygejern. Brug et håndklæde under tøjet og pres steameren ned ligesom med et strygejern. Meget hjælpsomt, hvis du gerne vil lave pressefolder.



Scan QR-koden for at lære mere om steaming-teknikker fra vores eksperter.

Sammenfatning af købsgaranti

Steamery garanterer den medfølgende produkten. Steamery garanterer isenkram og tilbehør mod materielle og håndværksmæssige fejl og mangler i et år fra købsdatoen. Steamery garanterer ikke mod almindelig slitage og misvedligeholdelse (dvs. heller ikke skader som følge af ulykker eller fejlagtig anvendelse). Send os en e-mail på info@steamerystockholm.com eller ring til +46102065015 for at få hjælp.

Telefontakster og internationale leveringsomkostninger kan forekomme afhængigt af geografisk placering. Hvis du indgiver en gyldig skadeanmeldelse under denne garanti, vil Steamery reparere, erstatte eller tilbagebetale steameren efter egen vurdering. Garantifordelene udgør et supplement til gældende rettigheder i overensstemmelse med lokal lovgivning. Du kan blive påkrævet at fremlægge købsbevis, når du fremsætter erstatningskrav i henhold til denne garanti.

Sikkerhedsvejledning

LÆS HELE BRUGSANVISNINGEN FØR DU TAGER DIN STEAMER I BRUG

Brug af steameren bør altid ske under en række sikkerhedsforanstaltninger – særligt, når der er børn i nærheden. Advarsel – din steamer er altid strømførende, når den er sat i en stikkontakt. For at mindske risikoen for døds- og ulykkestilfælde som konsekvens af elektrisk stød, bør du altid:

1. Tage steameren ud af stikkontakten, når du fylder vandbeholderen eller rengør steameren.
2. Undgå at opbevare steameren på steder, hvor der er risiko for, at den kan falde i vandet.
3. Undgå at trække i ledningen for at hive stikket ud af kontakten. Træk altid i selve stikket.
4. Undgå at tage apparatet op, hvis det er faldet i vandet. Træk omgående ud af stikkontakten.
5. Anvende produktet i tørre omgivelser.
6. Undgå at pege steameren mod dig selv eller andre personer, dyr, planter eller lignende. Dampen er omkring 100°C (212°F) varm og kan forårsage skade.
7. Tillade Cirrus No.3 Iron Steamer at køle af efter brug, før den pakkes væk.

ADVARSEL – Vær opmærksom på følgende for at mindske risikoen for forbrænding, brand, elektrisk stød eller andre skader:

8. Steameren bør ikke bruges som legetøj.
9. Personer under 18 år bør ikke bruge steameren.
10. Børn bør ikke rengøre eller anvende steameren.
11. Afkalk ikke steameren med ætsende syre. Steameren kan omdanne syren til gasser, der er livsfarlige at indånde.
12. Brug ikke steameren hvis ledningen er beskadiget, hvis den ikke virker ordentligt, er blevet tabt på gulvet, skadet eller faldet i vand. Forsøg ikke at reparere apparatet. Hvis steameren ikke samles korrekt, kan det medføre risiko for brand, elektrisk stød eller personskade, når den bruges igen. Indlever i stedet apparatet til et autoriseret servicecenter til undersøgelse og reparation.
13. Anvend ikke denne steamer på nogen andre måder end angivet i denne manual.
14. Dette produkt har et polariseret stik – brug altid stikkontakt med jord.

15. Hvis du ønsker at bruge en forlængerledning, skal den være med jordede kabler.
16. Brug ikke steameren uden at fylde vandbeholderen med vand.
17. Der kan forekomme forbrændinger ved kontakt med varme dele, varmt vand eller damp. Sørg for altid at iføre dig den medfølgende handske, som er fremstillet af varmeafvisende tekstil, så du ikke brænder dig under steaming. Brug den varmebeskyttende handske/pose på den modsatte hånd end den, du holder steameren med.
18. Steameren er et højwatts-apparat. Undgå derfor at tilslutte andre apparater til samme elektriske kredsløb for at minimere risikoen for kortslutning.
19. Du må aldrig steamere dit eget eller andres tøj, mens de har de på.

SMID IKKE DENNE MANUAL UD. GEM DEN OG OPBEVAR DEN SAMMEN MED STEAMEREN.

Specifikationer

Produktion: Kina

Certifikater: CE, CB, ROHS, PSE, CQC, cTUVus

Model: Cirrus No.3 Iron Steamer

Importør: Steamery AB

Spænding og frekvens:

EU, IL, UK, CH: AC220-240V~, 50-60Hz, 1098-1307W

US, CA, TW: AC110-120V~, 50-60Hz, 1200W

JP: AC100V~, 50-60Hz, 1200W

CN, KR: AC220V~, 50-60Hz, 1200W

Nettovægt: 857 g

Bruttovægt: 1760 g

Ledning: 2,3 m

Opvarmningstid: 25 sekunder

© 2021 Steamery. Designet af Steamery i Stockholm.
Trykt i Kina.

Cirrus No.3 Iron Steamer

Velkommen til Steamery

Steamery handler om smarte løsninger. Målet vårt er å gjøre det enklere for deg å holde klærne dine pene, freshe og få dem til å vare enda lengre.

Cirrus No.3 Iron Steamer er et resultat av en lang og grundig designprosess. Den har et sofistikert utseende og tilbyr ergonomisk og overlegen ytelse. Det har aldri vært enklere å ta vare på klærne dine.

Cirrus No.3 Iron Steamer har en unik silhuett og form. De nøye utvalgte materialene og de førsteklasses designelementene passer naturlig inn i dagens hjem og den moderne livsstilen.

Hvis du vil lære mer om Steamery, våre produkter og klespleie generelt, kan du besøke nettsiden vår www.steamerystockholm.com, eller sende oss en e-post på info@steamerystockholm.com.

Vennlig hilsen,
Steamery



Skann QR-koden for å besøke nettsiden

Innhold i pakken



Cirrus No.3
Iron Steamer



Varmebeskyttende,
slitesterkt strykeverktøy



Bukerveiledning



Beskyttelsesdeksel for
munnstykke

Egenskaper

Oppvarmet frontplate

Buet frontplate
med struktur

Anti-puff-
funksjon

Stå opp/
legge ned-
funksjon

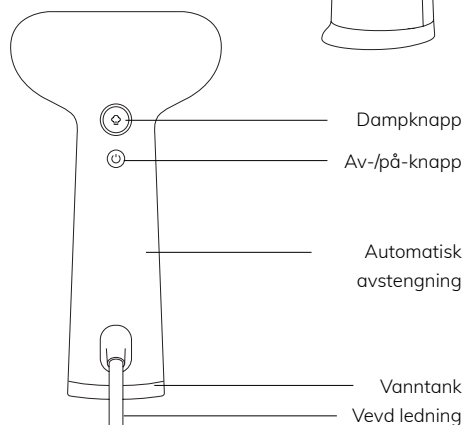
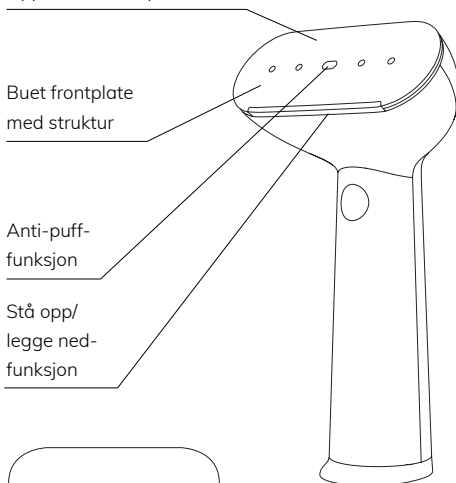

Oppvarmet frontplate

Frontplaten på Cirrus No.3 Iron Steamer kan varmes opp til en temperatur som tilsvarer nivå 1 på et strykejern (140 °C, 284 °F). Kombinasjonen av den oppvarmede frontplaten og den varme dampen gjør det dobbelt så effektivt å steame klærne dine.

Buet frontplate med struktur

Den buede, teksturerte overflaten er utviklet for å forbedre friksjonen mellom munnstykket og stoffet. Denne effekten letter prosessen med å glatte ut rynkede plagg.

Stå opp/legge ned-funksjon

Cirrus No.3 Iron Steamer kan plasseres liggende på en flat overflate, og takket være den solide foten kan den også settes i oppreist stilling.

Anti-puff-funksjon

Det store ovale hullet på frontplaten er designet for å øke sikkerheten og sørger for at steameren ikke plutselig sprøyter varmt vann.

Automatisk avstengning

Steameren slår seg automatisk av etter 30 minutters inaktivitet.

Av-/på-knapp

La steameren være tilkoblet mens den ikke er i bruk, og spar tid.

Dampknapp

Trykk mens du damper for å spare vann.

Vanntank

Den oppreiste vanntanken er stødig og glir lett på plass i steameren med et magnetisk klikk. Den gir et stabilt trykk uavhengig av hvor mye vann det er igjen i den 90 ml store tanken.

Vann og vannkvalitet

Cirrus No.3 er utstyrt med kalkbeleggfeller – små lommer på innsiden – som minimerer risikoen for at kalkbelegg og mineraler skal tette steameren. For å få Cirrus No.3 til å vare så lenge som mulig, anbefaler vi imidlertid den vannkvaliteten som nevnes nedenfor.

Vi anbefaler på det sterkeste:

- Steamerys eget Steam Water
- Flaskevann eller filtrert kranvann, det vil si drikkevann fra springen
- Destillert vann
- Avionisert vann (også kalt batterivann) og uparfymert strykevann

Alle de ovennevnte alternativene vil bidra til å forlenge levetiden på steameren din.



Skann QR-koden for å kjøpe Steam Water

Vi anbefaler også (med et par gode råd):

- Steameren fungerer fint med vanlig vann fra springen – sørg bare for at vannet du bruker er bløtt (dersom du bor i en region med hardt vann, eller hvis du er på reise og er usikker, er det bedre å bruke flaskevann uten kullsyre)

Vi anbefaler IKKE:

- IKKE BRUK PARFYMERT STRYKEVANN TIL DAMPINGEN. DET VIL TETTE STEAMEREN OG ØDELEGGE PRODUKTET OVER TID
- ALDRI BRUK ANNEN VÆSKE ENN VANN
- IKKE TILSETT VASKEMIDLER ELLER ANDRE RENGJØRINGSMIDLER



Bruk

Forberedelser

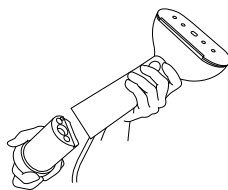

1. Fjern vanntanken ved å trekke den i motsatt retning av steameren.

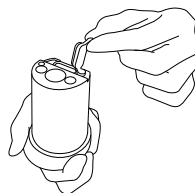

2. Løft forsiktig gummipluggen på toppen av vanntanken og fyll på med vann.

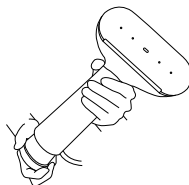

3. Lukk vanntanken og sett den tilbake i steameren.

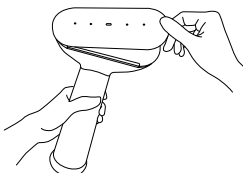

4. Fjern beskyttelsen på varmeplaten.

Bruksanvisning

1. Koble ledningen til et strømuttak, trykk på av-/på-knappen.
2. Vent i ca. 25 sekunder. Det blinkende lyset indikerer at steameren varmes opp.
3. Så snart lyset slutter å blinke, har steameren oppnådd riktig temperatur, og frontplaten er varm nok.
4. Begynn å steame.

Slik steamer du klærne dine

Å steame klærne dine er ikke vanskelig – det er faktisk ganske enkelt. Du vil raskt få taket på det og finne din egen metode.

Steam plagget ditt ved å plassere det på en kleshenger og beveg munnstykket over stoffet for å spre dampen over plagget. Hold alltid steameren slik at dampen skytes vekk fra deg. Ikke bruk steameren i mer enn 30 minutter sammenhengende. Hvis du ønsker å bruke den i mer enn 30 minutter, la den avkjøles i en time før du bruker den igjen.



Steaming fra utsiden

Den vanligste teknikken for steaming. Hold på kanten av plagget og trekk det nedover mens du presser steameren mot stoffet for et profesjonelt resultat.



Steaming fra innsiden

En nyttig teknikk for å fjerne rynker på skjorter, bluser, T-skjorter etc. Ta tak i kanten for å strekke på stoffet

og beveg munnstykket sakte på innsiden av plagget.

Merk: Husk at steameren er varm og at varmeplaten på Cirrus No.3 er like varm som et strykejern.



Brug det bærbare strygeværktøj

Brug det bærbare strygeværktøj som en handske til at presse stoffet mod steameren. Den varmebeskyttende handske er fremragende til at udglatte hårde folder og linjer og er også et godt værktøj, når du ønsker et helt glatpresset look. Passer godt til skjortekraver, manchetter, lommer og enderne på bluse- og skjortærmer.

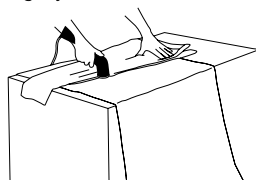

Bruk den som et strykejern

Steameren kan også brukes som et strykejern. Legg et håndkle over klesplagget og press med steameren som et strykejern. En god teknikk når du ønsker en presset effekt.



Skann QR-koden for å lære mer om steamingteknikker fra ekspertene våre.

Sammendrag av kjøpsgarantien

Steamery garanterer det medfølgende produktet og dets tilbehør mot feil og mangler i materialer og ytelse i ett år fra kjøpsdatoen. Garantien dekker ikke alminnelig slitasje, manglende vedlikehold eller skade forårsaket av ulykker eller feilaktig bruk. For service, vennligst send en e-post til Steamery på info@steamerystockholm.com, eller ring +46102065015.

Samtalekostnader og internasjonale fraktkostnader kan påløpe. Hvis du rapporterer et gyldig krav i henhold til denne garantien, vil Steamery reparere, erstatte eller kreditere steameren din etter egen vurdering. Garantien kommer i tillegg til rettighetene som kunden har i henhold til lokale forbrukerlover. Du kan bli bedt om å fremlegge kjøpsbevis når du fremsetter et krav i henhold til denne garantien.

Sikkerhetsinstruksjoner

LES HELE BRUKERVEILEDNINGEN FØR DU BRUKER STEAMEREN.

Ved bruk av steameren, og spesielt dersom barn er til stede, må sikkerhetsinstruksjonene alltid følges. Advarsel – det er alltid elektrisitet i steameren når den er koblet til strømuttaket. For å redusere risikoen for død eller personskade forårsaket av elektriske støt, sørg alltid for å:

1. Koble steameren fra strømuttaket når du fyller vanntanken eller ved rengjøring.
2. Ikke oppbevar steameren der det er fare for at den kan falle i vann.
3. Ikke dra i strømledningen for å trekke støpselet ut av strømuttaket. Dra alltid i selve støpselet.
4. Ikke ta på et apparat som har falt i vann. Trekk ut strømledningen umiddelbart.
5. Bruk apparatet bare i tørre områder.
6. Ikke pek steameren mot deg selv eller andre personer, dyr, planter eller lignende. Dampen er ca. 100 °C (212 °F) og kan forårsake skade.
7. La Cirrus No.3 Iron Steamer avkjøles før du pakker den bort etter bruk.

ADVARSEL – For å redusere risikoen for forbrenning, brann, elektriske støt eller andre skader, må du alltid huske på følgende:

8. Steameren skal ikke brukes som leketøy.
9. Personer under 18 år skal ikke bruke steameren.
10. Barn skal ikke rengjøre eller vedlikeholde steameren.
11. Ikke avkalk steameren med etsende syre. Steameren kan omdanne syren til gasser som er dødelige å inhalere.
12. Ikke bruk steameren hvis strømledningen er skadet, og hvis den ikke fungerer som den skal etter at den har falt i bakken eller i vann. Ikke forsøk å reparere apparatet selv. Feil montering

eller reparasjon kan føre til brannfare, elektriske støt eller personskade ved bruk av apparatet. Overlat produktet til leverandøren eller et autorisert verksted for undersøkelse og reparasjon.

13. Ikke bruk steameren på noen annen måte enn det som står beskrevet i denne brukerveiledningen.
14. Dette apparatet har en jordet stikkontakt – bruk den bare i et jordet strømuttak.
15. Hvis du vil bruk en skjøteledning, må denne være jordet.
16. Ikke bruk steameren uten å fylle vanntanken med vann.
17. Brannskader kan oppstå ved berøring av varme deler, varmt vann eller damp. Pass på at du alltid bruker den medfølgende posen, laget av varmebestandig stoff, mens du steamer, for å unngå å bli brent. Bruk varmebeskyttende hanske på den hånden du ikke bruker til å holde i steameren.
18. For å redusere risikoen for overbelastning av kursen, må du ikke bruke andre enheter enn steameren (et apparat med høy effekt) på den samme kursen.
19. Ikke steam dine egne eller andres klær mens man har dem på seg.

IKKE KAST DENNE BRUKERVEILEDNINGEN. TA VARE PÅ DEN OG OPPBEVAR DEN SAMMEN MED STEAMEREN.

Spesifikasjoner

Produsert: Kina

Sertifikater: CE, CB, ROHS, PSE, CQC, cTUVus

Modell: Cirrus No.3 Iron Steamer

Importør: Steamery AB

Spenning og frekvens:

EU, IL, UK, CH: AC220-240V~, 50-60Hz, 1098-1307W

US, CA, TW: AC110-120V~, 50-60Hz, 1200W

JP: AC100V~, 50-60Hz, 1200W

CN, KR: AC220V~, 50-60Hz, 1200W

Nettovekt: 857 g

Bruttovekt: 1760 g

Strømledning: 2,3 m

Oppstartstid: 25 sekunder

© 2021 Steamery. Designet av Steamery i Stockholm.

Trykket i Kina.

Cirrus No.3 Iron Steamer

Tervetuloa Steamerylle

Steamery tarjoaa älykkäitä ratkaisuja. Tavoitteenamme on auttaa ihmisiä hoitamaan vaatteitaan, jotta ne pysyisivät kauniina ja raikkaina ja kestäisivät pidempään.

Cirrus No.3 Iron Steamer on pitkän ja haasteellisen suunnittelutyön lopputulos. Muotoilu on hienostunut ja ergonominen, ja suorituskyky on erinomainen. Vaatteiden hoitaminen ei ole koskaan ollut näin helppoa.

Cirrus No.3 Iron Steamerin siluetti on ainutlaatuinen. Huolellisesti valitut materiaalit ja ensiluokkaiset muotoilu yksityiskohdat sopivat täydellisesti nykypäivän koteihin ja moderniin elämäntyyliin.

Mikäli haluat lisää tietoa Steamerysta, tuotteistamme ja yleisesti vaatteiden hoidosta, vieraile verkkosivuillamme osoitteessa www.steamerystockholm.com tai lähetä meille sähköpostia osoitteeseen info@steamerystockholm.com.

Ystävällisin terveisin,
Steamery



Skannaa QR-koodi vieraillaksesi verkkosivustolla.

Pakkauksen sisältö



Cirrus No.3
Iron Steamer



Lämmönkestävä
puettava silitystyökalu



Käyttöohjeet



Suokappaleen suojus

Ominaisuudet

Lämmitetty etulevy

Kupera ja karkea
etulevy

Puhalluksenesto

Pysty-/
vaakasäilytys

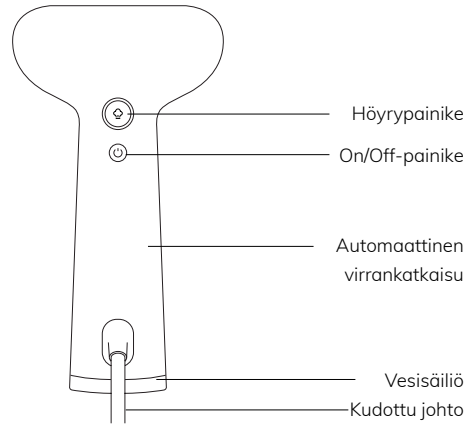
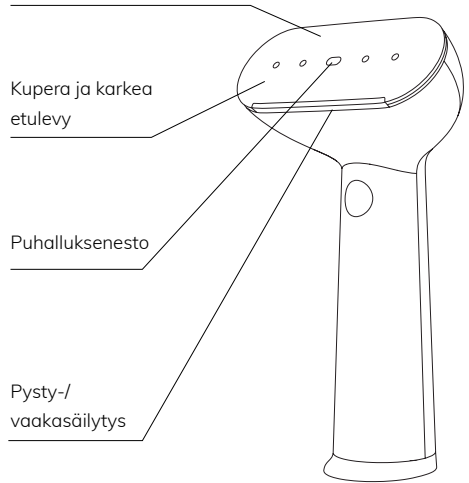

Lämmitetty etulevy

Cirrus No.3 Iron Steamer -höyrystimen etulevy lämpenee silitysraudan tasoa 1 vastaavaan lämpötilaan (140 °C, 284 °F). Lämmitetyn etulevyn ja kuuman höyryn yhdistelmä tekee höyrytyksestä kaksinkertaisesti tehokkaampaa.

Kupera ja karkea etulevy

Kupera ja karkea pinta on kehitetty tehostamaan suokappaleen ja kankaan välistä kitkaa. Tämä vaikutus helpottaa ryppyjen silottamista.

Pysty-/vaakasäilytys

Cirrus No.3 Iron Steameria voi säilyttää vaakatasossa

tasaisella pinnalla, ja vankan pohjan ansiosta se pysyy myös pystyssä itsestään.

Puhalluksenesto

Suurennettu soikea aukko etulevyssä on turvaominaisuus, joka varmistaa, että höyrystin ei yhtäkkiä suihkauta kuumaa vettä.

Automaattinen virrankatkaisu

Höyrystin sammuu automaattisesti, kun se on ollut käyttämättä 30 minuuttia.

On/Off-painike

Pida höyrystin kytkettynä verkkovirtaan, kun et käytä sitä, ja säästä aikaa.

Höyrypainike

Paina höyrityksen aikana säästätäksesi vettä.

Vesisäiliö

Pystyasennossa oleva vesisäiliö on vakaa ja liukuu sujuvasti höyrystimen runkoon magneettisella kiinnityksellä. Paine on tasainen 90 ml:n säiliössä olevan veden määrästä riippumatta.

Vesi ja veden laatu

Cirrus No.3 -höyrystimessä on kalkkiansat – pienet taskut sisäpuolella – jotka ehkäisevät höyrystimen tukkeutumista kalkista ja mineraaleista. Pidentääksesi Cirrus No.3:n käyttöikää, suosittelemme käyttämään alla lueteltuja vedenlaatuja.

Suosittelimme vahvasti:

- Steameryn Steam Water
- Pullotettu tai tislattu vesi eli juomavesi
- Tislattu vesi
- Deionisoitu vesi (tunnetaan myös nimellä akkuvesi) ja hajustamaton silitysvesi

Kaikki edellä mainitut vaihtoehdot pidentävät merkittävästi höyrystimesi käyttöikää.



Skannaa QR-koodi ostaaksesi höyritysvettä

Suosittelimme myös (tietyllä varauksella):

- Höyrystin toimii hyvin tavallisella hanavedellä, mutta varmista, että käyttämäsi vesi on pehmeää (jos asut kovan veden alueella tai olet matkalla, etkä ole varma veden laadusta, käytä juomiseen tarkoitettua pullovetä)

EMME suosittele:

- ÄLÄ KÄYTÄ HAJUSTETTUA HÖYRYVETTÄ: SE TUKKII HÖYRYSTIMEN, JA LOPULTA LAITE EI ENÄÄ TOIMI KUNNOLLA
- ÄLÄ KOSKAAN KÄYTÄ MUITA NESTEITÄ KUIN VETTÄ
- ÄLÄ LISÄÄ VETEEN PESU- TAI PUHDISTUSAINEITA



Käyttöohjeet

Valmistelu

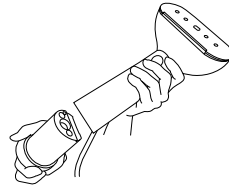

1. Poista vesisäiliö vetämällä sitä vastakkaiseen suuntaan höyrystimestä.

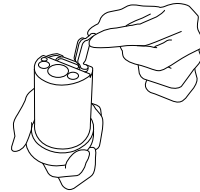

2. Nosta kumitulppa varovasti vesisäiliön päältä ja täytä säiliö.

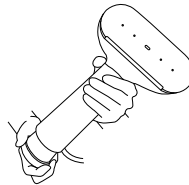

3. Sulje vesisäiliö ja laita se takaisin paikalleen höyrystimeen.

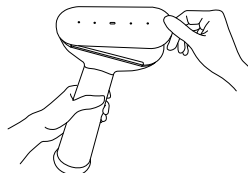

4. Poista suojus lämpölevyn päältä.

Käyttö

1. Kytke johto pistorasiaan ja paina virtapainiketta.
2. Odota noin 25 sekuntia. Hengittävä valo on merkki höyrystimen lämpenemisestä.
3. Kun valo palaa tasaisesti, höyrystin on saavuttanut oikean lämpötilan ja etulevy on tarpeeksi lämmin.
4. Aloita höyryttäminen.

Näin höyrytät vaatteesi

Vaatteiden höyrytys ei ole lainkaan vaikeaa – se on helppoa. Saat nopeasti kiinni siitä ja löydät oman tyyliäsi.

Höyrytä haluamasi vaate asettamalla se vaateripustimeen ja liikuta suukappaletta kankaan päällä levittääkseen höyryä vaatteeseen. Pidä höyrystintä aina niin, että höyry puhaltaa pois päin itsestäsi. Älä käytä höyrystintä jatkuvasti yli 30 minuuttia. Jos haluat käyttää höyrystintä yli 30 minuuttia, anna sen jäähtyä tunnin ajan käyttökertojen välissä.



Höyryttäminen ulkopuolelta

Tämä on yleisin höyrytystekniikka. Mikäli haluat ammattimaisen lopputuloksen, ota kiinni kankaan alareunasta ja paina höyrystintä vaatetta vasten.



Höyryttäminen sisäpuolelta

Hyödyllinen tekniikka paitojen, puseroiden, t-paitojen yms. ryppyjen poistamiseen. Ota kiinni helmasta

venyttääksesi kangasta ja liu'uta suukappaletta hitaasti vaateen sisäpuolelta. **Varoitus:** muista, että höyry on kuumaa ja että Cirrus No.3 -höyrystimen lämpölevy on yhtä kuumaa kuin silitysraudan.



Käytä puettavaa silitysytökalua

Käytä puettavaa silitysytökalua, kuten käsinettä, painaaksesi kangasta höyrystimellä. Tämä lämpösuojakäsine sopii erinomaisesti voimakkaiden ryppyjen silottamiseen ja se on myös erinomainen väline silityksen lopputuloksen aikaansaamiseksi. Sopii paidan kauluksille, kalvosimille, taskuille ja kauluspaidan tai puseron nappien ympäröyksille.

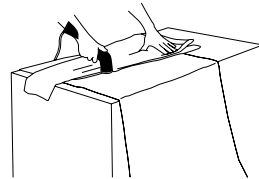

Käytä silitysraudan tapaan

Höyrystintä voi käyttää myös silitysraudan tavoin. Käytä pyyhettä vaatteiden taustalla ja paina höyrystimellä kuin painaisit silitysraudalla. Toimii loistavasti, kun haluat erittäin sileän lopputuloksen.



Skannaa QR-koodi saadaksesi lisää tietoa eri höyrytystekniikoista asiantuntijoiltamme.

Takuutietoja

Steamery takaa laitteen ja sen mukana toimitettavat lisätarvikkeet materiaali- ja valmistusvirheiden varalta. Takuuaika on yksi vuosi alkuperäisestä ostopäivästä. Steameryn myöntämä takuu ei kata normaalia kulumista, huollon laiminlyöntiä tai onnettomuudesta tai väärinkäytöstä aiheutuvia vahinkoja. Takuuasioissa ota yhteyttä Steameryyn lähettämällä sähköpostia osoitteeseen

info@steamerystockholm.com tai soittamalla
numeroon +46102065015.

Puhelumaksuja ja kansainvälisiä toimituskuluja saatetaan veloittaa sijainnista riippuen. Jos teet perustellun vaatimuksen tämän takuun nojalla, Steamery korjaa, vaihtaa tai hyvittää sinulle Cirrus No.3 Iron-Steamer -laitteen oman harkintansa mukaan. Takuuedut täydentävät paikallisen kuluttajalainsäädännön mukaisia oikeuksia. Sinua voidaan vaatia esittämään todiste ostoksestasi, kun teet vaatimuksen tämän takuun nojalla.

Turvallisuusohjeet

LUE KÄYTTÖOHJEET HUOLELLISESTI, ENNEN KUIN
KÄYTÄT HÖYRYSTINTÄ

Käyttäessäsi höyrystintä tulee aina noudattaa varotoimia, etenkin lasten läsnä ollessa. Vaara – höyrystinessäsi on aina sähköjännite, kun se on kytkettynä verkkovirtaan. Pientenäköksesi sähköiskun aiheuttaman kuoleman tai loukkaantumisen riskiä, noudata alla olevia ohjeita:

1. Irrota höyrystin verkkovirrasta, kun täytät vesisäiliön tai puhdistat laitteen.
 2. Älä säilytä höyrystintä paikassa, jossa on vaarana, että se putoaa veteen.
 3. Älä vedä virtajohdosta poistaessasi laitteen pistorasiasta. Pidä aina kiinni pistokkeesta.
 4. Älä koske laitteeseen, joka on pudonnut veteen. Irrota laite välittömästi verkkovirrasta.
 5. Käytä laitetta vain kuivassa ympäristössä.
 6. Älä osoita höyrystimellä itseäsi tai muuta henkilöä, eläintä, kasvia tai vastaavaa. Höyrynin lämpötila on noin 100 °C (212 °F) ja se voi aiheuttaa vaurioita.
 7. Anna Cirrus No.3 Iron teamerin jäähtyä, ennen kuin siirrät sen pois höyryttämisen jälkeen.
- VAROITUS** – Pientenäköksesi palovamman, tulipalon, sähköiskun tai muun loukkaantumisen riskiä, pidä aina mielessä nämä asiat:
8. Höyrystintä ei saa käyttää leluksi.
 9. Alle 18-vuotiaiden ei tulisi käyttää höyrystintä.
 10. Lasten ei tulisi puhdistaa tai huoltaa höyrystintä.
 11. Älä poista kalkkia höyrystimestä syövyttävällä hapolla. Höyrystin voi muuttaa hapon kaasuiksi, jotka ovat tappavia hengitettäessä.
 12. Älä käytä höyrystintä, jos virtajohto on

vahingoittunut tai ei toimi kunnolla, se on pudonnut maahan tai vaurioitunut tai pudonnut veteen. Älä yritä korjata laitetta. Virheellinen kokoaminen tai korjaaminen voi aiheuttaa tulipalon, sähköiskun tai henkilövahinkojen vaaran laitetta käytettäessä. Vie laite vaiuutettuun huoltoliikkeeseen tarkastusta ja korjausta varten.

13. Älä käytä tätä höyrystintä millään muulla kuin näissä käyttöohjeissa kuvatulla tavalla.
14. Tässä laitteessa on polarisoitu pistoke – käytä aina maadoitettua pistorasiaa.
15. Jos haluat käyttää jatkojohtoa, sen täytyy olla maadoitettu.
16. Älä käytä höyrystintä täyttämättä vesisäiliötä kunnolla vedellä.
17. Palovammat ovat mahdollisia koskettaessa kuumiin osiin, kuumaan veteen tai höyryyn. Varmista höyryttäessäsi, että käytät aina mukana toimitettua pussia, joka on valmistettu lämmönkestävästä kankaasta, ettet polta itseäsi. Pidä lämpösuojakäsineitä/-pussia siinä kädessä, jossa et pidä höyrystintä.
18. Vältääksesi ylikuormitusta ja oikosulkuja älä käytä mitään muuta kuin höyrystintä (suuritehoinen laite) samassa virtapiirissä.
19. Älä höyrytä omia tai kenenkään muun vaatteita, kun ne ovat päällä.

ÄLÄ HEITÄ TÄTÄ KÄYTTÖOHJETTA POIS. SÄILYTÄ
SE YHDESSÄ HÖYRYSTIMEN KANSSA.

Tekniset tiedot

Valmistusmaa: Kiina

Sertifikaatit: CE, CB, ROHS, PSE, CQC, cTUVus

Malli: Cirrus No.3 Iron Steamer

Maahantuoja: Steamery AB

Jännite & Taajuus:

EU, IL, UK, CH: AC220-240V~, 50-60Hz, 1098-1307W

US, CA, TW: AC110-120V~, 50-60Hz, 1200W

JP: AC100V~, 50-60Hz, 1200W

CN, KR: AC220V~,50-60Hz,1200W

Laitteen paino: 857 g

Bruttopaino: 1760 g

Sähköjohto: 2,3 m

Käynnistysaika: 25 sekuntia

© 2021 Steamery. Steameryn Tukholmassa

suunnittelema. Tulostettu Kiinassa.

Cirrus No.3 Iron Steamer

Välkommen till Steamery

Steamery står för smarta lösningar. Vårt mål är att göra det enklare för dig att ta hand om dina kläder så att de både ser fina ut och håller längre.

Cirrus No.3 Iron Steamer är resultatet av en lång och gedigen designprocess. Steamern präglas av minimalistisk design, väl genomtänkt ergonomi och hög prestanda. Denna hybrid har en unik siluett – de noggrant utvalda materialen och högkvalitativa designelementen passar perfekt in i ett modernt hem. Att ta hand om dina kläder har aldrig varit enklare.

För att lära dig mer om Steamery, våra produkter och hur du bäst tar hand om dina kläder, besök vår webbplats www.steamerystockholm.com eller mejla oss på info@steamerystockholm.com.

Vänligen,
Steamery



Skanna QR-koden för att besöka vår hemsida.

I förpackningen



Cirrus No.3
Iron Steamer



Värmskyddande
pressverktyg



Bruksanvisning



Skydd för frontplatta

Egenskaper

Uppvärmd frontplatta

Konvex frontplatta
med struktur

Anti-puff-
funktion

Upprätt/
liggande
funktion

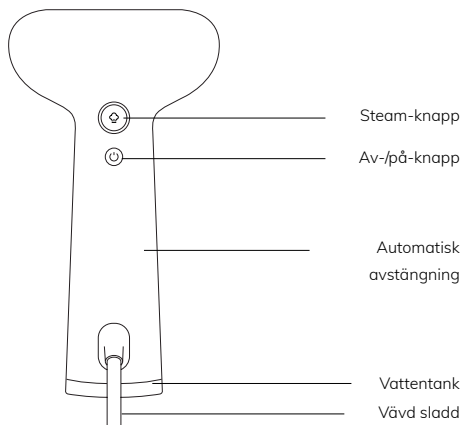
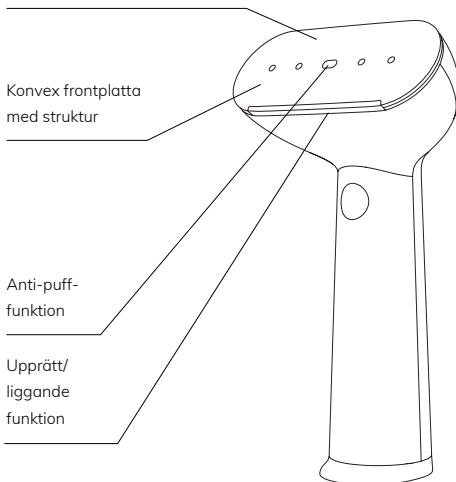

Uppvärmd frontplatta

Frontplattan på Cirrus No.3 Iron Steamer värms upp till en temperatur motsvarande nivå 1 på ett strykjärn (140 °C, 284 °F). Kombinationen av den uppvärmda frontplattan och den heta ångan ger en hög prestanda och ett effektivt resultat.

Konvex frontplatta med struktur

Frontplattans konvexa yta med struktur har utvecklats för att förbättra friktionen mellan munstycket och tyget. Denna effekt förenklar steamingprocessen och gör det enklare att släta ut skrynkliga plagg.

Kan placeras upprätt eller liggande

Cirrus No.3 Iron Steamer kan placeras liggande på en plan yta och tack vare den solida basen kan den dessutom ställas i upprätt läge.

Anti-puff-funktion

Det stora ovala hålet på frontplattan är utformat för att öka säkerheten och ser till att steamern inte plötsligt börjar spruta ut varmt vatten.

Automatisk avstängning

Steamern stängs av automatiskt efter 30 minuters inaktivitet.

Av-/på-knapp

Du kan snabbt stänga av Cirrus No.3 Iron Steamer med hjälp av av-/på-knappen. Låt kontakten sitta kvar i eluttaget och spara tid.

Steam-knapp

Håll in knappen när du steamar för att spara vatten.

Vattentank

Steamern har en stadig upprätt vattentank som lätt glider på plats med ett magnetiskt klick. Sitter stadigt oberoende av hur mycket vatten som är kvar i den 90 ml stora vattentanken.

Vatten och dess kvalitet

Cirrus No.3 Iron Steamer är utrustad med kalkfällor – små fickor på insidan – som motverkar risken att kalkavlagringar täpper igen din steamer. För att din Cirrus No.3 Iron Steamer ska hålla så länge som möjligt rekommenderar vi dock att du följer rekommendationerna nedan.

Vi rekommenderar:

- Steamerys Steam Water
- Vatten på flaska eller filtrerat kranvatten
- Destillerat vatten
- Batterivatten eller oparfymrerat strykJärnvatten

Samtliga ovanstående alternativ kommer att hjälpa till att förlänga livslängden på din steamer.

Vi rekommenderar även:



Scanna QR-koden för att köpa Steam Water

- Kranvatten – se bara till att vattnet du använder är mjukt (är det hårt vatten där du befinner dig, är det bättre att använda dricksvatten på flaska).

Vi rekommenderar INTE:

- ANVÄND INTE PARFYMERAT STRYKJÄRNSVATTENT (DETTA TÄPPER IGEN STEAMERN OCH KAN LEDA TILL ATT DEN SLUTAR FUNGERA) ANVÄND ALDRIG ANDRA VÅTSKOR ÄN VATTEN TILLSÄTT INTE TVÄTTMEDEL ELLER ANDRA RENGÖRINGSMEDEL



Förberedelser

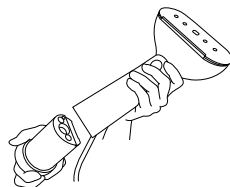

1. Ta bort vattentanken genom att dra den i motsatt riktning från steamern.

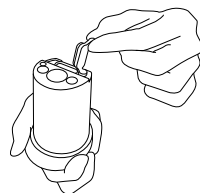

2. Lyft försiktigt bort gummipuggen som täcker hålet i vattentanken och fyll tanken med vatten.

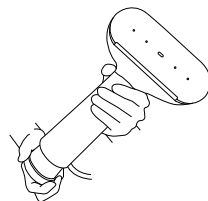

3. Stäng sedan vattentanken och sätt tillbaka den i steamern.

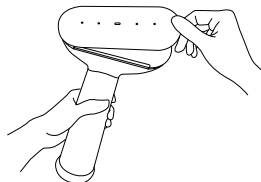

4. Ta bort skyddet från värmeplattan.

Användning

Användarinstruktioner

1. Sätt i sladden i ett eluttag och tryck på på-/av-knappen.
2. Vänta i cirka 25 sekunder. Den pulserande lampan indikerar att steamern håller på att värmas upp.
3. När lampan har slutat blinka betyder det att steamern har uppnått rätt temperatur och att frontplattan är tillräckligt varm.
4. Börja steama.



Så här steamar du dina kläder

Att steama dina kläder är väldigt enkelt. Du kommer snabbt att förstå hur du ska göra och hitta ditt eget tillvägagångssätt.

Häng upp plagget på en galge och tryck frontplattan gentemot tyget för att sprida ut ångan över plagget. Rikta alltid steamern från dig så att du inte träffas av ångan. Använd inte steamern längre än i sammanhängande 30 minuter, utan låt den då svalna en timme innan du använder den på nytt.

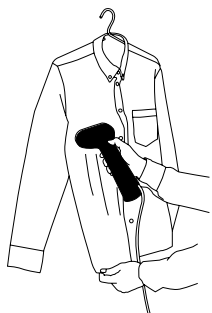

Steama från utsidan

Att steama från utsidan är den vanligaste tekniken. Ta tag i plaggets nederkant och pressa steamern mot tyget för att uppnå ett bra resultat.



Steama från insidan

En användbar teknik för att få bort skrynklor på skjortor, blusar och t-shirts. Ta tag i fällan för att sträcka ut tyget och för långsamt munstycket över plaggets insida. **Observera:** tänk på att ångan är varm och att frontplattan på en Cirrus No.3 Iron Steamer är lika varm som ett strykjärn. **Använd det**

värmeskyddande pressverktyget

Det värmeskyddande pressverktyget kan användas för att pressa tyget mot steamern medan du steamar. Pressverktyget är hjälpsamt när du ska steama ut svårare skrynklor och få ett pressat resultat. Det är också användbart när du vill släta ut kragar, ärmslut eller andra detaljer på en skjorta eller blus.

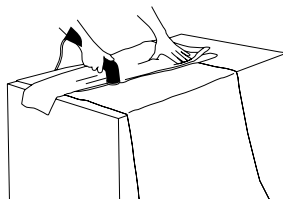

Använd som ett strykjärn

Steamern kan också användas som ett strykjärn. Använd en handduk som bas istället för en strykbräda och pressa ner steamern mot tyget som strykjärn. En bra teknik när du vill skapa snygga pressveck.



Skanna QR-koden för att lära dig mer steamingtekniker av våra experter.

Sammanfattning av garantin

Steamery garanterar den medföljande produkten och dess tillbehör mot felaktigheter i material och utförande under ett år från användarens inköpsdatum. Garantin omfattar inte normalt slitage, brist på underhåll (inklusive skador på grund av olyckor eller missbruk). För att få hjälp är du välkommen att mejla Steamery på info@steamerystockholm.com eller ringa +46102065015.

Samtalskostnader och internationella fraktkostnader kan tillkomma. Om du anmäler ett giltigt problem enligt garantin kommer Steamery att reparera eller ersätta din steamer, beroende på problemet. Skyddet i garantin gäller utöver de rättigheter kunden har enligt lokal konsumentlagstiftning. Vänligen notera att du, för att kunna fastställa inköpsdatum i garantiärenden, behöver uppvisa kvitto eller kontoutdrag.

Säkerhetsinstruktioner

LÄS HELA MANUALEN INNAN DU BÖRJAR ANVÄNDA DIN STEAMER

När du använder steamern, och speciellt när barn är närvarande, bör följande säkerhetsåtgärder alltid följas. Varning – din steamer är alltid elektrisk när den är inkopplad i eluttaget. För att minska risken för dödsfall eller skador orakade av elchock bör därför nedan instruktioner alltid följas:

1. Koppla ur steamern från eluttaget när du fyller på vattentanken eller när du rengör din steamer.
2. Förvara inte din steamer där det finns risk att den faller ner i vatten.
3. Dra inte i steamerns elkabel när du ska koppla ur den från eluttaget. Dra istället alltid i stickkontakten.
4. Ta inte upp produkten om den har fallit ner i vatten. Koppla ur steamern från eluttaget direkt.
5. Använd bara i torra miljöer.
6. Rikta inte steamern mot dig själv eller någon annan person, djur, växt eller liknande. Ångan är ungefär 100 °C (212°F) och kan orsaka skador.
7. Låt Cirrus No.3 Iron Steamer svalna innan du lägger undan den efter användning.

Varning – för att minska risken för brännskador, brand, elchock eller andra skador, ska du alltid ha följande i åtanke:

8. Inte använda steamern som en leksak.
9. Personer yngre än 18 år bör inte använda steamern.
10. Barn ska inte rengöra eller underhålla steamern.
11. Avkalka inte steamern med frätande syra. Ångaren kan förvandla syran till gaser som är dödliga att andas in.
12. Använd inte steamern om elkabeln är skadad eller om maskinen inte fungerar som den ska, om den har blivit tappad i marken, är skadad eller har tappats i vatten. Undvik att försöka laga produkten. En felaktig montering kan leda till brand, elchock eller på andra sätt skada personer som använder produkten. Lämna produkten till leverantören eller en auktoriserad verkstad för undersökning och reparation.
13. Använd inte denna steamer på något annat sätt än vad som beskrivs i denna bruksanvisning.
14. Den här produkten har en jordad elkontakt – använd enbart i ett jordat eluttag.
15. Om du vill använda en förlängningssladd måste det vara en jordad kabel.
16. Använd inte steamern utan att först ha fyllt

vattentanken med vatten.

17. Brännskador kan uppstå genom att röra heta delar, hett vatten eller ånga. Se till att alltid använda det medföljande pressverktyget som är tillverkad av ett värmebeständigt tyg medan du steamar för att inte råka bränna dig. Bär det värmeskyddande pressverktyget på den hand som du inte använder för att hålla steamern.
18. Använda bara din steamer (en enhet med hög effekt) i eluttaget för att undvika att eluttaget överbelastas av andra enheter.
19. Steamarna inte på dina egna eller någon annans kläder när ni har dem på er.

SLÄNG INTE BORT DENNA BRUKSANVISNING. SPARA DEN OCH FÖRVARA DEN TILLSAMMANS MED DIN STEAMER.

Specifikationer

Tillverkning: Kina

Certifikat: CE, CB, ROHS, PSE, CQC, cTUVus

Modell: Cirrus No.3 Iron Steamer

Importör: Steamery AB

Spänning och frekvens:

EU, IL, UK, CH: AC220-240V~, 50-60Hz, 1098-1307W

US, CA, TW: AC110-120V~, 50-60Hz, 1200W

JP: AC100V~, 50-60Hz, 1200W

CN, KR: AC220V~,50-60Hz,1200W

Nettovikt: 857 g

Bruttovikt: 1760g

Elkabel: 2,3 m

Uppstartstid: 25 sekunder

© 2021 Steamery. Designad av Steamery i Stockholm.

Tryckt i Kina.

Plancha vertical de mano Cirrus No.3 Iron-Steamer

Bienvenido/a a Steamery

En Steamery trabajamos para ofrecer soluciones inteligentes. Nuestro objetivo es hacer que las personas conserven su ropa impecable, como nueva y durante más tiempo.

La plancha vertical de mano Cirrus No.3 Iron-Steamer es el resultado de un largo y riguroso viaje a través del diseño. Presenta un aspecto elegante, un diseño ergonómico y ofrece un rendimiento superior. Cuidar de la ropa nunca ha sido más fácil.

La silueta de una plancha vertical de mano Cirrus No.3 Iron-Steamer dibuja una forma única. Los materiales cuidadosamente seleccionados y los elementos de diseño de primer nivel se integran a la perfección en los hogares y estilos de vida modernos imperantes en la actualidad.

Si desea saber más acerca de Steamery, nuestros productos y el cuidado de los tejidos en general, visite nuestro sitio web www.steamerystockholm.com o escríbanos un correo electrónico a info@steamerystockholm.com.

Cordialmente,
Steamery



Escanee el código QR si desea visitar el sitio web

Contenido de la caja



Plancha vertical de mano Cirrus No.3 Iron-Steamer



Herramienta de planchado portátil con protección térmica



Manual de usuario



Funda protectora para la boquilla

Características

Placa frontal térmica

Placa frontal convexa y rugosa

Función antifugas

Función vertical/horizontal

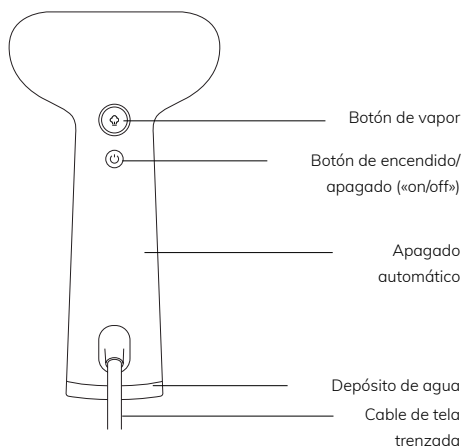
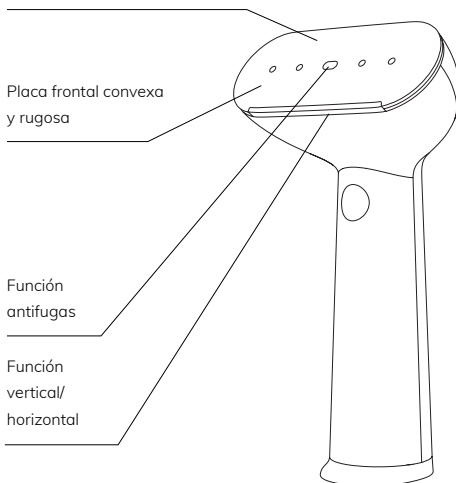

Placa frontal térmica

La placa frontal de la plancha vertical de mano Cirrus No.3 Iron-Steamer alcanza una temperatura que equivale al nivel 1 de una plancha convencional (140°C, 284°F). La combinación de la placa frontal térmica y el vapor caliente multiplica por dos la eficiencia de la plancha.

Placa frontal convexa y rugosa

La superficie convexa y de textura rugosa ha sido desarrollada para aumentar y maximizar la fricción entre la boquilla y el tejido. Dicho efecto facilitará el proceso de eliminar las arrugas.

Función vertical/horizontal

La plancha vertical de mano Cirrus No.3 Iron-Steamer se

puede colocar en posición horizontal en una superficie plana, y gracias a su sólida base, también se mantiene en posición horizontal.

Función antifugas

El gran agujero ovalado de la placa frontal es una medida de seguridad que evita que la plancha vertical de mano empiece a perder agua caliente de forma inesperada.

Apagado automático

La plancha vertical de mano se apaga automáticamente después de 30 minutos de inactividad.

Botón de encendido/apagado («on/off»)

Deje la plancha vertical de mano enchufada mientras no la esté usando y ahorre tiempo.

Botón de vapor

Mantenga pulsado mientras plancha para ahorrar agua.

Depósito de agua

El depósito de agua vertical es fijo y se desliza hacia el interior de la plancha vertical de mano hasta encajarse con un suave clic magnético. La presión es constante, independientemente de la cantidad de agua que quede en el depósito, que tiene una capacidad de 90 ml.

Agua y calidad del agua

La Cirrus No.3 dispone de trampas atrapacalc, unos pequeños bolsillos situados en el interior del dispositivo que minimizan el riesgo de que las escamas de cal y otros minerales obstruyan la plancha vertical de mano. Sin embargo, para hacer que su Cirrus No.3 dure más tiempo recomendamos que el agua utilizada tenga las siguientes características:

Recomendamos encarecidamente:

- El agua de plancha de Steamery
- Agua sin gas filtrada o embotellada, como por ejemplo el agua para beber
- Agua destilada
- Agua desionizada (conocida también como «agua para batería») y agua de plancha sin perfume

Todos estos tipos de agua prolongarán radicalmente la vida útil de su plancha vertical de mano.



Escanee el código QR si desea comprar agua de plancha

También recomendamos (con reservas):

- La plancha vertical de mano funciona bien con agua del grifo convencional. Verifique que el agua que vaya a utilizar sea un agua blanda: si vive en una zona de agua dura, o si está de viaje y no está seguro/a de la calidad del agua, utilice agua para beber embotellada.

NO recomendamos:

- NO UTILICE AGUA DE PLANCHA PERFUMADA, YA QUE ESTE TIPO DE AGUA OBSTRUIRÁ LA PLANCHA VERTICAL DE MANO Y ACABARÁ POR HACER QUE DEJE DE FUNCIONAR CORRECTAMENTE
- NO USE NUNCA LÍQUIDOS QUE NO SEAN AGUA
- NO AÑADA DETERGENTES NI PRODUCTOS DE LIMPIEZA



Instrucciones de usuario

Preparaciones

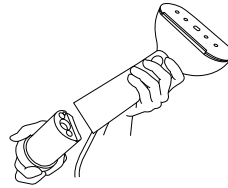

1. Tire del depósito de agua en dirección opuesta al cuerpo de la plancha vertical de mano para extraerlo.

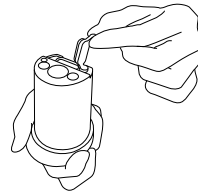

2. Levante con suavidad el tapón de goma situado en la parte superior del depósito de agua y llénelo.

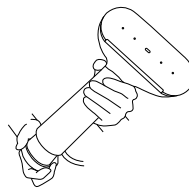

3. Cierre el depósito de agua y vuélvalo a colocar en su posición original en la plancha vertical de mano.

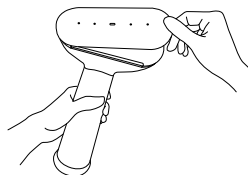

4. Extraiga el escudo protector de la placa térmica.

Instrucciones de funcionamiento

1. Enchufe el cable a una toma de corriente y apriete el botón de encendido/apagado («on/off»).
2. Espere 20 segundos aproximadamente. El indicador luminoso «que respira» indica que la plancha vertical de mano se está calentando.
3. Cuando la luz deje de parpadear, la plancha vertical de mano habrá alcanzado la temperatura correcta y la placa frontal tendrá la suficiente temperatura.
4. Empiece a planchar con vapor.

Cómo planchar con vapor

Planchar la ropa con vapor no es difícil. Al contrario: es muy sencillo. No tardará en adquirir práctica y encontrar la técnica que mejor se adapta a usted.

Para planchar su prenda de ropa favorita con vapor y en posición vertical, cuélguela de una percha y mueva la boquilla de la plancha sobre el tejido para esparcir vapor por toda la prenda. Apunte siempre la plancha vertical de mano de forma que el vapor salga en dirección opuesta a usted. No utilice la plancha vertical de mano durante más de 30 minutos seguidos. Si desea utilizar su plancha vertical de mano durante más de 30 minutos, déjela enfriar durante una hora entre uso y uso.



Vaporizado desde el exterior

La técnica de planchado por vapor más habitual. Para obtener un resultado profesional, verifique que está sosteniendo la base de la prenda con firmeza y presione la plancha vertical de mano contra la prenda.

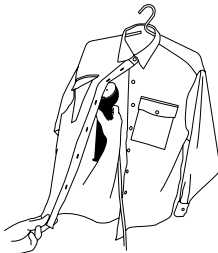

Vaporizado desde el interior

Una técnica de planchado por vapor muy útil para eliminar arrugas persistentes en camisas, blusas, camisetas, etc. Sostenga el dobladillo o el borde de la prenda para estirar el tejido y deslice lentamente la boquilla desde el interior de la prenda. **Advertencia:** tenga siempre presente que el vapor está caliente y que la placa térmica de una Cirrus No.3 está caliente como la de una plancha convencional.



Utilice la herramienta de planchado «wearable»

Utilice la herramienta de planchado «wearable» como si fuera un guante para ejercer presión sobre el tejido con la plancha vertical de mano. Esta herramienta de planchado ofrece protección térmica y es ideal para eliminar arrugas difíciles y persistentes. Además, constituye una herramienta ideal cuando lo que se busca es un efecto «planchado». Adecuada para cuello, puños, bolsillos y parte inferior de cualquier blusa o camisa.

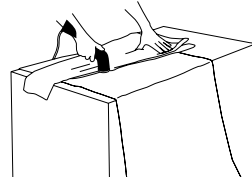

Uso como una plancha convencional

La plancha vertical de mano también se puede utilizar como una plancha convencional. Utilice una toalla como base para la ropa y presiona con la plancha vertical de mano como lo haría con una plancha convencional. Excelente si lo que busca es un efecto «de prensado».



Escanee el código QR si desea aprender más sobre técnicas de planchado por vapor de la mano de nuestros expertos.

Resumen de garantía

Steamery ofrece garantía sobre el equipo y accesorios incluidos contra defectos de materiales y calidad en la fabricación durante un año a partir de la fecha de compra minorista original. Steamery no ofrece garantía contra el

desgaste normal a causa del uso, la falta de mantenimiento ni los posibles daños causados por accidente o uso indebido. Para obtener servicio de garantía, envíe un correo electrónico a Steamery a info@steamerystockholm.com o llame al teléfono +46102065015.

Las llamadas de teléfono y los envíos internacionales pueden ocasionar gastos. En caso de que su reclamación por causa de esta garantía sea válida, Steamery reparará, sustituirá o le abonará el importe de su plancha vertical de mano según su propio criterio. Los beneficios de la garantía son adicionales a los derechos proporcionados de acuerdo con las leyes y derechos locales de los consumidores. Es posible que deba aportar pruebas de los detalles de la compra al hacer una reclamación en virtud de esta garantía.

Instrucciones de seguridad

LEA EL MANUAL EN SU TOTALIDAD ANTES DE UTILIZAR SU PLANCHA VERTICAL DE MANO

Tome siempre precauciones y observe las medidas de seguridad en todo momento cuando utilice la plancha vertical de mano, especialmente si hay niños delante. Peligro: su plancha vertical de mano es un conductor de electricidad siempre que esté enchufada. Para reducir el riesgo de muerte o daños producidos por una descarga eléctrica, verifique siempre que:

1. La plancha vertical de mano está desenchufada en el momento de rellenar o limpiar el depósito de agua.
2. No guarde la plancha vertical de mano en ningún sitio en el que exista el riesgo de que el aparato se pueda caer al agua.
3. No estire del cable para extraer el enchufe de la toma de corriente. Estire siempre del enchufe.
4. No intente recuperar ningún electrodoméstico que haya caído al agua. Desenchufe el aparato inmediatamente.
5. Uso apto únicamente para superficies secas.
6. No apunte la plancha vertical de mano hacia usted ni hacia ninguna otra persona, animal, planta o similar. El vapor sale aproximadamente a unos 100°C (212°F) y puede provocar daños.
7. Deje que la plancha vertical de mano Cirrus No.3 Iron-Steamer se enfríe antes de guardarla después de planchar.

ADVERTENCIA: Para reducir el riesgo de quemaduras, incendios, electrocución u otro tipo de lesiones, tenga siempre en cuenta lo siguiente::

8. La plancha vertical de mano no debe utilizarse como un juguete.
9. Las personas menores de 18 años no deben utilizar la plancha vertical de mano.
10. Los niños no deben limpiar ni hacer el mantenimiento de la plancha vertical de mano.

11. No descalcifique la plancha vertical de mano con ácido corrosivo. La plancha vertical de mano podría convertir el ácido en gases que son letales cuando se inhalan.
12. No utilice la plancha vertical de mano si el cable de alimentación está dañado, no funciona bien, se ha caído o arrojado al suelo o se ha caído al agua. No intente reparar el electrodoméstico. Volver a montar o reparar de forma incorrecta este aparato puede causar incendios o provocar descargas eléctricas o lesiones a las personas mientras se esté utilizando. Lleve el electrodoméstico a un centro de servicio técnico autorizado para que lo examinen y lo reparen.
13. No utilice esta plancha vertical de mano de forma distinta a la que se describe en este manual.
14. Este electrodoméstico tiene un enchufe polarizado: utilícelo siempre en una toma de corriente con toma de tierra.
15. Si desea utilizar un alargador, este deberá ser un cable con toma de tierra.
16. No utilice la plancha vertical de mano sin haber llenado correctamente el depósito de agua.
17. Existe riesgo de quemaduras si se tocan partes calientes del aparato, agua caliente o vapor. Para no sufrir quemaduras, utilice siempre la bolsa incluida, fabricada en un tejido resistente al calor, cuando esté planchando. Póngase el guante protector o la bolsa protectora en la mano opuesta a la que esté utilizando para sostener la plancha vertical de mano.
18. Para reducir el riesgo de cortocircuitos, utilice solamente la plancha vertical de mano (un electrodoméstico de alta potencia) en el mismo circuito.
19. No planche al vapor su propia ropa ni la de ninguna otra persona mientras la lleven puesta.

NO TIRE ESTE MANUAL. CONSÉRVELO Y GUÁRDELO JUNTO A LA PLANCHA

Características técnicas

Origen: China

Certificados: CE, CB, ROHS, PSE, CQC, cTUVus

Modelo: Cirrus No.3 Iron-Steamer

Importador: Steamery AB

Tensión de alimentación y frecuencia:

EU, IL, UK, CH: AC220-240V~, 50-60Hz, 1098-1307W

US, CA, TW: AC110-120V~, 50-60Hz, 1200W

JP: AC100V~, 50-60Hz, 1200W

CN, KR: AC220V~, 50-60Hz, 1200W

Peso neto: 857 g

Peso bruto: 1760 g

Cable de alimentación: 2,3 m

Tiempo de encendido: 25 segundos

© 2021 Steamery. Diseñado por Steamery en Estocolmo.

Impreso en China.

Ferro da stiro a vapore Cirrus No.3

Benvenuti su Steamery

Steamery punta tutto su soluzioni intelligenti. Il nostro obiettivo è semplificare il modo in cui i vostri vestiti possano rimanere belli e freschi e durare più a lungo.

Il ferro da stiro a vapore Cirrus No.3 è il risultato di un lungo e rigoroso percorso di design. Presenta estetica ed ergonomia raffinate e prestazioni superiori. Prendersi cura dei vestiti non è mai stato così semplice.

La forma di un ferro da stiro a vapore Cirrus No.3 è unica. I materiali, accuratamente selezionati, e gli elementi dall'eccellente design si adattano perfettamente ad abitazioni e stili di vita moderni.

Per saperne di più su Steamery, i nostri prodotti e la cura dei capi in generale, visita il nostro sito web www.steamerystockholm.com o inviaci un'e-mail a info@steamerystockholm.com.

Cordialmente,
Steamery



Scannerizzare il QR code per visitare il sito

Contenuto della confezione



Ferro da stiro a vapore
Cirrus No.3



Dispositivo di protezione
indossabile contro il calore
della stiratura



Manuale utente



Copertura di protezione per
bocchetta

Caratteristiche

Piastra anteriore riscaldata

Piastra anteriore
convessa e ruvida

Funzione
antispruzzo

Funzione dritto/
steso

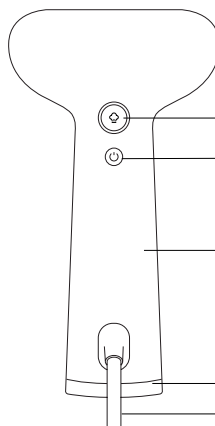
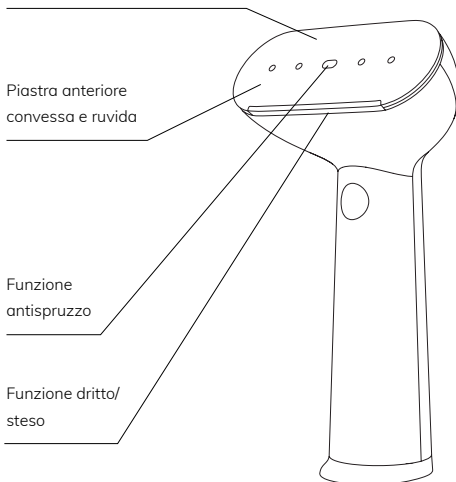

Pulsante vapore

Interruttore di accensione/
spegnimento

Spegnimento
automatico

Serbatoio d'acqua
Cavo intrecciato

Piastra anteriore riscaldata

La piastra anteriore del ferro da stiro a vapore Cirrus No.3 si riscalda fino ad equivalere al livello 1 di un normale ferro da stiro (140°C, 284°F). La combinazione della piastra frontale riscaldata e del vapore caldo rende la stiratura a vapore doppiamente efficace.

Piastra anteriore convessa e ruvida

La superficie convessa e testurizzata è stata sviluppata per migliorare l'attrito tra la bocchetta e il tessuto. Questo effetto faciliterà il processo di stiratura delle pieghe.

Funzione dritto/steso

Il ferro da stiro a vapore Cirrus No.3 può essere appoggiato su una superficie piana e, grazie alla sua solida base, può anche stare dritto da solo in posizione verticale.

Funzione antispruzzo

Il foro ovale allargato sulla piastra frontale è una misura di sicurezza: assicura che il ferro a vapore non spruzzi acqua calda improvvisamente.

Spegnimento automatico

Il ferro a vapore si spegnerà automaticamente dopo 30 minuti di inattività.

Interruttore di accensione/spegnimento

Lasciate il ferro a vapore collegato quando non è in uso per risparmiare tempo.

Pulsante vapore

Premere durante la stiratura a vapore per risparmiare acqua.

Serbatoio d'acqua

Il serbatoio d'acqua verticale è stabile e si incastra nel corpo del ferro da stiro con un semplice clic magnetico. Mantiene una pressione costante indipendentemente dalla quantità di acqua rimasta nel serbatoio da 90 ml.

Acqua e qualità dell'acqua

Cirrus No.3 è dotato di trappole per calcare – piccole sacche all'interno – che riducono al minimo il rischio che il calcare intasi il ferro da stiro. Tuttavia, per prolungare la durata del vostro Cirrus No.3, suggeriamo le seguenti tipologie di qualità dell'acqua.

Consigliamo vivamente:

- Steamery's Steam Water
- Acqua naturale imbottigliata o filtrata, ossia acqua potabile
- Acqua distillata
- Acqua deionizzata (nota anche come acqua demineralizzata) e acqua da stiro inodore

Ogni elemento elencato prolungherà radicalmente la durata del vostro ferro da stiro.



Scannerizzare il QR code per acquistare Steam Water

Suggeriamo inoltre (una piccola raccomandazione):

- Il ferro da stiro funziona bene con la normale acqua del rubinetto: assicuratevi che l'acqua che state utilizzando sia dolce (se abitate in una regione con acqua dura, o se siete in viaggio e non vi sentite sicuri, usate acqua naturale presa da una bottiglia intesa per bere)

NON consigliamo:

- NON UTILIZZARE ACQUA PROFUMATA: OSTRUIRÀ IL FERRO A VAPORE E LO FARÀ INFINE SMETTERE DI FUNZIONARE CORRETTAMENTE
- NON UTILIZZARE MAI FLUIDI DIVERSI DALL'ACQUA



- NON AGGIUNGERE DETERSIVI O PRODOTTI PER LA PULIZIA

Istruzioni per l'utente

Preparazione

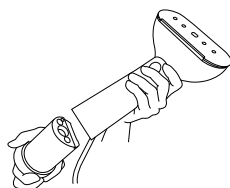

1. Rimuovere il contenitore dell'acqua tirandolo nella direzione opposta rispetto al corpo del ferro a vapore.

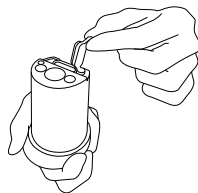

2. Sollevare delicatamente il tappo di gomma sulla parte superiore del contenitore dell'acqua e riempirlo.

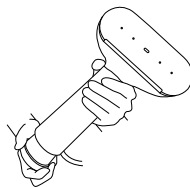

3. Chiudere il contenitore dell'acqua e rimetterlo in posizione nel ferro a vapore.

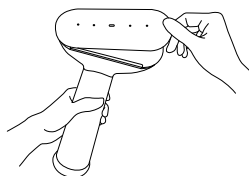

4. Rimuovere lo schermo protettivo dalla piastra riscaldante.

Istruzioni per l'uso

1. Collegare il cavo a una presa di corrente; premere l'interruttore di accensione/spengimento.
2. Attendere circa 25 secondi. La spia intermittente indica che il ferro a vapore si sta riscaldando.
3. Non appena la luce diventa fissa, il ferro a vapore avrà raggiunto la giusta temperatura e la piastra anteriore sarà sufficientemente calda.
4. Iniziare la stiratura a vapore.

Come stirare a vapore

Stirare a vapore i vestiti non è complicato: è davvero molto semplice. Prenderete rapidamente la mano e troverete il vostro metodo.

Vaporizzate il vostro indumento preferito posizionandolo su una gruccia e muovete la bocchetta sul tessuto per diffondere il vapore sull'indumento. Puntate sempre il ferro in modo che il vapore fuoriesca lontano da voi. Non utilizzate il ferro a vapore per più di 30 minuti consecutivi. Se desiderate utilizzare il ferro per più di 30 minuti, lasciatelo raffreddare per un'ora tra un utilizzo e l'altro.



Stirare a vapore dall'esterno

La tecnica di stiratura a vapore più comune. Per un risultato professionale, assicuratevi di tenere saldamente l'orlo del tessuto e premete il ferro contro il capo.



Stirare a vapore dall'interno

Una tecnica utile per rimuovere le pieghe da camicie, camicette, magliette, ecc. Tenete saldamente l'orlo per stendere il tessuto e fate scorrere lentamente la bocchetta

dall'interno del capo. Avvertenza: ricordate che il vapore è caldo e che la piastra riscaldante di un Cirrus No.3 è tanto calda quanto quella di un normale ferro da stiro.



Utilizzare il dispositivo indossabile di stiratura

Utilizzare il dispositivo indossabile di stiratura come un guanto per premere il tessuto con il ferro a vapore. Questo dispositivo di protezione dal calore è ideale per stirare pieghe difficili ed è anche un accessorio eccellente per donare un look pressato. Adatto a colletti, polsini, taschini e orli inferiori di camicie e camicette.

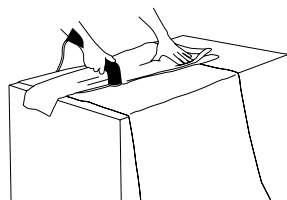

Usatelo come un ferro da stiro

Il ferro a vapore può essere utilizzato anche come un normale ferro da stiro. Usate un asciugamano come base per i vostri vestiti e pressateli con il ferro a vapore come un normale ferro da stiro. Ottimo se desiderate un effetto pressato.



Scansionate il codice QR per saperne di più dai nostri esperti sulle tecniche di stiratura a vapore.

Riepilogo della garanzia

Steamery garantisce il prodotto hardware e gli accessori inclusi contro difetti materiali e di lavorazione per un anno dalla data di acquisto originale al dettaglio. Steamery non garantisce contro normale usura o carenza di manutenzione (ad es. danni causati da incidenti o abusi). Per ottenere il servizio, inviate una e-mail a Steamery all'indirizzo info@steamerystockholm.com oppure chiamate il numero +46102065015.

Potrebbero essere applicati costi di chiamata e spedizione internazionale a seconda della località. Se inviate un reclamo valido ai sensi della presente garanzia, Steamery riparerà, sostituirà o rimborserà il vostro ferro a vapore a propria discrezione. I vantaggi della garanzia si aggiungono ai diritti previsti dalle leggi locali sui consumatori. All'utente potrebbe essere richiesto di fornire una prova dei dettagli di acquisto quando presenta un reclamo ai sensi della presente garanzia.

Istruzioni di sicurezza

LEGGERE IL MANUALE COMPLETO PRIMA DI UTILIZZARE IL FERRO A VAPORE

Durante il funzionamento del ferro a vapore, e soprattutto se sono presenti bambini, è necessario prendere sempre precauzioni di sicurezza. Pericolo: il ferro a vapore è sempre sotto tensione quando è collegato alla presa di corrente. Per ridurre il rischio di morte o lesioni causate da scosse elettriche, assicurarsi sempre di:

1. Scollegare il ferro a vapore quando si riempie il serbatoio dell'acqua o quando lo si pulisce.
2. Non tenere il ferro a vapore dove c'è il rischio che cada in acqua.
3. Non tirare il cavo di alimentazione per rimuovere la spina dalla presa di corrente. Estrarre sempre la spina.
4. Non provare a raccogliere un apparecchio caduto nell'acqua. Scollegare immediatamente.
5. Utilizzare solo in una zona asciutta.
6. Non puntare il ferro a vapore contro sé stessi o altre persone, animali, piante o simili. Il vapore raggiunge circa 100°C (212°F) e può causare lesioni.
7. Lasciar raffreddare il ferro da stiro Cirrus No.3 prima di riporlo dopo la stiratura a vapore.

AVVERTENZA: per ridurre il rischio di ustioni, incendi, folgorazioni o altre lesioni, ricordare sempre quanto segue:

8. Il ferro da stiro non deve essere utilizzato come giocattolo.
9. Le persone di età inferiore ai 18 anni non dovrebbero utilizzare il ferro da stiro.
10. I bambini non devono pulire né adoperare il ferro da stiro.
11. Non scrostare il ferro a vapore con acido corrosivo. L'attrezzo può trasformare l'acido in gas letali da inalare.
12. Non utilizzare il ferro a vapore se il cavo di alimentazione è danneggiato, se non funziona correttamente, se è caduto a terra, se è danneggiato o se è caduto in acqua. Non tentare di riparare l'elettrodomestico. Un riassetto o una riparazione non corretti potrebbero causare il rischio di incendi, scosse elettriche o lesioni alle persone durante l'utilizzo dell'apparecchio. Portare l'apparecchio presso un centro di assistenza autorizzato per analisi e riparazione.

13. Non utilizzare questo ferro a vapore in modi diversi da quelli descritti in questo manuale.
14. Questo apparecchio ha una spina polarizzata – usare sempre su presa con messa a terra.
15. Se si desidera utilizzare una prolunga, è necessario un cavo con messa a terra.
16. Non azionare il ferro a vapore senza aver riempito adeguatamente il contenitore dell'acqua.
17. Potrebbero verificarsi ustioni toccando parti calde, acqua calda o vapore. Assicurarsi, mentre si stira, di indossare sempre il dispositivo indossabile di copertura incluso, realizzato in tessuto resistente al calore, per non scottarsi. Indossare il guanto/il dispositivo di copertura di protezione dal calore sulla mano opposta a quella con cui si tiene il ferro a vapore.
18. Per ridurre il rischio di sovraccarico del circuito, non utilizzare nient'altro che il ferro a vapore (un apparecchio ad alta potenza) sullo stesso circuito.
19. Non stirare a vapore i propri vestiti o quelli di altre persone mentre li indossano.

NON GETTARE QUESTO MANUALE. CONSERVARLO E TENERLO INSIEME AL FERRO DA STIRO.

Specifiche

Origine: Cina

Certificati: CE, CB, ROHS, PSE, CQC, cTUVus

Modello: Iron-Steamer Cirrus No.3

Importato da: Steamery AB

Tensione e frequenza di alimentazione:

EU, IL, UK, CH: AC220-240V~, 50-60Hz, 1098-1307W

US, CA, TW: AC110-120V~, 50-60Hz, 1200W

JP: AC100V~, 50-60Hz, 1200W

CN, KR: AC220V~, 50-60Hz, 1200W

Peso netto: 857 g

Peso lordo: 1760 g

Cavo elettrico: 2,3 m

Tempo di avvio: 25 secondi

© 2021 Steamery. Progettato da Steamery a Stoccolma. Stampato in Cina.

Parownica do ubrań (steamer) Cirrus No.3

Witamy w Steamery

W Steamery stawiamy na funkcjonalnie i inteligentne rozwiązania. Naszym celem jest ułatwienie ludziom dbania o swoje ubrania w taki sposób, aby pozostawały one pięknie, zachowywały świeżość i wystarczały na dłużej.

Parownica do ubrań (steamer) Cirrus No.3 jest efektem długiej i drobiazgowej podróży w głąb świata designu. Wyróżnia się niebanalną estetyką i znakomitą wydajnością. Pielęgnacja odzieży nigdy nie była prostsza.

Tym, co wyróżnia parownicę do ubrań (steamer) Cirrus No.3, jest unikalny kształt. Starannie dobrane materiały i elementy designu klasy premium znakomicie pasują do współczesnych domów oraz nowoczesnego stylu życia.

Aby dowiedzieć się więcej o Steamery i naszych produktach oraz uzyskać ogólne informacje na temat pielęgnacji odzieży, odwiedź naszą stronę www.steamerystockholm.com lub wyślij e-mail na adres info@steamerystockholm.com.

Z poważaniem,
Steamery



zeskanuj kod QR, aby odwiedzić witrynę

Zawartość opakowania



Parownica do ubrań (steamer) Cirrus No.3



Zabezpieczenie przed poparzeniem w postaci zakładanego na rękę przyrządu do prasowania



Instrukcja obsługi



Osłona ochronna dyszy

Charakterystyka

Podgrzewana przednia płyta

Wypukła i chropowata przednia płyta

Zapobieganie wybrzuszaniu materiału

Pozycja stojąca/leżąca

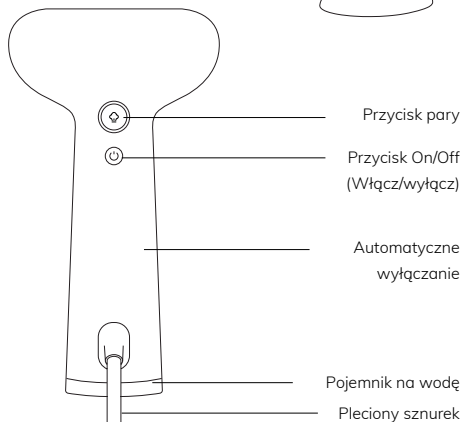

Podgrzewana przednia płyta

Przednia płyta parownicy do ubrań (steamera) Cirrus No.3 Iron-Steamer podgrzewa się osiągając temperaturę odpowiadającą poziomowi 1 żelazka (140°C, 284°F). Połączenie przedniej płyty oraz gorącej pary dwukrotnie zwiększa efektywność parowania.

Wypukła i chropowata przednia płyta

Wypukła i fakturowana powierzchnia została opracowana w taki sposób, aby wzmocnić tarcie pomiędzy dyszą i tkaniną. Efekt ten ułatwi wygładzanie marszczeń i zagnieceń.

Pozycja stojąca/leżąca

Parownica do ubrań (steamer) Cirrus No.3 może zostać położona na płaskiej powierzchni, a dzięki stabilnej podstawie może znajdować się także w pozycji stojącej.

Zapobieganie wybrzuszaniu materiału

Powiększony owalny otwór umieszczony w przedniej płycie

stanowi środek zapobiegający nagłemu wypompowaniu gorącej wody.

Automatyczne wyłączenie

Parownica do ubrań (steamer) wyłączy się automatycznie po 30 minutach bezczynności.

Przycisk On/Off (Włącz/wyłącz)

Dzięki temu przyciskowi możesz wyłączyć parownicę do ubrań (steamer) bez konieczności odłączania zasilania, co pozwala zaoszczędzić sporo czasu, gdy zechcesz użyć jej ponownie.

Przycisk pary

Naciśnij podczas korzystania ze steamera, aby zaoszczędzić wodę.

Pojemnik na wodę

Pionowy pojemnik na wodę można solidnie zamocować, gdyż płynnie wsuwa się on do obudowy parownicy do ubrań (steamera) i posiada zapięcie na magnes. Wartość ciśnienia jest stała niezależnie od ilości wody znajdującej się w zbiorniku o pojemności 90 ml.

Woda i jej jakość

Cirrus No.3 został wyposażony w wapienne syfony – umieszczone od wewnątrz małe kieszonki – minimalizują one ryzyko zatkania parownicy do ubrań (steamera) przez kamień wapienny i inne drobne minerały. Jednak, aby Twój Cirrus No.3 służył Ci przez dłuższy czas, rekomendujemy stosowanie wody o określonych, wymienionych poniżej właściwościach.

Rekomendujemy przede wszystkim stosowanie:

- Wody do parownicy (steamera) marki Steamery
- Butelkowanej lub filtrowanej wody niegazowanej, na przykład wody przeznaczonej do picia
- Wody destylowanej
- Wody demineralizowanej i bezzapachowej wody do prasowania

Wszystkie powyższe rodzaje wody znacznie wydłużą żywotność Twojej parownicy do ubrań (steamera).



Zeskanuj kod QR, aby kupić wodę do steamera

Pozostałe rekomendacje (z kilkoma uwagami):

- Parownica do ubrań (steamer) działa dobrze również wtedy, gdy napełnimy pojemnik zwykłą wodą z kranu – zawsza upewnij się jednak, że używana przez Ciebie woda jest miękka (jeśli mieszkasz w regionie, w którym występuje twarda woda lub podróżujesz i nie masz pewności z jaką wodą masz do czynienia, użyj niegazowanej, butelkowanej wody pitnej)

NIE zalecamy:

- NIE UŻYWAJ ZAPACHOWEJ ANI PERFUMOWANEJ WODY DO PAROWNICY DO UBRAŃ (STEAMERA); SPOWODUJE ONA ZATKANIE PAROWNICY DO UBRAŃ (STEAMERA), PRZEZ CO W PÓŹNIEJSZYM CZASIE URZĄDZENIE PRZESTANIE POPRAWNIE FUNKCJONOWAĆ
- NIGDY NIE UŻYWAJ INNYCH PŁYNÓW NIŻ WODA
- NIE DODAWAJ DETERGENTÓW ANI ŚRODKÓW CZYSZCZĄCYCH



Instrukcja użytkownika

Przygotowania

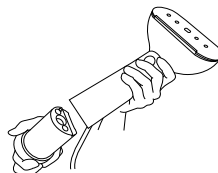

1. Wyjmij pojemnik na wodę, wyciągając go w kierunku przeciwnym do korpusu urządzenia.

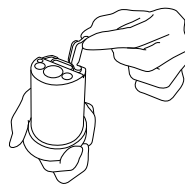

2. Delikatnie podnieś gumową zatyczkę umieszczoną na górze pojemnika na wodę i napełnij go wodą.

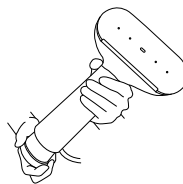

3. Zatkaj pojemnik na wodę i umieść go ponownie w odpowiednim miejscu parownicy do ubrań (steamera).

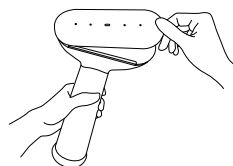

4. Zdejmij tarczę ochronną z płyty grzewczej.

Instrukcje dotyczące obsługi

1. Podłącz przewód do gniazdka, wciśnij przycisk on/off (włącz/wyłącz).
2. Poczekaj około 25 sekund. Migające światło oznacza, że parownica do ubrań (steamer) nagrzewa się.
3. Nieprzerwanie świecące światło sygnalizuje, że parownica do ubrań (steamer) osiągnęła prawidłową temperaturę i jej przednia płyta posiada odpowiednią temperaturę.
4. Zaczynij korzystać z parownicy do ubrań (steamera).

W jaki sposób korzystać z parownicy do ubrań (steamera)?

Prasowanie ubrań parą jest naprawdę łatwe. Bardzo szybko się o tym przekonasz, stosując własną technikę prasowania.

Prasuj swoją ulubioną odzież parą, umieszczając poszczególne elementy garderoby na wieszaku i przesuwając dyszę nad materiałem, aby rozprowadzać parę nad wybranym ubraniem. Zawsze trzymaj parownicę do ubrań (steamer) w prawidłowym położeniu, aby strumień pary skierowany był w stronę ubrania. Nie korzystaj z parownicy do ubrań (steamera) w sposób ciągły przez dłużej niż 30 minut. Jeśli zamierzasz prasować ubrania na parze przez ponad 30 minut, pozwól urządzeniu ostygnąć przez godzinę, zanim wznowisz prasowanie.



Prasowanie parą po zewnętrznej stronie

Najczęściej stosowana technika prasowania parą. W celu uzyskania najlepszego efektu upewnij się, że trzymasz spód ubrania i skieruj na nie parownicę (steamer).



Prasowanie parą po wewnętrznej stronie

Przydatna technika umożliwiająca usunięcie marszczeń na koszulkach, bluzach, podkoszulkach, itd. Złap za obszycie, aby

rozciągnąć materiał i powoli przesuń dyszę po wewnętrznej stronie ubrania. **Uwaga:** pamiętaj o tym, że para jest gorąca, płyta grzewcza parownicy (steamera) Cirrus No.3 jest tak samo gorąca jak rozgrzana stopa żelazka.



Skorzystaj z ochrony przed poparzeniem

Używaj ochrony przed poparzeniem jako rękawicy, przyciskając materiał steamerem. Ochrona przed poparzeniem świetnie nadaje się do wygładzania pomarszczeń i pozbywania się najmniejszych niedoskonałości. Sprawdzą się doskonale w przypadku kołnierzyków, kieszeni oraz dolnych części koszul i bluzek.

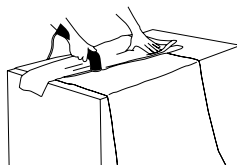

Używaj urządzenia tak samo jak żelazka

Parownica do ubrań (steamer) może być używana tak samo jak żelazko. Skorzystaj z ręcznika jako bazy dla ubrań i naciskaj na nie parownicą (steamerem) tak samo jak żelazkiem. Znakomita technika, gdy chcesz uzyskać taki sam efekt jak podczas prasowania.



Zeskanuj QR kod, aby dowiedzieć się więcej na temat technik prasowania parą od naszych ekspertów.

Gwarancja - podsumowanie

Na załączony produkt, jego podzespoły oraz akcesoria Steamery udziela gwarancji na wady materiałowe i wykonawcze. Gwarancja obejmuje okres jednego roku liczony od daty zakupu. Steamery nie gwarantuje ochrony przed zużyciem wynikającym z normalnego użytkowania, braku należytej konserwacji, czy uszkodzeniami będącymi skutkiem wypadków lub nieprawidłowego użytkowania. W celu uzyskania dostępu do usługi prosimy o przesłanie do Steamery e-maila na adres info@steamerystockholm.com lub o kontakt telefoniczny pod numerem +46102065015.

Mogą obowiązywać opłaty za połączenie i wysyłkę międzynarodową w zależności od lokalizacji. W przypadku zgłoszenia ważnego roszczenia z tytułu niniejszej gwarancji, Steamery naprawi, wymieni lub wypłaci rekompensatę za parownicę do ubrań (steamer) Cirrus No.3 wybierając rozwiązanie wedle własnego uznania. Świadczenia gwarancyjne stanowią dodatek do praw przewidzianych w lokalnych przepisach konsumenckich. Przy zgłaszaniu roszczeń z tytułu niniejszej gwarancji może być wymagane przedstawienie dowodu zakupu.

Instrukcja dotycząca bezpieczeństwa

PRZECZYTAJ CAŁĄ INSTRUKCJĘ, ZANIM ZACZNIESZ UŻYWAĆ PAROWNICY DO UBRAŃ (STEAMERA)

Podczas korzystania z parownicy do ubrań (steamera), zwłaszcza jeśli w pobliżu znajdują się dzieci, należy zawsze zachowywać środki ostrożności. Ostrzeżenie o niebezpieczeństwie – Twoja parownica do ubrań (steamer) znajduje się zawsze pod napięciem, gdy jest podłączona do prądu. Aby ograniczyć ryzyko śmierci lub obrażeń spowodowanych porażeniem prądem, zawsze pamiętaj o tym co następuje:

1. Odłączeniu parownicy do ubrań (steamera), gdy napełniasz lub czyścisz zbiornik z wodą.
2. Nie przechowuj parownicy do ubrań (steamera) w pobliżu wody.
3. Nie ciągnij za przewód zasilający, aby odłączyć go od gniazdka. Zawsze odłączaj przewód pociągając za wtyczkę.
4. Nie dotykaj urządzenia, jeśli spadło ono do wody. Natychmiast odłącz je od zasilania.
5. Używaj tylko w miejscach, w których jest sucho.
6. Nie umieszczaj dyszy steamera w kierunku samego siebie czy innej osoby, zwierzęcia, rośliny itp. Para ma temperaturę około 100°C (212°F) i może spowodować obrażenia.
7. Poczekaż aż parownica do ubrań (steamer) Cirrus No.3 ostygnie zanim schowasz ją po zakończeniu prasowania.

OSTRZEŻENIE – Aby ograniczyć ryzyko poparzenia, wywołania pożaru, porażenia prądem lub odniesienia innych obrażeń, zawsze pamiętaj o tym co następuje:

8. Parownica do ubrań (steamer) nie powinna być używana jako zabawka.
9. Osoby w wieku poniżej 18 lat nie powinny korzystać z parownicy do ubrań (steamera).
10. Dzieci nie powinny czyścić ani zajmować się konserwacją parownicy do ubrań (steamera).
11. Nie traktuj parownicy do ubrań (steamera) żrącym kwasem. Parownica do ubrań (steamer) może spowodować utlenienie kwasu, czego efektem są gazy, których wdychanie powoduje śmierć.

12. Nie używaj parownicy do ubrań (steamer) jeśli przewód zasilający jest uszkodzony, działa nieprawidłowo, został upuszczony na ziemię, zniszczony lub wrzucony do wody. Nie próbuj naprawiać urządzenia. Niewłaściwie wykonany montaż czy naprawa może spowodować wywołanie pożaru, porażenie prądem lub obrażenia u ludzi, podczas korzystania z urządzenia. W przypadku awarii, zwróć urządzenie do autoryzowanego punktu napraw w celu przebadania i wykonania naprawy.
13. Nie używaj parownicy do ubrań (steamera) w jakikolwiek inny sposób niż opisany w niniejszej instrukcji.
14. Urządzenie posiada spolaryzowaną wtyczkę – zawsze używaj w gniazdku z uziemieniem.
15. Jeśli chcesz użyć przedłużacza, musi być to kabel z uziemieniem.
16. Nie korzystaj z parownicy do ubrań (steamera) jeśli pojemnik na wodę został nieprawidłowo napełniony.
17. Dotykanie gorących części, gorącej wody lub kontakt z parą może powodować oparzenia. Aby uniknąć poparzenia podczas prasowania parą, upewnij się, że masz założoną specjalną rękawicę, wykonaną z specjalnej tkaniny żaroodpornej. Załóż chraniać przed poparzeniem rękawicę na drugiej ręce - innej niż ta, w której trzymasz parownicę do ubrań (steamer).
18. Aby zmniejszyć ryzyko przecięcia obwodu, nie podłączaj do tego samego obwodu żadnego innego urządzenia niż parownica, gdyż jest ona urządzeniem o dużej mocy.
19. Nie prasuj parą swoich ani jakichkolwiek innych ubrań, jeśli Ty lub inna osoba macie je założone na sobie.

NIE WYRZUCAJ TEJ INSTRUKCJI. ZACHOWAJ JĄ I PRZECHOWUJ RAZEM Z PAROWNICĄ DO UBRAŃ (STEAMEREM).

Specyfikacja

Pochodzenie: Chiny

Certyfikaty: CE, CB, ROHS, PSE, CQC, cTUVus

Model: Parownica do ubrań (steamer) Cirrus No.3

Importer: Steamery AB

Napięcie zasilania i częstotliwość:

EU, IL, UK, CH: AC220-240V~, 50-60Hz, 1098-1307W

US, CA, TW: AC110-120V~, 50-60Hz, 1200W

JP: AC100V~, 50-60Hz, 1200W

CN, KR: AC220V~, 50-60Hz, 1200W

Waga netto: 857 g

Waga brutto: 1760 g

Długość przewodu elektrycznego: 2,3 m

Czas uruchamiania: 25 sekund

© 2021 Steamery. Zaprojektowane przez Steamery w Sztokholmie. Wydrukowane w Chinach.

Máquina de Engomar a Vapor Cirrus No.3

Bem-vindo à Steamery

Na steamery preocupamo-nos com soluções inteligentes. O nosso objetivo é facilitar o processo de fazer a roupa durar, continuar bonita e como nova.

A máquina de engomar a vapor Cirrus No.3 é o resultado de um longo e rigoroso processo de design. Tem uma apresentação e ergonomia refinadas e uma performance superior. Cuidar da sua roupa nunca foi tão fácil.

A silhueta da máquina de engomar a vapor No.3 tem um formato único. Os materiais cuidadosamente selecionados e elementos de design premium encaixam de forma perfeita com as casas atuais e o estilo de vida moderno

Para descobrir mais sobre Steamery, os nossos produtos, e cuidados de roupa no geral, visite o nosso website www.steamerystockholm.com ou envie-nos um e-mail para info@steamerystockholm.com.

Saudações,
Steamery



Leia o código QR para visitar o site

Conteúdos da Embalagem



Máquina de engomar a vapor Cirrus No.3



Luva de proteção de calor



Manual do utilizador



Capa protetora do bocal

Características

Placa frontal térmica

Placa frontal convexa e rugosa

Função anti-disparo

Função vertical/horizontal

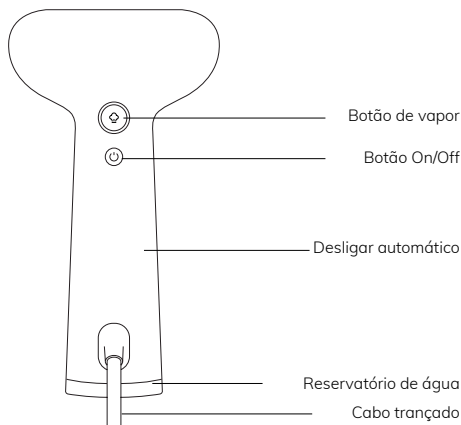
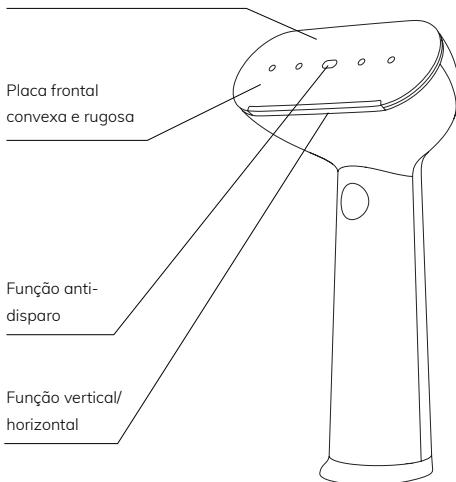

Botão de vapor

Botão On/Off

Desligar automático

Reservatório de água

Cabo trançado

Placa frontal térmica

A placa frontal da máquina de engomar a vapor Cirrus No.3 aquece o equivalente ao nível 1 de um ferro de engomar (140°C, 284°F). A combinação da placa frontal térmica e do vapor quente confere ao engomar o dobro da eficácia.

Placa frontal convexa e rugosa

A superfície convexa e texturizada foi desenvolvida para melhorar a fricção entre o bocal do aparelho e o tecido. Esta fricção facilita o processo de remoção de vincos.

Função vertical/horizontal

A máquina de engomar a vapor Cirrus No.3 pode ser posta na horizontal numa superfície plana e graças à sua base sólida também aguenta em pé.

Função anti-disparo

O buraco oval ampliado na placa frontal serve de medida de proteção, certificando que a máquina de engomar a vapor não dispara água quente de forma inesperada.

Desligar automático

A máquina desliga automaticamente após 30 minutos de inatividade.

Botão On/Off

Deixe a máquina ligada à tomada enquanto não a estiver a utilizar e poupe tempo.

Botão de vapor

Pressione durante a aplicação de vapor para poupar água.

Reservatório de água

O reservatório de água vertical desliza no aparelho e fica fixo com um fecho magnético suave. A pressão é estável independentemente da quantidade de água que estiver no reservatório de 90ml.

Água e qualidade da água

Cirrus No.3 está equipada com um sistema anti-calcário, que consiste em pequenas bolsas no seu interior que minimizam o risco de ficar entupida com calcário e outros minerais.

No entanto, para que a sua Cirrus No.3 dure mais tempo, recomendamos as qualidades de água da lista abaixo.

Recomendamos: We strongly recommend:

- Água para vapor da Steamery
- Água filtrada ou engarrafada, i.e., água própria para o consumo
- Água destilada
- Água desmineralizada (também utilizada em baterias) e água de engomar sem cheiro

Todas as mencionadas acima irão prolongar por muito tempo a vida da sua máquina de engomar a vapor.



Leia o código QR para comprar Água para passar a Vapor.

Também recomendamos (e aconselhamos):

- A máquina de engomar a vapor funciona bem utilizando água da torneira (verifique que utiliza água macia e se viver numa região onde a água é dura ou se está em viagem e não tiver a certeza da dureza da água, utilize água engarrafada).

NÃO recomendamos:

- NÃO UTILIZE ÁGUA DE ENGOMAR PERFUMADA, POIS ESTA IRÁ ENTUPIR A MÁQUINA DE ENGOMAR A VAPOR E IMPEDIRÁ O SEU FUNCIONAMENTO NORMAL



- NUNCA UTILIZE OUTROS FLUÍDOS QUE NÃO ÁGUA
- NÃO ADICIONE DETERGENTES NEM PRODUTOS DE LIMPEZA

Instruções do utilizador

Antes da utilização

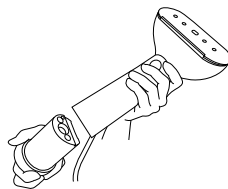

1. Retire o reservatório de água puxando-o na direção oposta do corpo da máquina.

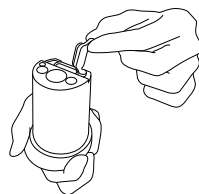

2. Levante cuidadosamente a tampa de borracha no topo do reservatório e encha-o.

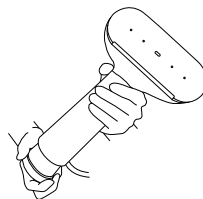

3. Feche o reservatório de água e ponha-o de volta na máquina, na posição correta.

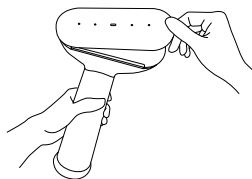

4. Remova a capa protetora da placa térmica.

Instruções de utilização

1. Ligue o cabo à tomada e clique no botão On/Off.
2. Espere cerca de 25 segundos. A luz intermitente indica que a máquina de engomar a vapor está a aquecer.
3. Quando a luz parar de piscar, a máquina atingiu a temperatura ideal e a placa frontal está suficientemente quente.
4. Comece a engomar a vapor.

Como engomar a vapor

Engomar a sua roupa a vapor é fácil. Vai apanhar o jeito facilmente e encontrar a melhor forma para o fazer.

Engome a sua peça de roupa preferida a vapor colocando-a num cabide e mova o bocal por cima do tecido de forma a passar vapor na roupa. Aponte sempre a máquina de engomar de forma a que o vapor não vá na sua direção. Não utilize a máquina durante mais de 30 minutos seguidos e deixe-a arrefecer 1 hora entre utilizações.



Engomar a vapor pelo lado de fora

A técnica mais comum para engomar a vapor na vertical. Para um aspeto profissional, certifique-se de que agarra a peça de roupa por baixo e pressiona a máquina de engomar contra o tecido.



Engomar a vapor pelo lado de dentro

Uma técnica útil para remover vincos de camisas, blusas, t-shirts, etc. Agarre a bainha de forma a esticar o tecido e mova lentamente o bocal no interior da peça de roupa. Atenção: lembre-se que o vapor é quente e que a placa

térmica na Cirrus No.3 é tão quente quanto um ferro de engomar.



Utilize o acessório de engomar

Utilize o acessório de engomar como uma luva para pressionar o aplicador de vapor contra o tecido. Este utilitário de proteção é ótimo para tirar os vincos mais difíceis e também é um excelente acessório quando se pretende obter uma aparência engomada. Adequado para colarinhos, punhos, bolsos e o fundo de camisas ou blusas.

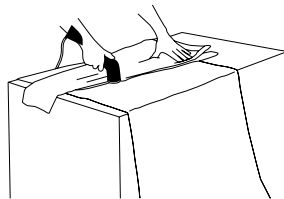

Utilizar como um ferro de engomar

A máquina de engomar a vapor pode ser utilizada como um ferro. Utilize uma toalha como base para a sua roupa e pressione com a máquina de engomar como se fosse um ferro. Excelente para quando quer o efeito "passado a ferro".



Leia o código QR para descobrir mais sobre técnicas de engomar a vapor com os nossos peritos.

Resumo da garantia

Steamery oferece garantia sobre o produto e acessórios contra defeitos dos materiais e de fabrico durante um ano desde a compra original. Steamery não oferece garantia sobre o desgaste normal de utilização, falta de manutenção (i.e., danos causados devido a acidentes ou uso indevido). Para pedir serviço incluído na garantia por favor envie e-mail para o info@steamerystockholm.com ou ligue para o +46102065015.

Custos de chamada ou de envio internacional podem ser aplicados, dependendo da sua localização. Se submeter uma reclamação válida de acordo com esta garantia, Steamery irá reparar, substituir ou devolver o dinheiro da sua máquina de engomar segundo o próprio critério. Os benefícios de garantia são adicionais aos direitos aplicados segundo cada lei local do consumidor. Ao reclamar o seu direito à garantia, poderá ter que apresentar detalhes para comprovar a compra.

Instruções de segurança

LEIA O MANUAL ATENTAMENTE ANTES DE UTILIZAR A SUA MÁQUINA DE ENGOMAR A VAPOR

Ao utilizar a máquina de engomar a vapor, especialmente se estiverem crianças presentes, as precauções de segurança devem ser sempre tomadas. Cuidado - a máquina está sempre com corrente elétrica se estiver ligada à tomada. Para reduzir os riscos de lesões ou morte causadas por choque elétrico certifique-se sempre de:

1. Desligar a máquina de engomar a vapor da corrente elétrica quando encher o reservatório de água ou enquanto limpa a máquina.
2. Não guardar a máquina de engomar a vapor onde houver o risco desta cair em água.
3. Não puxar o cabo de alimentação para retirar a máquina da tomada. Puxe sempre pela ficha.
4. Não tentar apanhar um aparelho que tenha caído em água. Desligue da tomada imediatamente. Do not reach for an appliance that has fallen into water. Unplug immediately.
5. Utilizar apenas numa área seca.
6. Não apontar a máquina de engomar a vapor na sua direção ou de outra pessoa, animal, planta ou semelhante. O vapor está a aproximadamente 100°C (212°F) e pode causar lesões.
7. Permitir que a máquina de engomar a vapor Cirrus No.3 possa arrefecer antes de a guardar após a sua utilização..

ATENÇÃO - De forma a reduzir o risco de queimaduras, fogo, eletrocussão ou outras lesões, lembre-se sempre:

8. A máquina de engomar a vapor não deve ser utilizada como brinquedo.
9. Pessoas com menos de 18 anos não devem utilizar a máquina de engomar a vapor.
10. Crianças não devem limpar nem fazer a manutenção da máquina de engomar a vapor.
11. Não descalcifique a máquina de engomar a vapor com ácidos corrosivos. A máquina de engomar a vapor pode transformar o ácido em gases letais caso inalados.
12. Não utilize a máquina de engomar a vapor se o cabo de alimentação estiver danificado, se a máquina não estiver a funcionar propriamente, se tiver caído no chão, se a máquina estiver danificada ou se tiver caído em

água. Não tente reparar o aparelho. A montagem ou reparação incorreta pode causar fogo, choque elétrico ou a lesão das pessoas quando o aparelho estiver a ser utilizado. Devolva o aparelho a um centro de reparações autorizado para a examinação e reparação.

13. Não utilize a máquina de engomar a vapor de qualquer outra forma que não esteja descrita neste manual.
14. Este aparelho tem uma ficha polarizada. Utilize sempre uma tomada com ligação à terra.
15. Se quiser utilizar uma extensão, esta deve ter um cabo com ligação à terra.
16. Não utilize a máquina de engomar a vapor sem antes encher devidamente o reservatório de água.
17. Podem ocorrer queimaduras se tocar nas partes quentes da máquina, água quente ou vapor. Para evitar queimaduras certifique-se de que utiliza sempre a bolsa incluída, feita de tecido resistente ao calor, enquanto estiver a engomar. Utilize a luva/bolsa de proteção de calor na mão oposta à que está a utilizar para segurar o aparelho.
18. Para reduzir o risco de sobrecarga do circuito, não ligue mais nada para além da máquina de engomar a vapor (aparelho de elevada potência) ao mesmo circuito.
19. Não tente engomar a sua roupa ou a de outra pessoa se a tiverem vestida.

NÃO DEITE ESTE MANUAL FORA. GUARDE-O JUNTO DA MÁQUINA DE ENGOMAR A VAPOR.

Características

Origem: China

Certificações: CE, CB, ROHS, PSE, CQC, cTUVus

Modelo: Máquina de engomar a vapor Cirrus No.3

Importador: Steamery AB

Tensão de alimentação e Frequência:

EU, IL, UK, CH: AC220-240V~, 50-60Hz, 1098-1307W

US, CA, TW: AC110-120V~, 50-60Hz, 1200W

JP: AC100V~, 50-60Hz, 1200W

CN, KR: AC220V~, 50-60Hz, 1200W

Peso líquido: 857 g

Peso bruto: 1760 g

Cabo elétrico: 2,3 m

Tempo de aquecimento: 25 segundos

© 2021 Steamery. Desenhado por Steamery em Estocolmo. Impresso na China.

Ατμοποιητής ρούχων Cirrus No.3

Καλωσήρθεσ στη Steamery

Η Steamery ασχολείται με έξυπνες λύσεις. Στόχος μας είναι να διευκολύνουμε τους ανθρώπους να διατηρούν τα ρούχα τους όμορφα, με αίσθηση φρεσκάδας και να διαρκούν περισσότερο.

Ο ατμοποιητής ρούχων Cirrus No.3 είναι αποτέλεσμα μακροχρόνιας και επίπονης προσπάθειας στον χώρο του σχεδιασμού. Διαθέτει εκλεπτυσμένη αισθητική και εργονομία και ανώτερη απόδοση. Η φροντίδα των ρούχων ποτέ δεν ήταν πιο εύκολη.

Ο ατμοποιητής ρούχων Cirrus No.3 έχει μοναδική γραμμή. Τα προσεκτικά επιλεγμένα υλικά και εξαιρετικά σχεδιαστικά στοιχεία ταιριάζουν ακριβώς στα σημερινά σπίτια και τον σύγχρονο τρόπο ζωής.

Για να μάθετε περισσότερα σχετικά με τη Steamery, τα προϊόντα μας και τη φροντίδα μας για τα ρούχα γενικότερα, επισκεφτείτε την ιστοσελίδα μας www.steamerystockholm.com ή στείλτε μας email στο info@steamerystockholm.com.

Με εκτίμηση,
Steamery



Σκάνωστε τον κώδικα QR για να επισκεφθείτε την ιστοσελίδα

Περιεχόμενο κουτιού



Ατμοποιητής ρούχων
Cirrus No.3



Προστατευτικό από
θερμότητα κατά τη χρήση



Οδηγίες χρήσης



Προστατευτικό κάλυμμα
επιστοιμίου

Λειτουργίες

Θερμαινόμενη μπροστινή πλάκα

Κυρτή και τραχιά
μπροστινή πλάκα

Λειτουργία μη
εκτόξευσης νερού

Λειτουργία
όρθιου/πλάγιου
στησίματος

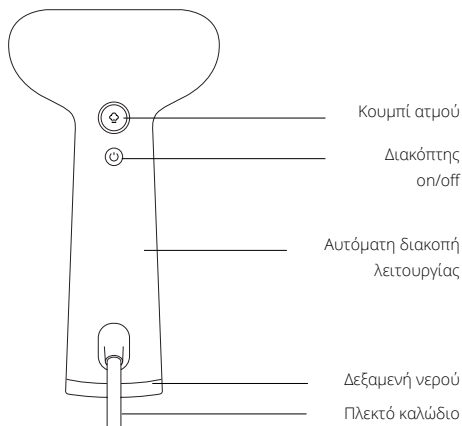
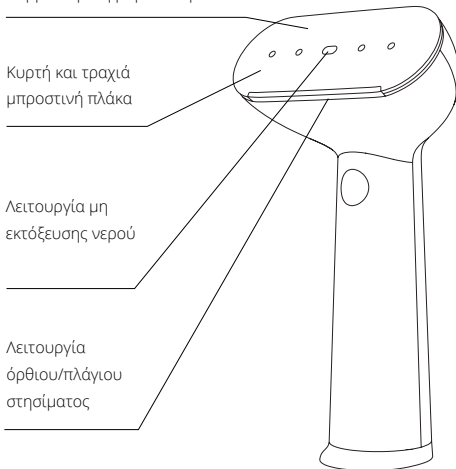

Θερμαινόμενη μπροστινή πλάκα

Η μπροστινή πλάκα του ατμοποιητή ρούχων Cirrus No.3 θερμαίνεται στο επίπεδο 1 για σίδερα (140°C, 284°F). Ο συνδυασμός της θερμαινόμενης μπροστινής πλάκας και καυτού ατμού κάνει τη χρήση ατμού στα ρούχα δύο φορές πιο αποτελεσματική.

Κυρτή και τραχιά μπροστινή πλάκα

Η κυρτή και ανάγλυφη επιφάνεια έχει δημιουργηθεί για να ενισχύει την τριβή ανάμεσα στο επιστόμιο και το ύφασμα. Αυτή η δυνατότητα διευκολύνει τη διαδικασία εξομάλυνσης τσαλακωμάτων.

Λειτουργία όρθιου/πλάγιου στησίματος

Μπορείτε να τοποθετήσετε τον ατμοποιητή ρούχων Cirrus

No.3 ξαπλωμένο σε επίπεδη επιφάνεια, και χάρη στη σταθερή βάση, μπορεί επίσης να σταθεί όρθιος.

Λειτουργία μη εκτόξευσης νερού

Η διευρυμένη οβάλ τρύπα στην μπροστινή πλάκα είναι ένα μέτρο ασφαλείας που φροντίζει ο ατμοποιητής ρούχων να μην εκτοξεύει ξαφνικά ζεστό νερό.

Αυτόματη διακοπή λειτουργίας

Ο ατμοποιητής ρούχων θα απενεργοποιηθεί αυτόματα μετά από 30 λεπτά σε αδράνεια.

Διακόπτης on/off

Αφήστε τον ατμοποιητή ρούχων στην πρίζα όταν δεν είναι σε χρήση και εξοικονομήστε χρόνο.

Κουμπί ατμού

Πατήστε όποτε χρησιμοποιείτε τον ατμοποιητή ρούχων, για εξοικονόμηση νερού.

Δεξαμενή νερού

Η όρθια δεξαμενή νερού είναι σταθερή και γλιστράει στο σώμα του ατμοποιητή με ένα απαλό μαγνητικό κλικ. Με σταθερή πίεση ανεξάρτητα από την ποσότητα νερού στη δεξαμενή χωρητικότητας 90ml.

Νερό και ποιότητα του νερού

Το Cirrus No.3 είναι εξοπλισμένο με παγίδες αλάτων –μικρές τσέπες στο εσωτερικό– που ελαχιστοποιούν τον κίνδυνο συσσώρευσης αλάτων που φράζουν τον ατμοποιητή ρούχων. Ωστόσο, για να σας κρατήσει περισσότερο το Cirrus No.3, σας προτείνουμε τα εξής είδη νερού.

Σας προτείνουμε:

- Νερό ατμού της Steamery
- Εμφιαλωμένο ή φιλτραρισμένο μη αεριούχο νερό, δηλαδή, πόσιμο νερό
- Αποσταγμένο νερό
- Απιονισμένο νερό (επίσης γνωστό ως νερό μπαταρίας) και νερό σιδερώματος χωρίς αρωματικά

Όλα τα παραπάνω θα παρατείνουν σημαντικά τη ζωή του ατμοποιητή σας:



Σαρώστε τον κώδικα QR για να αγοράσετε νερό ατμού

Σας προσφέρουμε επίσης και μερικές συμβουλές:

- Ο ατμοποιητής ρούχων λειτουργεί καλά με κανονικό νερό βρύσης. Βεβαιωθείτε ότι το νερό που χρησιμοποιείτε είναι μαλακό (αν ζείτε σε περιοχή με σκληρό νερό, ή αν ταξιδεύετε και δεν είστε σίγουρος, χρησιμοποιήστε εμφιαλωμένο, μη αεριούχο, πόσιμο νερό)

Προτείνουμε ακόμα:

- ΝΑ ΜΗ ΧΡΗΣΙΜΟΠΟΙΕΙΤΕ ΝΕΡΟ ΜΕ ΔΙΑΦΟΡΑ ΑΡΩΜΑΤΙΚΑ ΚΑΙ ΑΡΩΜΑΤΑ, ΓΙΑΤΙ ΦΡΑΖΕΙ Ο ΑΤΜΟΠΟΙΗΤΗΣ ΡΟΥΧΩΝ ΚΑΙ ΤΕΛΙΚΑ ΣΤΑΜΑΤΑ ΝΑ ΛΕΙΤΟΥΡΓΕΙ ΣΩΣΤΑ
- ΝΑ ΜΗ ΧΡΗΣΙΜΟΠΟΙΕΙΤΕ ΠΟΤΕ ΑΛΛΑ ΥΓΡΑ ΠΛΗΝ ΤΟΥ ΝΕΡΟΥ
- ΝΑ ΜΗΝ ΠΡΟΣΘΕΤΕΤΕ ΑΠΟΡΡΥΠΑΝΤΙΚΑ Ή ΠΡΟΪΟΝΤΑ ΚΑΘΑΡΙΣΜΟΥ



Οδηγίες χρήσης

Προετοιμασία

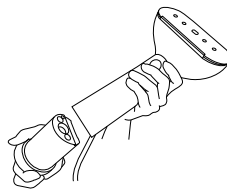

1. Αφαιρέστε το δοχείο νερού τραβώντας το προς την αντίθετη κατεύθυνση από το σώμα του ατμοποιητή.

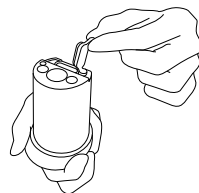

2. Απαλά σηκώστε τη λαστική τάπα στο πάνω μέρος του δοχείου νερού και γεμίστε το.

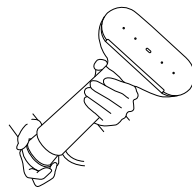

3. Κλείστε το δοχείο νερού και βάλτε το πίσω στη θέση του στον ατμοποιητή ρούχων.

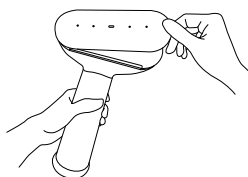

4. Αφαιρέστε το προστατευτικό κάλυμμα από τη θερμαντική πλάκα.

Οδηγίες χρήσης

1. Βάλτε το καλώδιο στην πρίζα και πατήστε το πλήκτρο on/off.
2. Περιμένετε για περίπου 25 δευτερόλεπτα. Ένα φωτάκι δείχνει ότι ο ατμοποιητής ρούχων θερμαίνεται.
3. Μόλις σταθεροποιηθεί το φωτάκι, ο ατμοποιητής ρούχων θα έχει φτάσει στη σωστή θερμοκρασία, και η μπροστινή πλάκα θα είναι αρκετά ζεστή.
4. Ξεκινήστε τη χρήση ατμού.

Πώς γίνεται η χρήση ατμού στα ρούχα

Δεν είναι δύσκολη η χρήση ατμού στα ρούχα, είναι εύκολη. Γρήγορα θα τη συνηθίσετε και θα βρείτε δικό σας τρόπο.

Αφού τοποθετήσετε το ρούχα σας σε κρεμάστρα χρησιμοποιήστε τον ατμό κινώντας το επιστόμιο πάνω από το ύφασμα για να εξαπλωθεί ο ατμός στο ρούχο. Να κρατάτε πάντα τον ατμοποιητή ρούχων έτσι ώστε να εκτοξεύεται ο ατμός μακριά από εσάς. Μην χρησιμοποιείτε τον ατμοποιητή ρούχων για περισσότερο από 30 συνεχόμενα λεπτά. Αν θέλετε να χρησιμοποιήσετε τον ατμοποιητή ρούχων σας για περισσότερο από 30 λεπτά, αφήστε τον να κρυώσει για μία ώρα μεταξύ χρήσεων.



Χρήση ατμού από το εξωτερικό μέρος

Η πιο συνηθισμένη τεχνική χρήσης ατμού. Για επαγγελματικό αποτέλεσμα, πιάστε το κάτω μέρος του υφάσματος και πιέστε τον ατμοποιητή ρούχων πάνω στο ρούχο.

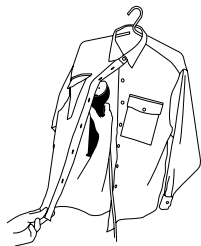

Χρήση ατμού από το εσωτερικό μέρος

Είναι μια χρήσιμη τεχνική για να αφαιρέσετε τσαλακώματα σε πουκάμισα, μπλούζες, μπλουζάκια, κλπ. Πιάστε το στρίψιωμα

για να τεντώσετε το ύφασμα και σύρετε αργά το επιστόμιο από το εσωτερικό του ρούχου. Προσοχή: να έχετε κατά νου ότι ο ατμός είναι καυτός και η θερμαινόμενη πλάκα στο Cirrus No.3 καίει όπως και στα σίδερα.



Χρησιμοποιήστε το προστατευτικό από τη θερμότητα

Χρησιμοποιήστε το προστατευτικό από τη θερμότητα ως γάντι για να πιέσετε το ύφασμα με τον ατμοποιητή. Αυτό το εργαλείο προστασίας από τη θερμότητα είναι τέλειο στην εξομάλυνση τσαλακωμάτων και είναι επίσης σπουδαίο εργαλείο όταν θέλετε να δείχνετε «στην τρίχα». Είναι κατάλληλο για γιακάδες σε πουκάμισα, μανσέτες, τσέπες και το κάτω μέρος πουκαμίσου ή μπλουζας.

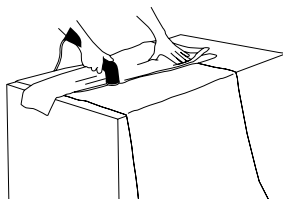

Χρησιμοποιήστε το ως σίδερο

Ο ατμοποιητής ρούχων μπορεί να χρησιμοποιηθεί και ως σίδερο. Βάλτε μια πετσέτα ως βάση πίσω από τα ρούχα σας και πατήστε τον ατμοποιητή ρούχων, σαν σίδερο. Είναι τέλειο όταν θέλετε ρούχα σιδερωμένα «στην τρίχα».



Σαρώστε τον κώδικα QR για να μάθετε περισσότερα σχετικά με τις τεχνικές χρήσης ατμού από τους ειδικούς μας.

Περίληψη εγγύησης

Η Steamery προσφέρει έναν χρόνο εγγύηση από την ημερομηνία της αρχικής λιανικής αγοράς για τον παρεχόμενο εξοπλισμό και τα εξαρτήματα, τα οποία δεν περιέχουν ελαττώματα στα υλικά και την κατασκευή τους. Η Steamery δεν εγγυάται για φυσιολογική φθορά, έλλειψη συντήρησης, ούτε για ζημιές που προκλήθηκαν από ατύχημα ή κακή χρήση. Για σέρβις, στείλτε Email στη Steamery στο info@steamerystockholm.com, ή καλέστε το +46102065015.

Ανάλογα με την τοποθεσία μπορεί να ισχύουν χρεώσεις κλήσεων και έξοδα διεθνούς αποστολής. Εάν υποβάλετε έγκυρη αξίωση βάσει της παρούσας εγγύησης, η Steamery θα επισκευάσει, θα αντικαταστήσει ή θα επιστρέψει τα χρήματά σας για τον ατμοποιητή ρούχων κατά την κρίση της. Η εγγύηση παρέχει οφέλη πλόν των δικαιωμάτων που προβλέπονται από την τοπική νομοθεσία για προστασία των καταναλωτών. Μπορεί να σας ζητηθεί να προσκομίσετε την απόδειξη αγοράς όταν χρησιμοποιείτε την παρούσα εγγύηση.

Οδηγίες ασφαλείας

ΔΙΑΒΑΣΤΕ ΟΛΟΚΛΗΡΟ ΤΟ ΕΓΧΕΙΡΙΔΙΟ ΧΡΗΣΗΣ ΠΡΙΝ ΧΡΗΣΙΜΟΠΟΙΗΣΕΤΕ ΤΟΝ ΑΤΜΟΠΟΙΗΤΗ ΡΟΥΧΩΝ

Κατά τη λειτουργία του ατμοποιητή ρούχων, και ειδικά αν υπάρχουν παιδιά, θα πρέπει πάντα να λαμβάνονται προληπτικά μέτρα ασφαλείας. Κίνδυνος: ο ατμοποιητής ρούχων έχει πάντα ηλεκτρική φόρτιση όταν είναι συνδεδεμένος. Για να μειωθεί ο κίνδυνος θανάτου ή τραυματισμού από ηλεκτροπληξία, πάντα φροντίστε να:

1. Αποσυνδέετε τον ατμοποιητή ρούχων, όταν ξαναμιγρίζετε τη δεξαμενή νερού ή όταν τον καθαρίζετε.
2. Μην κρατάτε τον ατμοποιητή ρούχων σε μέρος όπου υπάρχει κίνδυνος να πέσει σε νερό.
3. Μην τραβάτε το καλώδιο τροφοδοσίας για να το βγάλετε από την πρίζα. Πάντα να τραβάτε από την πρίζα.
4. Μην επιχειρήσετε να αγγίξετε τη συσκευή αν βρισκείται μέσα σε νερό. Αποσυνδέστε αμέσως.
5. Χρησιμοποιήστε τη συσκευή μόνο σε στεγνή περιοχή.
6. Μη στρέψετε τον ατμοποιητή ρούχων προς το μέρος σας ή προς το μέρος άλλων ατόμων, ζώων, φυτών, ή κάτι παρόμοιο. Ο ατμός έχει θερμοκρασία γύρω στους 100°C (212°F) και μπορεί να προκαλέσει τραυματισμό.
7. Αφήστε τον ατμοποιητή ρούχων Cirrus No.3 να κρυώσει πριν τον βάλετε στη θέση του μετά από χρήση.

ΠΡΟΕΙΔΟΠΟΙΗΣΗ: για να μειώσετε τον κίνδυνο εγκαύματος, πυρκαγιάς, ηλεκτροπληξίας ή άλλων τραυματισμών, να έχετε πάντα υπόψη τα εξής:

8. Ο ατμοποιητής ρούχων δεν πρέπει να χρησιμοποιείται ως παιχνίδι.
9. Άτομα κάτω των 18 ετών δεν πρέπει να χρησιμοποιούν τον ατμοποιητή ρούχων.
10. Τα παιδιά δεν επιτρέπεται να καθαρίζουν ή να συντηρούν τον ατμοποιητή ρούχων.
11. Μην αφαιρείτε τα άλατα από τον ατμοποιητή με διαβρωτικό οξύ. Ο ατμοποιητής ρούχων μπορεί να μετατρέψει το οξύ σε αέρια που είναι θανατηφόρα εάν εισπνευστούν.
12. Μη χρησιμοποιείτε τον ατμοποιητή ρούχων αν έχει υποστεί ζημιά το καλώδιο τροφοδοσίας, εάν δεν λειτουργεί σωστά, αν έχει πέσει κάτω ή

αν έχει υποστεί ζημιά ή έχει πέσει σε νερό. Μην επιχειρήσετε να επισκευάσετε τη συσκευή. Λανθασμένη επανασυναρμολόγηση ή επισκευή μπορεί να προκαλέσει κίνδυνο πυρκαγιάς, ηλεκτροπληξίας ή τραυματισμού κατά τη χρήση της συσκευής. Επιστρέψτε τη συσκευή σε εξουσιοδοτημένο κέντρο σέρβις για έλεγχο και επισκευή.

13. Μη χρησιμοποιείτε τον ατμοποιητή ρούχων για οποιονδήποτε άλλο σκοπό από αυτόν που περιγράφεται στο παρόν εγχειρίδιο.
14. Αυτή η συσκευή έχει πολυμένο φως – πρέπει να χρησιμοποιείται πάντα σε πρίζα με γείωση.
15. Αν θέλετε να χρησιμοποιήσετε καλώδιο επέκτασης, πρέπει να είναι γειωμένο.
16. Μη λειτουργείτε τον ατμοποιητή ρούχων, χωρίς σωστή πλήρωση του δοχείου νερού.
17. Μπορεί να προκύψουν εγκαύματα από την επαφή με τα ζεστά μεταλλικά μέρη, το ζεστό νερό ή τον ατμό. Όποτε χρησιμοποιείτε τον ατμοποιητή ρούχων φροντίστε να φοράτε πάντα την παρεχόμενη προστατευτική σακούλα που είναι κατασκευασμένη από ύφασμα ανθεκτικό στη θερμότητα, για να μην καείτε. Φορέστε το προστατευτικό/γάντι στο χέρι που δεν κρατά τον ατμοποιητή ρούχων.
18. Για να μειώσετε τον κίνδυνο υπερφόρτωσης του κυκλώματος, μη λειτουργείτε τίποτα άλλο στο ίδιο κύκλωμα εκτός από τον ατμοποιητή ρούχων (είναι συσκευή υψηλής ισχύος).
19. Μη χρησιμοποιείτε τον ατμοποιητή ρούχων στα δικά σας ρούχα ή στα ρούχα κάποιου άλλου, όσο τα φοράτε.

ΜΗΝ ΠΕΤΑΞΕΤΕ ΤΟ ΠΑΡΟΝ ΕΓΧΕΙΡΙΔΙΟ. ΚΡΑΤΗΣΤΕ ΤΟ ΚΑΙ ΦΥΛΑΞΤΕ ΤΟ ΜΑΖΙ ΜΕ ΤΟΝ ΑΤΜΟΠΟΙΗΤΗ ΡΟΥΧΩΝ.

Προδιαγραφές

Χώρα καταγωγής: Κίνα

Πιστοποιητικά CE, CB, ROHS, PSE, CQC, cTUVus

Μοντέλο: Ατμοποιητής ρούχων Cirrus No.3

Εισαγωγέας: Steamery AB

Τάση και συχνότητα της ηλεκτρικής γραμμής:

Ευρώπη, Ισραήλ, Ηνωμένο Βασίλειο, Ελβετία : AC220-240V~, 50-60Hz, 1098-1307W

ΗΠΑ, Καναδάς, Ταιβάν: AC110-120V~, 50-60Hz, 1200W

Ιαπωνία: AC100V~, 50-60Hz, 1200W

Κίνα, Κορέα: AC220V~,50-60Hz,1200W

Καθαρό βάρος: 857 g

Μεικτό βάρος: 1760g

Ηλεκτρικό καλώδιο: 2,3 m

Χρόνος εκκίνησης: 25 δευτερόλεπτα

© 2021 Steamery. Σχεδιάστηκε από τη Steamery στη Στοκχόλμη. Εκτυπώθηκε στην Κίνα.

Утюг-отпариватель Cirrus No.3

Добро пожаловать в Steamery

Steamery предлагает умные решения. Мы стремимся сделать так, чтобы людям было проще сохранять одежду красивой и свежей, а вещи служили дольше.

Утюг-отпариватель Cirrus No.3 - это результат долгой и кропотливой работы наших дизайнеров. Мы поставили себе целью достигнуть абсолютного баланса между производительностью, эргономичностью и дизайном.

Мы придали силуэту Cirrus No.3 уникальную форму. Наши изделия, изготовленные из тщательно отобранных материалов с дизайнерскими элементами премиум-класса, легко впишутся в современный интерьер и стиль жизни. Удаление ворса и катышков еще никогда не было таким легким.

Чтобы узнать больше о Steamery, наших продуктах и уходе за одеждой в целом, посетите наш сайт www.steamerystockholm.com или напишите нам на адрес info@steamerystockholm.com.

С любовью,
Steamery



Отсканируйте QR код, чтобы попасть на сайт

Комплектация



Утюг-отпариватель
Cirrus No.3 Iron-Steamer



Термозащитная крышка



Руководство
пользователя



Защитная крышка для
мундштука

Характеристики

Передняя панель с подогревом

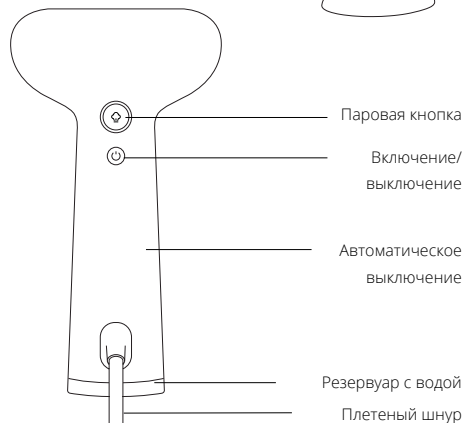
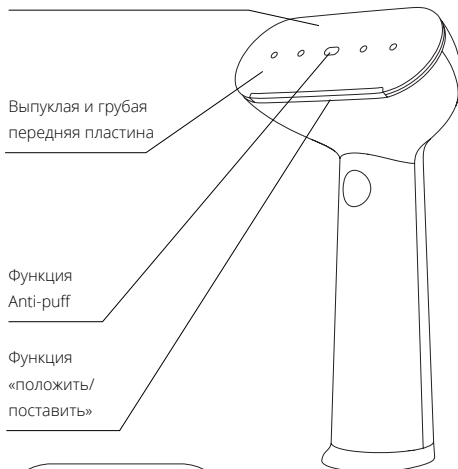

Передняя панель с подогревом

Передняя панель утюга-отпаривателя Cirrus № 3 нагревается до уровня, эквивалентного уровню №1 на обычном утюге (140°C, 284°F). Сочетание нагретой передней панели и горячего пара делает отпаривание в два раза более эффективным.

Выпуклая и грубая передняя пластина

Выпуклая и текстурированная поверхность разработана специально для усиления трения между мундштуком и тканью. Благодаря этому эффекту разглаживать складки стало еще проще.

Функция «положить/поставить»

Утюг-отпариватель Cirrus No.3 можно положить на горизонтальную поверхность, а также, благодаря прочному основанию, поставить вертикально.

Функция Anti-puff

Овальное отверстие на передней панели увеличено в целях безопасности, чтобы исключить внезапное вытекание кипятка.

Автоматическое выключение

Отпариватель автоматически выключится через 30 минут простоя.

Включение/выключение

Не выключайте отпариватель из розетки после использования и экономьте время.

Паровая кнопка

Прижимайте во время отпаривания в целях экономии воды

Резервуар с водой

Вертикальный резервуар для воды очень устойчив и вставляется в корпус отпаривателя с мягким щелчком магнитного держателя. Количество воды, оставшейся в 90-миллиметровом резервуаре, не влияет на стабильность давления.

Вода и ее качество

Cirrus No.3 оснащен известковыми фильтрами - небольшими внутренними кармашками, которые сводят к минимуму риск засорения отпаривателя известняковой накипью и прочими минералами. Однако, чтобы ваш Cirrus No.3 прослужил еще дольше, мы рекомендуем воду, соответствующую требованиям, перечисленным ниже.

Мы настойчиво рекомендуем:

- Паровую воду Steamery
- Бутилированную или фильтрованную негазированную воду, т.е. воду, предназначенную для питья.
- Дистиллированную воду
- Деионизированную воду (также известную как деминерализованная вода) и воду для глажки без запаха.

Использование такой воды сильно продлит срок службы вашего отпаривателя.



Сканируйте код QR для приобретения воды для отпаривания

Мы также рекомендуем (и даже настаиваем):

- Отпариватель хорошо работает на обычной водопроводной воде - убедитесь, что вода, которую вы используете, достаточно мягкая (если вы живете в регионе с жесткой водой, или если вы путешествуете и не уверены до конца, используйте негазированную питьевую бутилированную воду)

МЫ НЕ РЕКОМЕНДУЕМ:

- НЕ ПОЛЬЗУЙТЕСЬ АРОМАТИЗИРОВАННОЙ И ПАРФЮМИРОВАННОЙ ПАРОВОЙ ВОДОЙ; ОТПАРИВАТЕЛЬ ЗАБЬЕТСЯ И, В КОНЕЧНОМ ИТОГЕ, МОЖЕТ ПЕРЕСТАТЬ РАБОТАТЬ ДОЛЖНЫМ ОБРАЗОМ
- НИКОГДА НЕ ИСПОЛЬЗУЙТЕ НИКАКИЕ ЖИДКОСТИ, КРОМЕ ВОДЫ.
- НЕ ДОБАВЛЯЙТЕ МОЮЩИЕ ИЛИ ЧИСТЯЩИЕ СРЕДСТВА.



Инструкции для пользователя

Подготовка

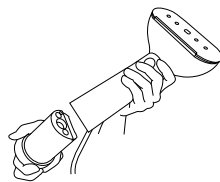

1. Снимите резервуар для воды, потянув его в противоположном от корпуса отпаривателя направлении.

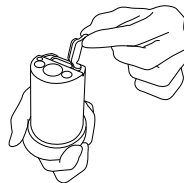

2. Аккуратно поднимите резиновую пробку на верхней части резервуара и налейте туда воду.

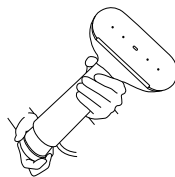

3. Закройте резервуар и верните его на место.

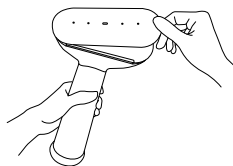

4. Снимите защитную крышку с нагревающейся пластины.

Инструкция по эксплуатации

1. Вставьте шнур в розетку, нажмите кнопку включения/выключения.
2. Подождите примерно 25 секунд. Мигающий световой индикатор указывает на то, что отпариватель нагревается.
3. Если индикатор загорелся, значит, отпариватель нагрелся до нужной температуры, и передняя панель достаточно горячая.
4. Начинайте отпаривание.

Как отпаривать

Отпарить одежду несложно - это легче легкого. Вы быстро приспособитесь и выработаете собственный алгоритм работы.

Отпаривайте любимую одежду, повесив ее на вешалку и перемещая мундштук по ткани, чтобы пар распространялся по одежде. Всегда держите отпариватель так, чтобы струя пара шла от вас. Не используйте отпариватель более 30 минут подряд. Если вы хотите использовать отпариватель более 30 минут, дайте ему остыть в течение одного часа и только после этого продолжайте работу.



Отпаривание снаружи

Самая распространенная техника отпаривания: для получения профессионального результата обязательно прихватите рукой нижнюю часть полотна и прижмите отпариватель к ткани.



Отпаривание изнутри

Полезная техника для разглаживания складок на рубашках,

блузках, футболках и т.д. Возьмитесь за нижнюю часть ткани, чтобы растянуть ее, и медленно двигайте мундштук изнутри одежды. Внимание: помните, что пар очень горячий, а нагревающаяся пластина на Cirrus No.3 раскалена, как утюг.



Используйте носимый гладильный инструмент

Используйте портативный инструмент для глажки в качестве перчатки и прижимайте ткань отпаривателем. Этот теплозащитный инструмент отлично разглаживает проблемные складки и поможет вам придать ткани идеально отглаженный вид. Подходит для воротников рубашек, манжет, карманов и нижней части рубашек и блузок.

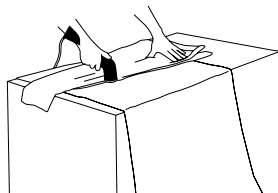

Использование в качестве утюга

Отпариватель также можно использовать как утюг. Положите одежду на полотенце и разглаживайте отпаривателем как утюгом. Незаменимый способ, когда вам нужен эффект «отутюженности».



Отсканируйте QR-код, чтобы узнать больше о способах отпаривания у наших экспертов.

Гарантия

Steamery гарантирует отсутствие дефектов у материалов и общее качество изготовления продукта в течение 1 (одного) года с момента первоначальной покупки. Гарантия не распространяется на естественный износ и повреждения вследствие неправильного хранения или неправильных действий пользователя и нецелевого использования. Для того, чтобы воспользоваться гарантийным обслуживанием, отправьте электронное

письмо в Steamery по адресу info@steamerystockholm.com или позвоните по телефону +46102065015.

В зависимости от вашего местонахождения могут взиматься сборы за международную доставку и дополнительная плата за звонки. При подаче обоснованной претензии по данной гарантии Steamery отремонтирует или заменит бритву Pilo No.2 или возместит вам ее стоимость по своему усмотрению. Помимо гарантийных обязательств для каждого конкретного региона действуют права, предусмотренные местным законодательством о защите прав потребителей. Для предъявления претензии по данной гарантии от вас могут потребоваться данные, подтверждающие покупку.

Техника безопасности

ПРОЧИТАЙТЕ ПОЛНОЕ РУКОВОДСТВО ПЕРЕД ИСПОЛЬЗОВАНИЕМ ОТПАРИВАТЕЛЯ

При работе с отпаривателем, особенно в присутствии детей, всегда следует соблюдать меры предосторожности. Внимание - ваш отпариватель всегда находится под напряжением, когда он подключен к сети. Чтобы снизить риск смерти или травмы в результате поражения электрическим током, убедитесь, что вы:

1. Выключили отпариватель из розетки перед наполнением резервуара водой или чистой резервуара.
 2. Не храните отпариватель там, где есть риск его попадания в воду.
 3. Не тяните за шнур питания, чтобы вынуть вилку из розетки. Всегда беритесь за вилку.
 4. Не дотрагиваетесь до упавшего в воду прибора. В случае падения немедленно отключите прибор от сети.
 5. Используйте прибор только в сухом месте.
 6. Не направляйте отпариватель на себя или других людей, животных, растения и т.п. Температура пара около 100 ° C (212 ° F), и он может стать причиной травмы.
 7. Дайте отпаривателю Cirrus No.3 остыть после работы, прежде чем убирать его на место.
- ВНИМАНИЕ** – Чтобы снизить риск ожога, пожара, поражения электрическим током или других травм, всегда помните о следующем:
8. Запрещается использовать отпариватель как игрушку.
 9. Запрещается использовать отпариватель лицам моложе 18 лет.
 10. Дети не должны чистить или иным образом обслуживать отпариватель.
 11. Не очищайте отпариватель от накипи агрессивной

кислотой. Отпариватель может превратить кислоту в газы, которые смертельно опасны при вдыхании.

12. Не используйте отпариватель, если шнур питания поврежден, если прибор не работает должным образом, упал на землю, был поврежден или упал в воду. Не пытайтесь отремонтировать прибор самостоятельно. Неправильная сборка или ремонт могут вызвать риск возгорания, поражения электрическим током или травмы людей при дальнейшем использовании устройства. Отнесите прибор в авторизованный сервисный центр для проверки и ремонта.
13. Не используйте отпариватель иначе, чем это описано в данном руководстве.
14. Этот прибор имеет поляризованную вилку - всегда используйте ее в розетке с заземлением.
15. Если вы хотите использовать удлинитель, используйте только заземленный кабель.
16. Не включайте отпариватель до того, как наполнили резервуар водой.
17. Прикосновение к горячим частям, кипятку или пару может вызвать ожоги. Чтобы не обжечься, во время отпаривания обязательно используйте входящую в комплектацию сумку из термостойкой ткани. Наденьте термостойкую перчатку/рукавицу на руку, противоположную той, в которой вы держите отпариватель.
18. Чтобы снизить риск перегрузки сети, не включайте в эту сеть ничего, кроме отпаривателя (этот прибор потребляет много энергии).
19. Не отпаривайте одежду, которая в данный момент надета на человека.

НЕ ВЫБРАСЫВАЙТЕ ЭТО РУКОВОДСТВО. СОХРАНИТЕ ЕГО И ДЕРЖИТЕ ВМЕСТЕ С ОТПАРИВАТЕЛЕМ

Проблемаграфэс

Страна изготовления: Китай

Сертификаты: CE, CB, ROHS, PSE, CQC, cTUVus

Модель: Утюг-отпариватель Cirrus No.3

Импортер: Steamery AB

Напряжения питания и частота:

EU, IL, UK, CN: AC220-240V~, 50-60Hz, 1098-1307W

US, CA, TW: AC110-120V~, 50-60Hz, 1200W

JP: AC100V~, 50-60Hz, 1200W

CN, KR: AC220V~,50-60Hz,1200W

Вес нетто: 857 г

Вес брутто: 1760 г

Кабель питания: 2,3 м

Время запуска: 25 сек.

© 2021 Steamery. Создано в Steamery, Стокгольм.

Изготовлено в Китае.

Cirrus No.3 蒸汽熨斗

欢迎使用 Steamery 产品

Steamery, 总有衣物护理的巧妙解决方案。我们的目标是让人们更轻松地理衣物, 保持衣物亮丽、崭新、更耐久。

Cirrus No.3 蒸汽熨斗是一款精心打造、设计精密的产品。它具有精致的外观、符合人体工程学的设计以及卓越的性能。衣服护理工作从未如此简单。

Cirrus No.3 蒸汽熨斗的外观独具匠心。精挑细选的材料和优质的设计元素与如今的家庭和现代生活方式相得益彰。

如需详细了解 Steamery, 我们的产品和常规服装护理的信息, 请访问我们的网站 www.steamerystockholm.com, 或发送电子邮件至 info@steamerystockholm.com。

诚挚祝愿
Steamery



扫描二维码访问网站

包装盒内物品



Cirrus No.3
蒸汽熨斗



可穿戴的隔热熨烫
工具



用户手册



蒸汽头保护盖

特点

加热前板

凸面和粗糙
前面板

防喷功能

直立/横放
功能

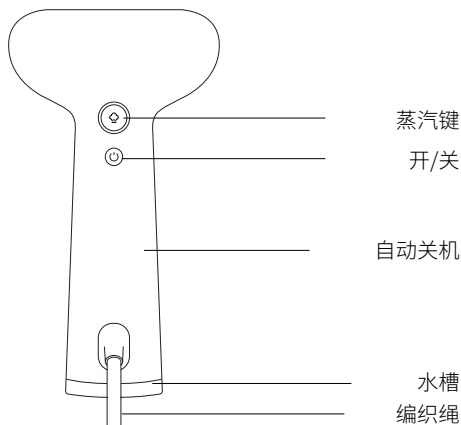
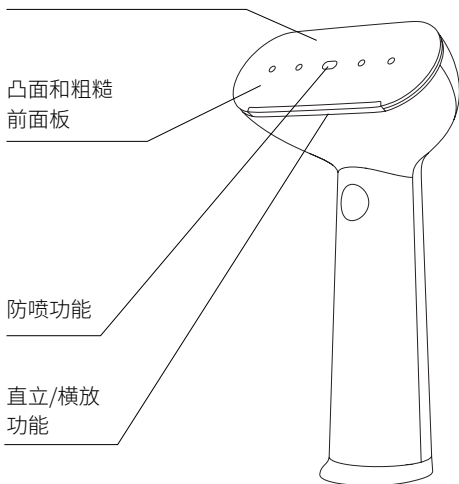

蒸汽键

开/关

自动关机

水槽
编织绳

加热前板

Cirrus No.3 蒸汽熨斗的前面板可将熨斗加热到 1 级等效温度 (140°C, 即 284°F)。加热后的前板与热蒸汽相结合, 使熨烫效率翻倍。

凸面和粗糙前面板

已开发出凸起的纹理表面, 以增强吹口与织物之间的摩擦力。此效果将有助于完成熨平皱纹这一过程。

直立/横放功能

Cirrus No.3 蒸汽熨斗可横放在平坦表面上, 且得益于其坚实底座也可直立放置。

防喷功能

前面板上扩大的椭圆形孔是一种安全措施,可确保蒸汽机不会突然喷出热水。

自动关机

闲置 30 分钟后,蒸汽机将自动关机。

开/关

在不使用时把电源插好,节省时间。

蒸汽键

在产生蒸汽后按下以便节水。

水槽

立式水槽十分稳固,会在发出平顺的磁性喀嗒声后滑入蒸汽机主体。不管 90ml 水槽中还剩多少水,压力都很稳定。

水和水质

Cirrus No.3 配有水垢捕集器(内侧的小袋),可最大限度降低水垢和矿物质堵塞蒸汽机的风险。为延长 Cirrus No.3 的使用寿命,我们建议您使用以下所列的水质

我们强烈建议:

- Steamery 提供的熨烫水
 - 瓶装水或过滤后的静水,即可饮用的水
 - 蒸馏水
 - 去离子水(也称为蓄电池水)和无味熨烫水
- 使用以上所列的水将大大延长蒸汽机使用寿命。



扫描二维码购买熨烫水

我们还建议(一些建议内容):

- 蒸汽机在使用普通自来水的情况下也可以正常工作,但请确保使用软水(如果您生活在使用硬水的地区,或者如果您在旅行期间不确定,请使用供饮用的瓶装静水)

我们不建议:

- 不要使用带香味和含香料的蒸汽水,否则会堵塞蒸汽机,并最终使蒸汽机无法正常工作
- 切勿使用除水以外的其他液体
- 不要添加清洁剂或洗涤剂



使用说明

准备工作

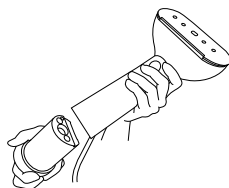

1. 从蒸汽机主体拉出盛水容器,将其取下。

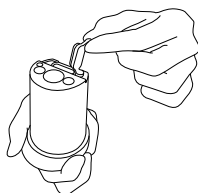

2. 轻轻提起盛水容器顶部的橡胶塞,然后注满容器。

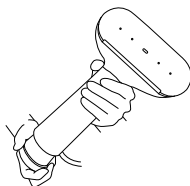

3. 关上盛水容器,然后将其放回蒸汽机中。

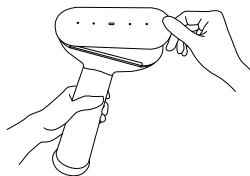

4. 从加热板上拆下防护罩。

操作须知

1. 将电源线插入电源插座，按下开/关按钮。
2. 等待约 25 秒钟。呼吸灯指示蒸汽机正在加热。
3. 灯光稳定后，蒸汽机便达到合适温度，前面板已经足够热。
4. 开始进行蒸汽熨烫。

如何进行蒸汽熨烫

蒸汽熨烫衣服的过程十分容易。您很快就会掌握窍门，并找到适合自己的方法。

将您喜欢的衣服挂在衣架上，然后将蒸汽面板移到织物上，使蒸汽喷到衣服上，即可进行蒸汽熨烫。一定要对准蒸汽机，以防蒸汽喷向您。请勿连续使用蒸汽机超过 30 分钟。如果要使用蒸汽机超过 30 分钟，请在两次使用之间冷却蒸汽机一小时。



从外部进行蒸汽熨烫

最常见的蒸汽熨烫技巧。为获得专业效果，请确保抓住织物的底部，然后将蒸汽机压在织物块上。



从内部进行蒸汽熨烫

一种可去除衬衫、罩衫、T 恤等衣物上折痕的有用技巧。抓住下摆以拉伸布料，然后让蒸汽面板从服装内部缓慢滑动。**注意：**蒸汽很热，且 Cirrus No.3 上的加热板像熨斗一样烫。



使用可穿戴熨烫工具

使用可穿戴熨烫工具作为手套，用蒸汽机熨烫织物。这一件热防护工具非常适用于难以抚平的皱纹，也是对外表要求极高时的理想工具。适用于衬衫领口、袖口、口袋和衬衫或衬衫的下摆。

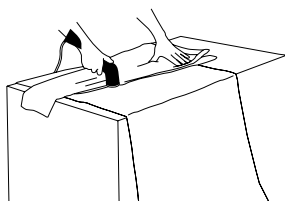

作为熨斗使用

蒸汽机也可以作为熨斗使用。用毛巾垫在衣服的下面，然后用蒸汽机熨斗熨烫。当您想获得按压效果时，一定会让您如愿。



扫描二维码，从我们的专家那里了解有关蒸汽熨烫技巧的更多信息。

保修摘要

Steamery 为所包含的五金产品和附件在材料和工艺方面存在的缺陷提供保修，保修期限为自最初零售购买之日起一年。Steamery 对正常磨损、缺乏维护、意外或滥用造成的损坏不提供保修。如需获得服务，请向 Steamery 发送电子邮件至 info@steamerystockholm.com，或拨打电话 +46102065015。

根据地点的不同，可能会收取电话费和国际运费。如果您根据本保修提出有效索赔，Steamery 将自行决定对您的蒸汽机进行维修、更换或退

款。除保修服务外，您还享有当地消费者法律规定的权利。根据本保修提出索赔时，您可能需要提供购买明细证明。

安全说明

使用蒸汽机之前，请先完整阅读本手册。

在操作蒸汽机时，尤其是在有小孩在场时，一定要采取安全措施。危险 - 插上电源后，蒸汽机始终带电。为减少因电击而造成的伤亡风险，请务必确保：

1. 重新注满水槽或清洁水槽时，请断开蒸汽机的电源。
2. 不要将蒸汽机放在有落水危险的地方。
3. 请勿通过拉扯电源线从电源插座拔出插头。务必通过握住插头拔出。
4. 不要伸手去拿掉在水中的设备。立即拔出电源。
5. 仅在干燥的地方使用。
6. 请勿将蒸汽机对准自己或他人、动物、植物或类似物体。蒸汽温度约为 100°C (212°F)，可能会造成人身伤害。
7. 先让 CIRRUS NO.3 蒸汽熨斗冷却，然后再收起蒸汽熨斗。

警告 - 为减少烧伤、火灾、触电或其他伤害的危险，请谨记以下几点：

8. 不应将蒸汽机用作玩具。
9. 未满 18 岁者不得操作。
10. 避免由儿童清洁或维护蒸汽机。
11. 不要使用腐蚀性酸对蒸汽机除垢。蒸汽机可能会将酸转化成致命气体。
12. 如果电源线已损坏、蒸汽机因掉到地上或受损或掉进水里而无法正常工作，则请勿使用。请勿尝试维修设备。不当重装或维修可能会导致在使用设备时发生火灾、触电或人身伤害。请将设备退回到授权的服务中心进行检查和维修。
13. 除本手册中所述方式以外，不要以任何其他方式使用本蒸汽机。
14. 本设备带有极性插头，请务必在带接地的插座中使用。
15. 如果要使用延长线，则必须是接地电缆。
16. 在未向水槽中正确注满水的情况下，请勿操作蒸汽机。
17. 接触加热部件、热水或蒸汽可能会导致烧伤。务必穿着随附的由耐热纤维制成的袋子，同时不要被蒸汽烫伤。为不握蒸汽机的

那只手戴上防热手套/袋。

18. 为降低电路过载风险，请勿在同一电路上操作除蒸汽机（高功率设备）以外的任何设备。
 19. 请勿在衣物穿着时进行熨烫。
- 请收好本手册。将本手册与蒸汽机一起保存。

规格

产地：中国

证书：CE、CB、ROHS、PSE、CQC、cTUVus

型号：Cirrus No.3 蒸汽熨斗

进口商：Steamery AB

电源电压和频率：

欧盟、以色列、瑞士：AC220-240V~，50-60Hz，1098-1307W

美国、加拿大、台湾：AC110-120V~，50-60Hz，1200W

日本：AC100V~，50-60Hz，1200W

中国、韩国：AC220V~，50-60Hz，1200W

净重：857 克

毛重：1760 克

电源线：2.3 米

启动时间：25 秒

© 2021 Steamery。由斯德哥尔摩 Steamery 设计。
中国印刷。

Cirrus No.3 蒸汽熨斗

歡迎來到 Steamery

Steamery 致力提供衣物護理的巧妙解決方法。我們的目的是助你令衣服保持美麗、感覺清新、穿得持久。

Cirrus No.3 蒸汽熨斗是嚴謹而漫長的設計過程的結晶品。產品集精緻美學、人體工程學及高效表現於一身。從此以後，護理衣物變得無比簡單。

Cirrus No.3 蒸汽熨斗的外型獨一無二。精心挑選的材質配上摩登設計元素，輕鬆融入現今家庭和現代生活方式。

想深入了解 Steamery、我們的產品及衣服保養資訊，請瀏覽網站 www.steamerystockholm.com 或電郵至 info@steamerystockholm.com 與我們聯絡。

此致
Steamery



掃描 QR code 進入網站

配件



Cirrus No.3
蒸汽熨斗



穿戴式防熱套



說明書



蒸汽头保護蓋

特點

發熱前板

凸面粗糙前
面板

防噴功能

直立/平放
功能

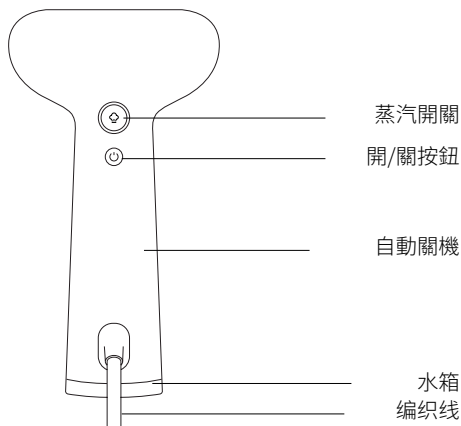
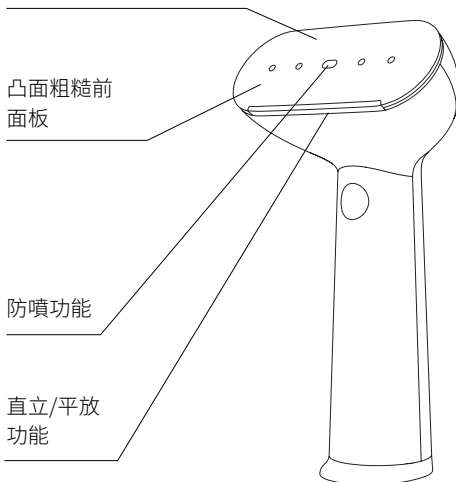

蒸汽開關

開/關按鈕

自動關機

水箱
編織線

發熱前板

Cirrus No.3 蒸汽熨斗的發熱板可加熱至普通熨斗的熱度 1 (140°C, 284°F)。發熱前板配合蒸汽，令蒸熨事半功倍。

凸面粗糙前面板

凸面紋理表面有助增加噴頭及布料之間的摩擦力。這個設計能有效撫平衣服上的皺摺。

直立/平放功能

Cirrus No.3 蒸汽熨斗可平放在平面上，而穩重底部設計亦讓其可直立放置。

防噴功能

前板上的特大橢圓孔為安全設計，確保蒸汽熨斗不會突然噴出熱水。

自動關機

蒸汽熨斗將在靜置 30 分鐘後自動關機。

開/關按鈕

不用時毋須拔除蒸汽熨斗的電源，節省下次使用的準備時間。

蒸汽開關

在蒸汽產生後按下，以節約用水。

水箱

直立水箱能垂直插入蒸汽熨斗，以磁力緊扣。無論90毫升水箱中水量多少，熨斗仍可輸出穩定蒸汽。

水及水質

Cirrus No.3 配備水垢隔，內裡的細小凹槽可避免水垢及礦物堵塞噴頭。為了延長 Cirrus No.3 的使用壽命，我們建議使用以下水質。

我們強烈建議：

- Steamery 熨燙水
- 樽裝水或過濾水，即可飲用水
- 蒸餾水
- 去離子水（又稱電池水）及無味熨燙水

以上皆可大大延長蒸汽熨斗的使用壽命。



掃描 QR 圖碼購買熨燙水

我們亦建議：

- 蒸汽熨斗亦可使用普通自來水，但你應確保自來水為軟水（如居住地只有硬水，或不清楚旅行地區的水質，請使用樽裝飲用水）

我們不建議：

- 切勿使用香味熨燙水；此類水質或會堵塞蒸汽熨斗，導致損毀
- 切勿使用水以外的其他液體
- 切勿添加洗衣液或清潔產品



使用說明

準備

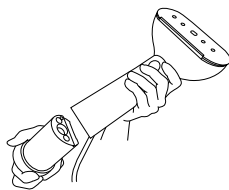

1. 往蒸汽熨斗機身的相反方向拉出並拆除水箱。

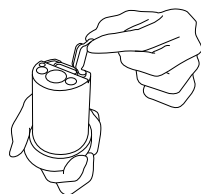

2. 打開水箱頂部的橡膠塞，往水箱注滿水。

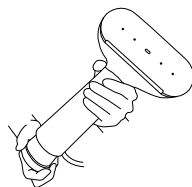

3. 關上水箱，把水箱放回蒸汽熨斗。

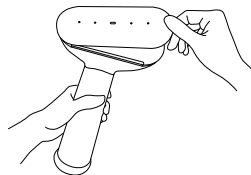

4. 從發熱板拆除保護套。

使用說明

1. 將電線插入電源插座，按下開/關按鈕。
2. 等待約 25 秒。呼吸燈亮起，表示蒸汽熨斗正在加熱。
3. 當燈長亮，即表示蒸汽熨斗已完成加熱，發熱板溫度適中。
4. 開始蒸熨。

如何蒸熨

蒸熨衣物無比簡單。你很快就能上手，輕鬆完成蒸熨。

把衣物掛在衣架上，在布料上移動蒸汽熨斗，讓噴頭均勻噴出蒸汽。不要將噴頭正對自己，免被蒸汽燙傷。不可連續 30 分鐘以上使用蒸汽熨斗。如需使用蒸汽熨斗多於 30 分鐘，在使用之間讓蒸汽熨斗冷卻一小時。



從外蒸熨

這是最常用的蒸熨技巧。想獲得專業效果，輕拉衣物底部，讓蒸汽熨斗可以緊貼布料。



從內蒸熨

此技巧能夠有效撫平恤衫、襯衫、T恤等衣物的皺摺。輕拉衣物底部，讓蒸汽熨斗緊貼布料從內蒸

熨。**請注意：**蒸汽非常熱，Cirrus No.3 上的發熱板與普通熨斗一樣熱。



使用可穿戴熨燙工具

使用可穿戴熨燙工具作為手套，並用帶有蒸汽的部件熨燙布料。這一熱防護工具極之適用與難平皺紋，也是對外表有極高要求時的工具。適用於恤衫領口、袖口、口袋或恤衫、恤衫下襬。

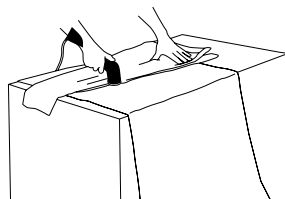

當成熨斗使用

蒸汽熨斗亦可當成普通熨斗使用。在衣物下方鋪放毛巾，像使用普通熨斗般平放蒸熨。適合需要仔細蒸熨的衣物。



掃描 QR code 以了解更多專業蒸熨技巧。

保修條款

Steamery 為產品硬件及其配件之材質或做工缺陷提供一年保修（從購買日期起計）。Steamery 保修不包括正常使用磨損及缺乏保養導致的損壞（即意外/故意損毀）。要獲得保修服務，請透過以下方式聯絡 Steamery。

電郵：info@steamerystockholm.com;

電話：+46102065015。

根據所在位置，保修服務或會收取長途通話費或國際運費。如保修索賠有效，Steamery 將就你的

蒸汽熨斗負起維修、更換或退款的所有責任。除當地消費者法律規定的權利外，產品提供額外保修權益。提出保修索賠時，你或需提供購買證明。

安全資訊

在使用蒸汽熨斗前必須完整閱讀說明書。

使用蒸汽熨斗時，尤其當有兒童在附近，必須格外小心。危險 – 蒸汽熨斗在插上電源後常處通電狀態。要減低觸電引起的傷亡，緊記：

1. 在為水箱注水或清潔蒸汽熨斗時拔除電源。
2. 不要將蒸汽熨斗放置在有機會跌入水中的地方。
3. 不要以拉扯電線的方式拔除電源。從電源插座拔除插頭。
4. 不要觸摸掉進水中的電器。立即拔除電源。
5. 只可在乾燥環境使用。
6. 不可將蒸汽熨斗指向自己、其他人、動物、植物等。蒸汽溫度約為 100°C (212°F)，或會導致燙傷。
7. 在收納前讓 CIRRUS NO.3 蒸汽熨斗有充足時間冷卻。

警告 – 為減少燙傷、火災、觸電及其他以外，緊記：

8. 蒸汽熨斗並非玩具。
9. 不足 18 歲的人士不應使用蒸汽熨斗。
10. 兒童不應清潔或保養蒸汽熨斗。
11. 不可用腐蝕性酸為蒸汽熨斗去除水垢。蒸汽熨斗或會令酸性液體轉化成有害毒氣。
12. 如蒸汽熨斗電線損毀、運作異常或曾掉入水中，切勿使用。切勿嘗試修理產品。錯誤組裝或修理或會導致在使用產品時發生火災、觸電或其他意外。把產品送回獲授權的服務中心進行檢查及維修。
13. 不要以說明書指示以外的方式使用蒸汽熨斗。
14. 產品配備極性插頭 – 請僅在帶接地的插座使用。
15. 如需使用延長線，電線必須為接地電線。
16. 不要在水箱缺水的情況下使用蒸汽熨斗。
17. 接觸發熱板、熱水或蒸汽或會導致燙傷。記得在使用蒸汽熨斗時穿戴隨附防熱套，避免燙傷。在並非手握蒸汽熨斗的手穿戴防熱套。
18. 為減低電路過載的風險，請勿在同一電路上操作除蒸汽熨斗(高功率設備)以外的任何電器。

19. 不可將蒸汽熨斗用於自己或別人身穿的衣物。

請勿丟棄此說明書。保留並與蒸汽熨斗一同存放此說明書。

規格

原產地：中國

認證：CE, CB, ROHS, PSE, CQC, cTUVus

型號 Cirrus No.3 蒸汽熨斗

進口商：Steamery AB 電壓和頻率：

歐盟、以色列、瑞士：AC220-240V~, 50-60Hz, 1098-1307W

美國、加拿大、台灣：AC110-120V~, 50-60Hz, 1200W

日本：AC100V~, 50-60Hz, 1200W

中國、韓國：AC220V~, 50-60Hz, 1200W

淨重：857 g

總重：1760 g

電線：2,3 m

預熱時間：25 秒

© 2021 Steamery. 由 Steamery 於斯德哥爾摩設計。於中國印製。

Cirrus No.3 스팀다리미

Steamery에 오신 것을 환영합니다

Steamery는 스마트한 솔루션을 다룹니다. 당사의 목표는 사람들이 더 쉽게 자신들의 옷을 멋있게 관리하고, 쾌적하고, 오래 입을 수 있게 만드는 것입니다.

Cirrus No.3 스팀다리미는 오랜 기간 동안 설계라는 까다로운 여정을 헤쳐온 결과물로서, 정교한 심미성과 인체 공학, 뛰어난 성능을 특징으로 합니다. 옷 관리는 이제 그 어느 때보다 더 쉬워졌습니다.

Cirrus No.3 스팀다리미는 고유한 실루엣을 가지고 있습니다. 엄선된 소재와 고급스러운 디자인 요소는 오늘날의 가정과 현대적인 라이프스타일에 잘 어울립니다.

Steamery, 제품 및 의류 관리에 대한 자세한 내용은 당사 웹 사이트 www.steamerystockholm.com을 방문하거나 info@steamerystockholm.com으로 이메일을 보내주세요.

감사합니다.
Steamery



웹 사이트를 방문하려면 QR 코드를 스캔하세요

포장 내용물



Cirrus No.3 스팀다리미



열 보호 웨어러블 다림질 도구



사용 설명서



마우스피스 보호 커버

특징

가열용 전면 열판

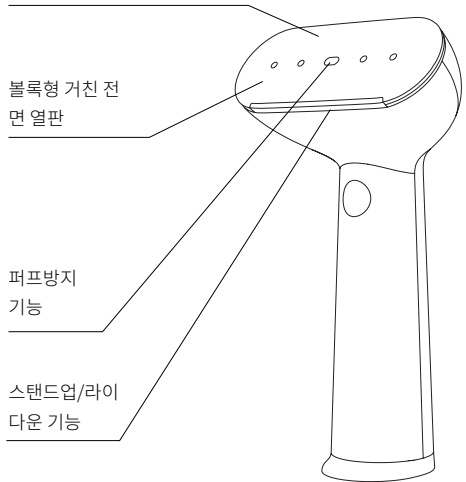

볼록형 거친 전면 열판

퍼프방지 기능

스탠드업/라이다운 기능

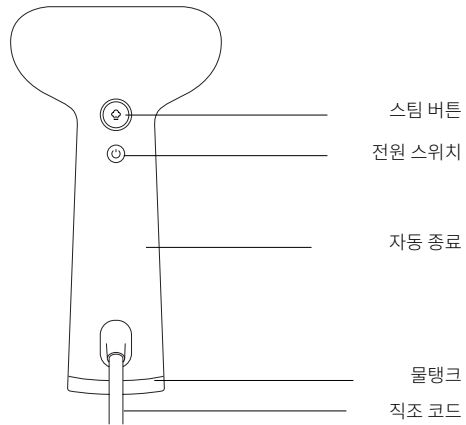

스팀 버튼

전원 스위치

자동 종료

물탱크

직조 코드

가열용 전면 열판

Cirrus No.3 스팀다리미의 전면 열판은 다리미(140°C, 284°F)에서 1단계에 해당하는 수준까지 가열됩니다. 가열식 전면 열판과 뜨거운 스팀의 조합으로 스팀이 두 배 더 효과적으로 뜨거운 것입니다.

볼록형 거친 전면 열판

볼록하고 질감이 있는 거친 표면은 마우스피스와 직물 사이의 마찰을 향상시키기 위해 개발되었습니다. 이 효과는 주름을 부드럽게 하는 과정을 쉽게 만들어줍니다.

스탠드업/라이다운 기능

Cirrus No.3 스팀다리미는 평평한 바닥에 놓여 놓을 수 있고, 견고한 베이스 덕분에 똑바로 세울 수도 있습니다.

퍼프방지 기능

전면 열판의 확장된 타원형 구멍은 스팀다리미에서 갑자기 뜨거운 물을 분사하지 못하게 하는 안전 장치입니다.

자동 종료

스팀다리미는 30분 동안 한 번도 사용하지 않고 그대로 두면 자동으로 전원이 꺼집니다.

전원 스위치

사용하지 않을 때는 스팀다리미 플러그를 꽂아 두면 시간을 절약합니다.

스팀 버튼

스팀이 나오는 동안 눌러서 물을 절약하세요.

물탱크

직립식 물탱크는 안정적이고 부드러운 마그네틱 딸깍 소리와 함께 스팀다리미 본체로 미끄러집니다. 90ml 탱크에 남은 물의 양에 관계없이 일정한 압력을 가합니다.

물과 수질

Cirrus No.3에는 라임스케일 트랩(내부의 작은 포켓)이 장착되어 있어 라임스케일이 스팀이 나오는 선을 막을 위험을 최소화합니다. 그러나 Cirrus No.3을 더 오래 사용하려면 아래에 나온 수질을 맞춰서 사용하는 것이 좋습니다.

권장 사항:

- Steamery의 스팀 워터
- 생수 또는 정수된 수돗물(예: 음용수)
- 증류수
- 탈이온수(배터리액이라고도 함) 및 무향 다림질용 물 위의 모든 사항은 스팀다리미의 수명을 근본적으로 연장합니다.



QR 코드를 스캔하고 스팀 워터를 구매하세요

추가 권장 사항(일부 조건 포함):

- 스팀다리미는 일반 수돗물을 쓸 때 작동 효과가 좋습니다. 사용 중인 물이 부드러운지 확인하십시오(경수가 있는 지역에 거주할 경우 또는 여행 중이라서 잘 모를 경우에는 음료수병에 든 정수를 사용하십시오).

비권장 사항:

- 향 또는 향수가 첨가된 있는 스팀 워터를 사용하지 마십시오. 스팀다리미의 구멍이 막히고 결국 제대로 작동하지 않게 됩니다.
- 물 외에 다른 액체를 사용하지 마십시오.
- 세제 또는 세척제를 첨가하지 마십시오.



사용자 지침

준비

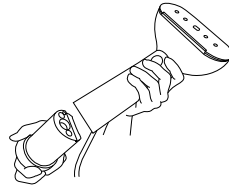

1. 물통을 스팀다리미 본체로부터 반대 방향으로 당겨서 분리하십시오.

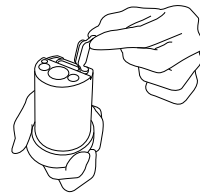

2. 물통 위의 고무마개를 조심스럽게 들어 올려 물을 채우십시오.

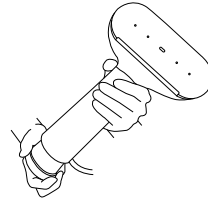

3. 물통을 잡고 스팀다리미의 원래 위치에 다시 꽂으십시오.

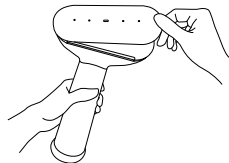

4. 열판에서 보호 실드를 제거하십시오.

작동 지침

1. 전원 콘센트에 코드를 꽂고 전원 버튼을 누르십시오.
2. 약 25초 동안 기다리십시오. 상태 표시등은 스팀다리미의 물이 가열되고 있음을 나타냅니다.
3. 빛이 안정되는 즉시 스팀다리미의 온도는 적정선에도 달하고 전면 열판이 충분히 따뜻해집니다.
4. 스팀이 나오기 시작합니다.

스팀 사용법

옷에 스팀 뿌리기는 어렵지 않고 매우 간단합니다. 사용 즉시 요령을 익히고 본인만 다리미질 방법을 찾게 됩니다.

원하는 옷을 옷걸이에 올려 놓고 마우스피스를 천 위에 대고 문질러 옷에 증기를 퍼뜨립니다. 증기가 본인과 멀어지도록 항상 스팀다리미는 앞을 향하십시오. 스팀다리미를 30분 이상 계속 사용하지 마십시오. 스팀다리미를 30분 이상 사용하려면 사용 후 약 1시간 동안 식혀 주십시오.



바깥쪽에서 스팀 쏘기

가장 많이 사용하는 기법입니다. 전문가 수준의 결과를 내려면, 천의 맨 끝을 잡고 스팀다리미를 피스에 대고 누르십시오.

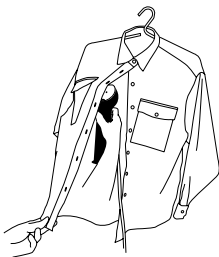

안쪽에서 스팀 쏘기

셔츠, 블라우스, 티셔츠 등의 주름을 없애는 데 유용한 기법입니다. 밑단을 잡고 천을 펴고 마우스피스를 옷 안쪽으로부터 바깥으로 천천히 밀어냅니다. **주의 사항:** 증기는 뜨겁고 Cirrus No.3의 열판은 다리미처럼 뜨겁다는 점을 명심하십시오.



웨어러블 다리미를 사용하세요

장갑 형태의 웨어러블 다리미를 사용하여 스티머로 천을 누르세요. 이 열 보호 기기는 심한 주름을 펴는 데 매우 유용하며, 주름을 잡을 때도 매우 유용합니다. 셔츠 칼라, 소매, 주머니, 셔츠 또는 블라우스 허부에 적합합니다.

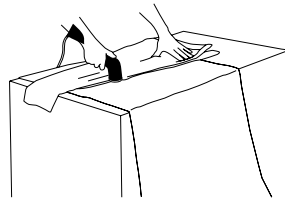

다리미처럼 사용하기

스팀다리미는 다리미처럼 사용할 수도 있습니다. 타올을 옷의 받침으로 사용하고 스팀다리미를 다리미로 사용합니다. 놀러진 효과를 원할 때 좋습니다.



QR 코드를 스캔하여 전문가의 스팀 쏘기 기법에 대해 자세히 알아 보십시오.

보증 요약

Steamery는 원래 소매 구매일로부터 1년 동안 재료 및 제조상의 결함에 대해 함께 제공된 하드웨어 제품 및 액세서리를 보증해 드립니다. Steamery는 정상적인 마모, 유지 보수 결여(예: 사고 또는 남용으로 인한 손상)에 대해 보증해 드리지 않습니다. 서비스를 받으려면 Steamery(info@steamerystockholm.com)로 이메일을 보내거나 +46102065015로 전화하십시오.

지역에 따라 통화료 및 국제 배송료가 부과될 수 있습니다.

이 보증에 따라 유효한 청구서를 제출하면, Steamery는 자사 재량에 따라 스팀다리미를 수리, 교체 또는 환불해드립니다. 보증 혜택은 현지 소비자법에 따라 제공되는 권리에 추가됩니다. 이 보증에 따라 청구할 경우 구매 세부정보 증명도 제출해야 할 수 있습니다.

안전 수칙

스팀다리미를 사용하기 전에 설명서를 정독하십시오.

스팀다리미를 조작할 때, 특히 어린이가 있다면 항상 안전 예방 조치를 취해야 합니다. 위험 - 스팀다리미는 전원이 연결되었을 때 항상 전기가 통합니다. 감전으로 인한 사망이나 부상의 위험을 줄이려면 항상 다음 수칙을 지키십시오.

1. 물탱크를 다시 채우거나 청소할 때 스팀다리미의 전원 플러그를 뽑으십시오.
2. 물에 빠질 위험이 있는 곳은 어디든 스팀다리미를 보관하지 마십시오.
3. 콘센트에서 전원 플러그를 뽑을 때 코드를 잡아 당기지 마십시오. 항상 플러그를 잡고 뽑으십시오.
4. 물에 빠진 제품에 손을 대지 마십시오. 즉시 플러그를 뽑으십시오.
5. 건조한 장소에서만 사용하십시오.
6. 스팀다리미를 자신이나 다른 사람, 동물, 식물 또는 이와 유사한 쪽으로 향하게 하지 마십시오. 증기는 약 100°C(212°F)이며 부상을 입힐 수 있습니다.
7. Cirrus No.3 스팀다리미는 사용 후 열을 식힌 후에 치우십시오.

경고 - 화상, 화재, 감전사 또는 기타 부상의 위험을 줄이려면 항상 다음 사항에 유의하십시오.

8. 스팀다리미를 장난감처럼 사용해서는 안 됩니다.
9. 18세 미만인 연소자는 스팀다리미를 사용해서는 안 됩니다.
10. 어린이는 스팀다리미를 청소하거나 관리해서는 안 됩니다.
11. 부식성 산을 가지고 스팀다리미의 석회질을 제거하지 마십시오. 스팀다리미는 산을 호흡기에 치명적인 가스로 바꿀 수 있습니다.
12. 전원 코드가 손상된 경우 스팀다리미를 사용하지 마십시오. 바닥에 떨어뜨렸거나 손상되었거나 물에 빠졌을 경우 스팀다리미가 제대로 작동하지 않으면 사용하지 마십시오. 기기를 수리하려고 시도하지 마십시오. 재조립 또는 수리를 잘못하면 제품을 사용할 때 화재, 감전 또는 부상을 입을 위험이 있습니다. 검사 및 수리를 위해 기기를 공인 서비스 센터에 반환하십시오.
13. 이 스팀다리미를 이 설명서에 설명된 방법 외에 다른 방법으로 사용하지 마십시오.
14. 이 기기에는 극성 플러그가 있습니다. 항상 접지된 소

켓에 사용하십시오.

15. 연장 코드를 사용하려면 반드시 접지된 케이블이어야 합니다.
16. 물통에 물을 제대로 채우지 않고 스팀다리미를 작동하지 마십시오.
17. 뜨거운 부품, 뜨거운 물 또는 증기를 만지면 화상을 입을 수 있습니다. 항상 내열성 천으로 만들어진 가방을 착용하고 스팀을 쏘는 동안 화상을 입지 않도록 하십시오. 스팀다리미를 본인이 들고 있는 반대편 손에 방열 장갑/백을 착용하십시오.
18. 회로 과부하의 위험을 줄이려면 동일 회로에서 스팀다리미(고전력 기기) 외에 다른 기기를 작동하지 마십시오.
19. 본인 또는 다른 사람이 옷을 입은 상태로 스팀을 옷에 대고 쓰지 마십시오.

이 설명서는 버리지 마십시오. 설명서는 스팀다리미와 함께 안전한 곳에 두십시오.

사양

원산지: 중국
 인증서: CE, CB, ROHS, PSE, CQC, cTUVus
 모델: Cirrus No.3 스팀다리미
 수입업체: Steamery AB
 전압 및 주파수:
 EU, IL, UK, CH: AC220-240V~, 50-60Hz, 1098-1307W
 US, CA, TW: AC110-120V~, 50-60Hz, 1200W
 JP: AC100V~, 50-60Hz, 1200W
 CN, KR: AC220V~, 50-60Hz, 1200W
 순 중량: 857 g
 총 중량: 1760 g
 전원코드 길이: 2,3m
 시동 시간: 25초

© 2021 Steamery. 스팀홀름의 Steamery에서 설계되었음. 중국에서 인쇄됨.

مكواة البخار (Cirrus No.3)

الخصائص:

لوحة تسخين أمامية

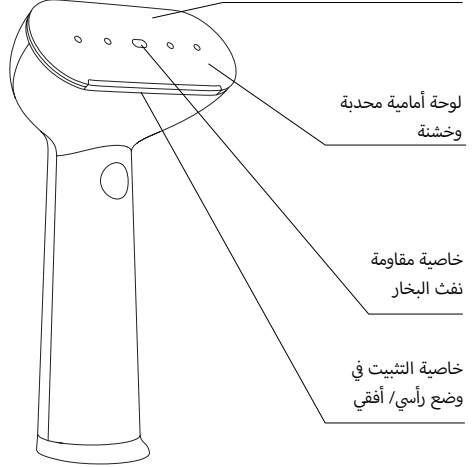

مرحبًا بكم في Steamery

في Steamery سوف تجد جميع الحلول الذكية التي تحتاج إليها. إننا نهدف إلى مساعدة الناس في الاحتفاظ بملابسهم نظيفة ومنعشة، والحفاظ على العمر الافتراضي للملابس لأطول فترة ممكنة دون عناء يُذكر.

مكواة البخار (Cirrus No.3) هي نتاج رحلة طويلة من عمليات التصميم المُثقنة. تجمع المكواة بين المظاهر الجمالية والتصميم المريح والأداء الفائق. أصبحت العناية بالملابس أسهل من أي وقت مضى.

تمتاز مكواة البخار (Cirrus No.3) بشكلها الاستثنائي؛ ذلك أن المواد المُنتقاة بعناية وعناصر التصميم الفاخرة التي تتميز بها المكواة تتناسب مع أساليب الحياة العصرية في المنازل هذه الأيام.

لمعرفة المزيد عن شركة (Steamery) ومنتجاتنا ومنتجات العناية بالملابس بشكل عام، يمكنكم زيارة الموقع الإلكتروني الخاص بنا وذلك على www.steamerystockholm.com أو مراسلتنا على البريد الإلكتروني info@steamerystockholm.com

وتفضلوا بقبول فائق الاحترام والتقدير،
محتويات العلبة:



ضوئيًا لزيارة موقعنا الإلكتروني QR يُرجى مسح رمز

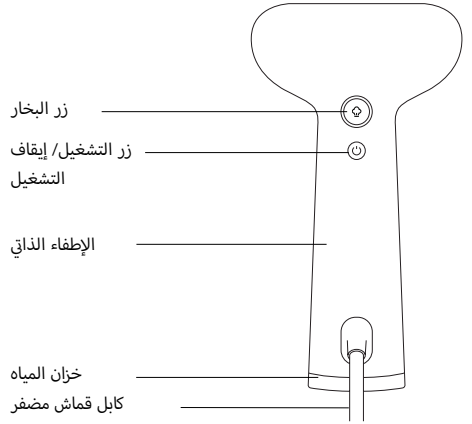

محتويات العلبة:



قاعدة مكواة للحماية من الحرارة.



مكواة البخار (Cirrus No.3)



غطاء واقي للفوهة.



دليل المستخدم.

لوحة تسخين أمامية

تصل درجة حرارة اللوحة الأمامية لمكواة البخار (Cirrus No.3) إلى ما يعادل المستوى الأول لأي مكواة عادية (140 درجة مئوية، 284 درجة فهرنهايت). إن المزج بين لوحة التسخين الأمامية والبخار الساخن في المكواة يجعل الكي بالبخار أكثر فاعلية بمرتين.

لوحة أمامية محدبة وخشنة

تتميز المكواة بسطح محدب وخشن يعمل على تعزيز الاحتكاك بين الفوهة والنسيج. من شأن هذه الميزة تسهيل عملية فرد التجاعيد.

خاصية التثبيت في وضع رأسي/ أفقي

يمكن وضع مكواة البخار (Cirrus No.3) في وضع أفقي على سطح مستو، ويفضل قاعدتها الصلبة، يمكن تثبيتها أيضًا في وضع رأسي قائم.

خاصية مقاومة نفث البخار

تُعد الفتحة البيضاوية الكبيرة الموجودة على اللوحة الأمامية من تدابير

تعليمات الاستخدام

التجهيز والتحضير

السلامة، مما يضمن عدم خروج هواء ساخن فجأة من مكواة البخار.

الإطفاء الذاتي

ستتوقف مكواة البخار عن العمل تلقائيًا بعد 30 دقيقة عند تركها دون استخدام.

زر التشغيل/ إيقاف التشغيل

اترك مكواة البخار متصلة بالمقبس أثناء عدم استخدامها ووفر الوقت.

زر البخار

لتوفير المياه، يُرجى الضغط أثناء خروج البخار.

خزان المياه

تتميز المكواة بوجود خزان مياه العمودي في وضع ثابت حيث ينزلق داخل جسم مكواة البخار بنقرة مغناطيسية سلسة. كما تتميز المكواة بقدرتها على توفير مستوى ضغط ثابت بغض النظر عن كمية المياه المتبقية في المستودع الذي يسع 90 مل.

المياه وجودة المياه

تأتي مكواة البخار (Cirrus No.3) مُجهزة بمصائد للحجر الجيري -جيوب صغيرة على الجدار الداخلي- لتقليل خطر انسداد المكواة بالحجر الجيري والمعادن. وبالرغم من ذلك، فإنه للحفاظ على عمر أطول لمكواة Cirrus No.3، ننصح باستخدام نوعيات المياه الواردة أدناه.

نوصي بشدة باستخدام:

- مياه الكي بالبخار من Steamery.
 - المياه الطبيعية المُعبأة أو المُفلترة، أي المياه المخصصة للشرب.
 - المياه المُقطّرة.
 - المياه المنزوعة الأيونات (وتُعرف أيضًا باسم مياه البطارية) ومياه الكي غير المعطرة.
- سيساعد جميع ما سبق في إطالة عمر مكواة البخار الخاصة بك بشكل كبير.



يُرجى مسح رمز QR لشراء مياه التبخير

نوصي أيضًا (بعض النصائح):

- تعمل مكواة البخار جيدًا بمياه الصنبور العادية -تأكد من عذوبة المياه التي تستخدمها (إذا كنت تعيش في منطقة ذات مياه عسرة، أو إذا كنت مسافرًا ولست متأكدًا، فاستخدم المياه الطبيعية المُعبأة في زجاجات والمُخصصة للشرب).

لا نوصي بالآتي:

- استخدام مياه بخار مُعطرة؛ فسوف تتسبب في انسداد مكواة البخار، ولن تعمل بشكل صحيح في النهاية.
- استخدام سوائل أخرى بخلاف الماء.
- إضافة منظفات أو منتجات نظافة.

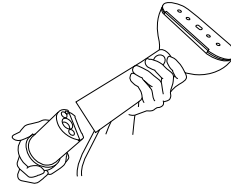

1. انزع حاوية تخزين الماء عن طريق سحبها في الاتجاه المعاكس لهيكل مكواة البخار.

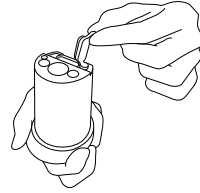

2. ارفع السدادة المطاطية الموجودة أعلى حاوية تخزين الماء برفق واملأها.

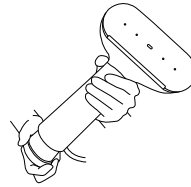

3. أغلق حاوية تخزين الماء وأعدّها مرة أخرى إلى مكانها الصحيح في مكواة البخار.

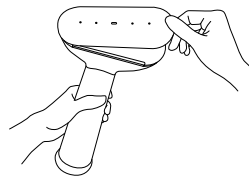

4. أزل الدرغ الواقٍ من لوحة التسخين.

تعليمات التشغيل

1. قمر بتوصيل الكابل بمنفذ الطاقة، واضغط زر التشغيل/ إيقاف التشغيل.
2. انتظر لمدة 25 ثانية تقريبًا. يشير الضوء الومض إلى بداية تسخين مكواة البخار.
3. عندما يثبت الضوء، فهذا يعني أن مكواة البخار قد وصلت إلى درجة الحرارة الصحيحة، وأصبحت اللوحة الأمامية داخئة بالقدر الكافي.
4. ابدأ الي بالبخار.

كيفية الي بالبخار

إن ي ملابسك بالبخار ليس بالأمر الصعب - بل إنه سهل للغاية. سوف تتقن الأمر سريعًا بطريقة الخاصة. قمر بي ملابسك المفضلة بالبخار عن طريق وضعها على حامل وتحريك الفوهة فوق القماش لتوزيع البخار على الملابس. وجّه مكواة البخار دائمًا بشكل صحيح بحيث يكون البخار بعيدًا عنك. لا تستخدم مكواة البخار لأكثر من 30 دقيقة متواصلة. إذا كنت ترغب في استخدام مكواتك لأكثر من 30 دقيقة، فدعها تبرد لمدة ساعة بين كل استخدام والذي يليه.



الي بالبخار من الخارج

أكثر أساليب الي بالبخار شيوعًا. للحصول على نتيجة احترافية، تأكد من الإمساك بالطرف السفلي للقماش والضغط عليه بالمكواة.



الي بالبخار من الداخل

أسلوب فعال في التخلص من تجاعيد القمصان والبلوزات وقمصان التي شيرت وغيرها. أمسك الأكمام لتمديد القماش ومزّر فوهة البخار ببطء

من داخل الثوب. **ملحوظة مهمة:** ضع في اعتبارك أن البخار ساخن، وأن لوحة التسخين الموجودة على مكواة (Cirrus No.3) ساخنة أيضًا مثل أي مكواة.



استخدم قاعدة المكواة القابلة للتثبيت التي تُستخدم للحماية من الحرارة

استخدم قاعدة المكواة القابلة للتثبيت كغطاء للضغط على النسيج باستخدام المكواة؛ فأداة الحماية من الحرارة هذه تُعد جيدة من أجل ي وتنعيم التجاعيد الشديدة، كما أنها من تُعد من الأدوات المميزة عندما تريد الحصول على مظهر أنيق للثياب، وهي مناسبة لياقات القمصان وأساورها والجيوب والأجزاء السفلية من القمصان والبلوزات.

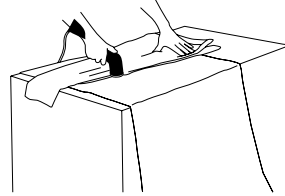

استخدمها كمكواة عادية

يمكن استخدام مكواة البخار كمكواة عادية. استخدم منشفة لتكون قاعدة أسفل ملابسك واضغط عليها بمكواة البخار مثل المكواة العادية، توفر لك هذه الطريقة نتائج رائعة عندما ترغب في الحصول على مظهر مضغوط ومطوي.



يُرجى مسح رمز QR ضوئيًا لمعرفة المزيد عن أساليب الي بالبخار من خبراتنا.

موجز الضمان

تضمن شركة Steamery المنتج المرفق وملحقاته ضد عيوب الصناعة والمواد المُستخدمة في التصنيع، وذلك لمدة عام واحد من تاريخ الشراء من الموزع الأصلي. لا تضمن شركة (Steamery) المنتج في حالات البلى والتلف العادية، وكذلك في حالات عدم صيانة الجهاز، كما لا تضمن أيًا من الأضرار والتلفيات الناتجة عن السقوط وسوء الاستعمال. للحصول على الخدمة، يُرجى التواصل معنا عن طريق

إرسال رسالة بريد إلكتروني إلى شركة (Steamery) على البريد الإلكتروني:
info@steamerystockholm.com، أو الاتصال على هاتف رقم

46102065015+

قد يجري تطبيق بعض رسوم الاتصال ورسوم الشحن الدولي بناءً على المكان والموقع، إذا قدمت مطالبة صحيحة وفق أحكام هذا الضمان، فسوف تقوم شركة (Steamery) بإصلاح مكواة البخار الخاصة بك أو استبدالها أو رد قيمتها إليك وذلك حسب تقديرها المطلق. تُعد المزاياء الممنوحة للمستهلك بموجب أحكام هذا الضمان مُكملة وإضافية لتلك المزاياء الممنوحة له بموجب القوانين المحلية التي تخص المستهلكين. يتعين عليك تقديم فاتورة الشراء عند تقديم أي مطالبة بموجب أحكام هذا الضمان.

تعليمات السلامة

يتعين عليك قراءة التعليمات الواردة في هذا الدليل الإرشادي جيداً قبل استخدام مكواة البخار.

عند تشغيل مكواة البخار، وخاصة في حال وجود أطفال، يجب دائماً اتخاذ احتياطات السلامة. خطر - دائماً ما تكون مكواة البخار نشطة كهربائياً عند اتصالها بالقابس. لتقليل خطر التعرض للوفاة أو الإصابة إثر صدمة كهربائية، تأكد دائماً من الآتي:

1. فصل مكواة البخار عن مصدر التيار عند إعادة ملء خزان الماء أو عند تنظيفها.
2. تجنب حفظ مكواة البخار في مكان يُعرضها لخطر السقوط في الماء.
3. تجنب سحب الكابل عند إزالة القابس من منفذ التيار. اسحب من القابس دائماً.
4. تجنب لمس الجهاز بعد سقوطه في الماء. افصل الجهاز عن مصدر التيار على الفور.
5. استخدم المكواة في مكان جاف فقط.
6. لا تُوجّه مكواة البخار نحوك أو نحو أي شخص آخر أو حيوان أو نبات أو ما شابه. تصل درجة حرارة البخار إلى ما يقرب من 100 درجة مئوية (212 درجة فهرنهايت) وقد تعرضك للإصابة.
7. دع مكواة البخار (Cirrus No.3) تبرد قبل وضعها جانباً بعد الكي. **تحذير -** لتقليل خطر الإصابة بحروق أو اندلاع حريق أو صعق كهربائي أو أي إصابات أخرى، ضع دائماً في اعتبارك ما يلي:
8. ينبغي الحفاظ على مكواة البخار بعيداً عن عبث الأطفال.
9. يجب ألا يقوم بتشغيل مكواة البخار من هم دون سن 18 عاماً.
10. يجب ألا يُسمح للأطفال بتنظيف مكواة البخار أو صيانتها.
11. تجنب إزالة الترسبات الكلسية من مكواة البخار باستخدام حمض؛ فقد يسبب تآكلها، وقد تتحوّل مكواة البخار الحمض إلى غازات مميّية عند استنشاقها.

12. تجنب استخدام مكواة البخار إذا كان كابل الكهرباء تالفاً، أو إذا كانت لا تعمل بشكل صحيح أو إذا سقطت على الأرض أو أصابها تلف أو سقطت في الماء. لا تحاول إصلاح الجهاز بنفسك. في حال إعادة تجميع الجهاز أو إصلاحه بشكل خاطئ، فقد يؤدي ذلك إلى خطر نشوب حريق أو صدمة كهربائية أو إصابة الأشخاص

عند استخدام الجهاز. أعد الجهاز إلى مركز الخدمة المعتمد لفحصه وإصلاحه.

13. لا تستخدم مكواة البخار هذه بطريقة أخرى غير تلك الموضحة في هذا الدليل الإرشادي.
14. يحتوي هذا الجهاز على قابس مستقطب - استخدمه دائماً داخل مقبس ذي تأريض.
15. إذا كنت ترغب في استخدام وصلة كابل، فيجب أن تكون مؤرّضة.
16. تجنب تشغيل مكواة البخار دون ملء حاوية تخزين الماء بشكل صحيح.
17. قد تُصاب بحروق نتيجة للمس الأجزاء الساخنة أو الماء الساخن أو البخار. احرص دائماً على ارتداء الكيس المرقوق، المصنوع من قماش مقاوم للحرارة، أثناء الكي بالبخار كي لا تُصاب بحروق. ارتدِ قفاز/ كيس الوقاية من الحرارة في اليد المقابلة لليد التي تحمل بها مكواة البخار.
18. لتقليل خطر التحميل الزائد على الدائرة الكهربائية، تجنب تشغيل أي شيء آخر غير مكواة البخار (جهاز عالي القوة الكهربائية) على نفس الدائرة.
19. تجنب كي ملابسك أو ملابس شخص آخر بالبخار أثناء ارتداؤها. لا تتخلص من هذا الدليل الإرشادي. احتفظ به مع مكواة البخار.

المواصفات

بلد المنشأ: الصين

الشهادات CE، CB، ROHS، PSE، CQC، cTUVus،

الطران: مكواة البخار Cirrus No.3

المُستورد Steamery AB

الجهد الكهربائي / التردد

الاتحاد الأوروبي والصين وإسرائيل والمملكة المتحدة وسويسرا:

240-220 فولت~، 50-60 هرتز، 1098-1307 وات

الولايات المتحدة الأمريكية، كندا، تايوان : تيار متردد 110-120 فولت~،

50-60 هرتز، 1200 وات

اليابان: تيار متردد 100 فولت~، 50-60 هرتز ، 1200 وات

الصين وكوريا الجنوبية: 220 فولت~، 50-60 هرتز ، 1200 وات

الوزن الصافي: 857 جم

الوزن الإجمالي: 1760 جم

الكابل الكهربائي: 2,3 متر

زمن بدء التشغيل 25 ثانية

© 2021 Steamery صممتها شركة Steamery في ستوكهولم. جرت

الطباعة في الصين.

סיררוס מס' 3 ברזל-ספינת קיטור

תכונות

ברוכים הבאים ל-סטרימרי

סטרימרי היא כולה פתוונות של יצירתיים המטרה שלנו היא להקל על אנשים לתת לבגדים שלהם להישאר יפים, להרגיש רעננים ולהישמך זמן רב יותר.

Cirrus No.3 Iron-Steamer (סיררוס מס' 3 ברזל-ספינת קיטור) היא תוצאה של מסע עיצובי ארוך וקפדני. הוא כולל אסתטיקה וארגונומיה מעודנות וביצועים מעולים. טיפול בבגדים מעולם לא היה קל יותר.

הסילואט של Cirrus No.3 Iron-Steamer (סיררוס מס' 3 ברזל-ספינת קיטור) בעל צורה ייחודית. החומרים שנבחרו בקפידה ואלמנטים עיצוביים פרימיים מתאימים ממש בבתים של ימינו ואורח חיים מודרני.

למידע נוסף על סטרימרי, מוצרינו וטיפול בבגדים באופן כללי, בקרו באתר האינטרנט שלנו www.steamerystockholm.com או שלחו לנו דוא"ל לכ-
info@steamerystockholm.com ותובת

בברכה,
 סטרימרי



סרוק קוד QR כדי לבקר באתר

תוכן תיבה



סיררוס מס' 3 ברזל-ספינת קיטור



כלי גיהוץ לבשי להגנה מפני חום



מדריך למשתמש



כיסוי הגנה על ההפייה

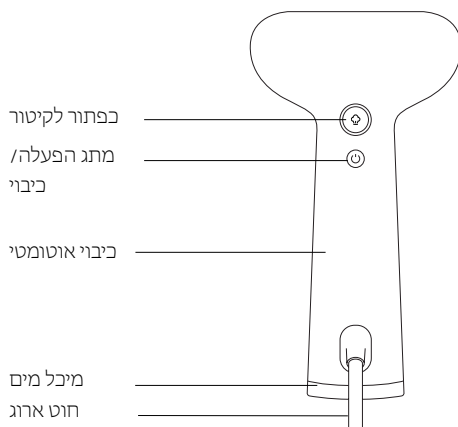

תכונות

הפלטת הקדמית המחוממת של Cirrus No.3 Iron-Steamer (סיררוס מס' 3 ברזל-ספינת קיטור) מתחממת לשווי ערך של רמה 1 על ברזל (140°C, 284°F). השילוב בין הפלטת הקדמית המחוממת לאדים החמים הופך את האידי ליעיל כפליים.

פלטת קדמית קמורה ומחוספסת

המשטח הקמור והמרקם פותח כדי לשפר את החיכוך בין הפייה לבין הבד. אפקט זה יקל על תהליך החלקת הקמטים.

פונקציית עמידה/שכיבה

ניתן להציב את Cirrus No.3 Iron-Steamer (סיררוס מס' 3 ברזל-ספינת קיטור) בשכיבה על משטח שטוח, ובזכות הבסיס המוצק הוא יכול גם לעמוד בפני עצמו במצב זקוף.

תוכנת אנטי-פאף

החור הסגלגל המוגדל על הפלטה הקדמית הוא אמצעי בטיחות, שמבטיח כי ספינת הקיטור לא תזרוק פתאום מים חמים.

כיבוי אוטומטי

ספינת הקיטור תכבה באופן אוטומטי לאחר 30 דקות של חוסר פעילות.

מתני הפעלה/כיבוי

השאירו את ספינת הקיטור מחוברת לחשמל בזמן שאינה בשימוש וחסכו זמן.

כפתור לקיטור

לחץ בזמן הפעלת קיטור כדי לחסוך במים.

מיכל מים

מיכל המים הזקוף יציב ומחליק לתוך גוף ספינת קיטור בלחיצה מגנטית חלקה. לחץ יציב ללא קשר לכמות המים שנותרה במיכל 90 מ"ל.

מים ואיכות מים

Cirrus No.3 (סירווס מס' 3) מצויד בכרכרות גיר - כיסים קטנים מבפנים - הממזערים את הסיכון לסתימת גיר ומינרלים לסתימת את ספינת הקיטור. עם זאת, כדי להפוך את Cirrus No.3 (סירווס מס' 3) שלך להימשך זמן רב יותר, אנו ממליצים על איכויות המים המפורטות להלן.

אנו ממליצים בחום:

- מי הקיטור של סטרימרי
 - מים מינרליים או מסוננים, כלומר מים המיועדים לשתיה
 - מים מזוקקים
 - מי מלח שעברו דה-יוניזציה (המכונים גם מי סוללה) ומי גיהוץ ללא ריח
- כל האמור לעיל יאריך באופן יציב את חיי ספינת הקיטור שלך.



סרוק את קוד ה-QR כדי לרכוש את מכשיר האדים

אנו ממליצים גם (עם כמה מילות עצה):

- ספינת הקיטור עובדת היטב על מי ברז רגילים - ודאו שהמים שאתם משתמשים בהם רכים (אם אתם גרים באזור עם מים קשים, או אם אתם נוסעים ואינכם בטוחים, השתמשו במים מינרליים מבקבוק המיועד לשתיה)



איננו ממליצים:

- אין להשתמש בריחניים ובמים מהבילים מבושמים; זה יסתום את ספינת הקיטור ובטופו של דבר יגרום לה להפסיק לעבוד בראי
- לעולם אל תשתמש בנוזלים אחרים מאשר במים
- אל תוסיף חומרי ניקוי או מוצרי ניקוי

הוראות משתמש

הכנות

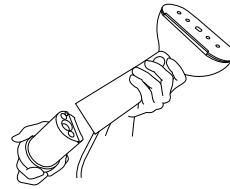

1. הסר את מיכל המים על ידי משיכתו בכיוון ההפוך מגוף ספינת הקיטור.

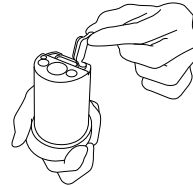

2. בעדינות להרים את תקע הגומי בחלק העליון של מיכל המים ומלא אותו.

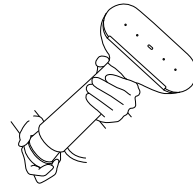

3. סגור את מיכל המים והחזיר אותו למקומו בתוך ספינת הקיטור.

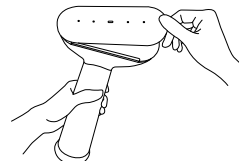

4. הסר את מגן המגן מפלטת החום.

הוראות הפעלה

1. חבר את הכבל לשקע חשמל, לחץ על לחצן הפעלה/כיבוי.
2. חכה בערך 20 שניות. אור הנשימה מציין כי ספינת הקיטור מתחממת.
3. ברגע שהאור מתייבב, ספינת הקיטור הגיעה לטמפרטורה הנכונה, והפלטה הקדמית חמה מספיק.
4. התחל לאדות.

כיצד לאדות

אידי הבגדים שלך הוא לא קשה – זה קל. תוכלו לתפוס את העיקרון של זה במהירות ולמצוא את הדרך שלכם.

לאדות את הבגד המועדף עליכם על ידי הנחתו על קולב והזיזו את הפייה מעל הבד כדי להפיץ אדים בבגד. תמיד תכוון את ספינת הקיטור כך שרדי האדים יתרחקו ממך. אין להשתמש בספינת הקיטור במשך יותר מ-30 דקות ברציפות. אם ברצונך להשתמש בספינת הקיטור שלך יותר מ-30 דקות, תן לה להתקרר למשך שעה אחת בין השימושים.



אידי מבחוח

טכניקת האידי הנפוצה ביותר. לקבלת תוצאה מקצועית, הקפד לתפוס את תחתית הבד ולחץ את ספינת הקיטור על היצירה.

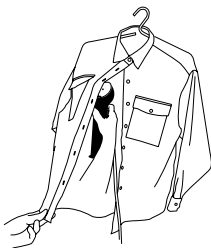

אידי מבפנים

טכניקה שימושית להסרת קמטים על כותונת, חולצות, טי-שירטס וכו'. תפוס את שולי-בגד בכדי למתוח את הבד

ולהחליק לאט את הפייה מבפנים של הבגד. הערת אזהרה: זכור כי האדים חמים וכי הפלטה החמה על Cirrus No.3 (סירווס מס' 3) הוא חם כמו ברזל.



השתמש באבזור גיהוץ הניתן להלבשה

השתמש באבזור גיהוץ הניתן להלבשה ככפפה כדי לנהיג את האריג עם מכשיר האדים. אבזור זה להגנה מפני החום אידיאלי להחלקת קמטים והוא גם כלי נהדר לקבל מראה דחוס ומגוהץ. מתאים לצווארוני חולצות, חפתים, כיסים ותחתית חולצות.

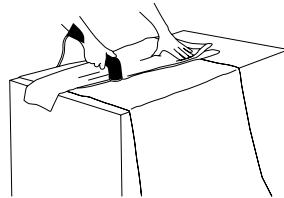

השתמש כמו ברזל

ניתן להשתמש ספינת הקיטור כמו ברזל. השתמש במגבת כבסיס לבגדים שלך ולחץ באמצעות ספינת הקיטור כמו ברזל. נהדר כאשר אתה רוצה אפקט לחוץ.



סרוק את קוד ה-QR כדי ללמוד עוד על טכניקות אידי מהמורחבים שלנו.

סיכום האחריות

סטרימרי מתחייבת על האחריות של מוצר החומרה הכולל אביזרים כנגד פגמים בחומרים ובעבודה למשך שנה מיום הרכישה המקורית בקמעונאות. סטרימרי אינה מתחייבת על האחריות נגד בלאי רגיל, חוסר תחזוקה, (למשל, או נזק שנגרם כתוצאה מתאונה או התעללות). לקבלת שירות, נא לשלוח דוא"ל ל- סטרימרי ב- info@steamerystockholm.com, או להתקשר ל-+46102065015.

המתוארת במדריך זה.

14. למכשיר זה תקע מקוטב - השתמשו תמיד בשקע עם הארקה.
 15. אם ברצונך להשתמש בכבל מאריך, זה חייב להיות כבל מוארק.
 16. אין להפעיל את ספינת הקיטור מבלי למלא כראוי את מיכל המים במים.
 17. כוויית יכולות להתרחש מנגיעה בחלקים חמים, מים חמים, או קיטור. הקפדו תמיד ללבוש את התיק הכלול, עשוי בד עמיד בחום, תוך אידיוי כדי לא להישרף. לבש את כפפת הגנה מפני חום/ תיק הגנה מפני חום ביד ההפוכה לזו שאיתה מחזיק את ספינת הקיטור.
 18. כדי להפחית את הסיכון של עומס יתר במעגל, אל תפעיל שום דבר אחר מאשר ספינת הקיטור שלך (מכשיר בעל הספק גבוה) באותו מעגל.
 19. אין לאדות את הבגדים שלך או של כל אדם אחר בזמן שהם לובשים אותם.
- אל תזרוק את המדריך הזה. שמור את זה ושמור על זה יחד עם ספינת הקיטור.

ספציפיקציות

מקור: סין

תעודות: CE, CB, ROHS, PSE, CQC, cTUVus

דגם: Cirrus No.3 Iron-Steamer (סירוס מס' 3 ברזל-ספינת קיטור)

יבואן: סטרימרי AB

מתח חשמל ותדירות:

AC220-240V~, 50-60Hz, 1098-1307W: EU, IL, UK, CH

AC110-120V~, 50-60Hz, 1200W: US, CA, TW

AC100V~, 50-60Hz, 1200W :JP

AC220V~, 50-60Hz, 1200W: CN, KR

משקל נטו: 857 g

משקל ברוטו: 1760 g

כבל חשמלי: 2,3 m

זמן ההפעלה: 25 שניות

© 2021 סטרימרי עוצב על ידי סטרימרי בשטוקהולם.

הודפס בסין.

חיובי שיחה ודמי משלוח בינלאומיים עשויים לחול בהתאם למיקום. אם תגיש תביעה תקפה במסגרת אחריות זו, סטרימרי תתקן, תחליף או תחזיר לך את ספינת הקיטור על פי שיקול דעתה. הטבות אחריות הן בנוסף לזכויות הניתנות על פי חוקי הצרכן המקומיים. יתכן שתידרש לספק הוכחת פרטי רכישה בעת הגשת תביעה במסגרת אחריות זו.

הוראות בטיחות

קרא את המדריך המלא לפני שתשתמש ב- STEAMER

(ספינת קיטור) שלך

בעת הפעלת ספינת הקיטור, ובמיוחד אם ילדים נמצאים, יש לנקוט אמצעי בטיחות תמיד. סכנה - ספינת הקיטור שלך פעילה תמיד חשמלית כאשר היא מחוברת לחשמל. כדי להפחית את הסיכון למוות או לפציעה כתוצאה מהתחשמל לות, הקפד תמיד:

1. נתק את ספינת הקיטור בעת מילוי מיכל המים או בעת ניקוי.
2. אין לשמור את ספינת הקיטור במקום שבו יש כל סיכון שתיפול למים.
3. אין למשוך את כבל החשמל כדי להסיר את התקע משקע החשמל. תמיד למשוך מן התקע.
4. אל תושיט יד למכשיר שנפל למים. נתק מייד.
5. השתמש בשטח יבש בלבד.
6. אין לכוון את ספינת הקיטור כלפי עצמך או כלפי אדם אחר, בעל חיים, צמח או דומה. ספינת הקיטור היא בערך 100°C (212°F) ועלולים לגרום לפציעה.
7. תנו ל- Cirrus No.3 Iron-Steamer (סירוס מס' 3 ברזל-ספינת קיטור) להתקרר לפני שמניחים אותו לאחור אידיוי.

אזהרה – כדי להפחית את הסיכון להיכוות, שריפות, התחשמלות או פציעות אחרות, זכור תמיד את הדברים הבאים:

8. אין להשתמש בספינת הקיטור כצעצוע.
9. אנשים מתחת לגיל 18 אינם צריכים להפעיל את ספינת הקיטור.
10. ילדים לא צריכים לנקות או לתחזק את ספינת הקיטור.
11. אין להסיר אבנית את ספינת הקיטור באמצעות חומצה קורוזיבית. ספינת הקיטור עשויה להפוך את החומצה לגזים שהם סקטליים לשאוף.
12. אין להשתמש בספינת הקיטור אם כבל החשמל פגום, אם הוא לא פועל כראוי אם הוא הושלך לקרקע או ניזוק או הושלך למים. אל תנסה לתקן את המכשיר. הרכבה מחדש או תיקון שגויים עלולים לגרום לסיכון לשריפה, להתחשמלות או לפגיעה באנשים בעת השימוש במכשיר. החזירו את המכשיר למרכז שירות מורשה לבדיקה ותיקון.
13. אין להשתמש בספינת קיטור זו בשום דרך אחרת מזו

steamerystockholm.com