

WARRANTY

This product is warranted to the retail customer for 90 days from date of retail purchase, against defects in material and workmanship.

WHAT IS COVERED

- Replacement parts and labour.
- Transportation charges to customer for the repaired product.

WHAT IS NOT COVERED

- Damage caused by abuse, accident, misuse, or neglect.
- Transportation of the unit or component from the customer to Koolatron.

IMPLIED WARRANTIES

Any implied warranties, including the implied warranty of merchantability are also limited to the duration of 90 days from the date of retail purchase.

WARRANTY

Keep the original, dated, sales receipt with this manual.

WARRANTY AND SERVICE PROCEDURE

If you have a problem with your unit, or require replacement parts, please telephone the following numbers for assistance:

North America 1-800-265-8456

Koolatron has Master Service Centres at these locations:

U.S.A.
4330 Commerce Dr., Batavia, NY 14020-4102
Canada
139 Copernicus Blvd., Brantford, ON N3P1N4

A Koolatron Master Service Centre must perform all warranty work.



CUBE FREEZER

1.2 cu.ft. upright freezer



www.koolatron.com

©2019 Koolatron, Inc. All rights reserved.
All specifications are subject to change without notice.

H1S283 04/2019-v1

Please Read These Instructions Carefully Before Use!

KTUF34
User Manual

IMPORTANT SAFEGUARDS

Before the appliance is used, it must be properly positioned and installed as per the instruction in the **INSTALLATION** section. To reduce the risk of fire, electric shock or injury, follow basic precautions including the following:

1. Read all instructions before using the appliance.
2. Plug into a grounded 3-prong outlet, do not remove grounding prong, do not use an adapter, and do not use an extension cord.
3. Do not place any other household appliances on top of the unit.
4. It is recommended that a separate circuit, serving only your appliance be provided. Use receptacles that cannot be turned off by a switch or pull chain.
5. Never clean appliance parts with flammable fluids. Do not store or use gasoline or other flammable vapors and liquids in the vicinity of this or any other appliance. The fumes can create a fire hazard or explosion.
6. Failure to unplug the appliance during cleaning could result in electrical shock or personal injury.
7. Do not connect or disconnect the plug when your hands are wet.
8. Do not operate any appliance with a damaged cord or plug or after the appliance malfunctions or has been damaged in any manner. Return appliance for examination, repair or replacement of any part of the freezer. See the **WARRANTY** section.
9. To ensure proper ventilation for your appliance, follow the instructions in the **INSTALLATION** section for proper clearances. Choose a well-ventilated area with temperatures above 55°F (13°C) and below 90°F (32°C).
10. Do not use outdoors.
11. The appliance should not be located next to ovens, grills or other sources of high heat.
12. It is important for the appliance to be leveled to work properly.
13. Never allow children to operate, play with or crawl inside the unit.
14. Do not use this appliance for other than its intended use.

DANGER - REFRIGERANT GAS WARNINGS - Risk of fire or explosion - Flammable refrigerant used.

- DO NOT use mechanical devices to defrost freezer.
- DO NOT puncture refrigerant tubing.
- To be repaired only by trained service personnel.
- Dispose of property in accordance with federal or local regulations.

DANGER - Risk of child entrapment

Before disposing of your appliance, ensure that the door(s) are removed. Shelves should also be left in place to help avoid children climbing inside. Never allow a child to operate, play with or climb inside the appliance.

GROUNDING PLUG

To reduce the risk of electric shock this appliance has a grounded plug (2 blades and 1 pin). If the plug does not fit fully into the electrical outlet contact a qualified electrician. Do not modify the plug in any way or use an adaptor.

Use an exclusive wall outlet. Do not connect your freezer to extension cords or together with any other appliance in the same wall outlet. If the power cord is too short, have a qualified electrician or service technician install an outlet near the appliance.

PARTS

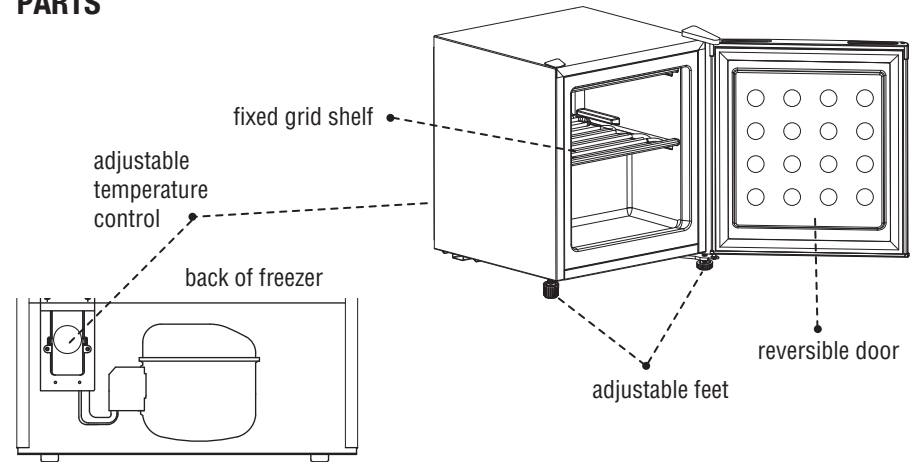

INSTALLATION

1. Remove all packaging, including the foam between the condenser and cabinet on the outside of the unit. **WARNING:** Two or more people should move the freezer. Failure to do so can result in back or other injuries.
2. Remove all packaging and labels. If there is any glue residue rub a small amount of liquid dish soap with your fingers then wipe with warm water and dry.
NOTE: Do not use any sharp instruments, rubbing alcohol, flammable fluids or abrasive cleaners to remove tape or glue.
3. **IMPORTANT:** Let the freezer stand upright for approximately 2 hours before plugging into the power source. This will reduce the possibility of a malfunction in the cooling system from handling during transportation.
4. This freezer is designed to be free standing. It was not designed for recessed or enclosed area installation.
5. Place your freezer on a floor that is strong enough to support the freezer when it is fully loaded.
6. Locate the freezer away from direct sunlight and sources of heat (stove, heater, radiator, etc). Direct sunlight may affect the acrylic coating and heat sources may decrease cooling efficiency.
7. Ensure there is a minimum 10 cm (4") clearance on all sides of the unit for proper air circulation.
NOTE: If you are installing your freezer next to a fixed wall, leave sufficient space on the hinge side to allow for the door to swing open.
8. Level the freezer by adjusting the legs. Turn the leg clockwise to raise that side of the freezer or turn counterclockwise to lower that side. While adjusting the legs, have someone push against the top of the freezer to take some weight off the front leveling legs.
NOTE: To help with door closure, position legs with a 1/8" (3 mm) tilt to the back.
9. Do not use in any location not properly insulated or heated, e.g. garage etc. Your freezer was not designed to operate in temperatures below 12.8°C (55°F). In extreme cold ambient temperatures the freezer will not perform properly. Avoid locating the freezer in damp or moist areas. Excessive moisture may cause frost to form quickly on the evaporator. This would require more frequent defrosting of the freezer.
10. Make sure all parts listed in the description of **PARTS** are in place.
11. Once the freezer has been plugged in (after 2 hours in the upright position), allow the freezer's interior to cool for 2-3 hours before adding the food.

BEFORE FIRST USE

1. Wipe the inside of the freezer and the Door Gasket with a cloth or sponge dampened in a warm water and baking soda solution, 30 ml (2 tbsp) baking soda to 1L (1 quart) of water.
2. Wash the shelf with mild detergent.
3. The exterior should be cleaned with a soft cloth dampened in mild detergent and warm water.
4. Wring excess water out of the cloth before cleaning any areas that have the controls or electrical parts.

REVERSING THE DOOR

Your freezer has been built to open from the right; however, it has been designed to open from either side and can easily be changed by following the procedure below. You will need a screwdriver and putty knife or other thin flat device to remove the hinge covers. Use care to prevent scratching the surfaces.

1. Unplug the freezer from the wall outlet and empty, including the shelves.
2. Remove the 2 top hinge covers and the screw-hole cover on the door and set aside.
3. Place protective padding behind the freezer and tilt the freezer backwards against the protective padding.
4. Remove the screws from the current hinges underneath the appliance.
5. Transfer the hinges into the receptacle on the other side of the door, and thread and secure the screws in their new location.
Replace the door. Replace the hinge covers appropriately.

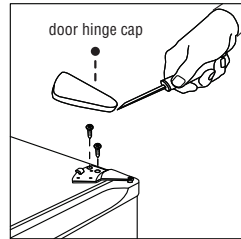

OPERATING INSTRUCTIONS

TEMPERATURE CONTROL

1. The *Temperature Control Dial* is located at the back of the unit.
2. The first time you turn the unit on, set the temperature control to the maximum position.
NOTE: The temperature range is from "1" the warmest, to "6" the coldest.
3. After 24 - 48 hours, adjust the temperature to suit your needs. The setting of "4" should be appropriate for most needs.
4. To turn the freezer off, turn the Temperature Control Dial to the "OFF" position.
NOTE: This only turns off the cooling cycle - not the power.
5. If the freezer is unplugged, turned off, or without power for any reason, do not re-connect for at least five minutes to allow the circuits to reset. Damage may occur if it is re-connected too soon.
6. The inside temperature of the freezer will vary depending on the frequency of the door opening and the amount of food.

ICE CUBE TRAY

1. Recommended thermostat setting for ice making is position "6".
2. Fill the ice cube tray 2/3 full, with cold water or with any liquid suitable for freezing and place the tray on the bottom of the freezer to freeze properly.
3. Dry the bottom of the tray, to avoid it sticking to the bottom of the freezer.
4. The best method to get ice cubes out of the tray is to hold the tray under cold tap water for a second.
5. To eject the ice cubes from the tray, place over the ice bucket and twist slightly.

OPERATING INSTRUCTIONS (cont.)

FREEZING FRESH FOODS

1. The quality of frozen food can be compromised by improper use of the freezer, poorly packed food, incorrect temperatures and unhygienic preparation of foods.
2. This freezer has been designed for long-term storage of frozen food.
3. The storage life of frozen foods varies and the recommended storage time should not be exceeded.
4. Pre-packed commercially frozen food should be stored in accordance with the frozen foods manufacturer's instructions for a "three star" frozen food.
5. Place frozen food into the freezer as quickly as possible after purchase. If there are instructions on the packet, carefully follow these instructions regarding storage times.
6. Carefully select food you intend to freeze; it should be of adequate quality and suitable for freezing.
7. Use correct packaging and wrap it tight.
8. The packaging should be airtight and shouldn't leak since this could cause substantial vitamin loss and dehydration of foods.
9. Foils and bags should be soft enough to tightly wrap around the foods.
10. When preparing foods to be frozen, consider sanitary precautions.
11. Mark packages with following data: kind and amount of foods and the date of loading.
12. It is most important that the food is frozen as quickly as possible.
13. If the loading amount is too large, the quality of freezing is reduced which affects the quality of frozen foods.

CARE AND CLEANING

CLEANING THE FREEZER

1. Unplug the freezer and remove the food and shelves/drawers.
2. Wipe the inside of the freezer and the door gasket with a cloth or sponge dampened in a warm water and baking soda solution, 30 ml (2 tbsp) baking soda to 1L (1 quart) of water.
3. Wash the shelf with mild detergent.
4. The exterior should be cleaned with a soft cloth dampened in mild detergent and warm water.
5. Wring excess water out of the cloth before cleaning any areas that have the controls or electrical parts.
6. Do not use abrasive cleansers, which can damage or scratch the finish.
7. Clean door gaskets every three months. They must be kept clean and pliable to assure a proper seal.

DEFROSTING THE FREEZER

- 1) Defrost when the freezer frost exceeds 1 cm (0.4") thick.
- 2) **CAUTION**
 - Do not use boiling water; this could damage the plastic parts.
 - Do not use sharp or metallic instruments to remove frost as it could damage the cooling coils and may void the warranty. Use only the plastic scraper included with this freezer.
- 3) Remove frozen food from freezer and place it in a cooler to protect the food.
- 4) Turn thermostat dial to "OFF" and unplug the freezer. The defrosting process may take several hours.
- 5) After defrosting discard the melted water, dry the interior of the freezer and return the thermostat dial to the previous temperature.

CARE AND CLEANING (cont.)

POWER FAILURE

Most power failures are corrected within a few hours and should not affect the temperature of your appliance if you minimize the number of times the door is opened.

NOTE: If the unit is unplugged, has lost power, or is turned off; you must wait 3 to 5 minutes before restarting the unit. If you attempt to restart before this time delay, damage may occur and or the appliance may not start.

VACATIONS

- Short vacations: Leave the appliance operating during vacations of less than 3 - 4 weeks.
- Long vacations: If the appliance will not be used for over one month, remove all items and unplug the power cord. Clean and dry the interior thoroughly. To prevent odor and mold growth, leave the door open slightly; blocking it open if necessary.

MOVING YOUR FREEZER

1. Remove all contents and store properly.
2. Securely tape down all loose items inside your appliance.
3. Turn the leveling screws up to the base to avoid damage.
4. Tape the door shut.
5. Be sure the freezer stays in the upright position during transportation. Protect the outside with a blanket or similar item.

HELPFUL HINTS

1. Locate the freezer in the coolest area of the room, away from heat producing appliances and out of direct sunlight.
2. Let hot foods cool before putting into freezer. Foods that freeze too slowly may lose quality, or spoil.
3. Overloading the freezer causes the compressor to run longer, and uses more electricity.
4. Freezer storage baskets should not be lined with aluminum foil, wax paper, or paper toweling. Liners interfere with cold air circulation, making the freezer less efficient.
5. Reduce door openings and extended searches, remove as many items as required at one time, and close the door as soon as possible.
6. If there is a short power interruption keep door closed to help foods stay frozen. If the power will be out for a longer period of time, check food before using. If food has thawed do not refreeze.

SPECIFICATIONS

Power Requirements:	115 V AC ~60 Hz 1.0A
Rated Input:	53W
Max. Setting (7):	-24°C (-11.2°F) at 25°C (77°F) ambient air temp.
Min. Setting (1):	0°C (32°F) at 25°C (77°F) ambient air temp.
Weight:	40.7 lbs / 18.5 kg

TROUBLESHOOTING GUIDE

You can solve many common appliance problems easily, saving you the cost of a possible service call. Try the suggestions below to see if you can solve the problem before calling the servicer.

PROBLEM	POSSIBLE CAUSE
Appliance does not operate.	Not plugged in. The circuit breaker tripped or a blown fuse. The freezer temperature control is set at "OFF".
Compressor turns on and off frequently.	The room temperature is hotter than normal. A large amount of food has been added to the freezer. The door is open too often. The door is not closed completely. The temperature control is not set correctly. The door gasket does not seal properly. The freezer does not have the correct clearances. The freezer has recently been disconnected for a period of time. Four hours are required for the freezer to cool down completely.
Temperature inside the freezer is too cold.	Temperature control is set too cold. Turn the control to a warmer setting and allow several hours for the temperature to stabilize.
Popping or cracking sound when compressor comes on.	Metal parts undergo expansion and contraction, as in hot water pipes. This is normal. Sound will level off or disappear as freezer continues to run.
Bubbling or gurgling sound, like water boiling. the system.	Refrigerant (used to cool freezer) is circulating throughout the system. This is normal.
Vibrations.	Check to assure that the freezer is level. Floor is uneven or weak. Freezer rocks on the floor when it is moved slightly. Be sure floor can adequately support freezer. Level the freezer by putting wood or metal shims under part of the freezer. The freezer is touching the wall. Re-level the freezer and move it away from the wall. See "Installation Instructions". Weather is hot and humid, which increases internal rate of
Moisture forms on inside freezer walls.	freezer walls. frost build-up. This is normal. Door is slightly open. Door is kept open too long, or is opened too frequently. The door is not sealed properly. Door is slightly open, causing cold air from inside the freezer
Moisture forms on outside of freezer.	to meet warm moist air from outside. The appliance is not level.
The door will not close properly.	The gasket is dirty. The storage basket is out of position.

GARANTIE

Cet appareil est garanti à l'acheteur au détail pendant 90 jours à compter de sa date d'achat contre tous défauts de pièces et de fabrication.

CE QUE COUVRE LA GARANTIE

- Pièces de rechange et main d'oeuvre.
- Frais d'expédition du produit réparé de Koolatron à l'adresse du client.

CE QUE LA GARANTIE NE COUVRE PAS

- Tous dégâts causés par un abus, un accident, une mauvaise utilisation ou une négligence.
- Frais d'expédition de l'appareil ou de la pièce du client à Koolatron.

GARANTIES IMPLICITES

Toutes garanties implicites, y compris celle de qualité marchande, se limitent également à 90 jours à compter de la date d'achat.

GARANTIE

Conservez le reçu de caisse daté d'origine avec ce manuel.

PRISE EN CHARGE DE LA GARANTIE ET PROCÉDURES DE RÉPARATION

Si vous avez un problème avec votre appareil ou si vous avez besoin de pièces de rechange, veuillez téléphoner au numéro suivante pour assistance :

Amérique du Nord 1-800-265-8456

Koolatron dispose de centres principaux de réparations à ces adresses :

U.S.A.

4330 Commerce Dr., Batavia, NY 14020-4102

Canada

139 Copernicus Blvd., Brantford, ON N3P1N4

Les réparations sous garantie doivent être effectuées par un centre principal de réparations Koolatron.



CONGÉLATEUR CUBE

congélateur vertical 34L



www.koolatron.com

©2019 Koolatron, Inc. Tous droits réservés.
Toutes spécifications sont sujettes à changement sans préavis.

H1S283 04/2019-v1

S.V.P., lire attentivement les instructions avant l'utilisation!

KTUF34
Guide d'utilisation

PRÉCAUTIONS IMPORTANTES

Avant d'utiliser votre appareil, il doit être correctement positionné et installé selon les instructions de la section **INSTALLATION**. Pour réduire le risque d'incendie, de choc électrique ou de dommages corporels, il convient de respecter certaines précautions de base qui incluent les suivantes :

1. Lire toutes les instructions avant d'utiliser l'appareil.
2. Brancher dans une prise à trois fiches, ne pas enlever la fiche de mise à la terre, ne pas utiliser d'adaptateur ni de rallonge.
3. Ne pas placer d'autre appareil électroménager sur le dessus du congélateur.
4. Il est recommandé d'utiliser un circuit séparé pour cet appareil. Utiliser des prises qui ne peuvent pas être désactivés par un interrupteur ou une chaîne.
5. Ne jamais nettoyer de nettoyer l'appareil à l'aide de fluides inflammables. Ne pas entreposer ni utiliser d'essence ni d'autre gaz ou liquides inflammables près de cet appareil ou de tout autre appareil. Les vapeurs peuvent créer un risque d'incendie ou d'explosion.
6. Négliger de débrancher l'appareil durant le nettoyage ou le remplacement de l'ampoule électrique peut résulter en choc électrique ou dommage corporel.
7. Ne pas brancher ou débrancher la fiche électrique avec les mains mouillées.
8. Ne faire fonctionner aucun appareil dont le cordon ou la fiche soit endommagée, après que l'appareil ait mal fonctionné ou ait été endommagé de quelque façon. Retourner l'appareil pour examen, réparation, ou remplacement de pièce(s). N'utiliser que des pièces de remplacement compatibles pour diminuer le risque de combustion des pièces défectueuses ou à un entretien fautif. Consulter la section **GARANTIE**.
9. Pour assurer une ventilation adéquate de l'appareil, suivre les instructions de la section **INSTALLATION** concernant les dégagements nécessaires. Choisir un endroit bien ventilé où la température se situe entre 13 °C (55 °F) et 32 °C (90 °F).
10. Ne pas utiliser à l'extérieur.
11. L'appareil ne doit pas être placé près d'un four, d'un gril ou d'autre source de chaleur élevée.
12. Il est important que cet appareil soit à niveau pour bien fonctionner.
13. Ne jamais laisser les enfants utiliser l'appareil, jouer avec, ni s'y loger.
14. N'utiliser l'appareil que pour l'usage pour lequel il est destiné.

DANGER – AVERTISSEMENTS RELATIFS AUX GAZ RÉFRIGÉRANTS

– **Risque d'incendie ou d'explosion – Fluide frigorigène inflammable utilisé.**

- NE PAS utiliser de moyen mécanique pour dégivrer le congélateur.
- NE PAS perforer les tubes de réfrigérant.
- Ne doit être réparé que par du personnel d'entretien qualifié.
- Éliminer le produit conformément à la réglementation fédérale ou locale.

AVERTISSEMENT – Risque de piégeage d'enfants

Avant de jeter votre appareil usagé, s'assurer d'en retirer la porte. Laisser les étagères en place pour que les enfants ne puissent pas facilement s'y loger. Ne jamais laisser un enfant utiliser l'appareil, jouer avec, ni s'y loger.

FICHE DE MISE A LA TERRE

Pour réduire les risques de choc électrique, cet appareil est muni d'une fiche à la terre (2 branches et 1 tige). Si la fiche ne s'insère pas à fond dans la prise de courant, consulter un électricien qualifié. Ne pas modifier la prise en aucune façon ni utiliser un adaptateur. Utiliser une prise murale exclusive à cet appareil. Ne pas brancher le congélateur à une rallonge ni lui faire partager sa prise murale avec d'autres appareils. Si le cordon d'alimentation est trop court, demander à un électricien qualifié d'installer une prise près de l'appareil.

DESCRIPTION DES PIÈCES

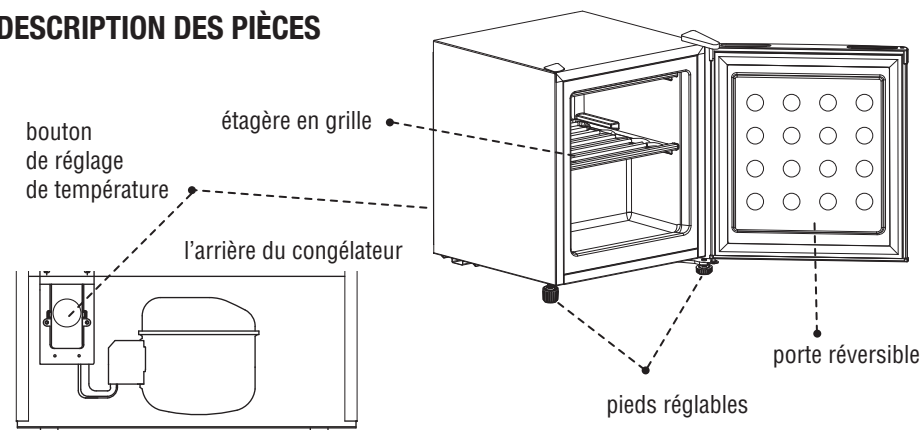

INSTALLATION

1. Retirer l'emballage, y compris la mousse située entre le condensateur et le boîtier de l'arrière de l'appareil. **WARNING :** il faut deux personnes ou plus pour déplacer le congélateur, sous peine de blessures dorsales ou autres.
2. Retirer tout matériel d'emballage et étiquettes. Enlever tout résidu de colle en frottant un peu de savon liquide avec les doigts, puis essuyer à l'eau chaude. Sécher.
REMARQUE : Ne pas utiliser d'instrument pointu, d'alcool à brûler, de liquides inflammables ou de produits abrasifs pour retirer du ruban adhésif ou de la colle.
3. **IMPORTANT :** Avant de brancher le congélateur sur le secteur, laissez-le à la verticale pendant environ 2 heures. Cela réduira la possibilité d'un dysfonctionnement du système de refroidissement lié à la manutention et le transport.
4. Cet appareil est conçu exclusivement pour être autoportant, et ne devrait pas être encastré.
5. Placer le congélateur sur un plancher suffisamment solide pour soutenir le congélateur entièrement chargé.
6. Placer le congélateur à l'abri du soleil et des sources de chaleur (four, chauffage, etc.). La lumière directe du soleil peut en affecter le revêtement acrylique et toute source de chaleur l'efficacité du refroidissement.
7. Laisser un minimum de 10 cm (4 po) d'espace de chaque côté de l'appareil pour permettre la circulation de l'air.
REMARQUE : si le congélateur est installé près d'un mur, allouer un espace suffisant du côté charnières pour l'ouverture de la porte.
8. Ajuster les pieds pour que le congélateur soit à niveau. Tourner le pied dans le sens horaire pour élever ce côté du congélateur ou dans le sens antihoraire pour le baisser. Lors de l'ajustement des pieds, une autre personne devrait appuyer sur la face supérieure du congélateur pour en transférer le poids du côté opposé aux pieds mis à niveau.
REMARQUE : pour optimiser l'ouverture de la porte, ajuster les pieds de manière à ce que l'appareil penche légèrement d'environ 3 mm (1/8 po) vers l'arrière.
9. Ne pas utiliser dans un lieu à l'isolation ou au chauffage insuffisants (garage, etc.). Le congélateur n'est pas conçu pour fonctionner à des températures en dessous de 12,8 °C (55 °F). À des températures ambiantes extrêmement basses, le congélateur ne peut fonctionner correctement. Éviter d'installer le congélateur dans un lieu humide. Une humidité excessive peut provoquer la formation rapide de givre sur l'évaporateur. Cela entraînerait un besoin de dégivrages plus fréquents.
10. S'assurer que toutes les étagères et autres pièces détaillées dans la section **PARTS** sont en place.
11. Une fois le congélateur branché (après 2 heures en position verticale), laissez le congélateur refroidir pendant 2-3 heures avant y ajouter les aliments.

AVANT LA PREMIÈRE UTILISATION

1. Laver l'intérieur du congélateur avec un chiffon humecté d'une solution d'eau et de bicarbonate de soude, 30 ml (2 cuillères à soupe) de bicarbonate pour un litre d'eau.
2. Laver les étagères avec un chiffon avec un détergent doux.
3. Nettoyer l'extérieur avec un chiffon doux humecté d'eau chaude et de détergent doux.
4. Essorer le chiffon avant de nettoyer tout espace abritant les commandes et les composants électriques.

PORTE RÉVERSIBLE

Le congélateur a été assemblé de façon à ce que la porte s'ouvre vers la droite. Cependant, il a été conçu pour s'ouvrir d'un côté comme de l'autre et on peut facilement en changer l'orientation selon les instructions suivantes. Munissez-vous d'un tournevis et d'un couteau à mastic ou tout autre objet plat et mince pour retirer les cache-charnières. L'utiliser avec précaution afin d'éviter d'égratigner les surfaces.

1. Débrancher le congélateur de la prise murale et le vider complètement, y compris les étagères.
2. Retirer les caches des 2 charnières supérieures et celui du trou de vis situé sur la porte, et mettre de côté.
3. Placer un tampon protecteur derrière le congélateur et incliner l'appareil vers l'arrière contre ce tampon protecteur.
4. Retirer les vis des charnières courantes, situées sous l'appareil.
5. Transférer les charnières de l'autre côté de la porte et bien les visser dans leur nouvel emplacement. Installer la porte. Recouvrir les charnières de leur cache.

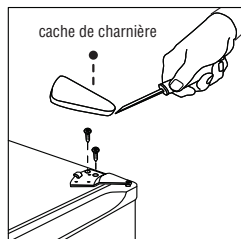

MODE D'EMPLOI

LE RÉGLAGE DU THERMOSTAT

1. Le thermostat est situé à l'arrière de l'appareil.
2. La première fois que vous mettez le congélateur en marche, régler la température au maximum.
REMARQUE : la plage de température va de "1" la plus chaude, à "6" la plus froide.
3. Au bout de 24 ou 48 heures, ajuster la température au réglage qui correspond le mieux à vos besoins. Le niveau "4" devrait être approprié.
4. Pour éteindre le congélateur, tourner la commande en position "OFF".

5. **REMARQUE** : ceci arrête le cycle de refroidissement mais pas l'alimentation électrique.
5. Si le congélateur est débranché, éteint ou en panne d'électricité, il faut attendre de 3 à 5 minutes avant de le remettre en marche pour permettre aux circuits de se réinitialiser. Le remettre sous tension trop tôt pourrait occasionner des dommages.
6. La température extérieure du congélateur varie en fonction de la fréquence à laquelle la porte est ouverte et du volume d'aliments contenus.

TIROIR À GLACE

1. Pour obtenir de la glace, la position recommandée est le "6".
2. Remplir le tiroir à glace aux 2/3 avec de l'eau froide ou tout autre liquide adapté à la congélation et placer le tiroir au fond du congélateur.
3. Sécher le dessous du tiroir pour éviter qu'il ne colle à la surface du congélateur.
4. La meilleure façon de déloger les glaçons est de tenir le tiroir sous l'eau froide du robinet pendant quelques secondes.
5. Faire tomber les glaçons dans un seau à glace en tordant légèrement le tiroir.

MODE D'EMPLOI (cont.)

CONGELER DES ALIMENTS FRAIS

1. La qualité des aliments congelés peut être compromise si le congélateur n'est pas utilisé de manière appropriée, si les aliments ne sont pas bien emballés, si les températures ne sont pas appropriées et si la préparation des aliments se fait dans des conditions d'hygiène douteuse.
2. Ce congélateur est conçu pour stocker des aliments congelés sur une longue durée.
3. La durée de conservation des surgelés varie et la durée recommandée ne doit pas être dépassée.
4. Les aliments pré-emballés commercialement surgelés devraient être conservés conformément aux instructions du fabricant des surgelés pour compartiment de stockage des aliments surgelés ou congélateur domestique "trois étoiles".
5. Mettre les surgelés au congélateur le plus rapidement possible après achat. Suivre attentivement toute instruction concernant la durée de stockage se trouvant sur le paquet.
6. Soigneusement choisir les aliments à congeler. Ils devraient être de bonne qualité et aptes à être congelés.
7. Utiliser un emballage approprié et bien serré.
8. L'emballage devrait être hermétique pour empêcher toute fuite susceptible de causer une perte de vitamines et une déshydratation de l'aliment.
9. Le papier aluminium et les sacs devraient être assez flexibles pour bien envelopper les aliments.
10. Observer ces précautions sanitaires lors de la préparation des aliments à la congélation.
11. Indiquer ce qui suit sur l'emballage : type d'aliment, quantité et date de congélation.
12. Il est extrêmement important que les aliments soient congelés le plus vite possible.
13. Une quantité d'aliments trop importante réduit la qualité de la congélation, ce qui affecte la qualité de l'aliment surgelé.

ENTRETIEN

NETTOYAGE DU CONGÉLATEUR

1. Débrancher le congélateur et retirer les aliments et les étagères/tiroirs.
2. Laver l'intérieur du congélateur avec un chiffon humecté d'une solution d'eau et de bicarbonate de soude, 30 ml (2 cuillères à soupe) de bicarbonate pour un litre d'eau.
3. Laver l'étagère avec un détergent doux.
4. Nettoyer l'extérieur avec un chiffon doux humecté d'une solution d'eau tiède et de détergent doux.
5. Essorer le chiffon avant de nettoyer tout espace abritant les commandes et les composants électriques.
6. Ne pas utiliser de produit abrasif qui pourraient endommager ou égratigner les surfaces.
7. Nettoyer les joints d'étanchéité tous les trois mois. Les joints doivent rester propres et flexibles pour en assurer l'étanchéité.

DÉGIVRAGE DU CONGÉLATEUR

- 1) Procéder au dégivrage lorsque le givre des parois dépasse 1 cm (0.4") d'épaisseur.
- 2) **ATTENTION**
 - **Ne pas utiliser d'eau bouillante, qui peut endommager les pièces en plastique.**
 - **Ne pas utiliser d'instrument pointu ou métallique pour enlever le givre car cela pourrait endommager le serpentin de refroidissement et annuler la garantie. N'utiliser que le grattoir en plastique fourni avec le congélateur.**
- 3) Retirer les aliments surgelés du congélateur et les garder surgelés.
- 4) Tourner la commande en position OFF et débrancher le congélateur. Le dégivrage peut durer plusieurs heures.
- 5) Une fois le dégivrage terminé, jeter l'eau, éponger l'intérieur du congélateur et régler à la température désirée.

ENTRETIEN (cont.)

PANNE DE COURANT

La plupart des pannes de courant ne durent que quelques heures et ne devraient pas affecter la température de l'appareil si vous réduisez au minimum le nombre de fois que la porte est ouverte.

REMARQUE : Si le congélateur est débranché, éteint ou en panne d'électricité, il faut attendre de 3 à 5 minutes avant de le remettre en marche. Tenter de le remettre sous tension trop tôt pourrait occasionner des dommages et l'empêcher de se mettre en marche.

VACANCES

- Absences courtes : Laisser le congélateur fonctionner pendant des congés de moins de 3-4 semaines.
- Absences longues : Si l'appareil est destiné à ne pas être utilisé pendant plus d'un mois, le vider entièrement et débrancher le cordon d'alimentation. Nettoyer et sécher soigneusement l'intérieur. Pour prévenir moisissure et odeurs, laisser la porte entrouverte : la bloquer si nécessaire, la retirer.

DÉPLACEMENT DU CONGÉLATEUR

1. Vider entièrement le congélateur et entreposer les aliments convenablement.
2. Bandez solidement tous les articles libres à l'intérieur du congélateur.
3. Visser les pieds réglables jusqu'à la base pour prévenir des dommages.
4. Bandez les portes fermées.
5. S'assurer que le congélateur reste en position verticale pendant le transport. En protéger l'extérieur avec une couverture ou tout article similaire.

CONSEILS PRATIQUES

1. Installer le congélateur dans la partie la plus fraîche de la pièce, loin de la chaleur des appareils ou conduits de chauffage, et à l'abri de la lumière directe du soleil.
2. Laisser les aliments chauds refroidir à température ambiante avant de les placer dans le congélateur. Les aliments qui mettent longtemps à se congeler peuvent perdre de leur qualité ou se gâter.
3. Une surcharge du congélateur force le compresseur à tourner plus longtemps.
4. Les compartiments du congélateur ne doivent pas être recouverts d'aluminium, de papier ciré ou de papier absorbant. Ceci pourrait interférer avec la circulation d'air froid, ce qui réduirait l'efficacité du congélateur.
5. Ranger les aliments de manière à minimiser les ouvertures de la porte et les recherches prolongées. Sortir autant que possible tous les aliments requis en une fois et refermer la porte aussitôt que possible.
6. Lors d'une courte panne d'électricité, garder la porte fermée pour que les aliments restent congelés. Si la panne est plus longue, vérifier l'état des aliments avant de les consommer. Ne pas recongeler un aliment qui a dégelé.

SPECIFICATIONS

Puissance requise :	115 V AC ~60 Hz 1.0A
Entrée nominale :	53W
Réglage maximum (7):	-24°C (-11.2°F) à 25°C (77°F) température ambiante
Réglage minimum (1) :	0°C (32°F) à 25°C (77°F) température ambiante
Poids:	40.7 lbs / 18.5 kg

GUIDE DE DÉPANNAGE

Vous pouvez solutionner facilement la plupart des problèmes communs, vous épargnant possiblement le coût d'un appel de service. Asseyez les suggestions ci-dessous pour voir si vous pouvez solutionner le problème avant d'appeler un réparateur.

PROBLÈME	CAUSE POSSIBLE
L'appareil ne fonctionne pas.	N'est pas branché. Le disjoncteur a déclenché ou la fusible a sauté. Le réglage de température du congélateur est à «OFF».
Le condenseur s'allume et s'éteint fréquemment.	La température de la pièce est plus chaude que normale. Une grande quantité de nourriture a été ajoutée. La porte est trop souvent ouverte. La porte n'est pas complètement fermée. Le réglage de température n'est pas mise au point correctement. Le joint d'étanchéité de la porte ne scelle pas correctement. Le congélateur n'a pas d'espacement adéquate. Le congélateur a été récemment déconnecté pendant quelque temps. Quatre heures sont requis pour que le congélateur refroidi complètement.
La température à l'intérieur du congélateur est trop froid	Le réglage de température est réglé au froid. Tournez le réglage au chaud et laissez la température plusieurs heures pour stabiliser.
Des bruits de gargouillement lorsque le condenseur est en marche.	Il y a une contraction et détente des pièces de métal, en plus des conduites d'eau chaude. Ceci est normal. Le gargouillement diminuera ou disparaîtra au cours du fonctionnement du congélateur.
Le bruit de gargouillement comme l'eau bouillante.	Le fluide frigorigène (utilisé pour refroidir le congélateur) est en circulation dans tout le système. Ceci est normal.
Vibrations.	Assurez-vous de vérifier le nivellement du congélateur. Le plancher n'est pas nivelé ou solide. Le congélateur bascule sur le plancher lorsqu'il est déménagé un peu. Assurez-vous que le plancher peut bien supporter le congélateur. Nivelez le congélateur en mettant une cale en bois ou en métal sous une partie du congélateur. Le congélateur est contre le mur. Immobilisez le congélateur et déménagez-le du mur afin qu'il ne le touche pas. Veuillez voir «Instructions d'installation».
L'humidité accumule à l'intérieur du mur du congélateur.	La température est chaude ou humide, ce qui augmente la gelée interne. Ceci est normal. La porte est un peu ouverte. La porte est gardée ouverte trop longtemps, ou est ouverte trop fréquemment. La porte n'est pas bien scellé.
L'humidité accumule à l'intérieur du congélateur.	La porte est un peu ouverte, ce qui cause l'air froid à l'intérieur du congélateur de se mêler avec l'air humide à l'extérieur.
La porte ne ferme pas proprement.	L'appareil n'est pas nivelé. Le joint d'étanchéité est sale. Le panier de rangement n'est pas bien positionné.