

Блоки підготовки повітря

SA-LM

Пневматичні міні-лубрикатори серії SA-LM поставляються з приєднувальною різьбою G1/4" або G1/2". Вони використовуються для подачі низьков'язкого мастила ISO VG32 у стиснене повітря у вигляді часток розміром від 0,01 до 0,003 мкм для подальшого змащення внутрішніх поверхонь рухомих елементів пневматики (пневмоінструменту, пневмоциліндрів, тощо).

Масилорозпилювач SA-LM дозволяє регулювати обсяг мастила, що подається в систему.



Кодування серії LM

SA-LM40-15

Масилорозпилювач
блоку підготовки повітря
повітря

Серія та типорозмір

Згідно з приведеною нижче
таблицею: **10, 40**

Різьба приєднання

08 G1/4"
15 G1/2"

Технічні характеристики серії LM

Модель	SA-LM10-08	SA-LM40-15
Приєднувальна різьба	G1/4"	G1/2"
Номінальні витрати, нл/хв	700	1400
Наявність захисного стакану	немає	пластиковий
Робоче середовище	стиснене повітря	
Конструкція	двокамерний розпилювач мастила	
Приєднання	кронштейн	
Макс. вхідний тиск	10 бар	
Рекомендоване мастило	Турбінне мастило ISO VG32	

Габаритні та приєднувальні розміри

SA-LM20

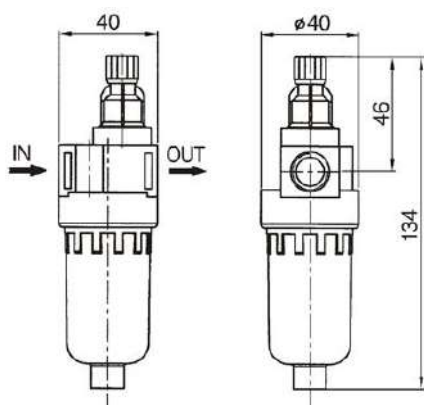

SA-LM40

