

FW500 SERIE

Balance compacte étanche avec IP69K

IP69K

Classe de protection

Facile à nettoyer en utilisant une haute pression ou à jet de vapeur grâce à la protection IP69K

Jusqu'à 2.500 heures fonctionnement des piles

Plateau en acier inoxydable

Facile à lire écran LCD de 27 mm les caractères



Pèse où il est mouillé

Dans des environnements où l'eau est utilisée à la pression ou nettoyage à la vapeur, le modèle FW500 est le bon choix. La protection IP69 (certifié) empêche l'infiltration de l'eau ou de la poussière. Des piles de longue durée et un design compact sont les qualités nécessaires pour la mobilité parmi ses vertus.



CAS

www.cas-pesage.com

**Spécifications techniques**

Capacité maximale	3/6 kg	6/15 kg	15/30 kg
Echelon	1/2 g	2/5 g	5/10 g
Clavier	Embo-tactile: Zéro, Tare, Hold, Power		
Type affichage	afficheurs LCD (35mm d' hauteur), 5 digits		
Indicateurs d'état	Stable, Zéro, poids brut, unité de pesage (kg), niveau des piles		
Classe de protection	IP69K		
Fonctions	Moyenne, mode économie d'énergie		
Alimentation électrique	Piles (4x 1,5V), Adaptateur électrique (12V/1,5A) en option		
Autonomie de la batterie	Piles Alcaline: jusqu'à 2.500 heures (avec un seul afficheur) Piles Mn: jusqu'à 1.200 heures (avec un seul afficheur)		
Accessoires	Adaptateur électrique, Automobile adaptateur (pour allume-cigarettes)		
Option d'usine	Afficheur arrière		
Dimensions plateau (LxI)	247x212 mm		
Dimensions balance (LxIxH)	266x303x109 mm		
Poids	3 kg		
Température de fonctionnement	-10°C jusqu'à +40°C		

dimensions en mm

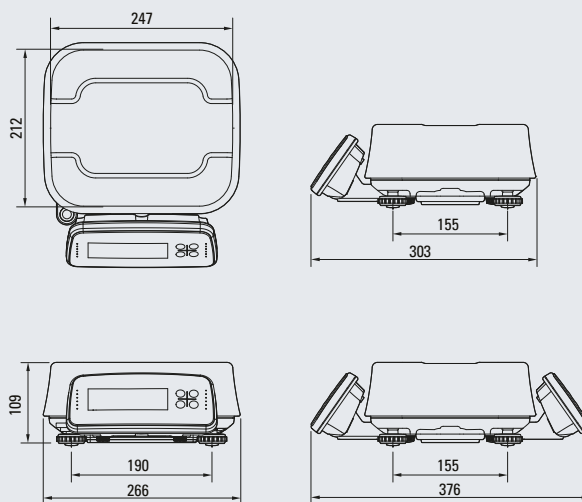

avec l'option Afficheur arrière



Avec l'écran arrière en option FW500 est approuvé pour une utilisation dans les magasins ouverts



En mode d'utilisation des piles, le modèle FW500 peut être utilisée jusqu'à 63 semaines (40 heures / semaine), avec un seul afficheur. L'adaptateur électriques est en option

Caractéristiques du produit

- Classe de protection IP69K pour une utilisation dans des environnements poussiéreux et humides
- Design compact et léger pour une utilisation mobile
- Grand plateau en acier inoxydable
- Facile à lire écran LCD avec 27 mm caractères
- Batterie ou adaptateur secteur (en option)
- Jusqu'à 2500 heures de vie de la batterie (plus courte avec écran arrière en option)
- Fonctionnement sur piles avec arrêt automatique pour économiser l'énergie
- Fonction de moyenne pour pesage des animaux
- Bi-échelon
- Homologué

Options et accessoires

- Écran arrière – commande approuvée pour une utilisation dans les magasins ouverts
- Adaptateur électrique
- Automobile adaptateur pour allume-cigarettes



Le FW500 a le plus haut niveau de protection contre la pénétration de poussière et de l'eau: IP69K.

Cela signifie qu'il est auto-protégé contre la pénétration d'eau à haute pression ou nettoyage à la vapeur (avec plateau installé en acier inoxydable). Ainsi, le FW500 peut être facilement et efficacement nettoyer et peut donc être utilisé dans des environnements humides et plus critiques.



CAS Deutschland AG
Brackestraße 1 · 38159 Vechelde · Allemagne
www.cas-pesage.com

Sous réserve d'erreurs et de modification sans préavis.

BRL
Informatique
CAISSE ENREGISTREUSE - BALANCE
SYSTEME POS - TPE

Web : www.brlinformatique.re

BRL INFORMATIQUE
24 res circe cite l'oré
97470 Saint benoit
Tel : 06 93 131760