

Parrot Uncle

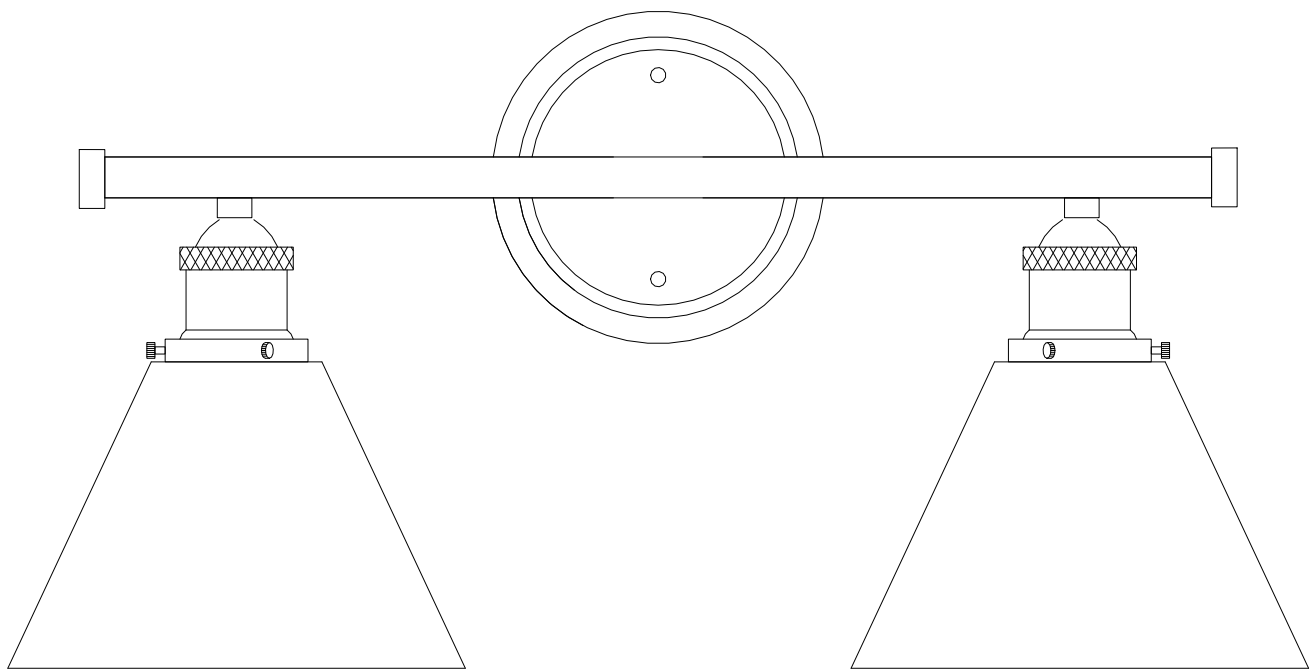

MADE IN CHINA

User Manual

Dear buyers, thank you for buying this product, please read the instructions carefully before using. Anything please feel free to contact us, we will reply you within 24 hours.

IMPORTANT: 

English

1. Always shut off power to the circuit before starting installation work.
2. The installation must be carried out by professional electrician .
3. Please wear gloves during installation in case of scratching.
4. Keep the lamps away from corrosive chemical and air .
5. If you are satisfied with our product , please help to leave feedback.

Deutsch

1. Schalten Sie die Stromversorgung vor der Inbetriebnahme immer aus.
2. Die Installation muss vom Fachmann durchgeführt werden.
3. Bitte tragen Sie bei der Montage Handschuhe bei Kratzern.
4. Halten Sie die Lampen von korrosiver Chemikalie und Luft fern.
5. Wenn Sie mit unserem Produkt zufrieden sind, helfen Sie bitte, Rückgespräch zu lassen.

Español

1. Siempre desconecte la alimentación del circuito antes de iniciar el trabajo de instalación.
2. La instalación debe ser realizada por un electricista profesional.
3. Por favor use guantes durante la instalación en caso de rascarse.
4. Mantenga las lámparas lejos del producto químico corrosivo y del aire.
5. Si le satisfacen con nuestro producto, ayude por favor a dejar la regeneración.

Français

1. Toujours éteindre le circuit avant de commencer les travaux d'installation.
2. L'installation doit être effectuée par un électricien professionnel.
3. Portez des gants pendant l'installation en cas de rayures.
4. Gardez les lampes éloignées des produits chimiques corrosifs et de l'air.
5. Si vous êtes satisfait de notre produit, veuillez aider à laisser vos commentaires.

Italiana

1. Spegner sempre il circuito prima di iniziare l'installazione.
2. L'installazione deve essere effettuata da elettricisti professionali.
3. Indossare guanti durante l'installazione in caso di graffi.
4. Tenere le lampade lontane da corrosione chimica e aria.
5. Se sei soddisfatto del nostro prodotto, ti preghiamo di aiutare a lasciare feedback

User Manual

English

1. Si prega di interrompere l'alimentazione domestica prima dell'installazione.
2. Installare la piastra di raccordo in metallo con le viti.
3. Cablaggio.
4. Serrare le viti per fissare il corpo della lampada.
5. Stringere l'anello di alluminio per bloccare il paralume.
6. Installare la lampadina appropriata nella presa.
7. Accendere l'alimentazione e verificare il normale funzionamento.

Deutsch

1. Bitte schalten Sie vor der Installation den Haushaltsstrom ab.
2. Montieren Sie die Seitenplatte aus Metall mit Schrauben.
3. Verkabelung.
4. Ziehen Sie die Schrauben fest, um den Lampenkörper zu befestigen.
5. Ziehen Sie den Aluminiumring fest, um den Lampenschirm zu verriegeln.
6. Setzen Sie die passende Glühlampe in die Fassung ein.
7. Schalten Sie das Gerät ein und prüfen Sie den normalen Betrieb.

Español

1. Corte la energía del hogar antes de la instalación.
2. Instale la placa de revestimiento de metal con tornillos.
3. Cableado.
4. Apriete los tornillos para asegurar el cuerpo de la lámpara.
5. Apriete el anillo de aluminio para bloquear la pantalla.
6. Instale la bombilla adecuada en el portalámparas.
7. Encienda la alimentación y verifique que funcione normalmente.

Français

1. Veuillez couper l'alimentation domestique avant l'installation.
2. Installez la plaque de revêtement métallique avec des vis.
3. Câblage.
4. Serrez les vis pour fixer le corps de la lampe.
5. Serrez la bague en aluminium pour verrouiller l'abat-jour.
6. Installez l'ampoule appropriée dans la douille.
7. Mettez sous tension et vérifiez le fonctionnement normal.

Italiana

1. Si prega di interrompere l'alimentazione domestica prima dell'installazione.
2. Installare la piastra di raccordo in metallo con le viti.
3. Cablaggio.
4. Serrare le viti per fissare il corpo della lampada.
5. Stringere l'anello di alluminio per bloccare il paralume.
6. Installare la lampadina appropriata nella presa.
7. Accendere l'alimentazione e verificare il normale funzionamento.

installation steps

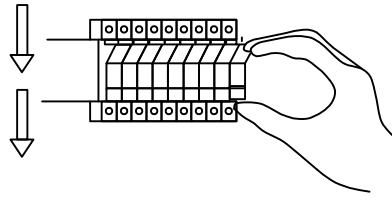

①

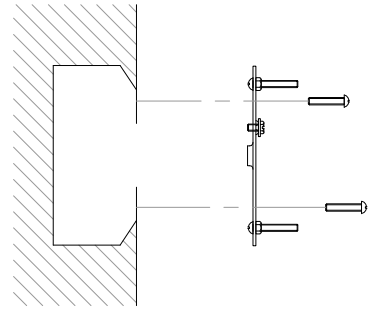

②

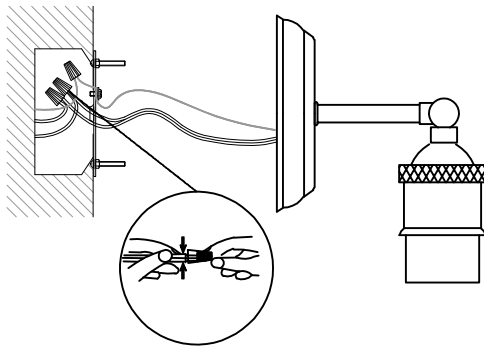

③

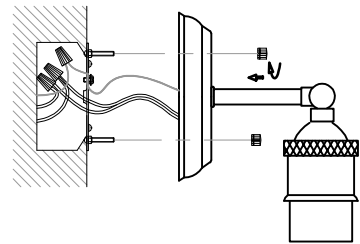

④

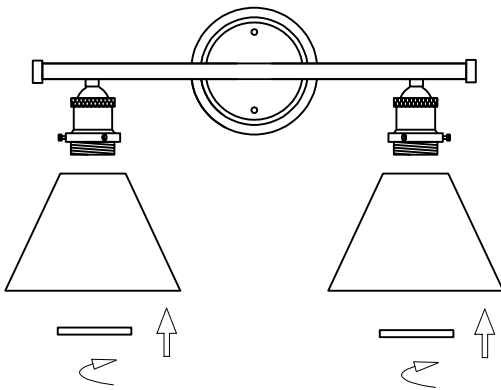

⑤

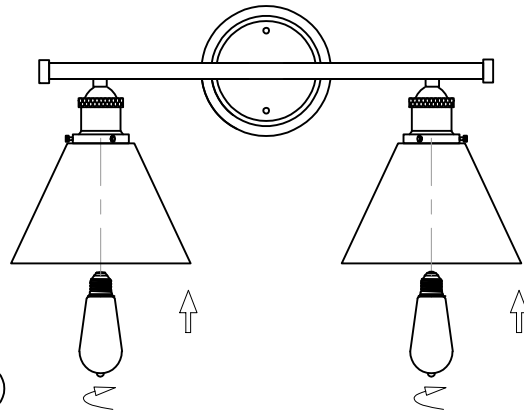

⑥

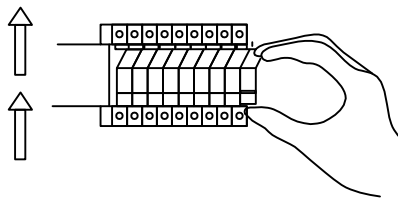

⑦

Item: BH11809-2110V
110-120V 50HZ\60HZ
MAX:E26 2*40W