



LDSロボット掃除機

RV-LD200B



取扱説明書

ご使用前に取扱説明書を必ずお読みください。今後参照するように、大切に保管してください。

弊社の商品をご購入いただき誠にありがとうございます。

ご使用中に何か問題がございましたら、

support.jp@ecozy.com

までお気軽に連絡してください。

コンテンツ

重要な安全上のご注意	01
バッテリーパック	02
パッキングリスト	03
製品概要	04
LDSロボット掃除機	04
充電台	05
はじめに	06
操作ガイド	07
充電	07
清掃準備	08
電源をオンにする	09
電源をオフにする	09
掃除モード	09
自動モード	09
スポットモード	10
モップモード	11
カーペットの自動加圧	13
スリープモード	13
製品メンテナンス	13
クリーニングと交換頻度	13
ダストボックス及びフィルター	14
サイドブラシ	16
メインブラシ	17
センサーと充電接点	18
ロボット掃除機の上層	19
オムニホイール	19
水タンクとモップクロス	19
仕様	21
トラブルシューティング	21

重要な安全上のご注意

本製品をご使用になる前に、以下の注意事項をよくお読みください。

本製品はご家庭での使用に限ります。

- 本製品は8歳以上の方にご使用いただけますが、身体・感覚・精神に障がいのある方や経験・知識のない方は、安全な使用方法や危険性を熟知した専門家の監督のもとでご使用ください。
- 本製品に付属された充電部品以外は使用しないでください。
- 非公式なウェブサイトやアウトレット等からアクセサリを購入し、部品交換をしたりしないでください。ecozy製造のオリジナル部品のみ使用してください。付属品や交換部品が必要な場合は、当社まで直接お問い合わせください。
- ロボット掃除機で清掃する時は、濡れた床などやその近くで操作しないでください。
- 監視されていない乳幼児や子供の近くでロボット掃除機を操作しないでください。
- タバコや高温の灰など、燃えているものや煙がでている物を清掃するためにロボット掃除機を使用しないでください。火災の危険があります。
- 本製品の上に他の物を置いたり、本製品に衝撃を与えたりしないでください。
- 濡れた手で操作しないでください。
- 破損した電源コードやプラグは使用しないでください。
- 油や塗料などの可燃性液体の清掃にはロボット掃除機を使用しないでください。
- ロボット掃除機のフィルターに香水や香料を使用しないでください。火災の危険があります。
- 暖炉のある部屋やロウソクの火のついた部屋、壊れやすいものがある床などでは操作しないでください。
- ソケットが露出している床には使用しないでください。
- 床に傷をつけたり、破損したりしないようにするためにも、一般的には狭い範囲でロボット掃除機のテストをしてから使用することをお勧めします。
- 事故を起こさないためにも、ロボット掃除機が使用中であることを全員に周知しておきましょう。
- 本製品をご使用になる前に、必ず「ダストボックス」と「フィルター」を取り付けてください。
- ロボット掃除機を使用する前に、機器が絡まる可能性のある床の電源コードなどをすべて片付けてください。
- ロボット掃除機を使用する前に、床に散乱しているものをすべて片付けて、機器の開口部が塞がれないようにしましょう。(例えば、服や散らばった紙など)

- 糸くずや髪の毛など、空気の流れを悪くするものを本製品で掃除しないでください。
- 本製品を移動する場合、両手で持って運んで下さい。
- 本製品の清潔にするには、乾いた布または湿った布をご使用ください。
- 本製品の清掃・お手入れやメンテナンスの前には、必ず「充電台」用の「電源アダプター」をコンセントから抜いてください。
- 長時間使用しない場合は、「充電台」を取り外してください。
- 不適切な操作、ロボット掃除機の分解、上記の安全上の注意事項を守らなかったことによる火災、爆発、感電について、ecozyは責任を負いかねますのでご了承ください。

バッテリーパック

- 本製品の電池は他のモデルと交換できません。
- バッテリーは、廃棄する前に本製品から取り外す必要があります。
- オーバーヒート、火災、けがの原因となりますので、ご自身でバッテリーパックを分解したり、パック内部の電池を交換したりしないでください。
- 火気や直射日光など、直接手の届く熱源にバッテリーをさらさないでください。火災の危険があります。
- ロボット掃除機やバッテリーを火や水、または火災の原因となる液体の中に投げ込まないでください。
- 本製品に含まれるリチウム電池は、認定されたサービス業者に修理またはリサイクルしていただき、国内の廃棄物とは別に回収または廃棄していただく必要があります。電池の廃棄については、各地域の環境関連法規を遵守して廃棄してください。
- 本品に同梱された電源部品のみを使ってバッテリーを充電してください。

パッキングリスト

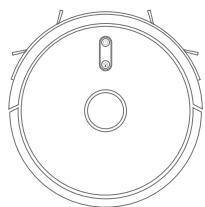

LDSロボット掃除機
(ダストボックスを含む)

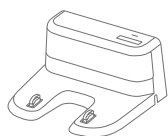

充電台



電源アダプター
(充電台用)

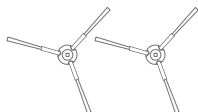

スベアサイドブラシ × 2

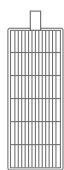

スベアHEPAとスポンジ



清掃ツール



アプリ制御の水タンク



スベア洗えるモップクロス

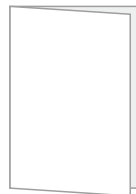

説明書

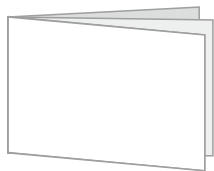

アプリご利用ガイド



クイックガイド

製品概要

LDSロボット掃除機

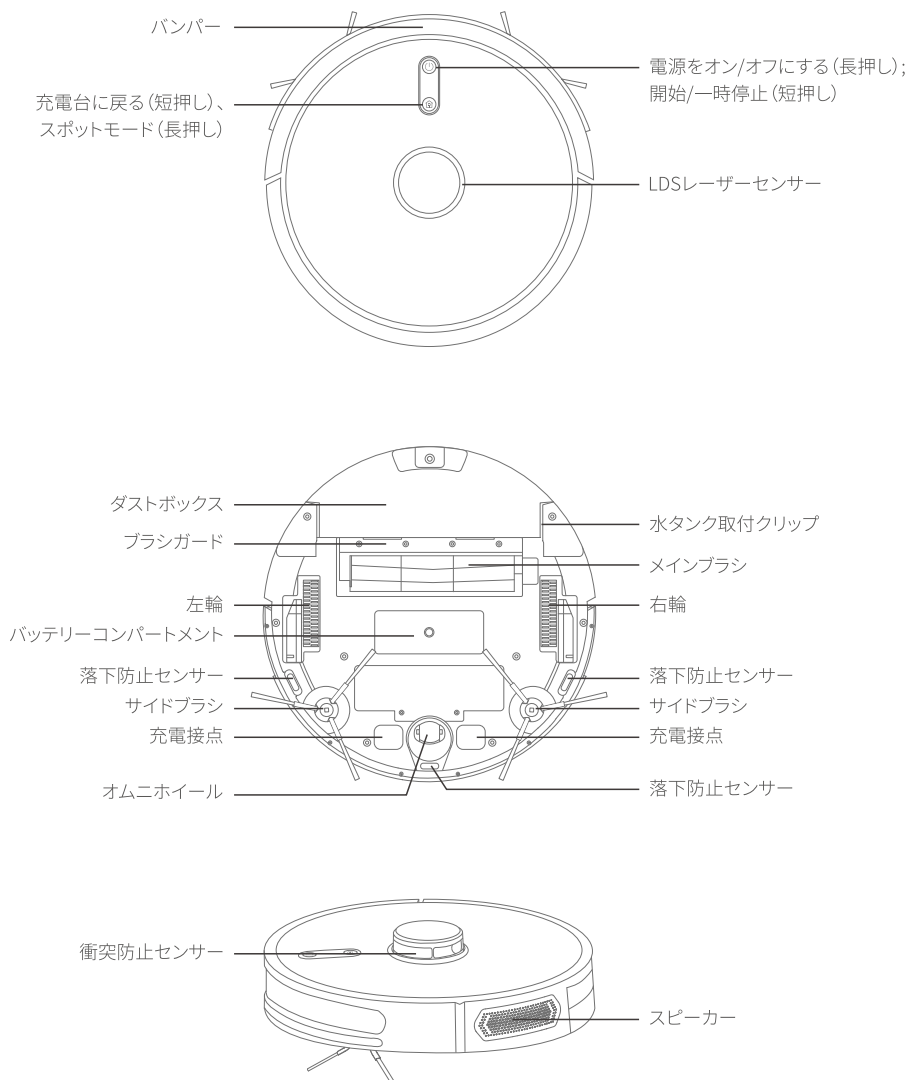

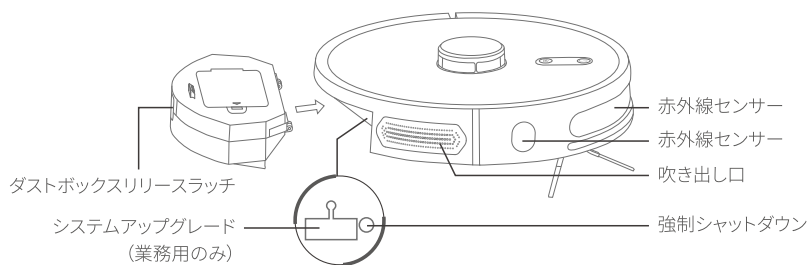

充電台

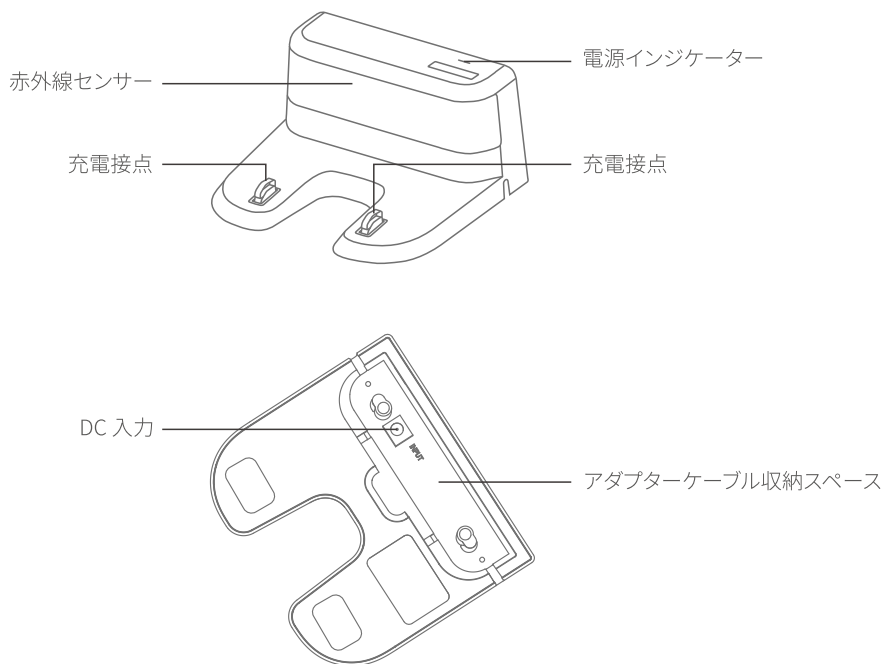

はじめに

ロボット掃除機の両側から保護材を取り除きます。

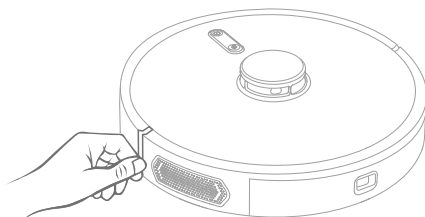

1

「充電台」を壁を背にして床に置き、「電源アダプター」をコンセントに差し込み、充電台に接続します。「充電台」の周りの半径1~2m以内にあるものをすべて取り外します。

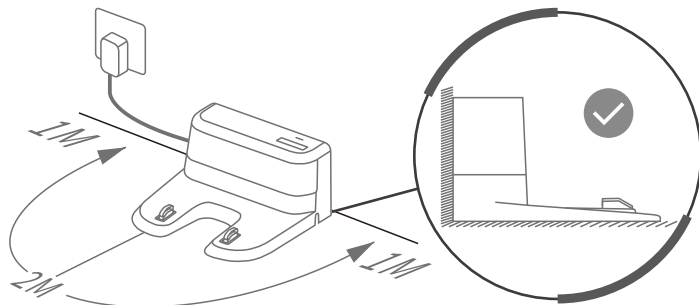

ご注意：

1. 充電台の電源が入っていることをご確認ください。充電台の「電源インジケータ」が緑色に点灯していることで確認できます。
2. ロボット掃除機を見つけやすい場所に「充電台」を置きます。
3. バッテリー残量が少ないときにロボット掃除機が「充電台」を見つけられないのを防ぐために、「充電台」を通電状態にしておきます。
4. ロボット掃除機がコードに絡まらないように、余った電源コードを「充電台」の下部にある「収納スペース」に常に収納してください。

2

操作ガイド

充電

初めて使用する前にロボット掃除機を充電しておくことをおすすめします。ロボット掃除機の底面にある「充電接点」を、「充電台」の充電接点に合わせます。

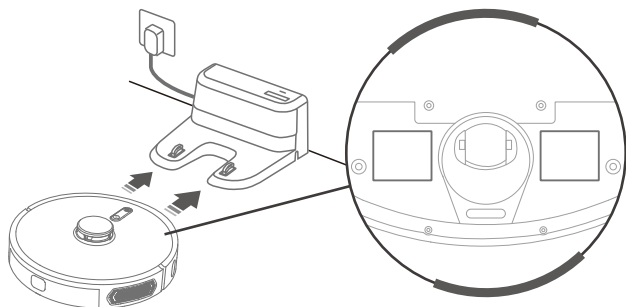

充電中:	充電完了:	ローバッテリー:
ランプがオレンジ色点滅 (WiFi接続後に白色点滅)	ランプがオレンジ色点灯 (WiFi接続後に白色点灯)	赤色点滅

ご注意:

1. ロボット掃除機はフル充電に最大3時間かかります。完全に充電されているときは、最小限の吸引で「自動モード」で動作し、最大150分の清掃時間を提供します。
2. 電池残量が少なくなると、ロボット掃除機は「充電台」に戻ります。バッテリーの残量が極端に少なくなると、ロボット掃除機は完全に動かなくなるので、手動で「充電台」に戻す必要があります。
3. バッテリーの寿命を延ばすために、長時間使用しない場合は、少なくとも3ヶ月に1回はロボット掃除機を充電してください。
4. ご自身で電池交換のために電池ボックスを開けないでください。ロボット掃除機が充電できない場合は、support.jp@ecozyまでメールでご連絡ください。

清掃準備

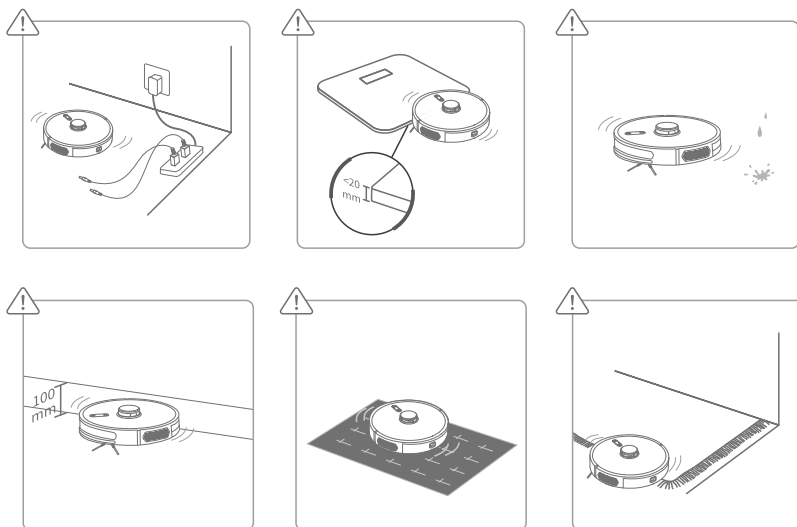

手間のかからないように、掃除する場所を確認して整理しましょう。



ご注意：

1. 電源コードやロープなど、ロボット掃除機に絡まる可能性のあるものはすべて取り除いてください。
2. ロボット掃除機は、厚さ20mmまでの物に登ることができます。これらの物を掃除したくない場合は、該当場所から取り除きましょう。
3. 掃除機をかけるときは、濡れた床面などでは操作しないでください。
4. 機器が引っ掛からないように、底面スペースが100mm以下の家具には近づけないようにしてください。この場合、アプリで進入禁止エリアを設定することをご検討ください。
5. ロボット掃除機は、「落下防止センサー」が暗い面を縁や階段と誤判定してしまい、暗い場所では動作しない場合があります。
6. カーペットの端から下へフリンジを折込み、ロボット掃除機が絡まないようにします。

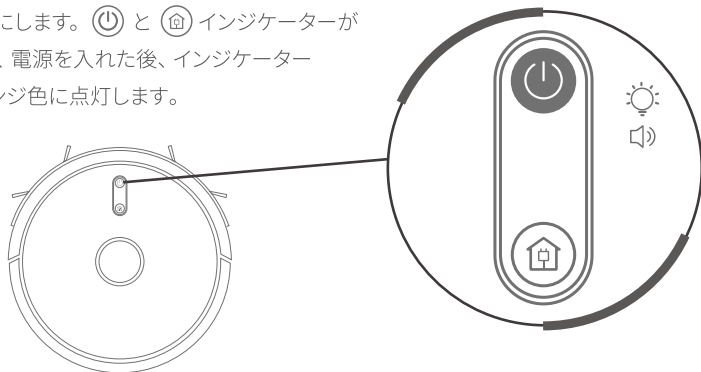

電源をオンにする

オプション1: 起動音が聞こえるまで  を長押しして掃除機をオンにします。 と  インジケータが白色に点滅し、電源を入れた後、インジケータランプがオレンジ色に点灯します。



オプション2: 充電中に掃除機の電源が自動的に入ります。

電源をオフにする

シャットダウンの音声案内が聞こえるまで、 を長押しして、電源をオフにします。 と  インジケータが赤色に点滅してから、消灯します。

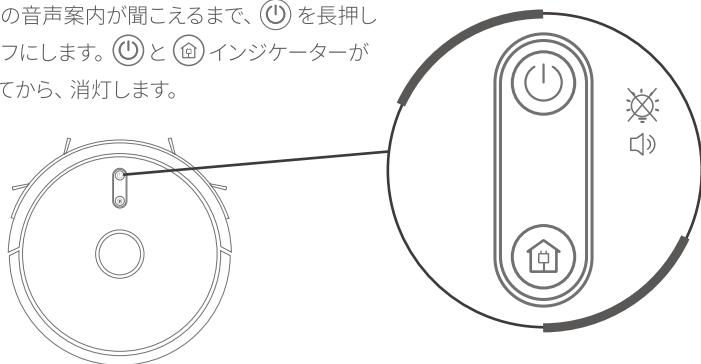



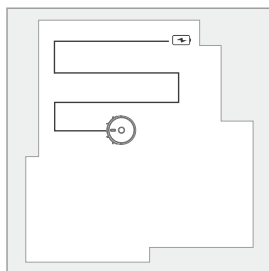
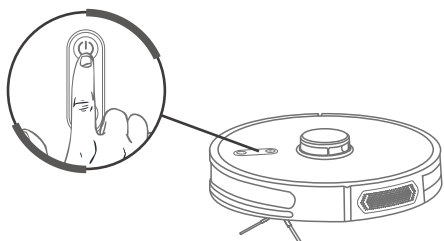

掃除モード

自動モード

電源を入れた後、ロボット掃除機上の  を押して「自動モード」を開始します。自動モードでは、ロボット掃除機はアクセス可能なすべてのスペースを清掃するまで、またはバッテリーの電力が低下するまで、中度の吸引力（デフォルト）で掃除を行います。



- * ロボット掃除機上の  または  を押して、掃除作動を一時停止します。
- * 一時停止した後、 を押して掃除を再開する。 を押して、掃除機は「充電台」に戻ります。

ヒント:

- ① バッテリーが少なくなると、ロボット掃除機は自動的に「充電台」に戻って充電します。ロボット掃除機を常に「充電台」に接続し、完全に充電してから操作することをお勧めします。
- ② 電池残量が少なくなると、ロボット掃除機は「自動モード」で設定したスケジュール通りに清掃ができなくなり、ピープ音が鳴ります。その場合は、速やかにロボット掃除機を充電してください。
- ③ 掃除する前に、掃除ロボットが開始点を記憶させるように、本品を「充電台」に戻すことをお勧めします。清掃中、本品を動かしたり運んだりしないでください。開始点とマップが無効になる恐れがあります。

スポットモード

このモードは、特定のエリアを重点的に掃除するために使用されます。

ステップ 1:

集中的に掃除が必要なエリア、つまりゴミやホコリが多いエリアを選択し、ロボット掃除機を掃除エリアの中心に移動させます。

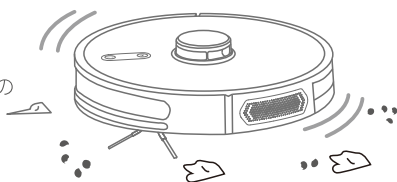



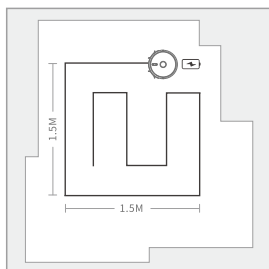
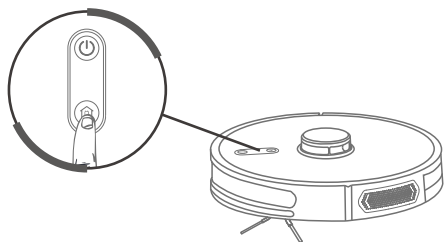

ステップ 2:

ロボット掃除機上の  を約3秒間長押しして、スポット掃除が開始されます。

本品は、下図に示す稼働で1.5m x 1.5mのスペースを掃除します。



- * ロボット掃除機上の  または  を押して、掃除作動を一時停止させます。
- * 一時停止した後、 を押して掃除を再開します。 を押して、掃除機は「充電台」に戻ります。

モップモード

ステップ 1:

「水タンク」に水を入れます。

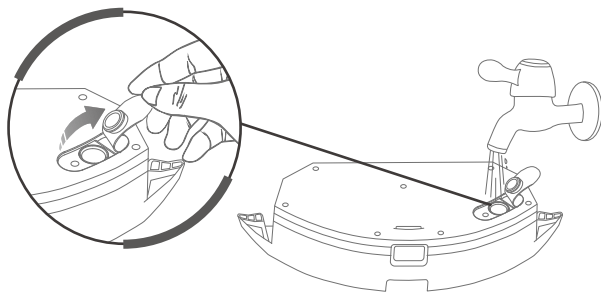

ステップ 2:

スナップラッチを押して「ダストボックス」を取り外します。

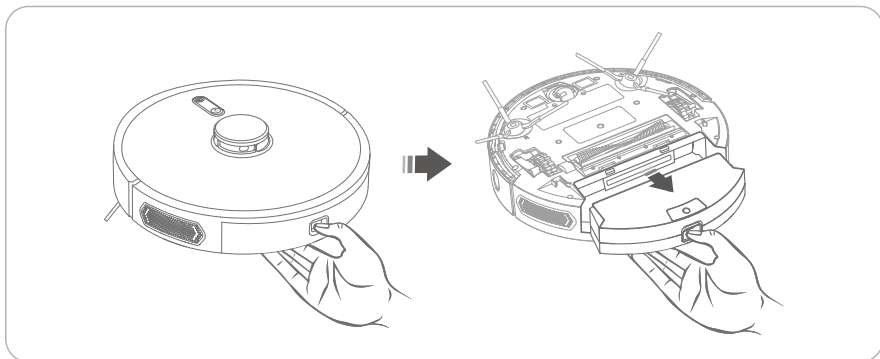

ステップ 3:

スナップラッチを押して、「水タンク」をロボット掃除機に挿入します。

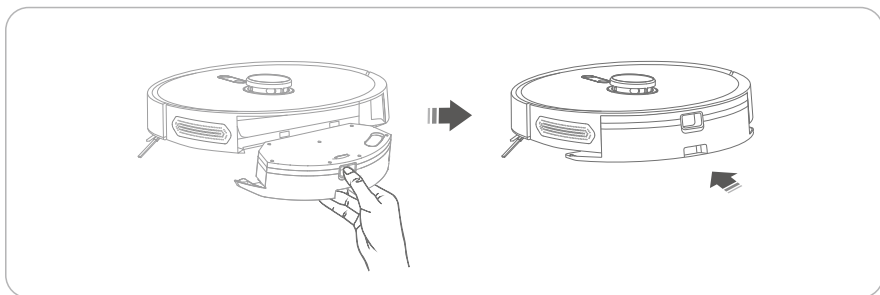

ステップ 4:

Appで、モップモードを選択し床を掃除します。

💡 ヒント:

Appでモップモードの水量を調整することができます。

ご注意:

1. ロボット掃除機の充電時や使用しない時は、「水タンク」を取り外してください。
2. 「水タンク」の水は真水のみを使用してください。自然成分の洗剤であっても、使用しないでください。ロボット掃除機を損傷する恐れがあります。
3. カーペットの上ではロボット掃除機で水拭きをしないでください。
4. ロボット掃除機は滑らかで硬い表面の掃除が得意ですが、凹凸のある表面や粗い表面には効果が低下する可能性があります。
5. ロボット掃除機で水拭きをする場合は、監督者が必要です。

カーペットの自動加圧

カーペットを掃除する際には、ロボット掃除機が自動的に吸引力を高めて、深部のゴミを吸い取ります。硬い床に戻るときは、ロボット掃除機が自動的に中吸引に戻り、バッテリーの消費電力を節約します。

💡 ヒント:

カーペットを掃除する前に、ロボット掃除機がすでに最大吸引力になっている場合は、最大吸引力でカーペットを掃除し続けます。

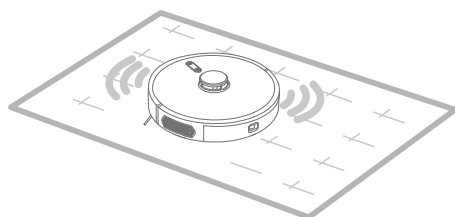

スリープモード

バッテリーの電力を節約するために、10分くらい何も操作しないとロボット掃除機がスリープモードに入ります。ロボット掃除機上のいずれかのボタンを押して、それを再起動してから、必要に応じて対応するボタンで掃除を行います。

製品メンテナンス

ロボット掃除機の性能を最高の状態に保つために、定期的なメンテナンスとロボット掃除機の部品の清掃をお勧めします。

クリーニングと交換頻度

部品	清掃頻度	交換頻度
ダストボックス	毎回使用後	/
フィルター	週一回(ペットがいる場合は週二回)	2ヶ月に一度
サイドブラシ	週一回	3から6ヶ月に一度、またはひどく消耗した場合

メインブラシ	二週間に一回	6から12ヶ月に一度、またはひどく消耗した場合
ブラシガード	毎月一回	/
センサー	毎月一回	/
充電接点	毎月一回	/
オムニホイール	毎月一回	/
水タンク	毎回使用後	/
モップクロス	毎回使用後	ひどく消耗した場合

ダストボックス及びフィルター

毎回ロボット掃除機をご使用後、「ダストボックス」を空にして、定期的に「フィルター」を清掃してください。

ステップ 1:

スナップを押さえて「ダストボックス」を外します。

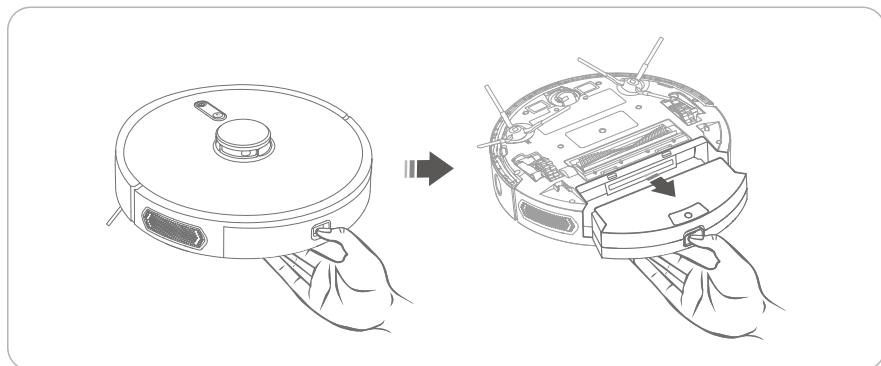

ステップ 2:

「ダストボックス」の上蓋を開けて、中のホコリをゴミ箱に捨てます。

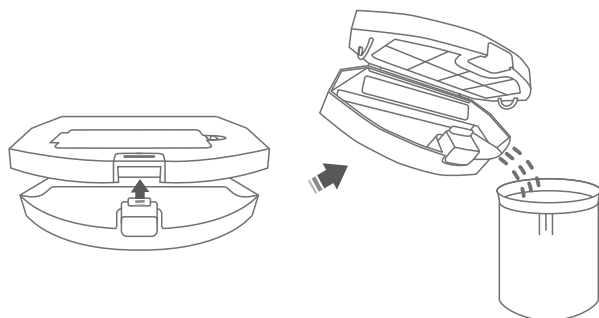

ステップ 3:

「ダストボックス」の上蓋を閉め、「フィルター収納部」を開けます。

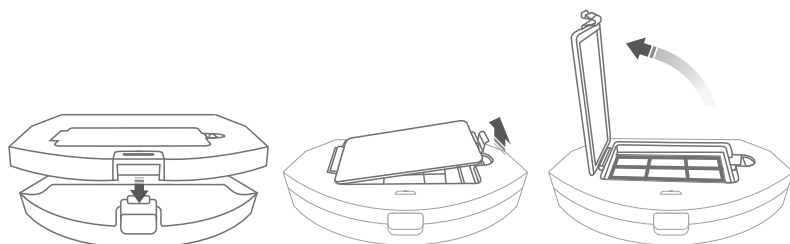

ステップ 4:

「フィルター」を取り外してゴミ箱にホコリを振り落とします。

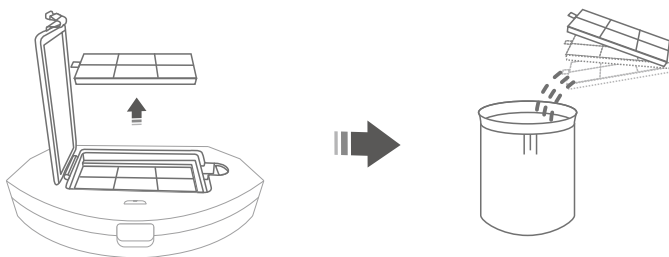

💡 ヒント:

「フィルター」は、黒いスポンジ、白い高効率フィルター（HEPA）、ホルダーで構成されています。スポンジやホルダーは洗浄できますが、高効率フィルター（HEPA）は洗浄できません。

ステップ 5:

「フィルター」をフィルター収納部に入れ、「ダストボックス」をロボット掃除機に入れます。

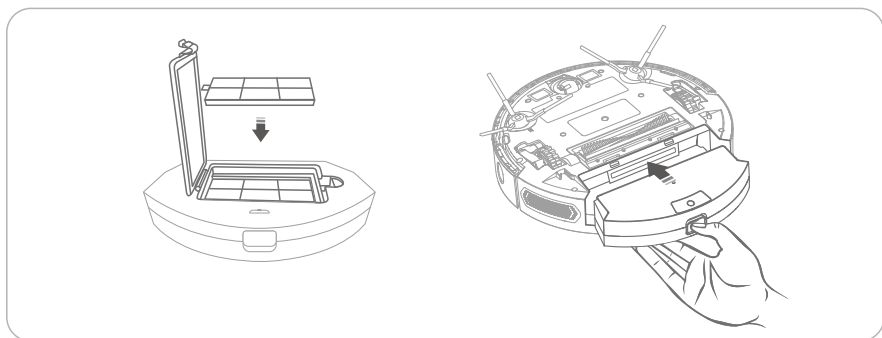

💡 ヒント:

- ① 「フィルター」は、ロボット掃除機の内部への塵埃の侵入を効果的に防止し、二次空気汚染からロボット掃除機の換気システムを保護するのに役立ちます。
- ② 「ダストボックス」の掃除には、清掃ツールを使うこともできます。

サイドブラシ

時間が経つと「サイドブラシ」が曲がったり、傷ついたりすることがあるため、定期的に掃除や交換をすることをお勧めします。

ステップ 1:

ドライバーで「サイドブラシ」のネジを外します。

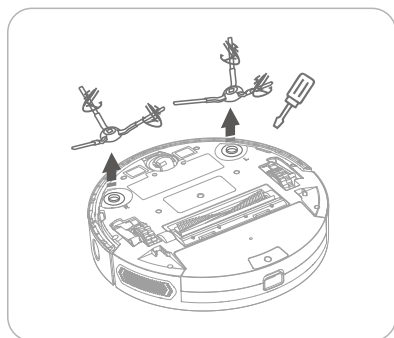

ステップ 2:

「清掃ツール」の刃を使って、ブラシに絡まった髪の毛やゴミを取り除きます。

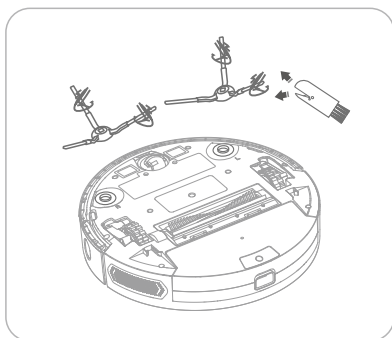

ステップ 3:

湿らせた布でブラシを掃除します。

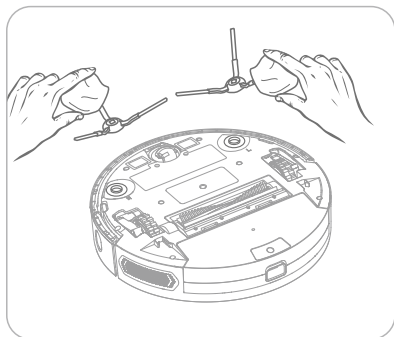

ステップ 4:

「サイドブラシ」を所定の位置に戻して締めます。取り付けの際に、左右の区別にご注意ください。古いブラシが破損している場合は、新しいブラシを直接に取り付けてください。

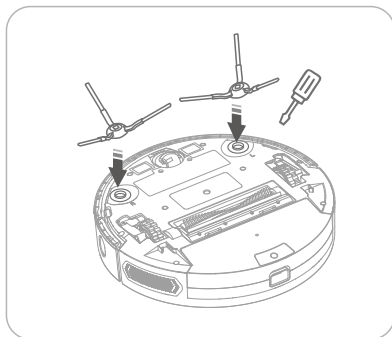

メインブラシ

ステップ 1:

ロボット掃除機を裏返して「メインブラシ」を探します。

ステップ 2:

左側のラッチを押して、「ブラシガード」をブラシから外します。

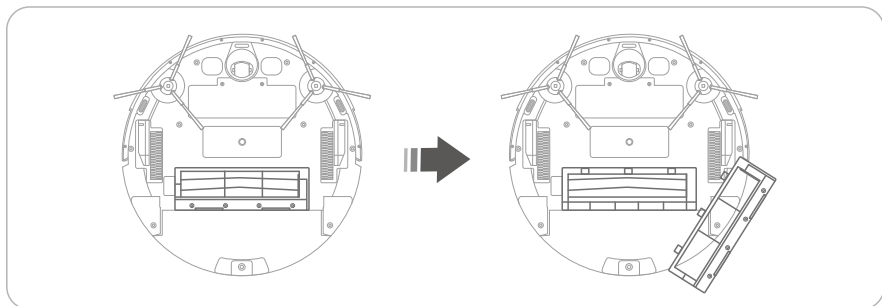

ステップ 3:

「ダストボックス」から「清掃ツール」を取り出し、絡まった毛をカミソリの刃で切り落とし、ブラシで残った汚れを落とします。

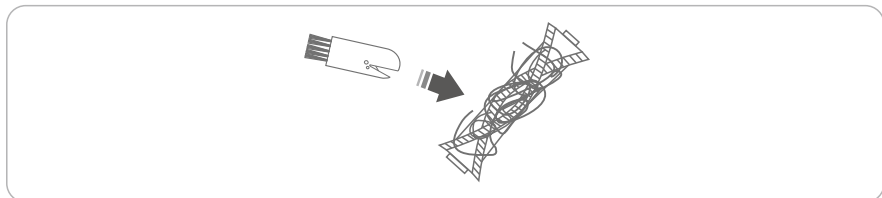

ステップ 4:

「メインブラシ」を元に戻して、「ブラシガード」を再度取り付けます。

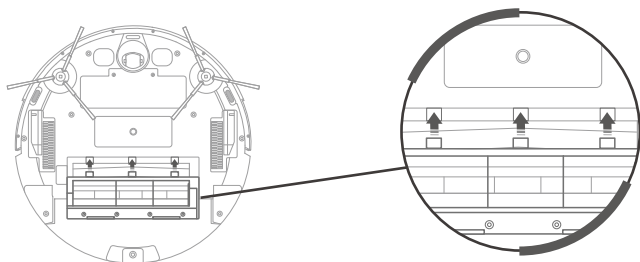

センサーと充電接点

- ① 湿った布ですべてのセンサーを清掃してください。

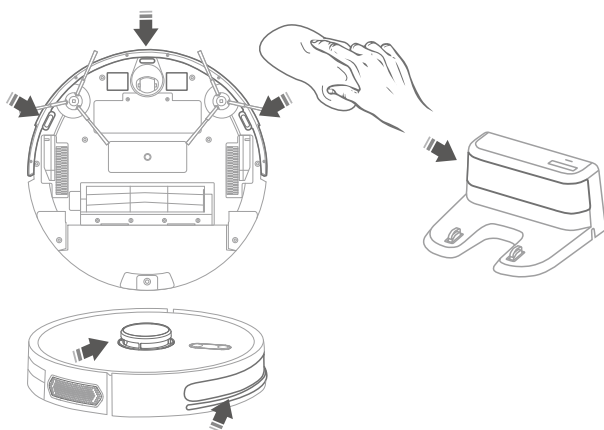

- ② 乾いた布でロボット掃除機とベースの「充電接点」を清掃してください。(アルコールの使用はお勧めしません。)
「充電接点」を掃除する際に、必ず充電ケーブルを抜いておいてください。

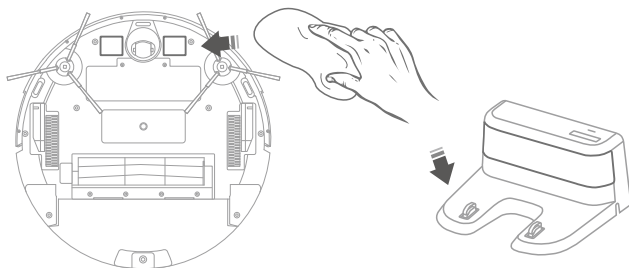

ロボット掃除機の上部

湿った布でロボット掃除機の上部を清掃してください。

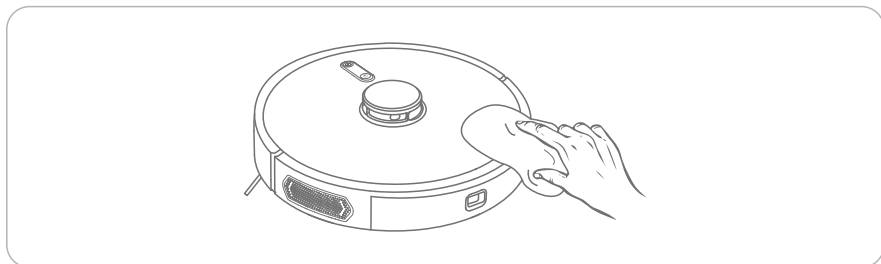

オムニホイール

「オムニホイール」は取り外せません。付属の「清掃ツール」を使用して、ホイールに絡まった髪の毛やゴミなどを掃除してください。

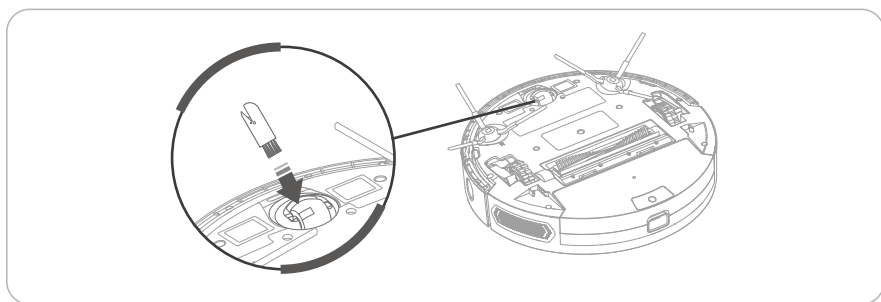

💡 ヒント:

「オムニホイール」を水で洗浄しないでください。

水タンクとモップクロス

ステップ 1:

タンクから「モップクロス」を取り外して洗います。

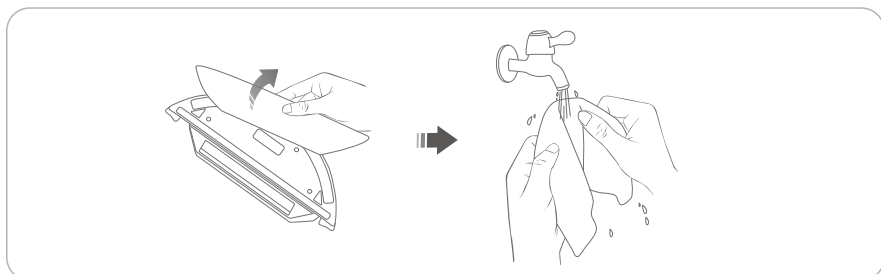

ステップ2:

残った水を捨てて、「水タンク」をきれいにしてください。

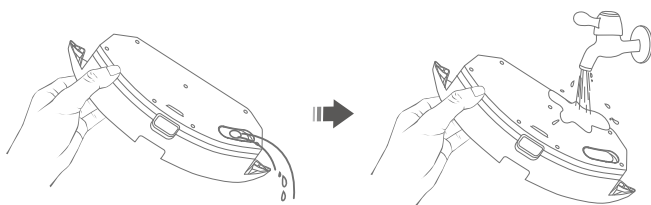

ステップ3:

「水タンク」と「モップクロス」を自然に乾燥させます。

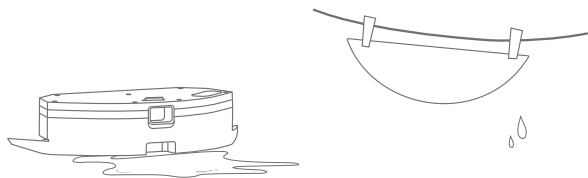

ステップ4:

「水タンク」の底に「モップクロス」を貼り付けて固定します。

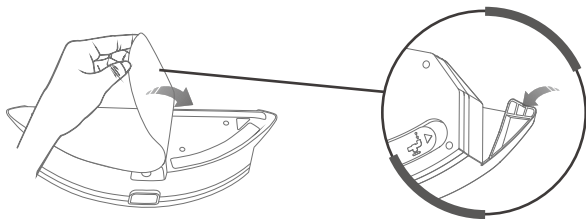

ご注意:

1. 水タンクの洗浄時、お湯や洗剤を使用しないでください。水タンクを損傷する恐れがあります。
2. モップクロスの洗浄時、お湯を使用しないでください。

仕様

ロボット掃除機	電源入力	DC 24V 1A
	消費電力	50W
	電池のタイプ	DC 14.4V リチウム電池
	電池容量	3200mAh
	充電時間	3時間
	吸引力	4段階
	ダストボックス容量	600ML
	清掃時間	フル充電の場合、硬い床に最小の吸引力で「自動モード」で掃除する場合、150分間持続できます。
充電台	電源入力/出力	DC 24V 1A
水タンク	容量	400ML

トラブルシューティング

本品に異常が発生すると、掃除ロボットの (Ⓛ) インジケータと (Ⓢ) インジケータが赤色に点灯します。このトラブルシューティングガイドをご参考し点検を行ってください。また何かご不明な点がございましたら、support.jp@ecozy.comまでご連絡ください。

Q1. ロボット掃除機が無反応。

- * 掃除機のスイッチが入っていることを確認してください。
- * ロボット掃除機のバッテリーの残量が少ないか、著しく低下していないか確認してください。
- * 周囲温度が低すぎない(0℃以下)、高すぎない(50℃以上)ことを確認してください。

Q2. ロボット掃除機が突然動かなくなる。

- * ロボット掃除機が止まっているか、引っかかっているかを確認してください。
- * ロボット掃除機のバッテリーの残量が少ないか、著しく低下していないか確認してください。
- * ロボット掃除機が一時停止されていないことを確認してください。

Q3. ロボット掃除機が予約時間になっても清掃を開始しません。

- * 掃除機のスイッチが入っていることを確認してください。
- * 時刻設定のAM/PMが正しいことを確認してください。
- * ロボット掃除機のバッテリーの残量が少ないか、著しく低下していないか確認してください。
- * 予約時間がキャンセルになっていないか確認しましょう。
- * 掃除機の状態が異常な場合は、スケジュール清掃を開始できません。

Q4. 吸引力が弱い。

- * 4段階の吸引力があります。Appで吸引力を上げることができます。
- * 「ダストボックス」がいっぱいになっていないか、破損していないか確認し、「ダストボックス」を空にするか、破損している場合は、新しいものに交換してください。
- * 「フィルター」が詰まっているかどうかを確認し、詰まっている場合はフィルターを清掃し、必要に応じてHEPAを交換してください。
- * 「メインブラシ」に異物が付着していないか確認し、付着している場合は「メインブラシ」を清掃してください。

Q5. ロボット掃除機から大きな音や不快な音が聞こえます。

- * ロボット掃除機が動いている時にある程度の音がするのは正常な現象のため、ロボット掃除機が不快な音を出す場合は、「メインブラシ」や「サイドブラシ」に異物が絡まっていないか確認してください。
- * 騒音を発生させる物体を吸い込んだ場合は、「ダストボックス」を確認してください。
- * 掃除機は、異常が発生した際に音声で注意喚起を行います。具体的な原因を確認することができます。

Q6. ロボット掃除機は充電できません。

- * 「充電台」に電源が入ったかないかを確認してください。
- * ロボット掃除機の「充電接点」と「充電台」の充電接点が一致していることを確認してください。
- * 「充電台」の「充電接点」部分の表面にほこりや障害物がないか確認してください。



Q7. ロボット掃除機が充電台に戻りません。

- * 「充電台」に電源が入ったかないかを確認してください。
- * 「充電台」の近くに障害物が多すぎないか確認してください。広いエリアにベースを置いてください。
- * ロボット掃除機と「充電台」の距離が離れすぎているか確認し、離れていると戻るのに時間がかかってしまいます。
- * ロボット掃除機のバッテリーの残量が少ないか、著しく低下していないか確認してください。
- * 掃除する前に、掃除ロボットが開始点を記憶させるように、本品を「充電台」に戻すことをお勧めします。

Q8. ブレークポイントの継続清掃がうまくいきません。

- * アプリを開き、掃除機が「おやすみ」モードになっていないことを確認してください。このモードでは、掃除機はブレークポイント継続清掃を実行できません。

Q9. ロボット掃除機がWiFiに接続できません。

- * 接続前に、スマートフォン上の位置情報サービス/GPSを開き、アプリに必要なすべての権限をオンにしてください。
- * 接続前にはネットワーク接続状態を調べ、すでにネットワーク料金が支払われているか確認してください。
- * モバイルデバイスが2.4GHzのWi-Fiに接続されていることを確認してください。デュアルバンドルーターの場合は、2.4GHzネットワークを選択してください。
- * 接続時には正確にWi-Fi名とパスワードを入力してください。
- * Wi-Fi名・パスワード内に顔文字または特殊文字、記号の使用を避けてください。
- * 公衆Wi-Fiネットワークや共同住宅、地下鉄、空港、ホテルなどのWi-Fiネットワークの使用はお勧めしません。
- * VPN (バーチャルプライベートネットワーク) もしくはプロキシの使用はお勧めしません。
- * 接続するとき、掃除機とスマホはルーターの近くで行ってください。
- * 本品はWebページを介した認証を必要とするネットワークに対応できません。
- * 本掃除機は、ステルスWi-Fiに対応しておりません。WiFi名は、スマホで表示され、かつ認識されることが必要とされます。
- * Wi-Fi名及びパスワードにはアルファベットと数字の組み合わせが推奨され、入力方法による失敗を避けるため特殊文字は使用しないでください。
- * 掃除機をリセットするには、とを同時に3~5秒間押し続けてから、再度お試しください。
- * アプリを再インストールしてから、再度WiFiに接続してみてください。

Q10. ロボット掃除機は常にオフラインです。

- * 掃除機の電源が入っていることを確認してください。
- * モバイル機器のネットワーク接続を確認してください。

ご注意: 対応する地域で以下の型番の充電アダプタのみを利用し本品を充電してください。代替品としてその他の充電アダプタを使わないでください。

US: AS2401A-2401000US / KA2401A-2401000US

 EU: AS2401A-2401000EU / KA2401A-2401000EU

JP: AS2401A-2401000JP / KA2401A-2401000JP



屋内専用