

ノンフライヤー

取扱説明書

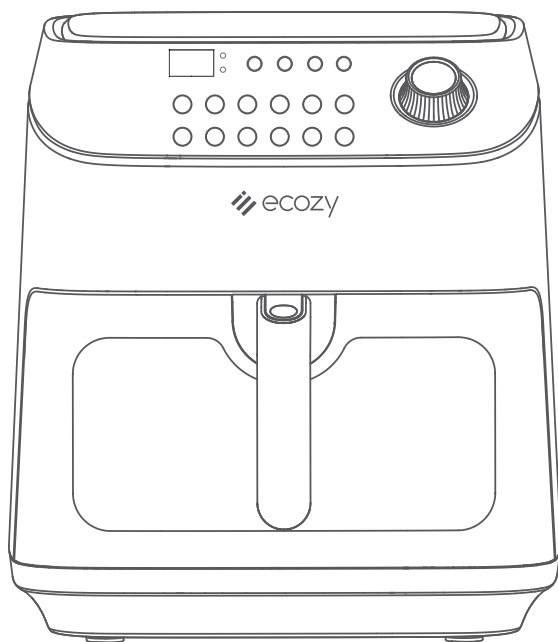

AF-CT400A

ご使用前に取扱説明書を必ずお読みになり、正しく安全にお使いください。

以下のQRコードをスキャンしてレシピ(PDFファイル)をダウンロードしてください。



- ▶ このたびはecozy製品をお買い上げいただき、誠にありがとうございました。
ご不明な点がございましたら、お気軽にメール
support.jp@ecozy.com（日本）にてお問い合わせください。

目次

安全上のご注意	01
パッケージ内容	02
各部の名称	02
ノンフライヤー	02
内アミ	03
コントロールパネル	03
仕様	04
はじめに	04
ノンフライヤーの使い方	06
電源オン	06
予熱	07
プリセット機能選択	07
温度設定	09
時間設定	10
一時停止/再開	11
電源オフ	11
過熱保護機能	12
調理のヒント	12
製品メンテナンス	13
外装	15
フライヤーバスケットと内アミ	15
頑固な焦げ付きについて	15
よくある質問	16

安全上のご注意

ここに示した注意事項は、安全に関する重要な内容ですので、必ず守ってください。

- このマニュアルをよく読んでいただき、正しくご使用ください。
- 調理中、調理直後のバスケットは高温になるため、触らないようにする。必ずハンドルを持って作業する。
- 電源コード、プラグ、本器が、水または液体に浸さない。感電の原因になる。
- 子供だけで使用させたり、乳幼児の手の届くところで使用しない。お子様が本器の近くにいる場合は、目を離さない。
- 使用しないとき、またはお手入れの際は、必ず電源プラグ部をコンセントから抜く。バスケットと内アミを取り外したり取り付けたりする場合は、必ず冷ましてから行う。
- 本器が損傷している場合、または正しく動作しない場合、またはコード/プラグが損傷している場合は使用しない。
- 製造者推奨の付属品以外は使用しない。
- 屋外で使用しない。
- 電源コードをテーブルやカウンターの端にぶら下げたり、高温の表面に触れたりしない。
- 本器を加熱オープン内や高温ガスや電気バーナーの近くに置かない。
- 本器を動かす際（またはバスケットを取り外す際）は、高温の油などの熱い液体が入っていないかを十分に確認する。
- 本器本来の用途以外では使用しない。
- 本器はコードの絡みやつまずきのリスクを軽減するため、電源コードを短くしている。長くて取り出し可能なコードあるいは延長コードをお使いの場合は、ご注意ください。取り外し可能な長めの電源コードあるいは延長コードを使用する場合は：
 - 1)コードセットあるいは延長コードに記載の定格電圧が本器の定格電圧と同じである必要がある。
 - 2)コードをカウンターやテーブルの上から垂らさないように配置し、子供が引っ張ったり乗り越えたりすることができないよう設置する。
- ご注意：高温の表面 
- 心身に障害のある方、お子様や機器の取り扱いに不慣れな方など、必ず安全面で責任を持てる方が介助する。
- 外部タイマーあるいはリモコンを使って本製品を操作しない。

- 電源コードが破損した時は、すぐに電源を切り、電源コードが冷えたのを確認してコンセントから抜く。そのまま使用すると、火災・感電の原因となります。サポートセンターまたはサービス代理店に点検をご依頼ください。
- 上記の注意事項を守らず、不適切な操作・分解・改造による火災、爆発、感電、故障又は損害について、ecozyは一切の責任を負いかねますのであらかじめご了承ください。
- お読みになった後は、お使いになる方がいつでも見られるところに必ず保管してください。

パッケージ内容

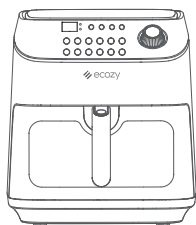

ノンフライヤー



焦げ付き防止内アミ



説明書

各部の名称

ノンフライヤー

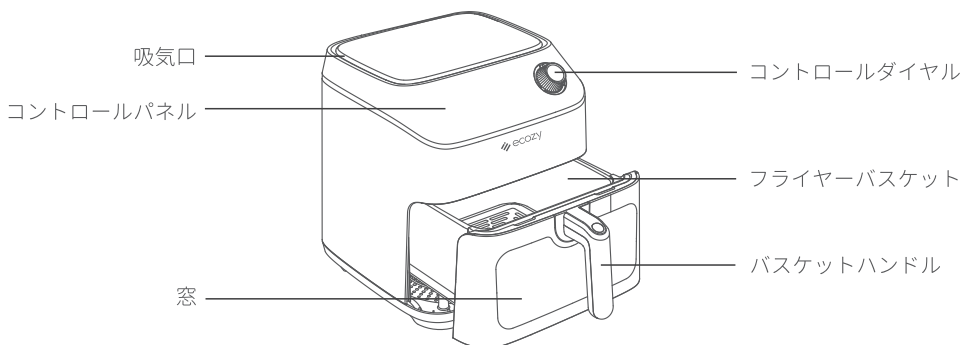

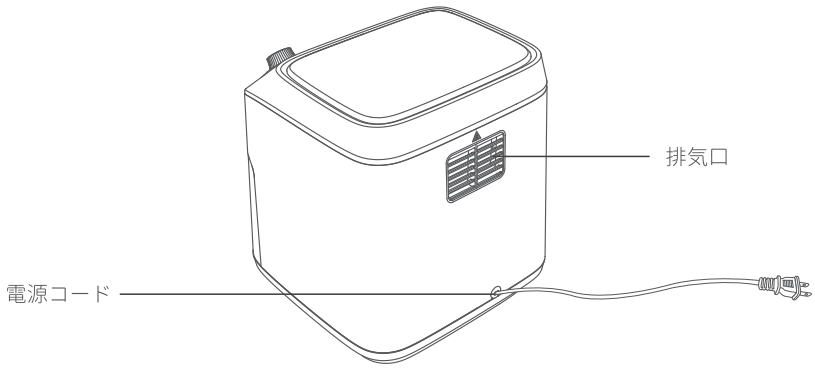

内アミ

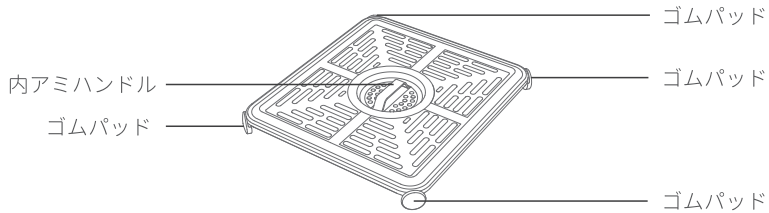

コントロールパネル

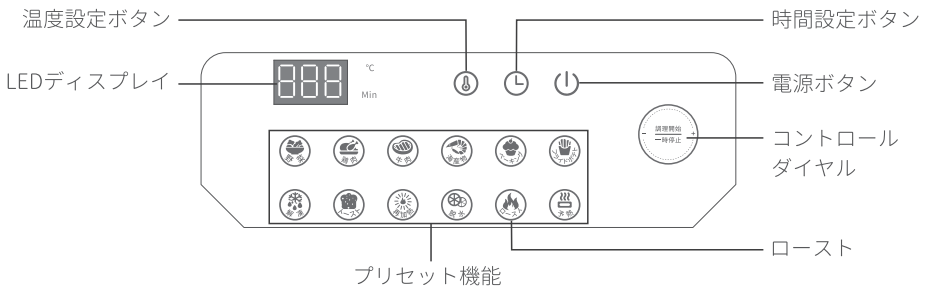

仕様

型番	AF-CT400A
サイズ	325 × 266 × 298mm
容量	4.3L
入力	100V~, 50/60Hz, 1050W
正味重量	4.5kg

はじめに

- ① フライヤーから梱包材、シール、ラベルをすべて取り除く。
- ② 「フライヤーバスケット」を取り出し、「フライヤーバスケット」と「内アミ」を石けん水（中性洗剤）または食洗機で洗浄して丁寧に洗い、乾燥させる。

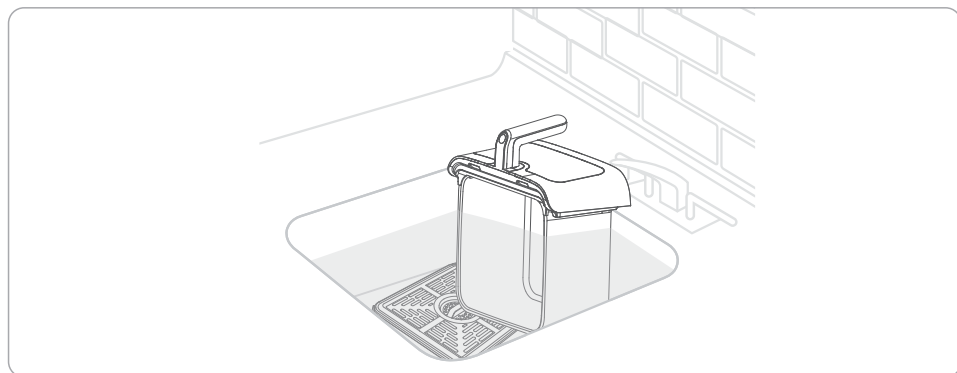

- ③ 「フライヤーバスケット」に「内アミ」を入れ、「フライヤーバスケット」をノンフライヤーに押し込む。

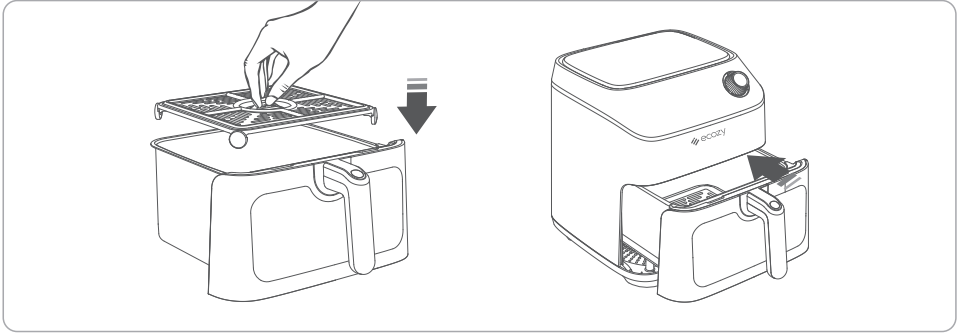

⚠️ ご注意:

* 初めてご使用の場合は、プラスチックの匂いがする可能性がある。本品に使われている材料は無毒無害であり、関連する食品安全検査に合格した。異臭を取り除くには、以下の方法を試してください。

-本品を清掃してから、30分間「予熱」する。

-特に匂いに敏感な方は、オレンジ皮、グレープフルーツ皮や茶葉を本品内に入れ、30分間「予熱」する。

* 毎回調理前に本器を5-10分間予熱することを推奨する。（既に熱くなっている場合を除く）。

- ④ フライヤーバスケットは、本器を安定した水平な耐熱性の面に置く。蒸気によって損傷する可能性がある場所（壁や食器棚）の近くに置かない。

ご注意:

本体の上部と背面に10cm以上のスペースを空ける。バスケットを取り外すために十分なスペースを確保する。

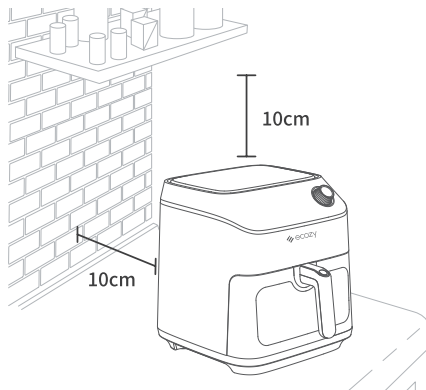

ノンフライヤーの使い方

電源オン

ステップ1：ノンフライヤーをコンセントに挿すと、音が鳴る。電源ボタンが暗く点灯し、そのほかのすべてのボタンは1回点滅したあと消える。

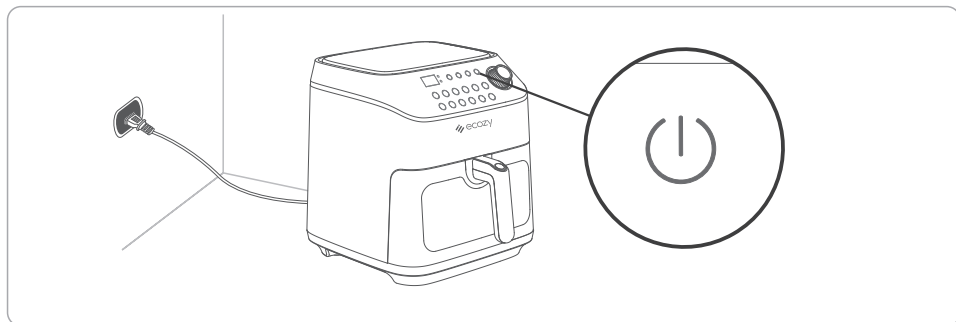

ステップ2： ボタンを押し、ノンフライヤーを起動させる。

*  アイコンが明るく点灯する。 と  アイコンが明るく点灯し、その他のボタンとインジケーターが暗く点灯する。

* 「LEDディスプレイ」は3秒ごとに「180℃」と「15分」を交互に表示する。

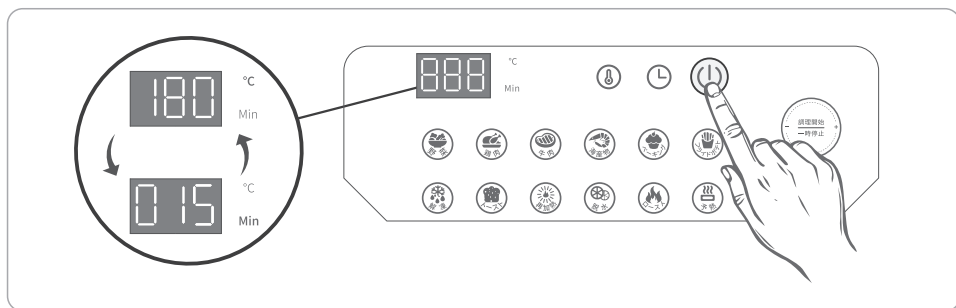

予熱

ステップ1：「予熱」ボタンを押すと、LEDディスプレイが点滅を始める。

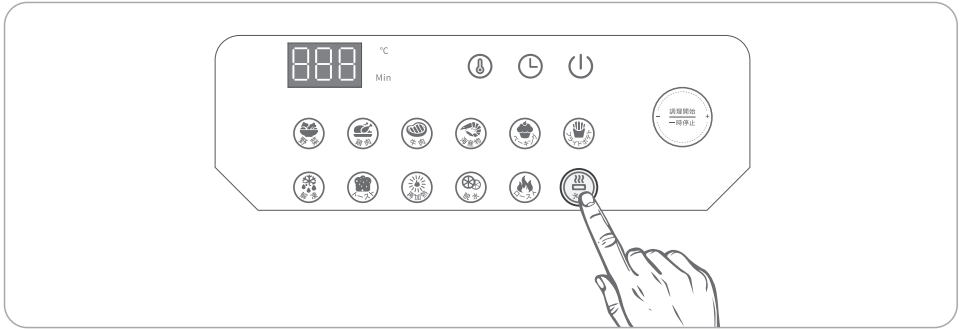

ステップ2：デフォルトの予熱温度は「200°C」で、デフォルトの予熱時間は「5分」。必要に応じて温度と時間を設定する（ページ09-10をご覧ください。）。

ステップ3：ダイヤル「調理開始/一時中止」を押し、選択を確認したあと予熱を始める。この際LEDディスプレイが点灯する。

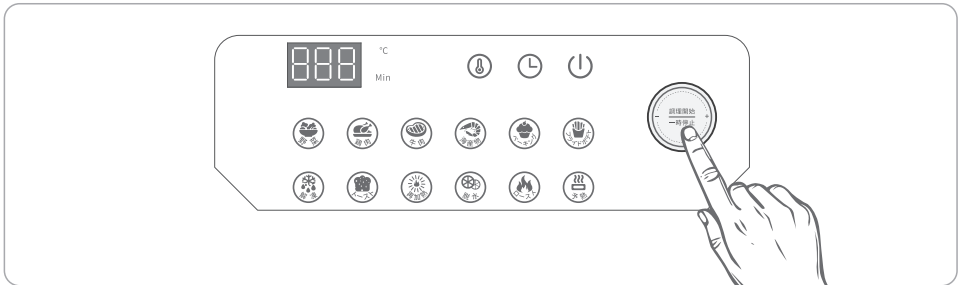







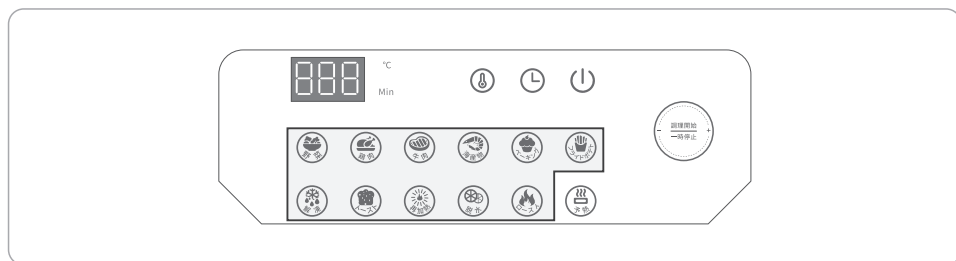





ステップ4：予熱完了後、ノンフライヤーから5回音が鳴り、待機モードに入る。

プリセット機能選択

予熱後、プリセットボタン（野菜や鶏肉など）を選択してから、「調理開始/一時中止」ボタンを押して調理を開始する。



12種のプリセットメニューの初期設定温度と初期設定時間については下記の表を参照してください。

プリセット機能	初期温度	初期時間
 野菜	150°C	8分
 鶏肉	200°C	20分
 牛肉	180°C	20分
 海産物	185°C	6分
 ベーキング	150°C	20分
 フライドポテト	190°C	15分
 解凍	65°C	10分
 トースト	160°C	8分
 再加熱	160°C	5分
 脱水	70°C	360分
 ロースト	180°C	15分
 予熱	200°C	5分

ヒント：

こちらの表はあくまでも参考である。食材の大きさや形などによって、調理条件は異なるので、調理の仕上がりを保証するものではない。

温度設定

- ① 電源を入れ、プリセット機能を選択してから、パネル上の  をタップして調理温度の設定を始める。
「LEDディスプレイ」の温度値が点滅を開始する。

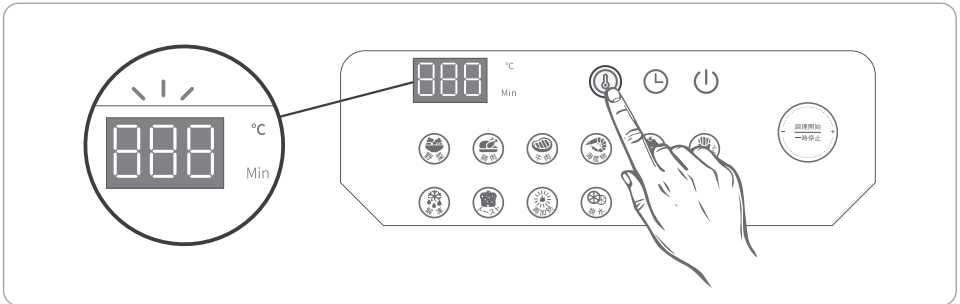

- ② 「コントロールダイヤル」を時計回りに回すと温度が上がる。
「コントロールダイヤル」を反時計回りに回すと温度が下がる。「5°C」単位で操作できる。

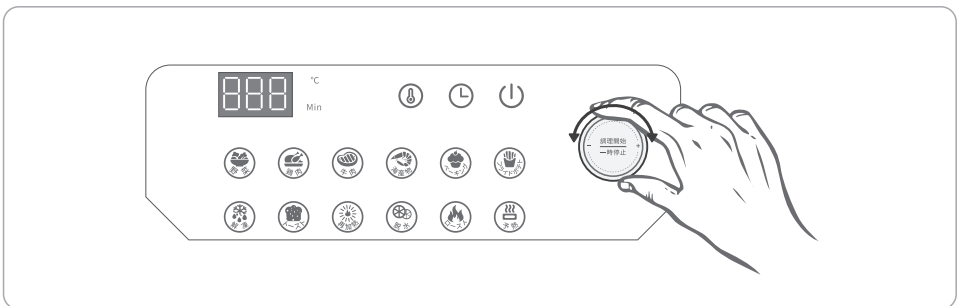

ヒント：

ご使用可能な温度範囲：脱水：40-70°C
その他：40-200°C

時間設定

- ① 電源を入れ、プリセット機能を選択したのち、パネル上の  をタップして調理時間の設定を始める。

「LEDディスプレイ」の時間値が点滅を開始する。

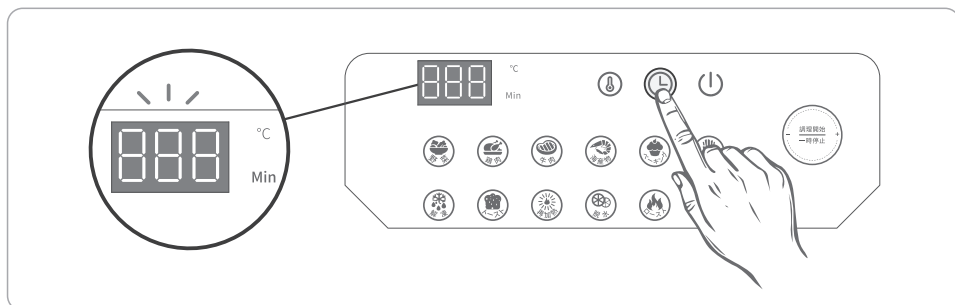

- ② 「コントロールダイヤル」を時計回りに回すと時間が増える。
「コントロールダイヤル」を反時計回りに回すと時間が短くなる。「1分」単位で操作できる。

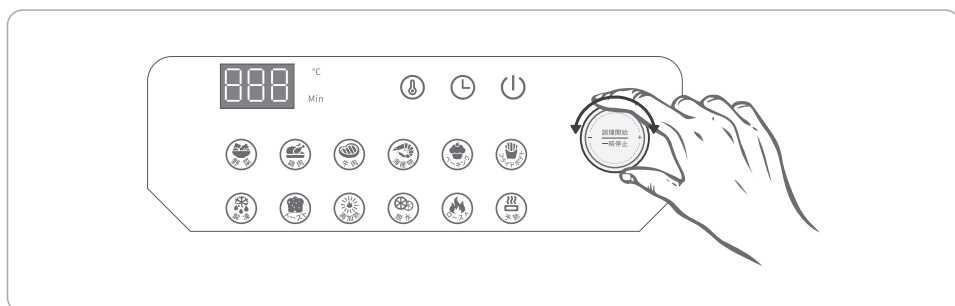

ヒント：

ご使用可能な時間範囲：脱水：1-360分
その他：1-60分

一時停止/再開

調理を一時停止させたい場合は、「コントロールパネル」上部にある「コントロールダイヤル」のボタンを押すか、調理中のバスケットを取り出す。

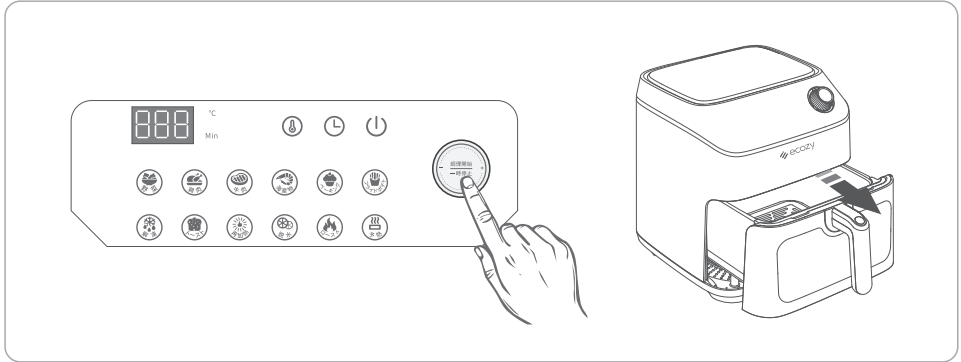

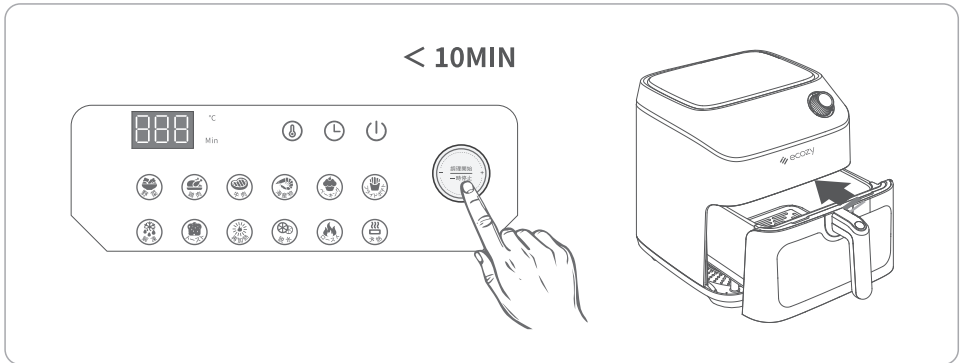

調理を再開したい場合は、10分以内に再度「コントロールダイヤル」のボタンを押すか、10分以内にバスケットを戻す。本器は以前の設定で自動的に調理を再開する。



電源オフ

• オプション1：

調理完了時、ノンフライヤーから5回音が鳴り、待機モードに入る。待機モード状態では、、 と  ボタンが明るく点灯し、その他のボタンが暗く点灯する。

- ② 耐熱性のない紙やプラスチック製の容器はエアフライヤーに入れしないでください。

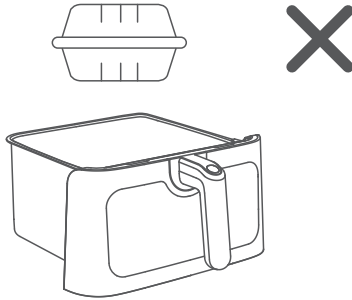

- ③ 食材を内アミの上に載せてください。調理の途中などで少なくとも1回はバスケットを本器から取り外し、食材を振るか裏返してください。

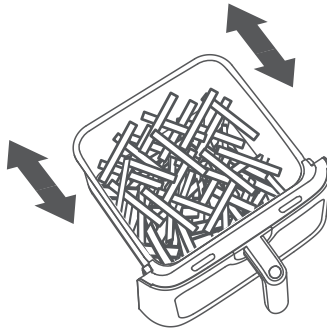

- ④ さらに多くのヒントや方法については、本マニュアルの中表紙を確認し、QRコードからレシピをダウンロードしてください。

製品メンテナンス

重要：

- ① 掃除をする前に、ノンフライヤーのプラグを抜いて、完全に冷めるまで待つ。フライヤーのバスケットを引き出しておく、より早く冷ますことができる。

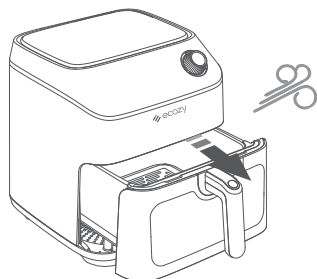

- ② 本器の内側の油污れを落とすには：水で薄めた中性洗剤を傷がつかないスポンジや布に含ませ、本器の内側を丁寧に拭いてください。
本器やプラグを水や液体に浸さないでください。故障や、ショート・感電の原因になります。

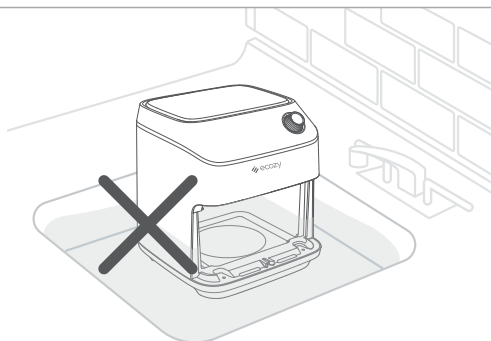

- ③ 洗ってから十分に乾かし、高温多湿を避けて保存してください。

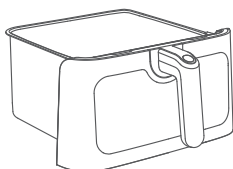
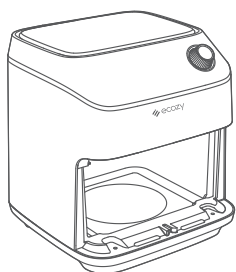

外装

ノンフライヤーの外側を濡らした布で拭く。

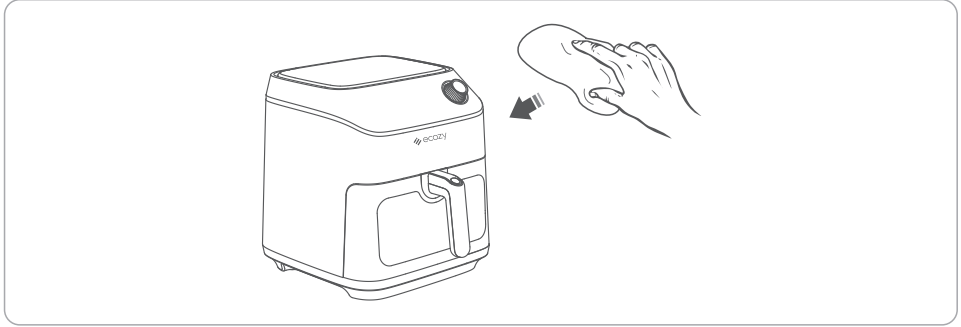

フライヤーバスケットと内アミ

バスケットは食洗機対応です。

中性洗剤を混ぜた温水と傷つかないスポンジでバスケットと内アミを洗うこともできます。

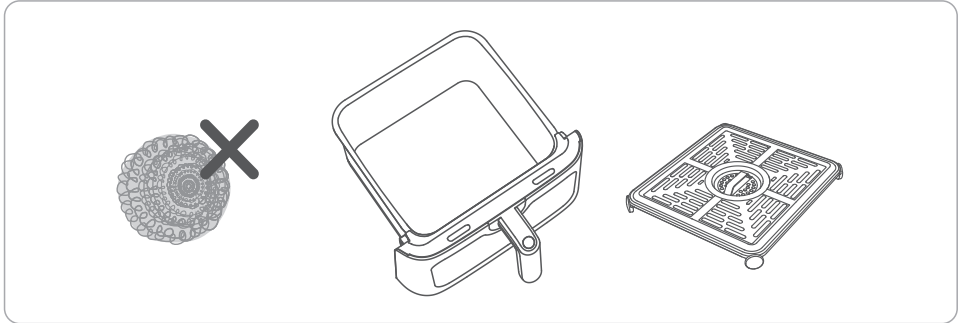

ご注意：

バスケットと内アミには焦げ付き防止加工がしてあります。金属製の調理器具を使用したり、タワシ、研磨性の用具でお手入れしたりすることは避けてください。

頑固な焦げ付きについて

バスケットや内アミに付着した食品の焦げ付きは、ぬるま湯と石けん水（中性洗剤）を入れる。15分ほど浸し、汚れを取り除く。

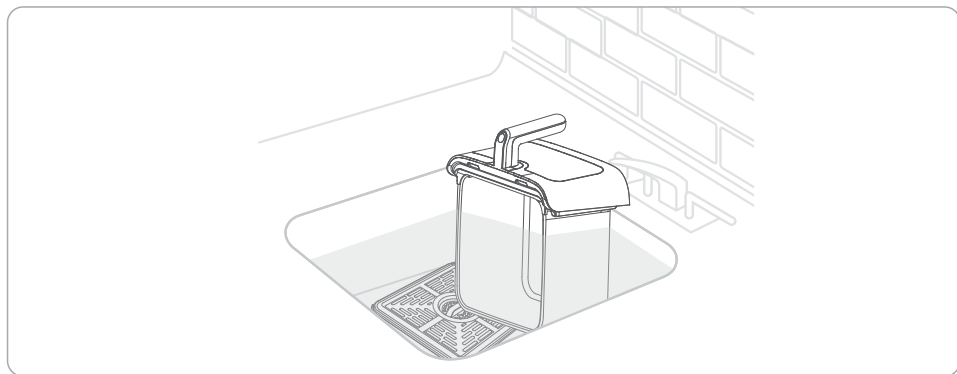

よくある質問

Q1. ノンフライヤーの電源が入らない。

- * フライヤーの電源を入れているか？
- * バスケットをしっかりとフライヤーに押し込む。

Q2. LEDディスプレイに何も表示されない。

- * 電源プラグをコンセント口に差し込まれているか？
- * 電源ボタンを押し、フライヤーを起動したか？
- * 「LEDディスプレイ」の画面が壊れていないか？

Q3. 食材が完全に焼けていない。

- * 「内アミ」に食材を載せすぎているか？バスケットに食材を入れすぎると調理不足になる。
- * 調理温度や調理時間を上げる。

Q4. フライヤーバスケットがしっかりとフライヤーに押し込められない。

- * 「内アミ」に食材を載せすぎているかを確認する。食材の高さがフライヤーの高さを超えていないかを確認する。
- * ノンフライヤーの縁が変形していないかを確認する。または弊社のサポートチームまでご相談ください。

Q5. フライヤーから白煙が出る。

- * 油脂分の多い材料を調理すると、バスケットに油が漏れることがあります。これは通常の範囲であり、調理には影響しない。調理中に白煙が出ないように、説明書の説明に従って、毎回バスケットを清掃してください。

Q6. エラコード「E1」が表示される。

- * 温度センサーの電気回路に問題がある。問題を解決するために弊社のサポートチーム support.jp@ecozy.comまでご相談ください。

Q7. エラコード「E2」が表示される。

- * 温度センサーがショートしている。問題を解決するために弊社のサポートチーム support.jp@ecozy.comまでご相談ください。

Q8. エラコード「E3」が表示される。

- * フライヤーが過熱している。フライヤーを取り出し、冷めるまで待つ。当該事象が再度発生の場合は弊社までご連絡ください。

Q9. どのようにノンフライヤーの異臭を取り除くのか？

- * 初めてご使用の場合は、プラスチックの匂いがする可能性がある。本品に使われている材料は無毒無害であり、関連する食品安全検査に合格した。
- * ノンフライヤーを初めに使用する際は、先にノンフライヤーを清掃してから、予熱機能を選択する。ノンフライヤーを少なくとも30分間予熱させ、異臭を取り除く。
- * 特に匂いに敏感な方は、オレンジ皮、グレープフルーツ皮や茶葉を本品内に入れ、少なくとも30分間「予熱」し、匂いを取り除く。



屋内専用