

Austausch Rollen

Developed by Vitra in Switzerland

Design: n.v.

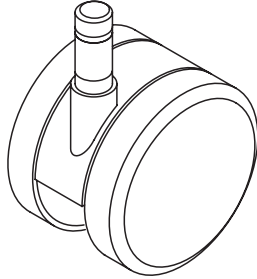

DE Montageanleitung

Austausch Rollen

EN Assembly instructions

Castor replacement

FR Notice de montage

Remplacement de roulettes

ES Instrucciones de montaje

Sustitución de las ruedas

vitra.

NL Montage-instructies

Vervanging wielen

IT Istruzioni di montaggio

Sostituzione rotelle

NO Monteringsanvisning

Bytt ruller

BG Инструкции за монтаж

Подвижни колелца

DA Monteringsvejledning

Udskiftning af hjul

ET Paigaldusjuhend

Rullikute vahetamine

Fj Asennusohje

Rullien vaihto

EL Οδηγίες συναρμολόγησης

Ανταλλακτικά ροδάκια

LV Montāžas instrukcija

Maiņas skrītulji

LT Montavimo instrukcija

Ratukų keitimas

PL Instrukcja montażu

Wymiana rolek

PT Instruções de montagem

Substituição das rodas

RO Manual de montaj

Schimbare role

SV Monteringsanvisning

Byte av hjul

SK Návod na montáž

Náhradné kolieska

SL Navodilo za montažo

Zamenjava kolesc

TR Montaj kılavuzu

Makara deęişimi

HU Szerelési útmutató

Görgök cseréje

CS Instrukce k montáži

Výměna koleček

IS Uppsetningarleiðbeiningar

Skipt um hjól

HR Upute za montažu

Zamjena kotača

1

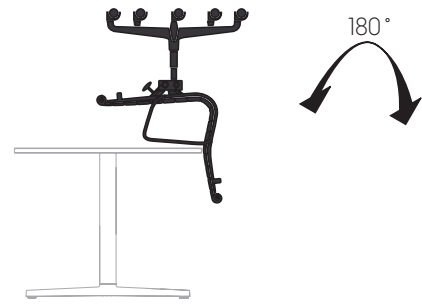

2a

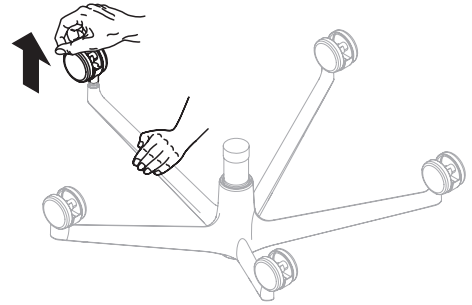

2b

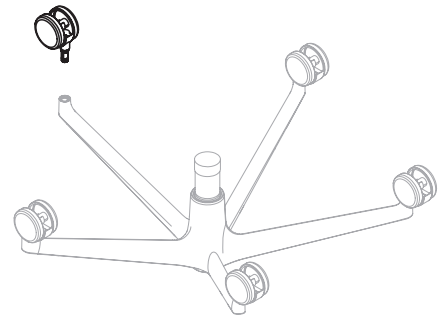
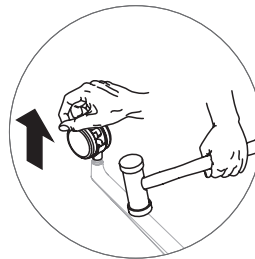

3

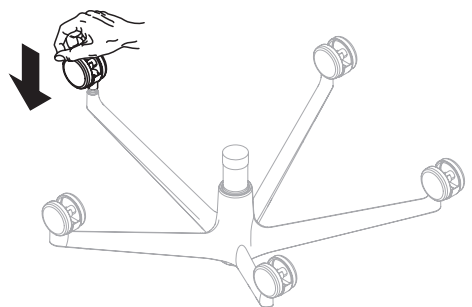

DE Entsorgen Sie Ihr Produkt gemäss den aktuellen Richtlinien Ihres Landes. Bei unsachgemässer Verwendung besteht die Gefahr von Sach- und/oder Personenschäden.

EN Please dispose of your product in accordance with the currently applicable regulations in your country.

There is a danger of damage to property or personal injury if improperly used.

FR Éliminez votre produit conformément aux directives en vigueur dans votre pays.

Il existe un risque de dommages matériels et de blessures en cas d'utilisation non conforme.

ES Deseche su producto conforme a la normativa vigente en su país.

En caso de uso indebido existe peligro de daños personales o materiales.

NL Voer uw product af volgens de actuele richtlijnen die in uw land van toepassing zijn.

Onjuist gebruik kan leiden tot materiële schade en/of persoonlijk letsel.

IT Smaltire il prodotto secondo le linee guida vigenti del rispettivo Paese.

In caso di impiego scorretto, sussiste il pericolo di danni materiali e/o lesioni personali.

NO Avfallshåndter produktet i samsvar med de gjeldende nasjonale bestemmelsene.

Ved usakkyndig bruk er det fare for ting- og/eller personskader.

BG Изхвърлете продукта съгласно действащите разпоредби във вашата държава.

Употребата не по предназначение може да доведе до материални щети и/или телесни повреди.

DA Bortskaf produktet i henhold til de aktuelt gældende retningslinjer i dit land.

Ved ukorrekt anvendelse er der fare for materielle skader og/eller personskader.

ET Käideldge oma toode vastavalt teie riigis kehtivatele eeskirjadele.

Vale kasutamise võib põhjustada varalist kahju ja/või vigastusi.

FI Hävitä tuote maassasi voimassa olevien määräysten mukaisesti.

Eräasianmukaisesta käytöstä voi syntyä esine- ja henkilövahinkoja.

EL Απορρίψτε το προϊόν σύμφωνα με τους ισχύοντες κανονισμούς της χώρας σας.

Σε περίπτωση ακατάλληλης χρήσης υπάρχει κίνδυνος πρόκλησης υλικών ζημιών ή τραυματισμών.

LV Utilizējiet šo produktu saskaņā ar valstī spēkā esošajām vadlīnijām.

Noteikumiem neatbilstoša izmantošana rada mantiska kaitējuma un/vai miesas bojājumu gūšanas risku.

LT Savo produktą šalinkite vadovaudamiesi šiuo metu Jūsų šalyje galiojančiomis direktyvomis.

Netinkamai naudojant gresia materialinės žalos ir (arba) kūno sužalojimų pavojus.

PL Produkt należy utylizować zgodnie z przepisami obowiązującymi aktualnie w danym kraju.

Nieprawidłowe zastosowanie grozi uszkodzaniem materialnymi oraz obrażeniami ciała.

PT Elimine o seu produto de acordo com as diretrizes atuais do seu país.

O uso inadequado pode resultar em risco de danos materiais e/ou lesões.

RO Eliminați ca deșeu produsul conform directivelor actuale din țara dumneavoastră.

În caz de utilizare improprie există pericolul de pagube materiale și/sau vătămări de persoane.

SV Avfallshanterera produkten enligt det aktuella landets bestämmelser.

Vid felaktig användning föreligger risk för sak- eller personskador.

SK Produkt zlikvidujte v súlade s platnými predpismi Vašej krajiny.

Pri nesprávnom použití hrozí nebezpečenstvo materiálnych škôd a/alebo poranenia osôb.

SL Proizvod odstranite v skladu z trenutnimi smernicami vaše države.

Pri nenamenski uporabi obstaja nevarnost materialne škode in/ali telesnih poškodb.

TR Ürününüzü ülkenizde geçerli güncel yönetmelikler uyarınca bertaraf ediniz.

Amacına aykırı şekilde kullanılması halinde maddi hasarlar ve/veya yaralanmalar meydana gelebilir.

HU Országá hatályos irányelvei szerint ártalmatlanítsa termékét.

Nem rendeltetésszerű használat esetén fennáll a személyi sérülések és/vagy anyagi károk veszélye.

CS Zlikvidujte výrobek podle aktuálních předpisů Vaší země.

Při nesprávném použití hrozí riziko hmotných škod a/nebo újmy na zdraví.

IS Fargið vörinni í samræmi við gildandi reglur í hverju landi.

Röng notkun getur leitt til skemmda á eignum og/eða líkamstjóns.

HR Proizvod odložite u otpad u skladu s aktualnim propisima svoje države.

U slučaju nenamjenske uporabe postoji opasnost od materijalne štete i/ili ozljeda ljudi.