

Dreame H11 **Max**

Wet and Dry Vacuum User Manual

Please read this manual carefully before use
and retain it for future reference.

dreametech

THANK YOU

FOR PURCHASING THIS DREAME
WET AND DRY VACUUM.

Registration Quick Start

Welcome to register a Dreame account by scanning the QR code. You are available for the **User Manual** and **Special Offers**.



With it you are obtaining a high quality product that is engineered for optimal performance.

If you have any questions on the product, please contact us: aftersales@dreame.tech.

Contents

EN	Dreame H11 Max Wet and Dry Vacuum User Manual	01
FR	Dreame H11 Max Aspirateur eau et poussière sans fil Manuel d'utilisation	21
ES	Manual de Usuario de Aspirador Inalámbrico Seco-Húmedo Dreame H11 Max	41

Safety Information

Important Safety Instructions For Household Use Only

- When using an electrical appliance, basic precautions should always be followed, including the following:
- READ ALL INSTRUCTIONS BEFORE USING (THIS APPLIANCE). Failure to follow the warnings and instructions may result in electric shock, fire and/or serious injury.

WARNING- To reduce the risk of fire, electric shock, or injury:

- Use only as described in this user guide. Use only manufacturer's recommended attachments.
- Use indoors only, on non-carpeted floor surfaces such as vinyl, tile, sealed wood, etc. Be careful not to run over loose objects or edges of area rugs. Stalling the brush may result in premature belt failure.
- Do not allow to be used as a toy. Close attention is necessary when used by or near children, pets or plants.
- Do not use a flammable or combustible liquid to clean a floor./Do not use to pick up flammable or combustible liquids, such as gasoline, or use in areas where they may be present.
- For the purposes of recharging the battery, only use the detachable supply unit provided with this appliance. Use only with YLS0251B-T260090 supply unit.
- Recharge the vacuum only with the charger specified by the manufacturer. A charger that is suitable for one type of battery pack may create a risk of fire when used with another battery pack.
- Do not immerse the vacuum in liquid. Use only on floor moistened by cleaning process.
- This appliance can be used by children aged from 8 years and above and persons with reduced physical, sensory or mental capabilities or lack of experience and knowledge if they have been given supervision or instruction concerning use of the appliance in a safe way and understand the hazards involved. Children shall not play with the appliance. Cleaning and user maintenance shall not be made by children without supervision.
- Plastic film can be dangerous. To avoid the danger of suffocation, keep it away from children.
- Keep hair, loose clothing, fingers, and all parts of the body away from openings and moving parts of the appliance and its accessories.
- Only use the type and amount of liquids specified under the operations section of this guide. Liquid must not be directed towards equipment containing electrical components.
- Do not put any object into openings. Do not use the vacuum when any opening is blocked; keep free of dust, lint, hair, and anything that may reduce air flow.
- Do not use it without filters in place.

Safety Information

- Do not use the vacuum with damaged cord or plug. If the cord or plug is damaged, it must be replaced by the manufacturer, its service agent or similarity qualified persons in order to avoid a hazard.
- Do not use the vacuum to pick up flammable or combustible liquids, such as petroleum, or use the vacuum in areas where they may be present.
- Do not pick up toxic material (chlorine bleach, ammonia, drain cleaner, etc.). Do not pick up hard or sharp objects such as glass, nails, screws, coins, etc..
- Do not use the appliance in an enclosed space filled with vapour given off by oil-based paint, paint thinner, some moth-proofing substances, flammable dust, or other explosive or toxic vapour. Do not pick up anything that is burning or smoking, such as cigarettes, matches or hot ashes.
- Do not charge the unit outdoors. Do not recharge, disassemble, heat above 60° C, or incinerate.
- Charger base output terminals should not be short-circuited. Do not use it with damaged cable or charger. If the appliance has been dropped, damaged, left outdoors, dropped into water, or is not working as it should, return it to a service center.
- Keep the charger cable away from heated surfaces. Do not handle the charger plug or appliance with wet hands. To unplug, grasp the charger plug, rather than the cable.
- Do not pull or carry charger by cable, use cable as a handle, close door on cable, or pull cable around sharp edges or corners.
- Switch off when not in use, before cleaning, maintaining or servicing the appliance, and before connecting or disconnecting the tool with a moving brush.
- The appliance must be disconnected from the power supply when removing the battery. Keep batteries out of the reach of children. Never put batteries in mouth. If swallowed, contact your physician or local poison control.
- Do not use appliance that is damaged or modified. Damaged or modified batteries may exhibit unpredictable behavior resulting in fire, explosion or risk of injury.
- Do not expose the appliance to fire or excessive temperature. Exposure to fire or temperature above 130° C may cause an explosion.
- Follow all charging instructions and do not charge the appliance outside of the temperature range specified in the battery and increase the risk of fire.
- Do not incinerate the appliance even if it is severely damaged. The battery must be disposed of safely, and it must be removed from the appliance before it is scrapped to avoid an explosion in the fire.
- Under abusive conditions, never contact the battery from which the liquid may be ejected. If contact accidentally occurs, rinse with water. If liquid contacts eyes, seek medical help immediately. Liquid ejected from the battery may cause irritation or burns.
- Ensure that the appliance is placed on a horizontal surface. Do not use the appliance at the same position if the appliance is equipped with a brush roller and the handle is not completely upright. Do not store the appliance in a place where it may freeze.
- Use extra care when cleaning on stairs.
- Prevent unintentional starting. Ensure the switch is in the OFF-position before picking up or carrying the appliance. Carrying the appliance with your finger on the switch or energizing appliance that have the switch on invites accidents.

Safety Information

- This appliance contains batteries that are only replaceable by skilled persons.

SAVE THESE INSTRUCTIONS IMPORTANT SAFEGUARDS

- Have servicing performed by a qualified repair person using only identical replacement parts. This will ensure that the safety of the product is maintained.
- Do not modify or attempt to repair the appliance excepts as indicated in the instructions for use and care.
- Do not use and store in extremely hot or cold environments (below 0°C /32° F or above 40° C /104° F). Please charge the cordless vacuum in temperature above 0°C /32° F and below 40°C /104° F).
- If appliance has been dropped, damaged, left outdoors, dropped into water, or is not working as it should, never attempt to operate it. Please have it repaired at an authorized service center.

Caution:

This device complies with Part 15 of the FCC Rules / Innovation, Science and Economic Development Canada’s licence-exempt RSS(s). Operation is subject to the following two conditions:

1. This device may not cause harmful interference.
2. This device must accept any interference received, including interference that may cause undesired operation.

Changes or modifications not expressly approved by the party responsible for compliance could void the user’s authority to operate the equipment.

This equipment has been tested and found to comply with the limits for a Class B digital device, pursuant to part 15 of the FCC Rules. These limits are designed to provide reasonable protection against harmful interference in a residential installation. This equipment generates uses and can radiate radio frequency energy and, if not installed and used in accordance with the instructions, may cause harmful interference to radio communications. However, there is no guarantee that interference will not occur in a particular installation. If this equipment does cause harmful interference to radio or television reception, which can be determined by turning the equipment off and on, the user is encouraged to try to correct the interference by one or more of the following.

---	Direct current
~	Alternating current

EN Product Overview

Packing List

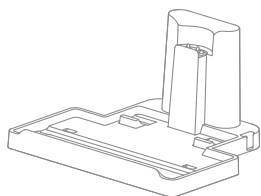

Charging Base



Handle Assembly

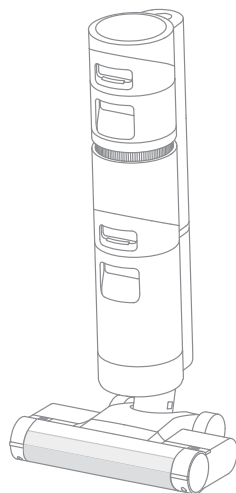

Main Body



Cleaning Brush



Back-up Roller Brush



Power Adapter



Accessory Holder



Back-up Filter

Note: The images in this manual are for illustrative purposes only. The actual product may differ.

Product Overview

Vacuum

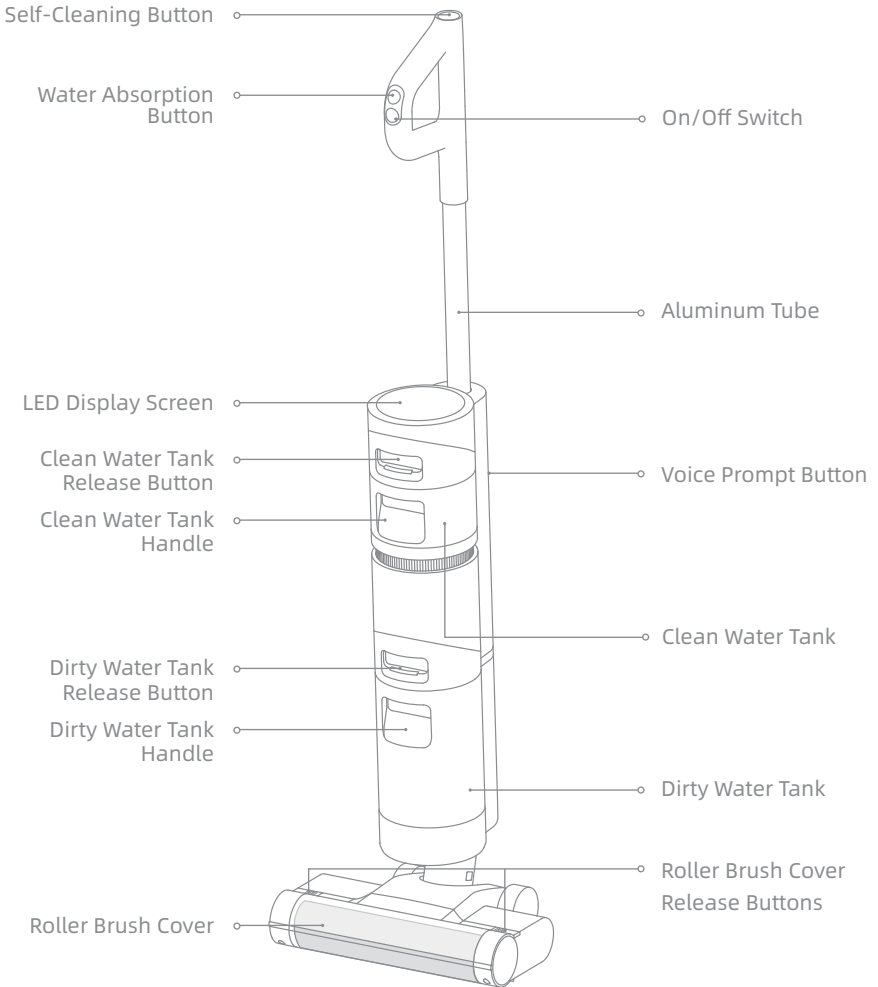

EN Product Overview

Roller Brush Assembly

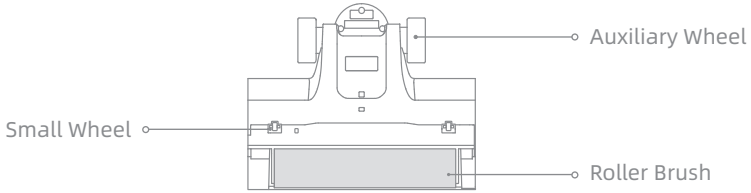

Charging Base

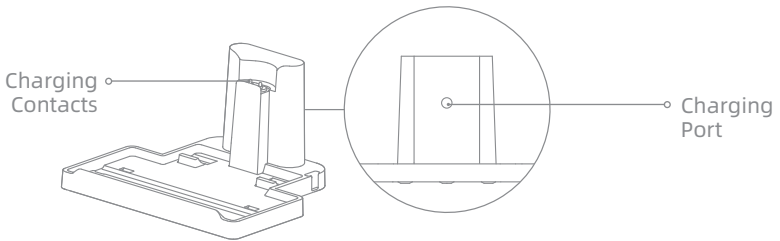

Product Overview

Display Screen

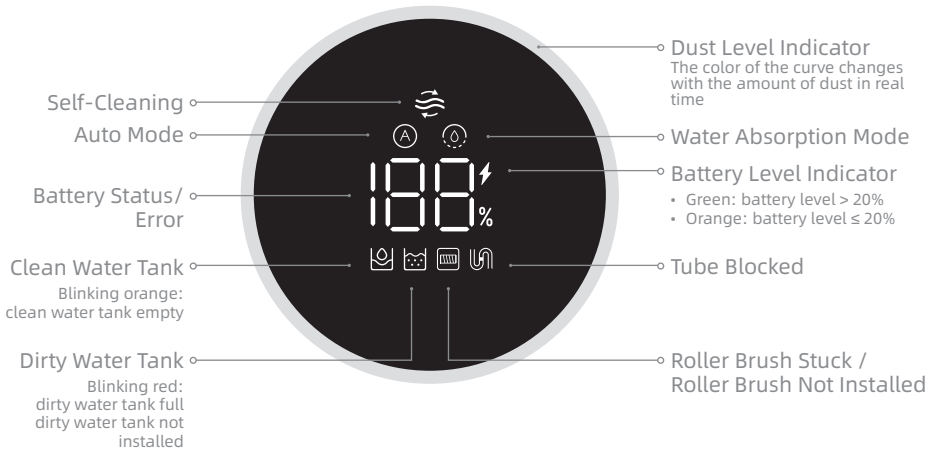

Voice Prompt Button

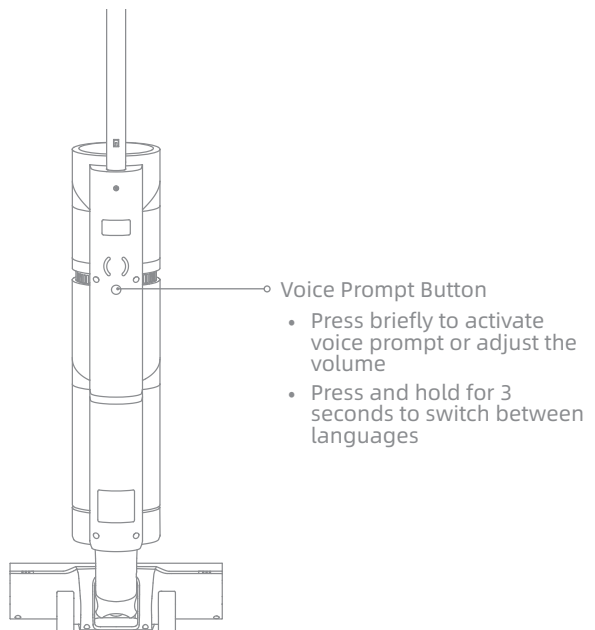

Installation

Charging Base Installation

Install the accessory holder into the charging base as indicated.

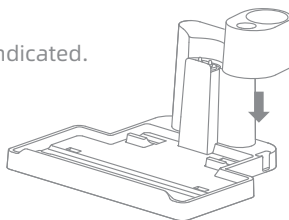

Vacuum Installation Diagram

Insert the end of the handle assembly vertically into the port on the top of the vacuum as indicated, you will feel it click in place.

Note: To disassemble the handle, please use a hard object to reach into the hole on the back of the vacuum to press the contacts, and at the same time pull the handle upwards.

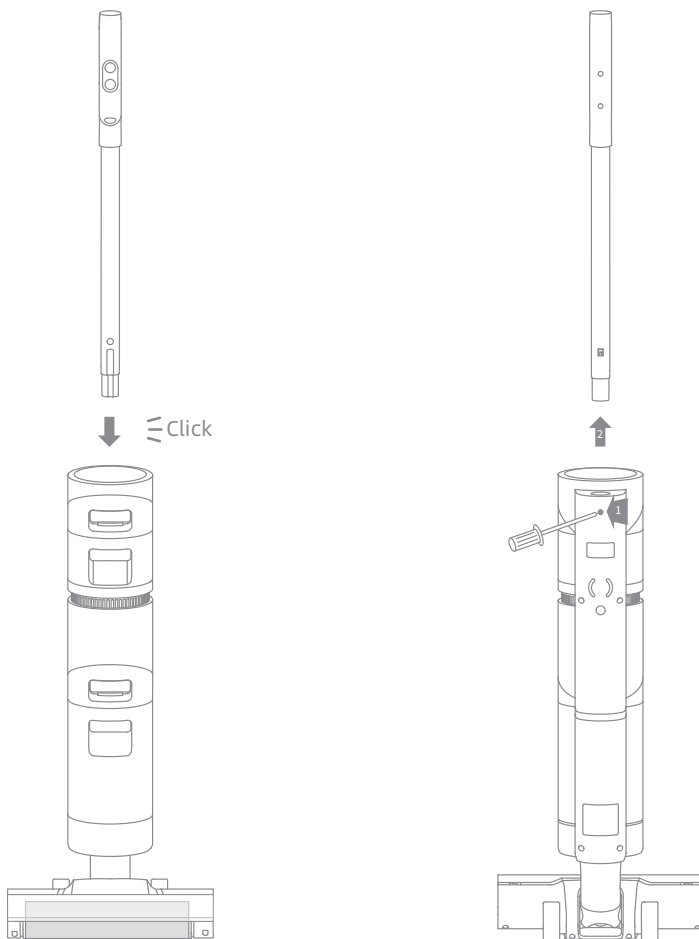

Charging

Note: Fully charge the vacuum before using it for the first time.

1. Place the charging base on the level ground against a wall. Connect one end of the power adapter to the charging base and another end to a home socket.
2. Place the vacuum on the charging base, the ⚡ on the screen lights up to indicate the charging status. The number on the display screen represents the current battery level in a percentage during charging. When the number is at 100, the battery is fully charged. Once the vacuum is fully charged, the indicator will turn off after 10 seconds.

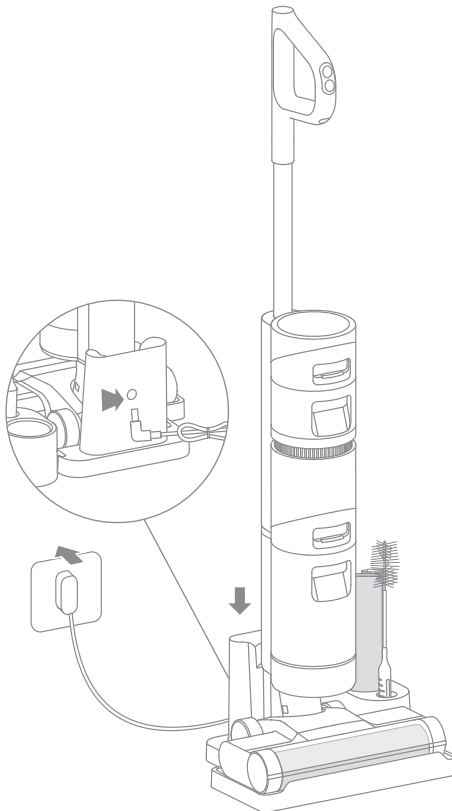

Note: No operation for 15 minutes after being fully charged, the vacuum begins sleeping.

How to Use

Fill the Clean Water Tank

1. Press the clean water tank release button and pull the tank outward to remove it.

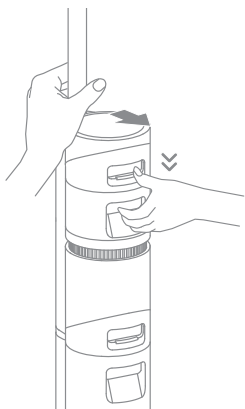

2. Open the tank cover and add enough clean water to the clean water tank.

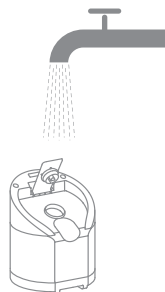

3. Tightly close the tank cover after the water has been added.



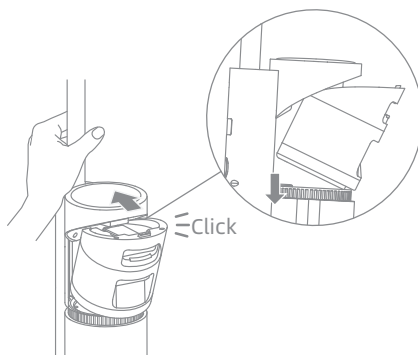

4. Install the clean water tank into the main body until you hear a click.



How to Use

Start Cleaning

The vacuum is equipped with an upright/tilt switch. Please use it at an angle after turning it on.

Short press the  to power on and the vacuum starts cleaning. Press  again to stop working.

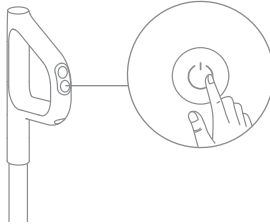

Note: When the vacuum is working, do not lift it up and down or move it, and do not tilt the vacuum to one side or lay it flat to protect against the dirty water back into the vacuum.

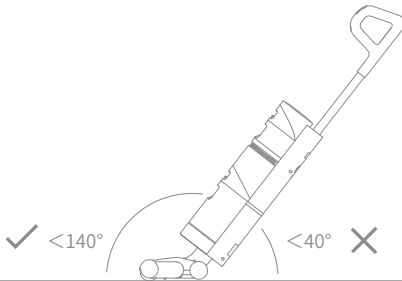

Do not recline the vacuum more than 140° to protect against water leakage.

Auto Mode/Water Absorption Mode

The vacuum is powered on by default in Auto mode, you can switch to the Water Absorption mode according to actual needs.

Auto Mode: The vacuum will adjust the suction power according to the stains on the ground.

Water Absorption Mode: If there is water on the ground, the water absorption mode can be selected to clean it up.

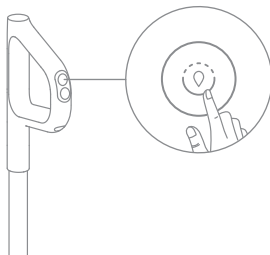

Tips:

1. Make sure the vacuum is unplugged in and not working.
2. Parts need to be replaced if necessary. Please use the parts designated by the original factory to avoid damage to the product due to unsuitability.
3. If the vacuum is not used for an extended period, fully charge it, unplug its charger, and store it in a cool, low-humidity environment away from direct sunlight. To avoid over-discharge of the battery, recharge the vacuum at least once every 3 months.

One-Click Self-Cleaning

* The self-cleaning function can be enabled only when the vacuum is charged and the battery level is more than 10%.

1. Place the vacuum upright on the charging base after designated cleanups and make sure the clean water tank is full.
2. Press the self-cleaning button on the top of the handle briefly, the self-cleaning indicator lights up on the screen and the self-cleaning starts.
3. The vacuum will continue to recharge after the self-cleaning is finished.

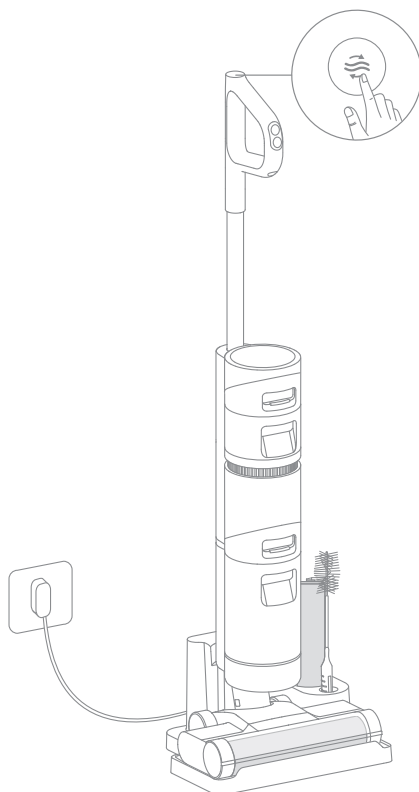

Note:

- If the deep self-cleaning is needed, press and hold the  button to activate the deep self-cleaning function. Please fill the clean water tank and empty the dirty water tank before activation, and this function can be activated only when the vacuum is charged and the battery level is more than 30%.
- After self-cleaning is completed, clean the dirty water tank in time. If there are residual stains on the base, please clean up the base in time.

Care & Maintenance

Clean the Roller Brush Cover * Clean it as needed.

1. As shown in the figure, press the roller brush cover release buttons on both sides outward to remove the roller brush cover.

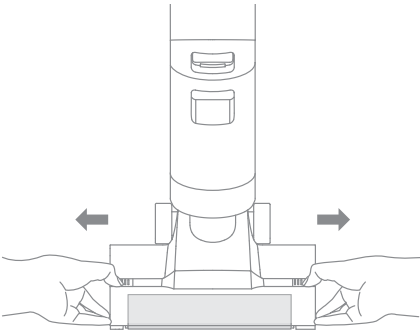

2. Rinse the roller brush cover with clean water until it is clean.

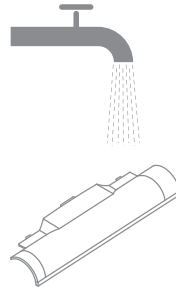

3. The cover must be thoroughly dried before use.

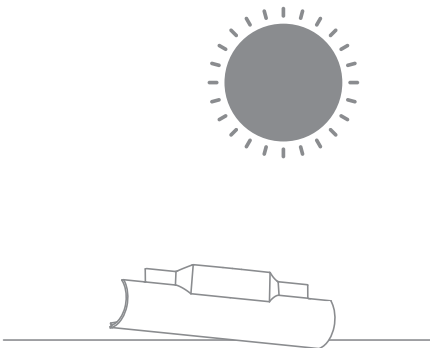

4. Align the brush cover with the right slot on the vacuum and press the cover down until you hear a click.

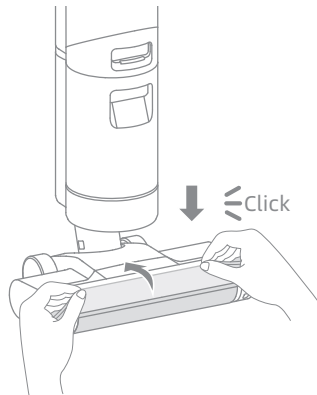

Care & Maintenance

Clean the Roller Brush * Clean it as needed, it is recommended to replace it every 3 to 6 months.

1. Pull up the left handle of the roller brush and take it out.

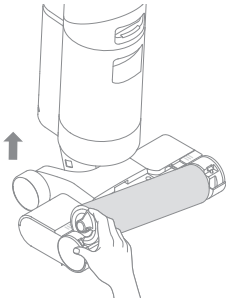

2. Use the included cleaning brush to remove hairs and debris that get stuck in the roller brush and rinse it with clean water. The roller brush must be thoroughly dried before use.

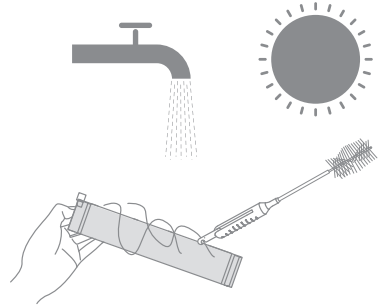

3. Wipe the dust from the dust intake with a dry cloth or paper towel. Never rinse it with water.

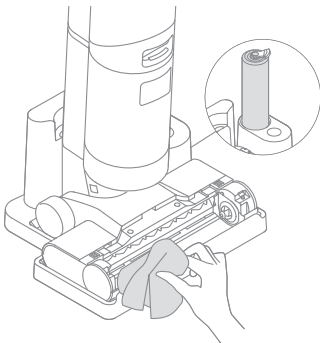

4. After cleaning is completed, align the right end of the roller brush with the vacuum and push the left end into the left slot on the vacuum until it clicks into place.

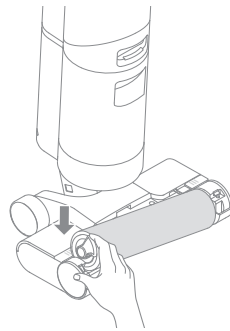

Care & Maintenance

Clean the Dirty Water Tank

* It is recommended to empty the dirty water tank after each use, and before and after the self-cleaning function is enabled.

1. Press the dirty water tank release button and pull it out as indicated.



2. Hold the tank with one hand and pull up the tank cover with another hand to pour out the dirty water.



3. Rinse the tank and tank cover with clean water. Clean the inner wall of the tank with the included cleaning brush.



4. After the cleaning is completed, close the tank cover, snap the bottom of the tank into the support position of the vacuum, and gently push the tank until you hear a click.

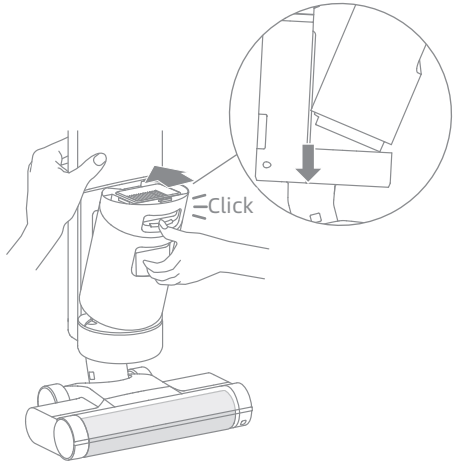

EN Care & Maintenance

Clean the Filter * It is recommended to clean it after each use and replace it every 3 to 6 months.

1. Remove the filter from the top of the dirty water tank.

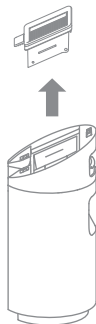

2. Rinse the filter with clean water. Thoroughly dry it before re-installing it.

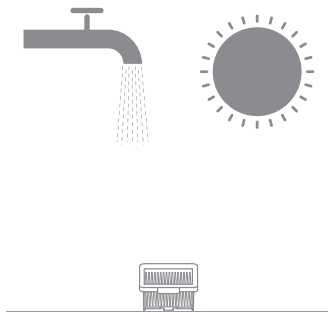

Clean the Tube

Remove the dirty water tank, wipe it with a damp cloth to clean up the dirt in the tube before use.

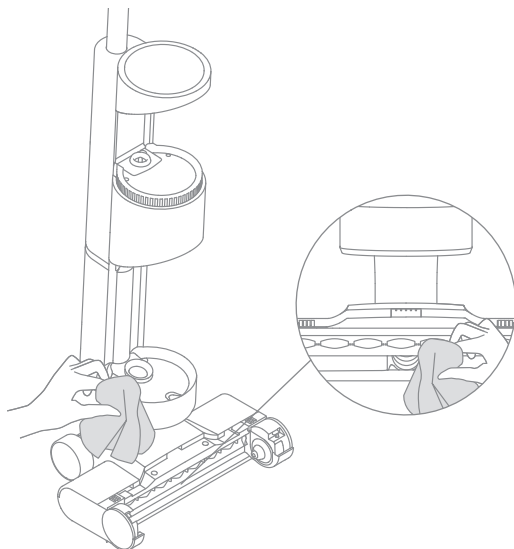





Error	Possible Cause	Solution
The vacuum does not work.	The handle assembly has not been installed in place.	Reinstall the handle assembly.
	The vacuum is out of battery or low on power.	Fully charge the vacuum, then continue to use it.
	The vacuum is upright.	Recline the vacuum.
	The roller brush has not been installed in place, or the roller brush is stuck.	Reinstall or clean the roller brush.
	The dirty water tank has not been installed in place.	Reinstall the dirty water tank.
	The dirty water tank is full.	Empty the dirty water tank.
Weak suction force.	The filter is clogged.	Clean the filter.
	The roller brush cover, filter, and clean water tank have not been installed in place.	Make sure the parts have been installed in place before use.
	The roller brush is entangled by hairs.	Refer to the maintenance manual [Clean the Roller Brush] section.
	There are some foreign objects in the tube or the tube is blocked.	Clean the tube.
The motor is making a strange noise.	Too much dirty water in the dirty water tank.	Empty the dirty water tank.
	The main suction opening is blocked.	Clear any blockage in the main suction opening.
The battery status indicator does not light up while charging.	The power adapter is not plugged into the electrical outlet.	Make sure the power adapter is plugged in properly.
	The power adapter is not connected to the charging base properly.	Make sure they are connected properly.

Error	Possible Cause	Solution
The battery status indicator does not light up while charging.	The charging base is not connected to the vacuum properly.	Make sure the vacuum is in place.
No water flow comes out of the vacuum.	The clean water tank has not been installed in place, or the clean water tank is empty.	Reinstall or fill the clean water tank.
Water leakage from the top of the dirty water tank.	A collision or a sharp pull causes water to enter the motor.	Move gently back and forth when the vacuum is turned on.
	The filter is not completely dry after being cleaned.	Thoroughly dry the filter before use.
Self-cleaning failed.	The roller brush may be jammed by large particles.	Open the brush cover to check and clean the roller brush.
	The vacuum is not being charged.	Make sure the vacuum is charged before activating the self-cleaning function.
	The self-cleaning cannot be started if the battery level is less than 10%.	The self-cleaning function can be enabled only when the vacuum is charged and the battery level is more than 10%.
	The dirty water tank has not been installed in place, or the dirty water tank is full.	Reinstall or empty the dirty water tank.
	The clean water tank has not been installed in place, or the clean water tank is empty.	Reinstall or fill the clean water tank.

Troubleshooting

If the vacuum is not working properly, the screen display will show an error message. Please refer to the troubleshooting table to find your solution.

Error Icon	Possible Cause	Solution
	Clean water tank empty	Fill the clean water tank.
	Dirty water tank not installed	Install the dirty water tank.
	Dirty water tank full	Empty the dirty water tank.
	Roller brush stuck	Clean the roller brush with the included cleaning brush.
	Roller brush not installed	Install the roller brush.
	Tube blocked	Check whether the filter is clogged.
		Refer to the maintenance manual [Clean the Tube] section.

Troubleshooting Code	Possible Cause	Solution
E1/EE/EF	Motor error	Please contact customer service.
E2/E3/E7/E8/E9	Battery failure	Please contact customer service.
E4/E5	Power adapter incompatible	Please use the original power adapter, or contact customer service.
E6	Battery overheating	Wait until the battery's temperature returns normal, then continue to use the vacuum.

EN Specifications

Vacuum			
Model	VWV8	Charging Time	Approx. 5 hours
Rated Voltage	21.6 V ---	Charging Voltage	26 V ---
Rated Power	200 W	Rated Capacity	3650 mAh
Nominal Capacity	4000 mAh	Dirty Water Tank Capacity	16.9 fl oz
Clean Water Tank Capacity	30.4 fl oz		
Power Adapter			
Model	YLS0251B-T260090		
Input	100-240 V ~ 50/60 Hz 0.8 A Max		
Output	26 V --- 0.9 A		

- This product contains batteries that can only be replaced by qualified technicians or after-sales service.
- This product contains batteries that are non-replaceable.
- The lithium-ion battery pack contains substances that are hazardous to the environment. Before disposing of the vacuum, please follow the below instructions:
 - Before removing the battery, disconnect the power and run out the battery as much as possible, then remove the bottom cover of the device by unscrewing the screws.
 - Disconnect the terminals to remove the battery. To avoid the risk of hazard, do not damage the battery cover .
 - Then discard, or recycle the battery in accordance with local laws and regulations of the country or region it is used in.

Consignes de sécurité importantes Pour usage domestique seulement

- Lors de l'utilisation d'un appareil électrique, des précautions de base doivent toujours être prises, notamment les suivantes :
- LIRE TOUTES LES INSTRUCTIONS AVANT D'UTILISER (CET APPAREIL). Le non-respect des avertissements et des instructions peut entraîner un choc électrique, un incendie et/ou des blessures graves.

AVERTISSEMENT- Pour réduire les risques d'incendie, de choc électrique ou de blessure :

- N'utilisez que ce qui est décrit dans ce guide de l'utilisateur. N'utilisez que les accessoires recommandés par le fabricant.
- N'utilisez l'appareil qu'à l'intérieur, sur des surfaces de sol non recouvertes de tapis, comme le vinyle, le carrelage, le bois scellé, etc. Veillez à ne pas rouler sur des objets non fixés ou sur les bords d'un tapis. Le fait de faire caler la brosse peut entraîner une défaillance prématurée de la courroie.
- Ne laissez pas l'appareil être utilisé comme un jouet. Une attention particulière est nécessaire lorsqu'elle est utilisée par ou près d'enfants, d'animaux domestiques ou de plantes.
- Ne pas utiliser un liquide inflammable ou combustible pour nettoyer un sol./Ne pas utiliser pour ramasser des liquides inflammables ou combustibles, tels que l'essence, ou utiliser dans des zones où ils peuvent être présents.
- Pour recharger la batterie, utilisez uniquement le bloc d'alimentation amovible fourni avec cet appareil. Utilisez uniquement le bloc d'alimentation YLS0251B-T260090.
- Rechargez l'aspirateur uniquement avec le chargeur spécifié par le fabricant. Un chargeur qui convient à un type de batterie peut créer un risque d'incendie lorsqu'il est utilisé avec un autre type de batterie.
- Ne plongez pas l'aspirateur dans un liquide. Utilisez-le uniquement sur un sol humidifié par le processus de nettoyage.
- Cet appareil peut être utilisé par des enfants à partir de 8 ans et des personnes ayant des capacités physiques, sensorielles ou mentales réduites ou un manque d'expérience et de connaissances s'ils ont reçu une supervision ou des instructions concernant l'utilisation de l'appareil en toute sécurité et s'ils comprennent les risques encourus. Les enfants ne doivent pas jouer avec l'appareil. Le nettoyage et l'entretien par l'utilisateur ne doivent pas être effectués par des enfants sans surveillance.
- Le film plastique peut être dangereux. Pour éviter tout risque de suffocation, tenez-le à l'écart des enfants.
- Tenez les cheveux, les vêtements amples, les doigts et toutes les parties du corps éloignés des ouvertures et des parties mobiles de l'appareil et de ses accessoires.
- N'utilisez que le type et la quantité de liquides spécifiés dans la section "Opérations" de ce guide. Le liquide ne doit pas être dirigé vers des équipements contenant des composants électriques.

Information sur la sécurité

- Ne mettez aucun objet dans les ouvertures. N'utilisez pas l'aspirateur lorsqu'une ouverture est obstruée; veillez à ce qu'elle soit exempte de poussière, de peluches, de cheveux et de tout ce qui pourrait réduire le débit d'air.
- Ne l'utilisez pas si les filtres ne sont pas en place.
- N'utilisez pas l'aspirateur si le cordon ou la fiche sont endommagés. Si le cordon ou la fiche est endommagé, il doit être remplacé par le fabricant, son agent de service ou des personnes qualifiées similaires afin d'éviter tout danger.
- N'utilisez pas l'aspirateur pour ramasser des liquides inflammables ou combustibles, tels que le pétrole, ou utilisez l'aspirateur dans des zones où ils peuvent être présents.
- Ne ramassez pas de produits toxiques (eau de javel, ammoniacque, nettoyant pour canalisations, etc.) Ne pas ramasser d'objets durs ou pointus tels que du verre, des clous, des vis, des pièces de monnaie, etc.
- N'utilisez pas l'appareil dans un espace clos rempli de vapeurs de peinture à l'huile, de diluant pour peinture, de certaines substances antimites, de poussières inflammables ou d'autres vapeurs explosives ou toxiques. Ne ramassez rien qui brûle ou qui fume, comme des cigarettes, des allumettes ou des cendres chaudes.
- Ne chargez pas l'appareil à l'extérieur. Ne pas recharger, démonter, chauffer à plus de 60° C ou incinérer.
- Les bornes de sortie de la base du chargeur ne doivent pas être court-circuitées. Ne l'utilisez pas avec un câble ou un chargeur endommagé. Si l'appareil est tombé, a été endommagé, a été laissé à l'extérieur, est tombé dans l'eau, ou ne fonctionne pas comme il le devrait, retournez-le à un centre de service.
- Gardez le câble du chargeur à l'écart des surfaces chauffées. Ne manipulez pas la fiche du chargeur ou l'appareil avec des mains mouillées. Pour débrancher l'appareil, saisissez la fiche du chargeur plutôt que le câble.
- Ne tirez pas ou ne transportez pas le chargeur par le câble, n'utilisez pas le câble comme une poignée, ne fermez pas la porte sur le câble et ne tirez pas le câble autour de bords ou de coins aigus.
- Éteignez l'appareil lorsqu'il n'est pas utilisé, avant de le nettoyer, de l'entretenir ou de le réparer, et avant de brancher ou de débrancher l'outil avec une brosse mobile.
- L'appareil doit être débranché de l'alimentation électrique lors du retrait de la batterie. Gardez les piles hors de portée des enfants. Ne mettez jamais les piles dans la bouche. En cas d'ingestion, contactez votre médecin ou le centre antipoison local.
- N'utilisez pas d'appareil endommagé ou modifié. Les piles endommagées ou modifiées peuvent avoir un comportement imprévisible et provoquer un incendie, une explosion ou un risque de blessure.
- N'exposez pas l'appareil au feu ou à une température excessive. L'exposition au feu ou à une température supérieure à 130° C peut provoquer une explosion.
- Suivez toutes les instructions de charge et ne chargez pas l'appareil en dehors de la plage de température spécifiée dans la batterie et augmentez le risque d'incendie.
- N'incinerez pas l'appareil, même s'il est gravement endommagé. La batterie doit être mise au rebut en toute sécurité, et elle doit être retirée de l'appareil avant d'être mise au rebut pour éviter une explosion dans le feu.
- Dans des conditions abusives, ne jamais entrer en contact avec la batterie d'où le liquide peut être éjecté. En cas de contact accidentel, rincez à l'eau. Si le liquide entre

Information sur la sécurité

en contact avec les yeux, consultez immédiatement un médecin. Le liquide éjecté de la batterie peut provoquer des irritations ou des brûlures.

- Assurez-vous que l'appareil est placé sur une surface horizontale. N'utilisez pas l'appareil dans la même position si l'appareil est équipé d'une brosse à rouleau et que la poignée n'est pas complètement verticale. Ne stockez pas l'appareil dans un endroit où il pourrait geler.
- Faites très attention lorsque vous nettoyez les escaliers.
- Empêchez tout démarrage involontaire. Assurez-vous que l'interrupteur est en position OFF avant de prendre ou de transporter l'appareil. Porter l'appareil avec votre doigt sur l'interrupteur ou sur un appareil sous tension dont l'interrupteur est allumé peut provoquer des accidents.
- Cet appareil contient des piles qui ne peuvent être remplacées que par des personnes qualifiées.

CONSERVEZ CES INSTRUCTIONS GARANTIES IMPORTANTES

- Faites effectuer l'entretien par un réparateur qualifié utilisant uniquement des pièces de rechange identiques. Cela garantira que la sécurité du produit est maintenue.
- Ne modifiez pas ou n'essayez pas de réparer l'appareil sauf comme indiqué dans les instructions d'utilisation et d'entretien.
- Ne pas utiliser et stocker dans des environnements extrêmement chauds ou froids (en dessous de 0 °C / 32 °F ou au-dessus de 40 °C / 104 °F). Veuillez charger l'aspirateur sans fil à une température supérieure à 0 °C / 32 °F et inférieure à 40 °C / 104 °F).
- Si l'appareil est tombé, est endommagé, laissé à l'extérieur, est tombé dans l'eau ou ne fonctionne pas comme il se doit, n'essayez jamais de le faire fonctionner. Veuillez le faire réparer dans un centre de service autorisé.

L'émetteur/récepteur exempt de licence contenu dans le présent appareil est conforme aux CNR d'Innovation, Sciences et Développement économique Canada applicables aux appareils radio exempts de licence. L'exploitation est autorisée aux deux conditions suivantes :

1. L'appareil ne doit pas produire de brouillage;
2. L'appareil doit accepter tout brouillage radioélectrique subi, même si le brouillage est susceptible d'en compromettre le fonctionnement.

— — —	Corriente continua
~	Corriente alterna

Présentation du Produit

Liste d'emballage

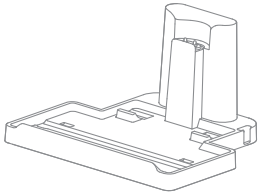

Station de
chargement



Assemblage de
la Poignée

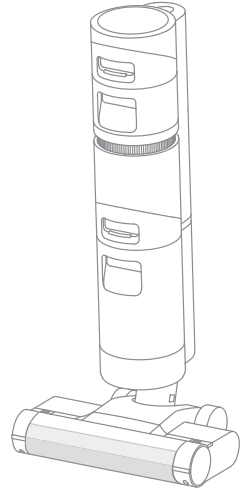

Corps
Principal



Brosse de
nettoyage



Brosse à rouleau
de secours



Adaptateur
électrique



Porte-accessoires



Filtre de secours

Remarque : Les images de ce manuel sont fournies à titre indicatif uniquement. Le produit réel peut être différent.

Présentation du Produit

Aspirateur

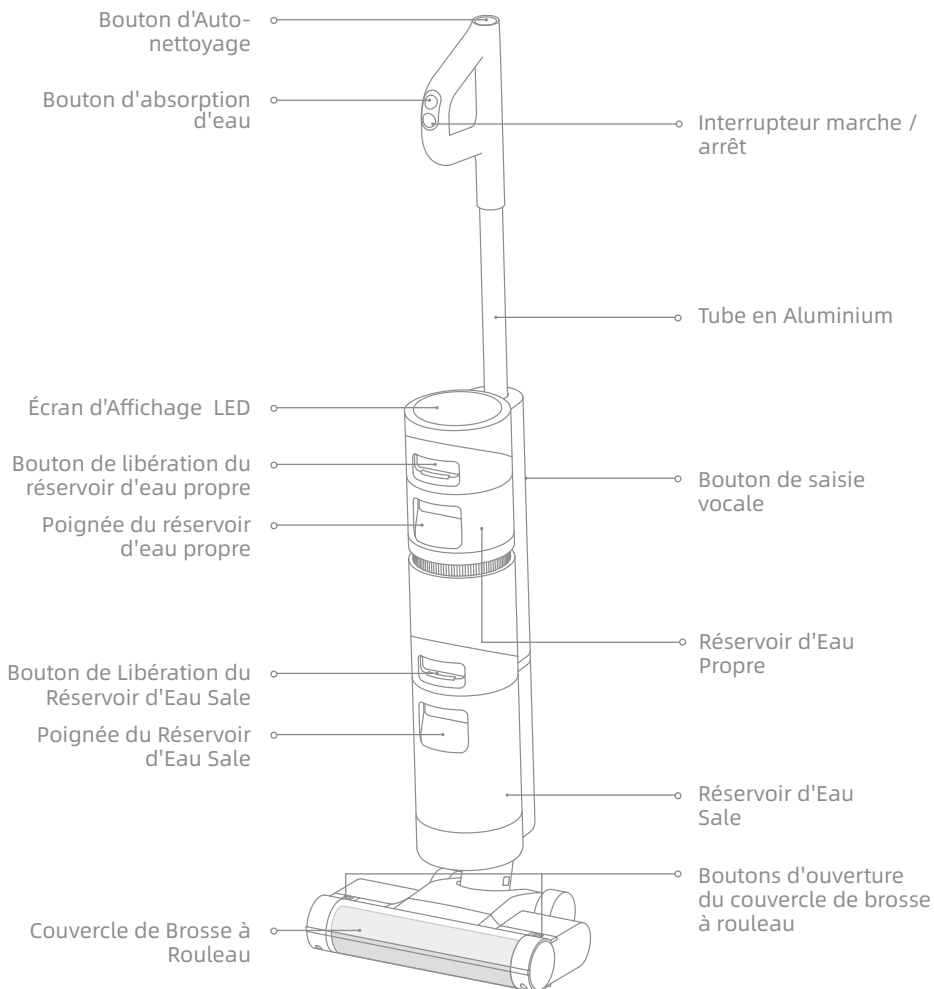

FR Présentation du Produit

Ensemble de Brosse à Rouleau

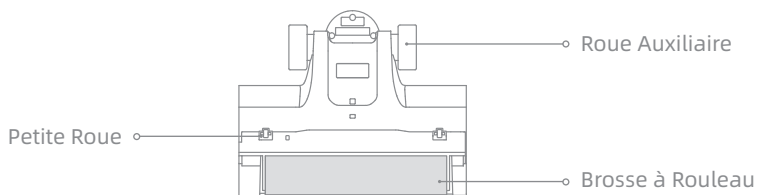

Station de chargement

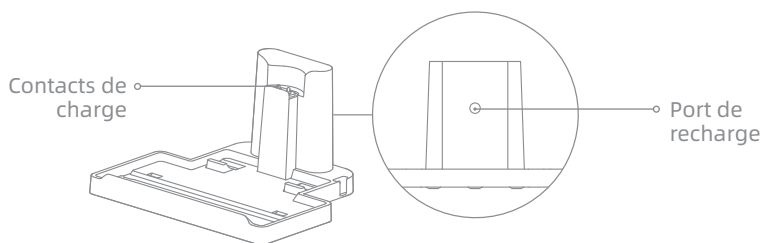

Présentation du Produit

Écran d'Affichage

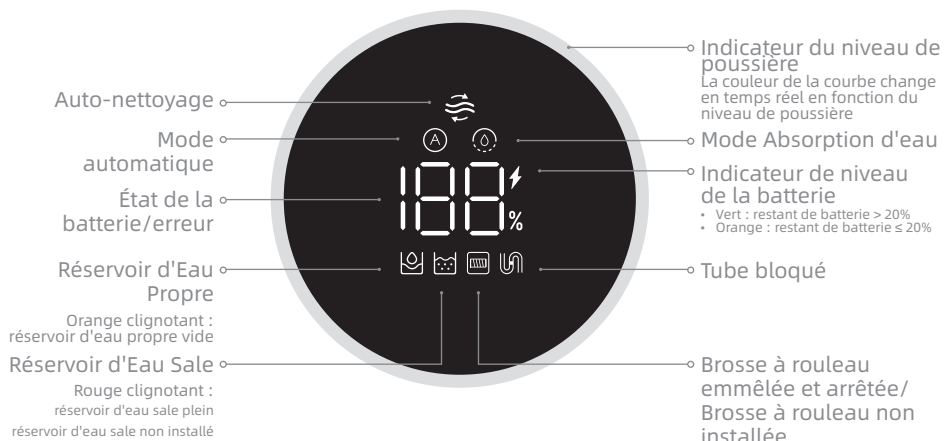

Bouton de saisie vocale

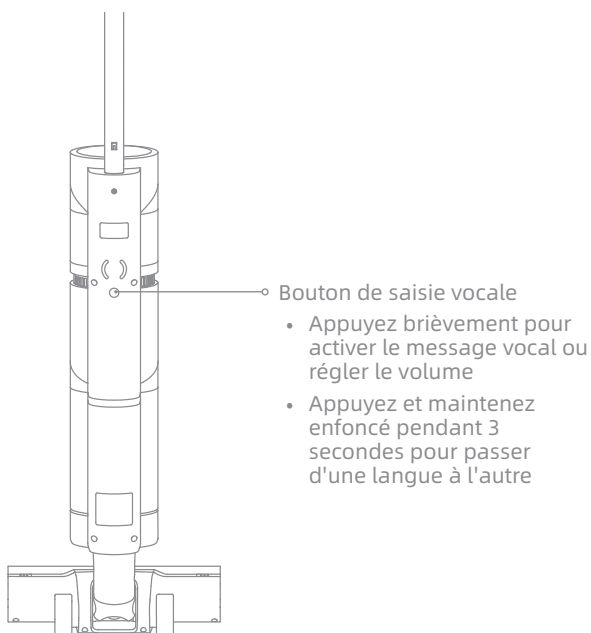

Installation

Installation de la station de chargement

Installez le porte-accessoires dans la station de chargement comme indiqué.



Schéma d'Installation de l'Aspirateur

Insérez l'extrémité de la poignée verticalement dans le port sur le dessus de l'aspirateur comme indiqué, vous le sentirez cliquer en place.

Remarque : Pour démonter la poignée, veuillez utiliser un objet dur pour atteindre le trou à l'arrière de l'aspirateur afin d'appuyer sur le contact, et en même temps tirer la poignée vers le haut.

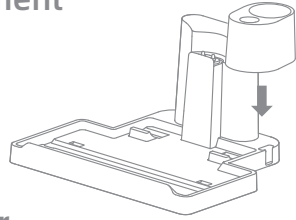
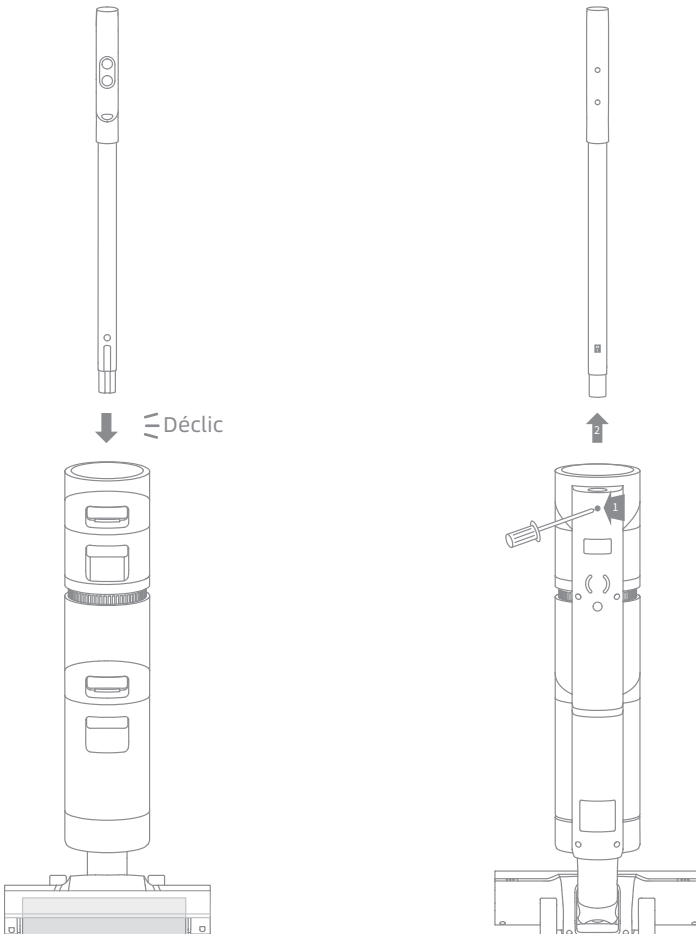

Mise en charge

Remarque : Chargez complètement l'aspirateur avant de l'utiliser pour la première fois.

1. Placez la station de chargement sur un sol plat, contre un mur. Connectez une extrémité de l'adaptateur électrique à la station de chargement et l'autre extrémité à une prise de courant domestique.
2. Placez l'aspirateur sur le station de chargement, le  sur l'écran s'allume pour indiquer l'état de charge. Le chiffre sur l'écran d'affichage représente le niveau actuel de la batterie en pourcentage pendant la charge. Quand il sera à 100, la batterie est complètement chargée. Une fois que l'aspirateur est complètement chargé, l'indicateur s'éteint dans 10 secondes.

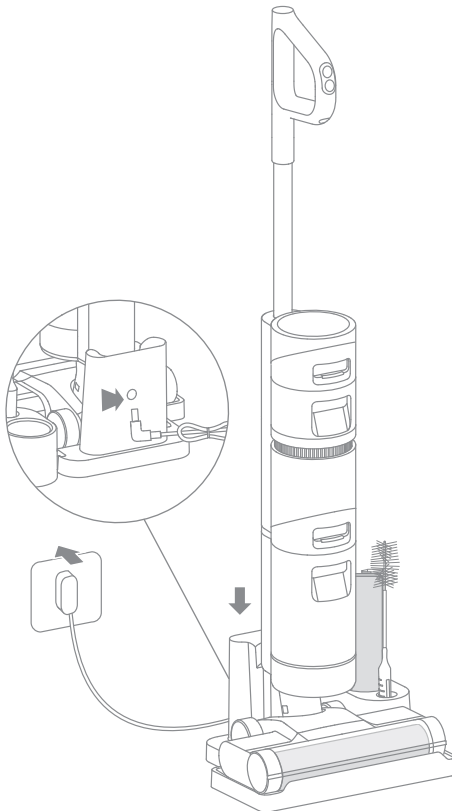

Remarque : Après une charge complète, si l'aspirateur n'effectue aucune tâche durant 15 mins à la suite, il passera en mode veille.

Comment utiliser

Remplissez le réservoir d'eau propre

1. Appuyez sur le bouton de libération du réservoir d'eau propre et tirez le réservoir vers l'extérieur pour le retirer.



2. Ouvrez le couvercle du réservoir et remplissez le réservoir avec de l'eau propre.

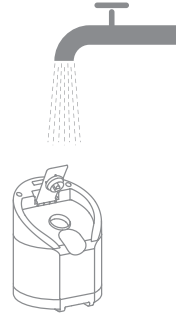

3. Fermez fermement le couvercle du réservoir une fois l'eau ajoutée.



4. Installez le réservoir d'eau propre dans le corps principal jusqu'à ce que vous entendiez un clic.

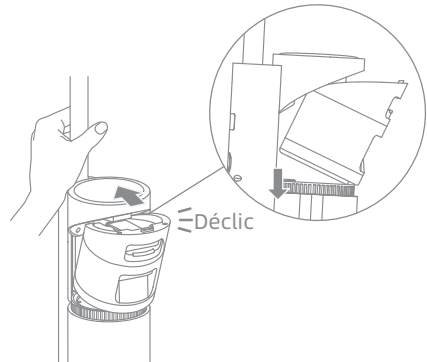

Comment utiliser

Commencer à nettoyer

L'aspirateur est équipé d'un interrupteur vertical / inclinable. Veuillez l'utiliser sous un angle après l'avoir allumé.

Appuyez brièvement sur la touche  pour mettre l'appareil en marche et l'aspirateur commence à nettoyer. Appuyez à nouveau sur la touche  pour arrêter le fonctionnement.

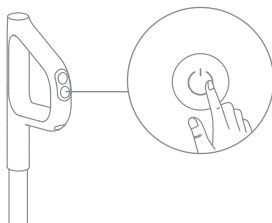

Remarque : Lorsque l'aspirateur fonctionne, ne le soulevez pas de haut en bas ni le déplacez pas, et n'inclinez pas l'aspirateur d'un côté ni le posez pas à plat afin d'empêcher l'eau sale de reculer dans l'aspirateur.

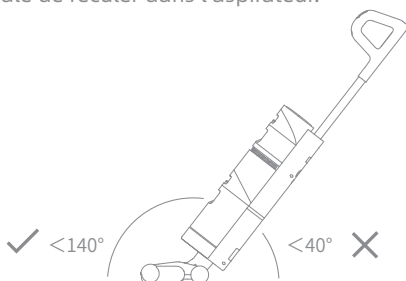

N'inclinez pas l'aspirateur à plus de 140° pour éviter les fuites d'eau.

Mode automatique/Mode Absorption d'eau

L'aspirateur est allumé par défaut en mode Auto, vous pouvez passer en mode Absorption d'eau en fonction de vos besoins.

Mode automatique : L'aspirateur ajuste la puissance d'aspiration en fonction des taches sur le sol.

Mode absorption d'eau : Choisissez le mode d'absorption d'eau pour nettoyer l'eau sur le sol.

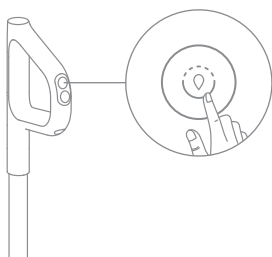

Entretien et maintenance

Conseils :

1. Assurez-vous que l'aspirateur est débranché et ne fonctionne pas.
2. Les pièces doivent être remplacées si nécessaire, veuillez utiliser les pièces désignées par l'usine d'origine afin de ne pas endommager le produit en raison d'une inadéquation.
3. Si l'aspirateur n'est pas utilisé pendant une longue période, chargez-le complètement, débranchez son chargeur et stockez-le dans un environnement frais et à faible humidité à l'abri de la lumière directe du soleil. Pour éviter une décharge excessive de la batterie, rechargez l'aspirateur au moins une fois tous les 3 mois.

Auto-Nettoyage en Un Clic

* La fonction d'auto-nettoyage ne peut être activée que lorsque l'aspirateur est chargé et que le restant de la batterie est supérieur à 10%.

1. Placez l'aspirateur à la verticale sur la station de chargement après les nettoyages programmés et assurez-vous que le réservoir d'eau propre est plein.
2. Appuyez sur le bouton d'autonettoyage sur le dessus de la poignée pour allumer l'indicateur à l'écran puis le robot commence l'autonettoyage.
3. L'aspirateur continuera à se recharger une fois l'autonettoyage terminé.

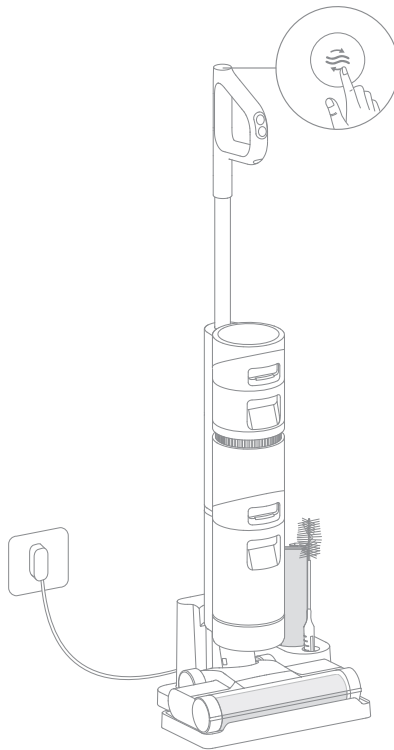

Remarque :

- Si l'autonettoyage en profondeur est nécessaire, appuyez sur le bouton  et maintenez-le enfoncé pour activer la fonction d'autonettoyage en profondeur. Veuillez remplir le réservoir d'eau propre et vider le réservoir d'eau sale avant l'activation, et cette fonction ne peut être activée que lorsque l'aspirateur est chargé et que le niveau de la batterie est supérieur à 30%.
- Une fois l'autonettoyage terminé, nettoyez le réservoir d'eau sale à temps. S'il y a des taches résiduelles sur la station, veuillez le nettoyer à temps.

Nettoyez le couvercle de la brosse à rouleau * Nettoyez si nécessaire.

1. Comme indiqué sur la figure, appuyez sur les boutons de libération du couvercle de brosse à rouleau des deux côtés vers l'extérieur pour retirer le couvercle.

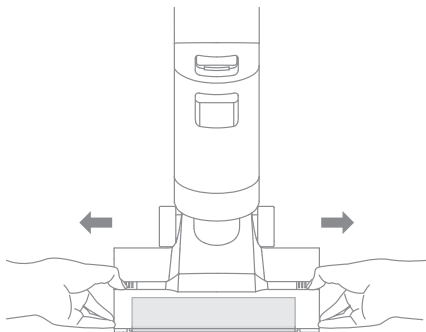

2. Rincez le couvercle de brosse à rouleau à l'eau claire jusqu'à ce qu'elle soit propre.

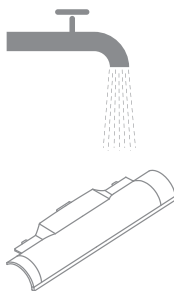

3. Le couvercle doit être soigneusement séché avant d'être utilisé.

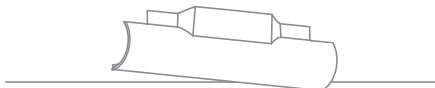
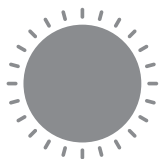

4. Alignez le couvercle de la brosse avec la fente droite de l'aspirateur et appuyez sur le couvercle jusqu'à ce que vous entendiez un clic.

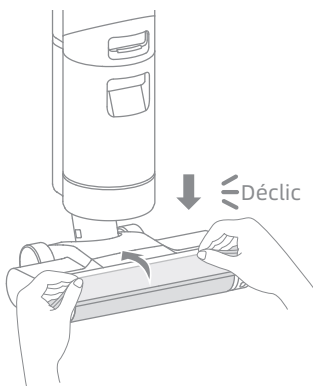

Entretien et maintenance

Nettoyez la brosse à rouleau

* Nettoyez si nécessaire, il est recommandé de le remplacer tous les 3 à 6 mois.

1. Soulevez la poignée gauche de la brosse à rouleau et retirez-la.

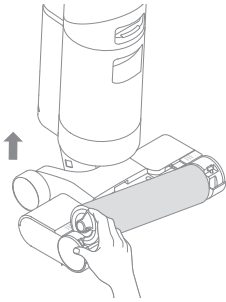

2. Utilisez la brosse de nettoyage fournie pour retirer les poils et les débris qui se sont coincés dans la brosse à rouleau et rincez-la à l'eau claire. La brosse à rouleau doit être soigneusement séchée avant d'être utilisée.

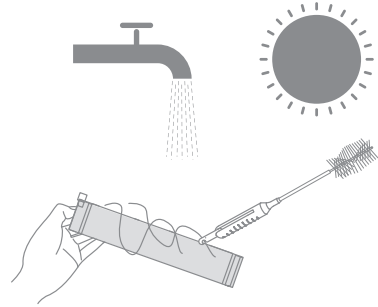

3. Essuyez la poussière de l'entrée de poussière avec un chiffon sec ou une serviette en papier. Ne le rincez jamais à l'eau.

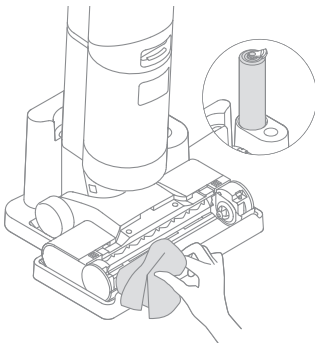

4. Une fois le nettoyage terminé, alignez l'extrémité droite de la brosse à rouleau avec la fente droite de l'aspirateur et poussez l'extrémité gauche dans la fente gauche de l'aspirateur jusqu'à ce qu'elle s'enclenche.

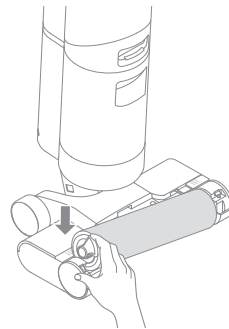

Nettoyez le réservoir d'eau sale

* Il est recommandé de vider le réservoir d'eau sale après chaque utilisation, et avant et après l'activation de la fonction d'auto-nettoyage.

1. Appuyez sur le bouton de déverrouillage du réservoir d'eau sale et tirez-le comme indiqué.

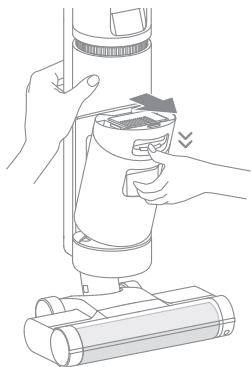

2. Tenez le réservoir d'une main et soulevez le couvercle du réservoir d'une autre main. Videz l'eau sale.

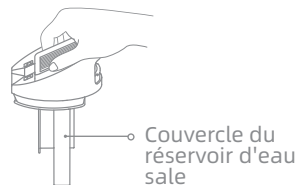

3. Rincez le réservoir d'eau sale et le couvercle du réservoir à l'eau claire. La brosse de nettoyage fournie sert à nettoyer la paroi intérieure du réservoir.



4. Une fois le nettoyage terminé, fermez le couvercle du réservoir, enclenchez le bas du réservoir dans la position de support de l'aspirateur, puis poussez doucement le réservoir jusqu'à ce que vous entendiez un clic, ce qui indique qu'il est en place.

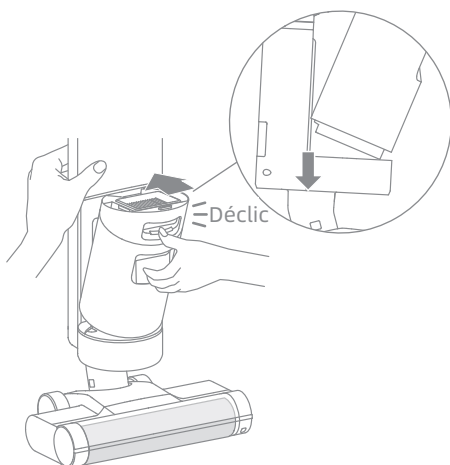

Entretien et maintenance

Nettoyez le filtre * Il est recommandé de le nettoyer après chaque utilisation et de le remplacer tous les 3 à 6 mois.

1. Retirez le filtre du haut du réservoir d'eau sale.

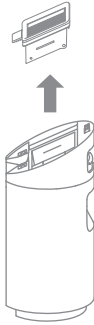

2. Rincez le filtre avec de l'eau propre. Séchez-le soigneusement avant de le réinstaller.

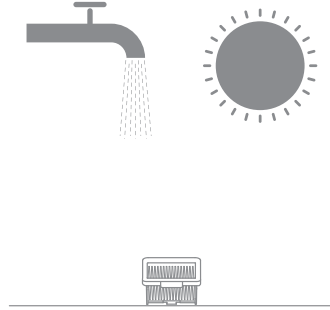

Nettoyer le tube

Retirez le réservoir d'eau sale, essuyez-le avec un chiffon humide pour nettoyer la saleté dans le tube avant de l'utiliser.

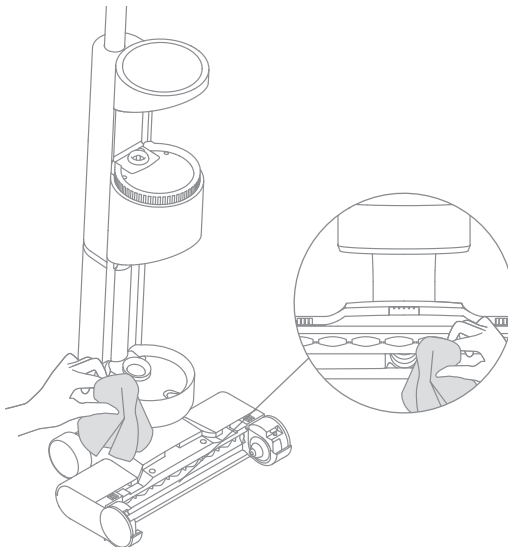





Erreur	Cause Possible	Solution
L'aspirateur ne fonctionne pas.	L'assemblage de la poignée n'a pas été installé en place.	Veillez réinstaller l'assemblage de la poignée.
	L'aspirateur n'a plus de batterie ou en faible batterie.	Chargez complètement l'aspirateur avant de l'utiliser.
	Le corps est à la verticale.	Inclinez l'aspirateur.
	La brosse à rouleau n'a pas été installée en place ou elle a été emmêlée par des poils et arrêtée.	Réinstallez ou nettoyez la brosse à rouleau.
	Le réservoir d'eau propre n'a pas été installé en place.	Réinstallez le réservoir d'eau sale.
	Le réservoir d'eau sale est plein.	Videz le réservoir d'eau sale.
Faible force d'aspiration.	Le filtre est bouché.	Nettoyez le filtre.
	Le couvercle de brosse à rouleau, le filtre, le réservoir d'eau sale et le réservoir d'eau propre n'ont pas été installés en place.	Assurez-vous que les pièces ont été installées en place avant utilisation.
	La brosse à rouleau est emmêlée par des poils.	Informez-vous sur la section [Nettoyez de la brosse à rouleau] du manuel de maintenance.
	Il y a des articles étrangers dans le tube ou le tube est bloqué.	Nettoyez le tube.
Le moteur émet un bruit étrange.	Trop d'eau sale dans le réservoir d'eau sale.	Videz le réservoir d'eau sale.
	L'ouverture d'aspiration principale est bloquée.	Éliminez tout blocage dans l'ouverture d'aspiration principale.
L'indicateur d'état de la batterie ne s'allume pas pendant la charge.	L'adaptateur n'est pas branché sur la prise électrique.	Assurez-vous que l'adaptateur électrique est correctement branché.

Erreur	Cause Possible	Solution
L'indicateur d'état de la batterie ne s'allume pas pendant la charge.	L'adaptateur électrique n'est pas correctement connecté à la station de chargement.	Assurez-vous qu'ils sont correctement connectés.
	Le station de chargement n'est pas connecté à l'aspirateur.	Assurez-vous que l'aspirateur est en place.
Aucun débit d'eau ne sort de l'aspirateur.	Le réservoir d'eau propre n'a pas été installé en place ou le réservoir d'eau propre est vide.	Réinstallez ou remplissez le réservoir d'eau propre.
Fuite d'eau par le haut du réservoir d'eau sale.	Un choc ou une traction brutale provoque l'entrée d'eau dans le moteur.	Déplacez doucement l'aspirateur d'avant en arrière lorsque vous le mettez en marche.
	Le filtre n'est pas complètement sec après avoir été nettoyé.	Séchez complètement le filtre avant de l'utiliser.
L'autonettoyage a échoué.	La brosse à rouleau peut être bloquée par de grosses particules.	Ouvrez le couvercle de la brosse à rouleau pour la vérifier et nettoyer.
	L'aspirateur n'est pas chargé.	Assurez-vous que l'aspirateur est chargé avant d'activer la fonction d'autonettoyage.
	L'autonettoyage ne peut pas être activé si le restant de la batterie est inférieur à 10%.	La fonction d'autonettoyage ne peut être activée que lorsque l'aspirateur est chargé et que le restant de la batterie est supérieur à 10%.
	Le réservoir d'eau sale n'a pas été installé en place, ou le réservoir d'eau sale est plein.	Réinstallez ou videz le réservoir d'eau sale.
	Le réservoir d'eau propre n'a pas été installé en place ou le réservoir d'eau propre est vide.	Réinstallez ou remplissez le réservoir d'eau propre.

Indication pour la panne

Si vous devez prêter attention à une anomalie quelconque pendant l'utilisation du produit, l'écran affichera un message d'avertissement. Vous devez suivre les instructions à l'écran pour que les performances restent normales.

Icône d'erreur	Cause Possible	Solutions
	Le réservoir d'eau propre est vide	Remplissez le réservoir d'eau propre.
	Le réservoir d'eau sale n'est pas installé	Installez le réservoir d'eau sale.
	Réservoir d'eau sale plein	Videz le réservoir d'eau sale.
	Brosse à rouleau emmêlée et arrêtée	Nettoyez la brosse à rouleau avec la brosse de nettoyage fournie.
	Brosse à rouleau non installée	Installez la brosse à rouleau.
	Tube bloqué	Veillez vérifier si le filtre est bouché.
		Reportez-vous à la section [Nettoyage du tube] du manuel d'entretien.

Code de panne	Cause Possible	Solutions
E1/EE/EF	Erreur de moteur	Veillez contacter le service clientèle.
E2/E3/E7/E8/E9	Défaillance de la batterie	Veillez contacter le service clientèle.
E4/E5	Adaptateur électrique incompatible	Veillez utiliser l'adaptateur électrique original ou contacter le service clientèle.
E6	Surchauffe de la batterie	Attendez que la température de la batterie redevienne normale, puis continuez à utiliser l'aspirateur.

FR Caractéristiques

Aspirateur			
Modèle	VWV8	Temps de charge	Environ. 5 heures
Tension nominale	21,6 V ---	Tension de charge	26 V ---
Puissance nominale	200 W	Capacité nominale	3650 mAh
Capacité nominale	4000 mAh	Capacité réservoir d'eau sale	16,9 fl oz
Capacité serbatoio dell'acqua pulita	30,4 fl oz		
Adaptateur électrique			
Modèle	YLS0251B-T260090		
Entrée	100-240 V ~ 50/60 Hz 0,8 A Max		
Sortie	26 V --- 0,9 A		

- Ce produit contient des batteries uniquement remplaçables par des techniciens qualifiés ou le service après-vente.
- Ce produit contient des batteries non remplaçables.
- Cet appareil est équipé d'une batterie rechargeable au lithium-ion, dont la mise au rebut sans discernement est dangereuse pour l'environnement. Veuillez retirer la batterie de l'appareil et la mettre au rebut de manière appropriée avant de vous débarrasser de l'appareil conformément aux instructions suivantes :
 - Avant de retirer la batterie, débranchez l'alimentation et videz l'alimentation autant que possible, puis retirez le boîtier inférieur de l'appareil après avoir dévissé les vis de fixation du boîtier inférieur.
 - Débranchez les bornes de la batterie et retirez la batterie, en prenant soin de ne pas endommager le boîtier de la batterie pour éviter tout danger.
 - Veuillez apporter la batterie à un organisme de recyclage professionnel pour son élimination.

Instrucciones de Seguridad Importantes Uso Doméstico Sólo

- Al usar un aparato eléctrico, siempre se deben seguir las precauciones básicas, incluidas las siguientes:
- LEA TODAS LAS INSTRUCCIONES ANTES DE USO (DE ESTE APARATO). El incumplimiento de las advertencias e instrucciones puede provocar descargas eléctricas, incendios y / o lesiones graves.

ADVERTENCIA- Para reducir el riesgo de incendio, descarga eléctrica o lesiones:

- Utilícelo únicamente como se describe en este manual del usuario. Utilice solo los accesorios recomendados por el fabricante.
- Utilícelo únicamente en interiores y sobre pisos sin alfombras, como por ejemplo vinilo, baldosas, madera sellada, etc. Tenga cuidado de no pasar por encima de objetos sueltos o bordes de tapetes. Cepillo atrapado puede causar falla prematura de la correa.
- No permita que se utilice como juguete. Preste mucha atención cuando se utiliza cerca de los niños, mascotas o plantas.
- No use un líquido inflamable o combustible para limpiar pisos / No lo use para recoger líquidos inflamables o combustibles, como gasolina, ni lo use en áreas donde puedan estar presentes.
- Para recargar la batería, utilice sólo la unidad desmontable que viene con este aparato. Utilice sólo con la unidad de alimentación YLS0251B-T260090 .
- Recargue el aspirador sólo con el cargador especificado por el fabricante. Un cargador que sea adecuado para un tipo de paquete de baterías puede crear un riesgo de incendio si se usa con otro paquete de baterías.
- No sumerja el aspirador en líquido. Úselo solo en pisos ya humedecidos por el proceso de limpieza.
- Este aparato puede ser utilizado por niños mayor de 8 años y personas con capacidades físicas, sensoriales o mentales reducidas o con falta de experiencia y conocimiento siempre que hayan recibido supervisión o instrucciones sobre el uso del aparato de forma segura y que comprendan los peligros potenciales. Los niños no deben jugar con el aparato. Los niños no deben realizar la limpieza y el mantenimiento del aparato sin supervisión.
- La película plástica puede causar peligro. Para evitar asfixia, manténgala alejado de los niños.
- Mantenga el cabello, la ropa suelta, los dedos y todas las partes de su cuerpo alejados de las aberturas y las partes móviles del aparato y sus accesorios.
- Utilice únicamente el tipo y el volumen de líquidos especificados en la sección de operaciones de este manual. El líquido no debe dirigirse hacia equipos que contengan componentes eléctricos.
- No introduzca ningún objeto en las aberturas. No use el aspirador cuando alguna abertura esté bloqueada; manténgalo libre de polvo, pelusa, pelos y cualquier cosa que pueda reducir el flujo de aire.

Safety Information

- No lo use sin los filtros instalados correctamente.
- No utilice el aspirador si el cable o el enchufe están dañados. Si el cable o el enchufe están dañados, debe ser reemplazado por el fabricante, su agente de servicio o personas calificadas para evitar peligro.
- No utilice el aspirador para recoger líquidos inflamables o combustibles, como petróleo, ni lo utilice en áreas donde esos líquidos puedan estar presentes.
- No recoja material tóxico (blanqueador con cloro, amoníaco, líquido limpiador de desagües, etc.). No recoja objetos duros o afilados como vidrio, clavos, tornillos, monedas, etc.
- No utilice el aparato en un espacio cerrado lleno de vapor emitido por pintura a base de aceite, disolvente de pintura, sustancias a prueba de polillas, polvo inflamable u otros vapores explosivos o tóxicos. No recoja ningún objeto que se esté quemando o humeando, como cigarrillos, fósforos o cenizas calientes.
- No cargue el aspirador al aire libre. No lo recargue, desmonte, caliente por encima de 60 ° C ni lo incinere.
- Los terminales de salida de la base de carga no deben cortocircuitarse. No lo use con un cable o cargador dañado. Si el aparato se ha caído, dañado, dejado al aire libre, sumergido en agua o no funciona como debería, devuélvalo a un centro de servicio.
- Mantenga el cable del cargador alejado de superficies calientes. No toque el enchufe del cargador ni del aparato con manos mojadas. Para desenchufarlo, tome el enchufe del cargador en vez de su cable.
- No tire ni transporte el cargador por su cable, no utilice el cable como asa, no cierre la puerta por encima del cable ni lo extienda contra esquinas afilados.
- Apague el aparato cuando no está en uso, antes de limpieza, mantenimiento o reparación y antes de conectar o desconectarlo con un cepillo en movimiento.
- El aparato debe estar desconectado de la fuente de alimentación al retirar la batería. Mantenga las baterías fuera del alcance de los niños. Nunca ponga las baterías en la boca. En caso de ingestión, póngase en contacto con su médico o con el centro de toxicología local.
- No utilice electrodomésticos que estén dañados o modificados. Baterías dañadas o modificadas pueden provocar actos impredecibles que resulten en fuego, explosión o riesgo de lesiones.
- No exponga el aparato al fuego ni a temperaturas excesivas. La exposición al fuego o una temperatura superior a 130 ° C puede provocar una explosión.
- Siga todas las instrucciones de carga y no cargue el aparato fuera del rango de temperatura especificado en la batería, lo cual aumentará el riesgo de incendio.
- No incinere el aparato aunque esté muy dañado. La batería debe desecharse de forma segura y debe retirarse del aparato antes de desecharla para evitar una explosión en el fuego.
- En condiciones ásperas, nunca toque la batería de la cual el líquido puede ser expulsado. Si el contacto con el líquido ocurre por accidente, enjuague con agua. Si el líquido entra en contacto con los ojos, busque ayuda médica de inmediato. El líquido expulsado de la batería puede causar irritación o quemaduras.

Safety Information

- Asegúrese de que el aparato esté colocado sobre una superficie horizontal. No utilice el aparato en el mismo puesto si el aparato cuenta con un cepillo de rodillo y el asa no está en posición completamente vertical. No guarde el aparato en un lugar donde pueda congelarse.
- Tenga especial cuidado al limpiar escaleras.
- Para evitar arranque involuntario, asegúrese de que el interruptor esté en la posición APAGADO antes de levantar o transportar el aparato. Llevar el aparato con el dedo puesto en el interruptor o cargarlo con el interruptor en encendido puede provocar accidentes.
- Este aparato contiene baterías que solo pueden ser reemplazadas por personas capacitadas.

GUARDE ESTAS INSTRUCCIONES CONSIDERACIONES IMPORTANTES

- El servicio debe ser realizado por un técnico calificado que utilice únicamente piezas de repuesto idénticas. Esto asegura que se mantiene la seguridad del producto.
- No modifique ni intente reparar el aparato salvo que se indique en las instrucciones de uso y cuidado.
- No lo use ni lo almacene en ambientes extremadamente calientes o fríos (por debajo de 0 °C / 32 °F o por encima de 40 °C / 104 °F). Cargue el aspirador inalámbrico a una temperatura superior a 0 °C / 32 °F e inferior a 40 °C / 104 °F).
- Si el aparato se ha caído, dañado, dejado al aire libre, sumergido en agua o no funciona como debería, no intente utilizarlo. Mandélo a ser reparado a un centro de servicio autorizado.

— — —	Courant continu
~	Courant alternatif

Descripción del producto

Lista de paquete

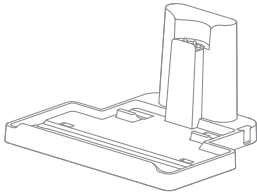

Base de carga



Componentes del asa

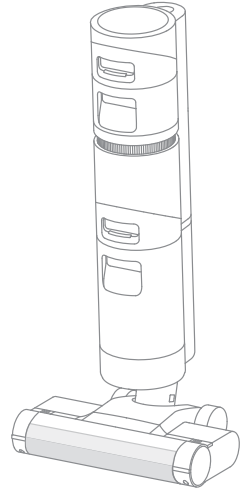

Cuerpo principal



Cepillo
limpiadora



Cepillo de Rodillo de
Repuesto



Adaptador de
corriente



Recipiente de
Accesorios



Filtro de
Repuesto

Nota: Las imágenes de este manual son solo para fines ilustrativos. El producto real puede ser diferente.

Descripción del producto

ES

Aspirador

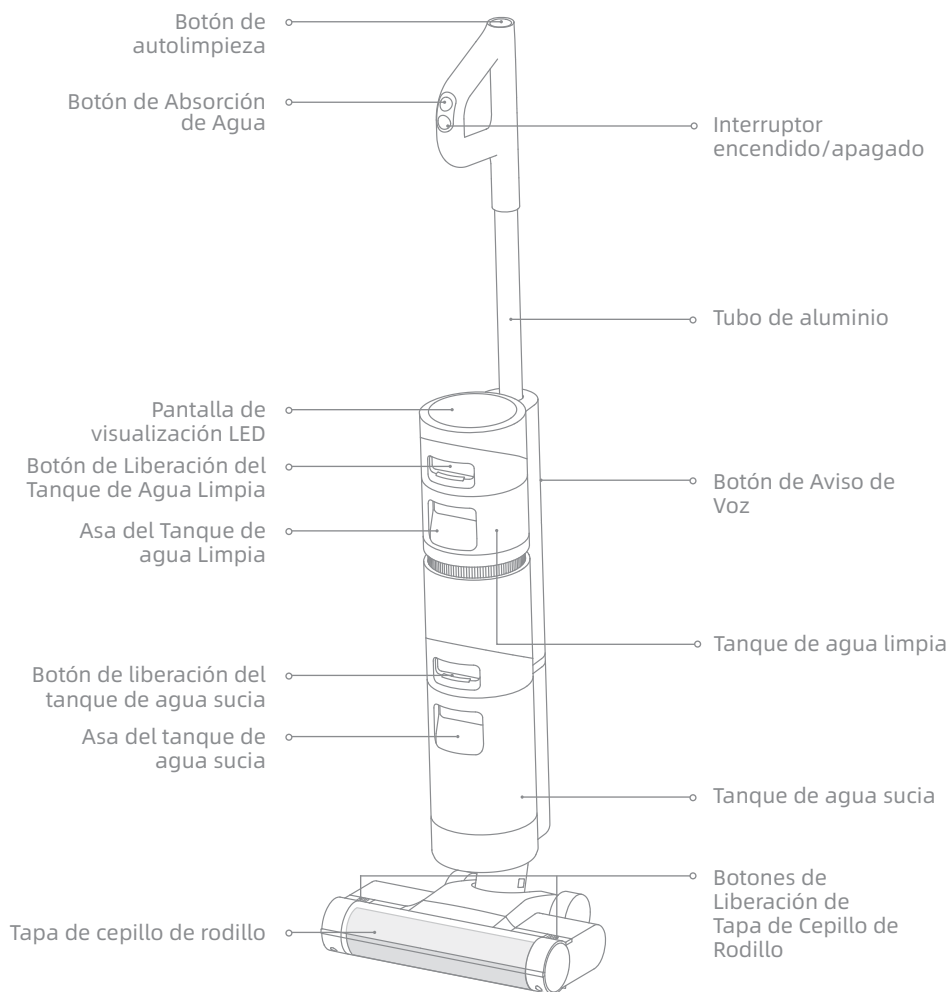

Descripción del producto

Montaje de cepillo de rodillo

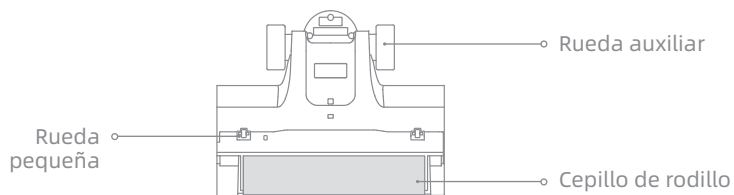

Base de carga

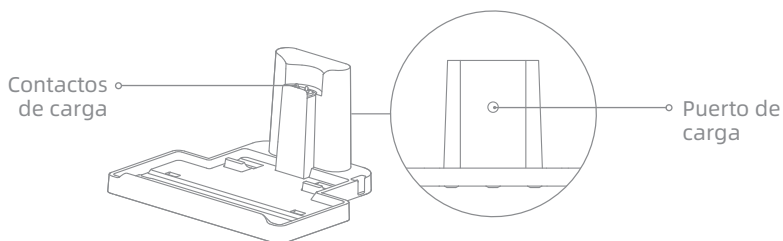

Descripción del producto

Pantalla de visualización

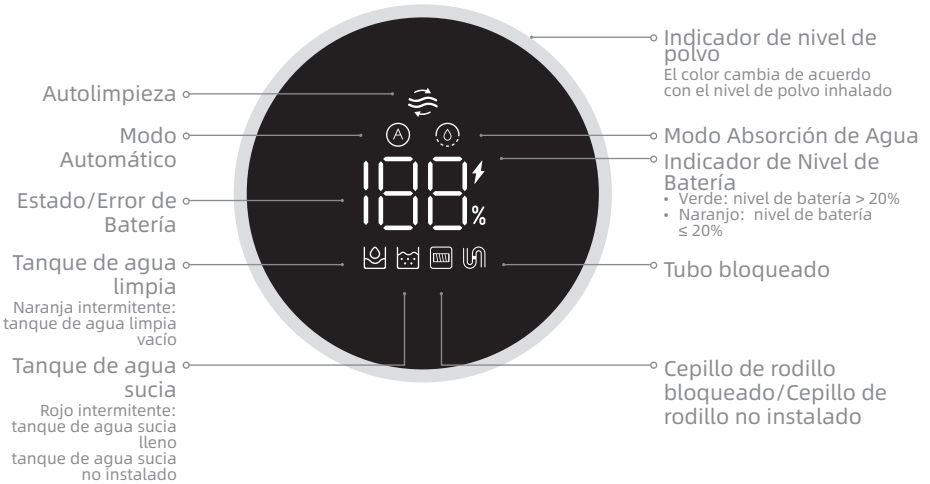

Botón de Aviso de Voz

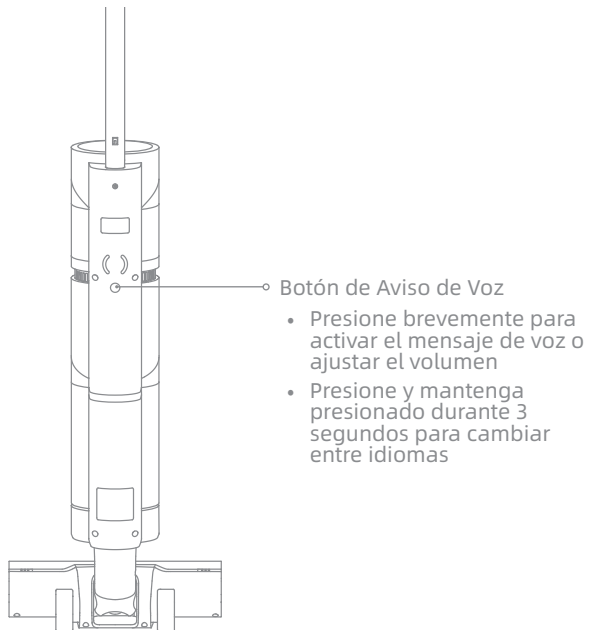

Instalación de la Base de Carga

Instale el recipiente de accesorios en la base de carga como se indica.



Diagrama de instalación de aspirador

Inserte el extremo del asa verticalmente en el puerto ubicado en la parte superior del aspirador como se indica, y asegure que haya encajado bien en su lugar.

Nota: Para desmontar el asa, inserte un objeto duro al orificio en la parte posterior del aspirador para presionar el contacto y, al mismo tiempo, tire el asa hacia arriba.

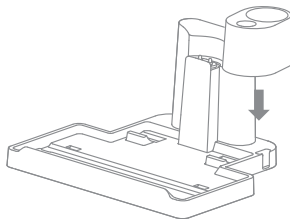
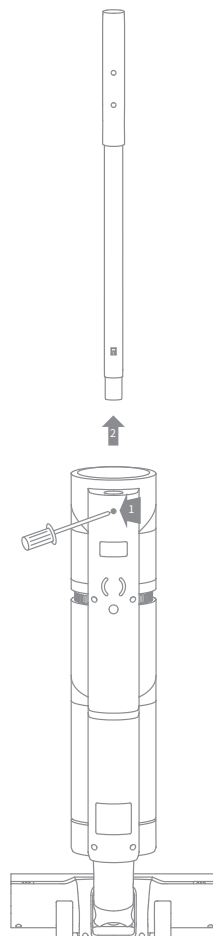
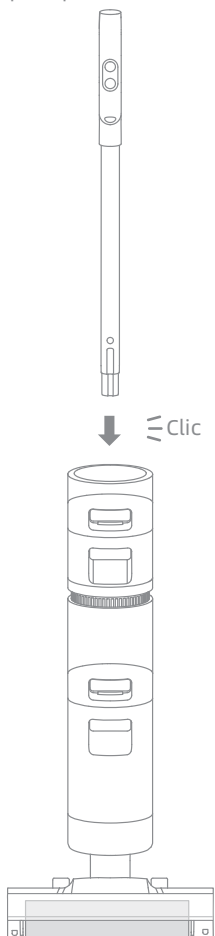

Nota: Cargue completamente el aspirador antes de primer uso.

1. Coloque la base de carga en el suelo nivelado contra una pared. Conecte un extremo del adaptador de corriente a la base de carga y el otro a una toma de corriente.
2. Coloque el aspirador en la base de carga, y cuando ⚡ se ilumina en la pantalla ,indica el estado de carga. El número en la pantalla representa en un porcentaje el nivel actual de la batería durante la carga. Cuando el número llega a 100, la batería está completamente cargada. Una vez que el aspirador esté completamente cargado, el indicador se apagará en 10 segundos.

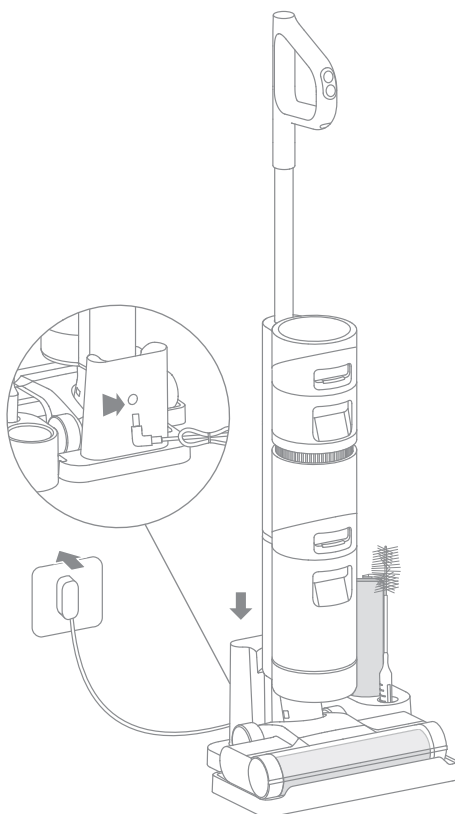

Nota: Después de 15 minutos de inactividad tras una carga completa, el aspirador comienza a dormir.

Instrucción del Uso

Llene el tanque de agua limpia

1. Presione el botón de liberación del tanque de agua limpia y tire del tanque hacia afuera para quitarlo.



2. Abra la tapa del tanque y agregue suficiente agua limpia al tanque de agua limpia.

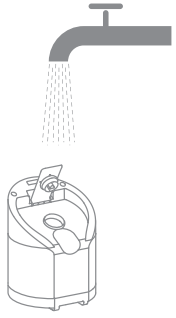

3. Cierre bien la tapa del tanque después de agregar el agua.



4. Instale el tanque de agua limpia en el cuerpo principal hasta que escuche un clic.

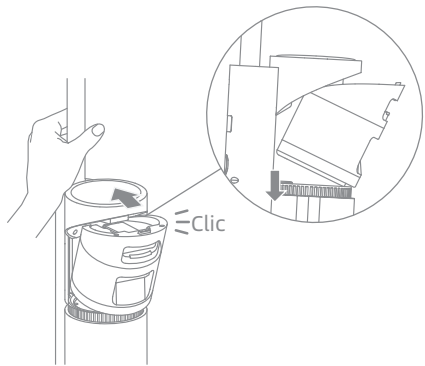

Instrucción del Uso

Empezar a Limpiar

El aspirador cuenta con un interruptor de inclinación/verticalidad. Úselo en ángulo después de encenderlo.

Presione brevemente  para encender el aspirador y comenzará a limpiar. Presione  nuevamente para pararlo.

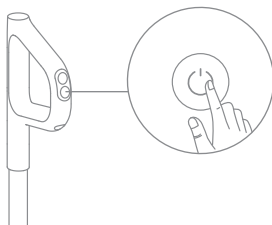

Nota: Cuando el aspirador está trabajando, no la levante del suelo ni la mueva, no la incline a un lado ni la coloque en posición horizontal, para impedir que agua sucia regrese a la aspirador.

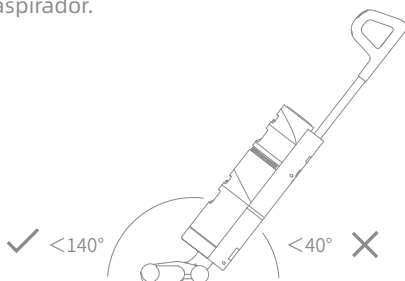

No recline el aspirador más de 140 ° para impedir fugas de agua.

Modo Automático/Modo Absorción de Agua

El aspirador se enciende en el modo Automático de manera predeterminada. Usted puede cambiar al modo de absorción de agua según sus necesidades reales.

Modo Automático: el aspirador ajustará la potencia de succión de acuerdo con las manchas en el suelo.

Modo Absorción de Agua: si hay agua en el suelo, puede seleccionar el modo absorción de agua para limpiarla.

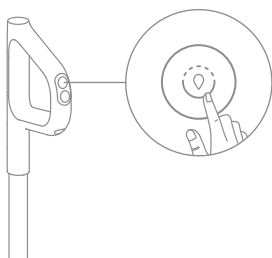

Cuidado y mantenimiento

Consejos:

1. Asegúrese de que el aspirador esté desenchufado y que no esté trabajando.
2. Las piezas deben ser reemplazadas si es necesario. Utilice solamente las piezas designadas por la fábrica original para evitar daños al producto por incompatibilidad.
3. Si el aspirador no se va a usar durante un período prolongado, cárguelo completamente, desenchufe el cargador y guárdelos en un ambiente fresco, con poca humedad y sin exposición directa al sol. Para evitar una descarga excesiva de la batería, recargue la aspiradora al menos una vez cada 3 meses.

Autolimpieza Con Un Clic

* La función de autolimpieza sólo se puede activar cuando el aspirador está cargado y el nivel de la batería está superior al 10%.

1. Coloque el aspirador en posición vertical en la base de carga después de las limpiezas designadas y asegúrese de que el tanque de agua limpia esté lleno.
2. Presione brevemente el botón de autolimpieza en la parte superior del asa. El indicador de autolimpieza se enciende en la pantalla y la autolimpieza comienza. El aspirador continuará recargándose tras finalizar la autolimpieza.

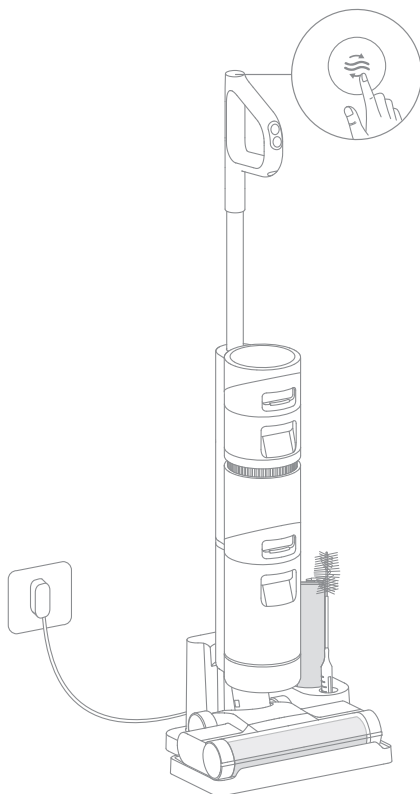

Nota:

- Si se necesita la autolimpieza profunda, entonces mantenga pulsado el botón  para activar la función de autolimpieza profunda. Llene el tanque de agua limpia y vacíe el tanque de agua sucia antes de la activación. Dicha función sólo se puede activar cuando el aspirador está cargado y el nivel de la batería está superior al 30%.
- Una vez finalizada la autolimpieza, limpie el tanque de agua sucia pronto. Si hay manchas residuales en la base, límpiela pronto.

Cuidado y Mantenimiento

Limpeza de la Tapa del Cepillo de Rodillo * Límpielo cuando sea necesario.

1. Como se muestra en la figura, presione los botones de liberación de la tapa de cepillo de rodillo en ambos lados hacia afuera para quitar la tapa.

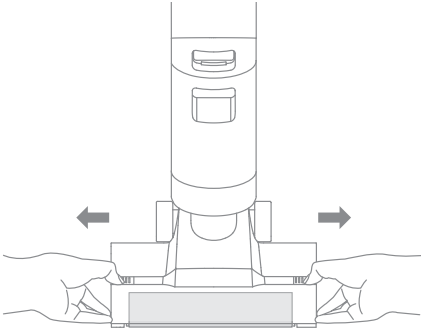

2. Enjuague la tapa del cepillo de rodillo con agua limpia hasta que esté limpio.

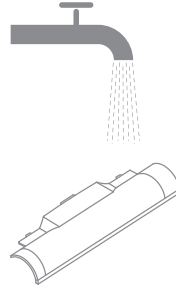

3. La tapa debe secarse completamente antes de uso.

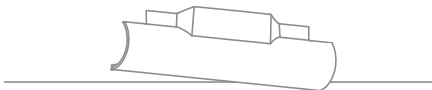
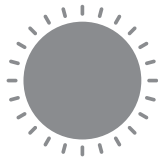

4. Alinee la tapa del cepillo con la ranura derecha del aspirador, y después presione la tapa del cepillo hacia abajo hasta que escuche el sonido de un clic.

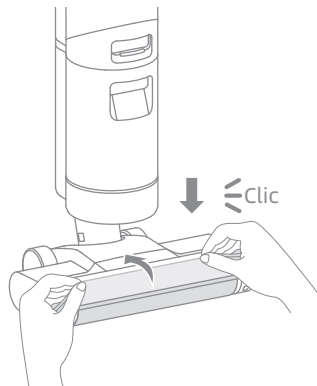

Cuidado y mantenimiento

Limpeza del Cepillo de Rodillo * Limpielo cuando sea necesario. Se recomienda reemplazarlo cada 3 a 6 meses.

1. Tire hacia arriba del asa izquierda del cepillo de rodillo para sacarlo.

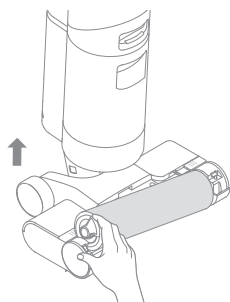

2. Utilice el cepillo de limpieza para eliminar los pelos y las suciedades que se hayan quedado atrapados en el cepillo de rodillo y enjuáguelo con agua limpia. El cepillo de rodillo debe secarse completamente antes de uso.

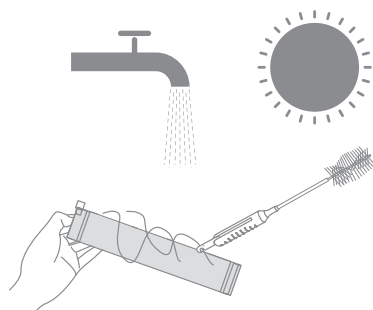

3. Elimine el polvo en la entrada de polvo con un paño seco o una toalla de papel. Nunca la enjuague con agua.

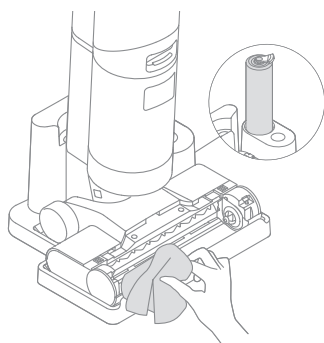

4. Una vez finalizada la limpieza, alinee el extremo derecho del cepillo de rodillo con la ranura derecha del aspirador y empuje el extremo izquierdo hacia la ranura izquierda del aspirador hasta que haya encajado bien en su lugar.

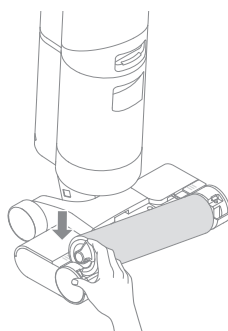

Cuidado y mantenimiento

Limpieza del Tanque de Agua Sucia

* Se recomienda vaciar el tanque de agua sucia después de cada uso, y antes y después de que se active la función de autolimpieza.

1. Presione el botón de liberación del tanque de agua sucia y sáquelo como se indica.



2. Sostenga el tanque con una mano y levante la tapa del tanque con la otra. Vierta el agua sucia.

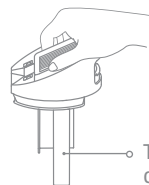

3. Enjuague el tanque y la tapa del tanque con agua limpia. El cepillo de limpieza que viene con el producto se puede utilizar para limpiar la pared interior del tanque.



4. Una vez finalizada la limpieza, cierre la tapa del tanque, encaje la parte inferior del tanque en la posición de apoyo del aspirador y luego empuje suavemente el tanque hasta que usted escuche el sonido de un clic, lo cual indica que está en su lugar.

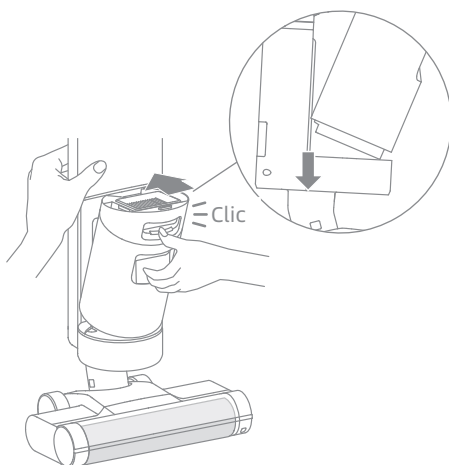

Cuidado y mantenimiento

Limpiar el Filtro * Se recomienda limpiarlo después de cada uso y reemplazarlo cada 3 a 6 meses.

1. Quite el filtro de la parte superior del tanque de agua sucia.

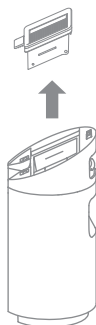

2. Enjuague el filtro con agua limpia y séquelo completamente antes de volver a instalarlo.

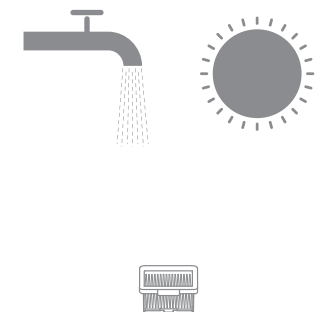

Limpiar el Tubo

Retire el tanque de agua sucia, límpielo con un paño húmedo a fin de eliminar la suciedad en el tubo antes de usarlo.

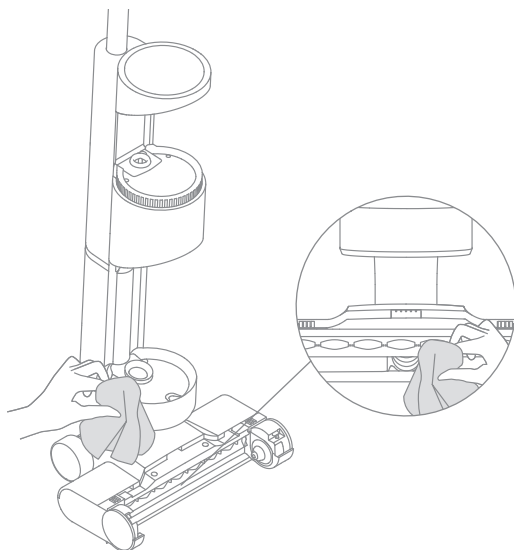

Preguntas Más Frecuentes





Error	Causa Posible	Solución
El aspirador no funciona.	Los componentes del asa no se han instalado correctamente.	Vuelva a instalar Los componentes del asa.
	El aspirador no tiene o tiene poca energía.	Cargue completamente el aspirador y luego siga usándolo.
	El aspirador está en posición vertical.	Reclina el aspirador.
	El cepillo de rodillo no se ha instalado correctamente o se ha bloqueado.	Vuelva a instalar el cepillo de rodillo o límpielo.
	El tanque de agua sucia no se ha instalado correctamente.	Reinstale el tanque de agua sucia.
	El tanque de agua sucia está lleno.	Vacíe el tanque de agua sucia.
Potencia de succión débil.	El filtro está obstruido.	Límpie el filtro.
	La tapa del cepillo de rodillo, el filtro y el tanque de agua limpia no se han instalado correctamente.	Asegúrese de que las piezas se hayan instalado correctamente antes de uso.
	El cepillo de rodillo está enredado con pelos.	Consulte la sección [Limpieza del Cepillo de Rodillo] del manual de mantenimiento.
	Hay objetos extraños en el tubo o el tubo está bloqueado.	Límpie el tubo.
El motor produce un ruido extraño.	Demasiada agua sucia en el tanque de agua sucia.	Vacíe el tanque de agua sucia.
	La boquilla de succión principal está bloqueada.	Elimine cualquier obstrucción en la boquilla de succión principal.
El indicador de estado de la batería no se ilumina durante la carga.	El adaptador no está enchufado a la toma de corriente.	Asegúrese de que el adaptador de corriente esté enchufado correctamente.
	El adaptador de corriente no está conectado correctamente a la base de carga.	Asegúrese de que estén conectados correctamente.

Preguntas Más Frecuentes

Error	Causa Posible	Solución
El indicador de estado de la batería no se ilumina durante la carga.	La base de carga no está conectada al aspirador.	Asegúrese de que el aspirador esté en su lugar.
No sale agua del cepillo del aspirador.	El tanque de agua limpia no se ha instalado correctamente o está vacío.	Reinstale o llene el tanque de agua limpia.
Fuga de agua por la parte superior del tanque de agua sucia.	Una colisión o un tirón brusco causa que entre agua en el motor.	Muévalo suavemente al usar el aspirador.
	El filtro no está completamente seco después de ser limpiado.	Seque completamente el filtro antes de usarlo.
Autolimpieza fracasó.	El cepillo de rodillo puede estar atascado por partículas grandes.	Abra la tapa del cepillo de rodillo para comprobar y limpiarlo.
	El aspirador no se está cargando.	Asegúrese de que el aspirador esté cargado antes de activar autolimpieza.
	La autolimpieza no se puede iniciar si el nivel de la batería está inferior al 10%.	La función de autolimpieza sólo se puede activar cuando el aspirador está cargado y el nivel de la batería está superior al 10%.
	El tanque de agua sucia no se ha instalado correctamente o está lleno.	Instale de nuevo o vacíe el tanque de agua sucia.
	El tanque de agua limpia no se ha instalado correctamente o está vacío.	Reinstale o llene el tanque de agua limpia.

Indicación de fallo

Si la aspiradora no funciona con normalidad, en la pantalla aparecerá un mensaje de error. Consulte la tabla siguiente para encontrar la solución al problema en función del mensaje de error.

Icono del error	Causa Posible	Soluciones
	Tanque de agua limpia vacío	Llene el tanque de agua limpia.
	Tanque de agua sucia no instalado	Instale el tanque de agua sucia.
	Tanque de agua sucia lleno	Vacíe el tanque de agua sucia.
	Cepillo de rodillo bloqueado	Limpie el cepillo giratorio con el cepillo de limpieza incluido.
	Cepillo de rodillo no instalado	Instale el cepillo de rodillo.
	Tubo bloqueado	Por favor compruebe si el filtro está obstruido.
		Consulte la sección [Limpiar el Tubo] del manual de mantenimiento.

Código de fallo	Causa Posible	Soluciones
E1/EE/EF	Error de motor	Comuníquese con el servicio de atención al cliente.
E2/E3/E7/E8/E9	Falla de batería	Comuníquese con el servicio de atención al cliente.
E4/E5	Adaptador de corriente incompatible	Utilice el adaptador de corriente original o póngase en contacto con servicio al cliente.
E6	Sobrecalentamiento de batería	Espera hasta que la temperatura de la batería vuelva a la normalidad antes de seguir usando el aspirador.

ES Especificaciones

Aspirador			
Modelo	VWV8	Tiempo de carga	Aprox. 5 horas
Voltaje nominal	21,6 V ===	Voltaje de carga	26 V ===
Potencia nominal	200 W	Capacidad Nominal	3650 mAh
Capacidad Nominal	4000 mAh	Capacidad de tanque de agua sucia	16,9 fl oz
Capacidad de tanque de agua limpia	30,4 fl oz		
Adaptador de corriente			
Modelo	YLS0251B-T260090		
Entrada	100-240 V ~ 50/60 Hz 0,8 A Max		
Salida	26 V === 0,9 A		

- Este producto contiene baterías que sólo pueden ser reemplazadas por técnicos cualificados o por el servicio postventa.
- Este producto contiene baterías que no son reemplazables.
- Este aparato contiene batería recargable de iones de litio que puede dañar el medio ambiente al desecharse. Observe las siguientes instrucciones para extraer la batería del aparato y desecharla de manera correcta:
 - antes de extraer la batería, apague el aparato y agote su energía tanto como sea posible; luego desenrosque los tornillos de fijación de la carcasa del aparato y quite la carcasa.
 - desconecte los puntos de conexión de la batería y extraígalas; tenga cuidado de no dañar la carcasa de la batería para evitar riesgos.
 - entregue la batería extraída a una agencia de reciclaje profesional.

- The word "dreame" is the abbreviation of Dreame Technology Co., Ltd. and its subsidiaries in China. It is the transliteration of the company's Chinese name "追觅", which means striving for excellence in every endeavor and reflects the company's vision of continuous pursuit, exploration and search in technology.
- Dreame est l'abréviation de l'entreprise chinoise Dreame Technology Co., Ltd. et ses filiales, qui est la traduction phonétique du nom chinois de l'entreprise « 追觅 », reflétant la vision de l'entreprise qui consiste à poursuivre, explorer et rechercher constamment les avancées technologiques.
- La palabra "dreame" es la abreviatura de Dreame Technology Co., Ltd. y sus subsidiarias en China. Es la transliteración del nombre chino de "追觅", que significa luchar por la excelencia en cada esfuerzo y refleja la visión de la compañía de continuamente buscar, explorar e investigar en tecnológas.

For more information, please visit www.dreame-technology.com

Manufactured by: Dreame Trading (Tianjin) Co., Ltd.

Room 2112-1-1, South District, Finance and Trade Center, No.6975
Yazhou Road, Dongjiang Bonded Port Area, Tianjin Pilot Free
Trade Zone, Tianjin, China

Made in China

VWV8-NA-A02