

Dreame은 중국 기업인 Dreame Technology Co., Ltd.의 약자로, 기술에 대한 지속적인 추구, 탐색 및 검색에 대한 회사의 비전을 반영하는 회사의 중국 이름 "追觅"을 음역한 것입니다.



수입원/판매원: 주식회사 여우미
주소: 경기도 부천시 오정로 43(삼정동)
고객센터: 1899-9966
www.youmi.kr
제조원: Dreame Trading (Tianjin) Co., Ltd.
Made in China

Dreame Bot L10 Pro

물걸레 로봇청소기 사용 설명서

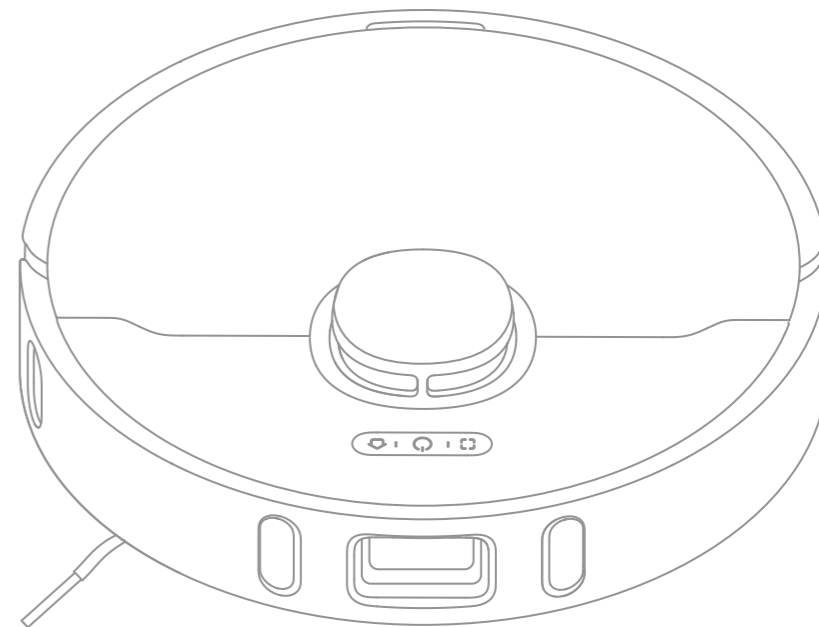

RLS5L-KR-R01

본 제품을 사용하기 전에 이 설명서를 주의 깊게 읽고 잘 보관해 주십시오.

dreame

목차

안전규범

제품소개

실내 환경 정리

사용 전 준비

Mi Home APP 연결하기

사용설명

유지보수

Q&A

기본 스펙

제품 보증 정책

안전규범

1 사용 조건

2

6

7

8

9

12

16

18

19

- 본 제품은 신체, 감각 또는 지적 장애인과 관련 없는 경험 및 지식인(어린이 포함)이 사용해서는 안되며, 반드시 보호자의 관리, 감독하에 안전하게 사용해 주십시오.
- 어린이가 로봇청소기를 장난감으로 생각하지 않도록 하며, 본체 작업 시 어린이 및 애완동물을 되도록 멀리하도록 감독하여 주십시오.
- 이 제품은 가정 내 바닥 청소에만 사용하는 것을 권장하며 욕위, 바닥이 아닌 곳, 상업용 또는 산업용으로 사용하지 마십시오.
- 지면에 닿지 않고 가드레일이 없는 환경에서 사용하지 마십시오.
- 40°C보다 높고 0°C 미만이거나 바닥에 액체 및 점성이 있는 환경에서도 사용하지 마십시오.
- 사용 전 로봇청소기가 작동하는 동안 케이블에 걸리지 않도록 주변 케이블을 잘 정리해주세요.
- 바닥에 있는 깨지기 쉬운 물건 등을 치우고, 청소 중 로봇청소기가 충돌하여 집안의 귀중품이 파손되는 일이 없도록 주의 하십시오.
- 본체 작업시 인체나 애완동물의 모발, 손가락 등이 로봇청소기 먼지 흡입구 근처에 닿지 않도록 하십시오.
- 메인 브러쉬 관리틀을 어린이가 닿을수 없는곳에 보관해 주십시오.
- 로봇청소기 위에 어떠한 물체(어린이, 반려동물 포함)도 올리지 마십시오.
- 불타오르는 물체는 청소하지 마십시오.
- 로봇청소기에 딱딱하거나 날카로운 물체가 흡입되지 않도록 주의 하십시오.
- 전원을 끄거나 차단한 상태에서 로봇청소기 및 충전 도크를 청소해 주십시오.
- 물이 젖어 있는 걸레나 물티슈로 제품을 닦지 말아 주십시오.
- 설명서를 잘 읽어 보지 아니하여 부적절한 사용으로 인한 손실이나 손해는 사용자가 스스로 부담해야 합니다.

배터리 및 충전

- 호환용 배터리나 충전 도크는 사용하지 마십시오. RCS0형 충전 도크와 세트로만 사용이 가능합니다.
- 배터리나 충전 스탠드를 분해, 수리 또는 개조하지 마십시오.
- 충전 도크를 열원과 가까이 두지 마십시오.
- 젖은 걸레나 물티슈로 충전단자를 닦거나 청소하지 마십시오.
- 전원 코드가 찢어지거나 부러지면 즉시 사용을 중지하고 고객센터로 연락하여 구매해 주십시오.
- 제품을 장시간 사용하지 않을 경우, 충전 후 전원을 끄고 서늘하고 건조한 곳에 보관해 주시고 3개월에 한 번씩 충전하여 배터리의 과방출을 피해 주십시오.

제품소개

구성품

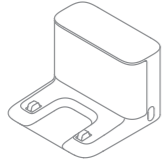

충전 도크



브러쉬 관리툴

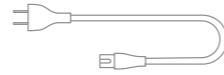

전원 케이블

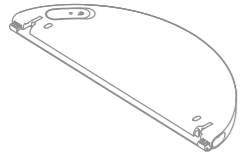

물 탱크

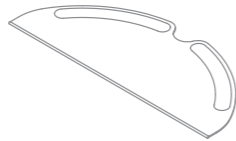

물 걸레



사이드 브러쉬

안내사항 : 본 설명서 이미지는 참고용으로만 제공되며, 실제 외관은 실물을 기준으로 하여 주십시오.

제품소개

본체

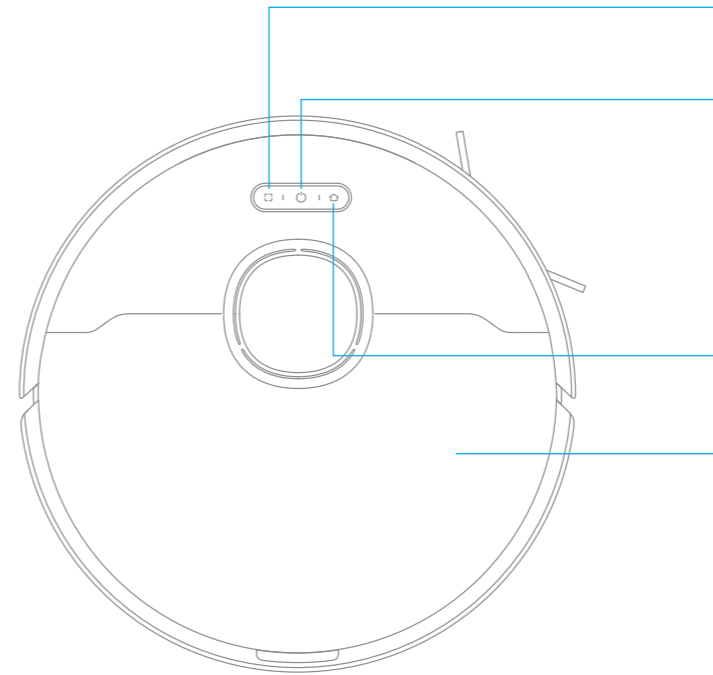

일부 청소

· 짧게 누르면 일부 청소가 시작됩니다.

전원 켜기/끄기 / 청소

· 켜거나 끄려면 3초 동안 길게 누릅니다.
· 부팅 후 짧게 누르면 청소가 시작됩니다.

상태 표시등

· 백색 점등 : 작업 중이거나 완료.
· 주황색 깜박임 : 오류 상태

재충전

· 짧게 누르면 충전이 시작됩니다.

커버

제품소개

본체

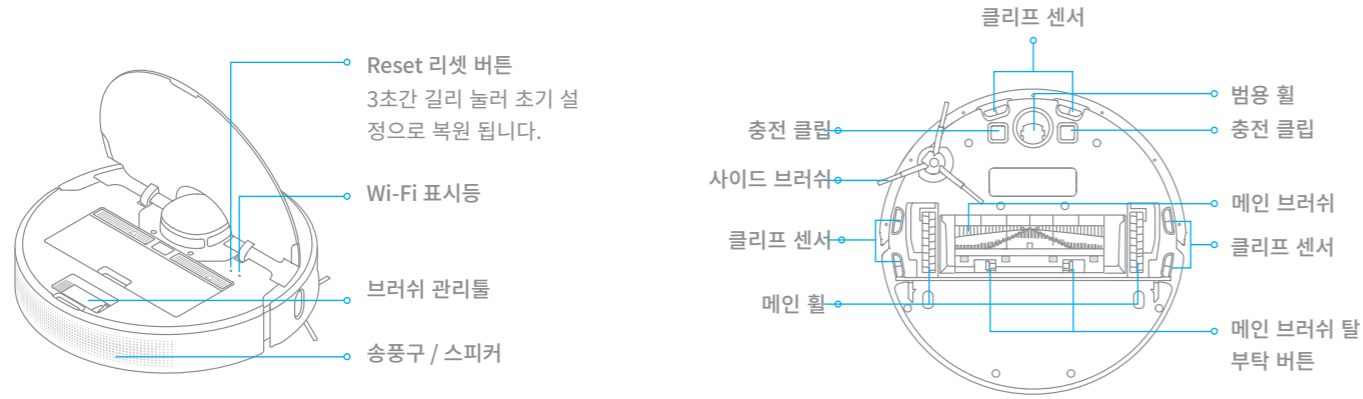

본체 센서

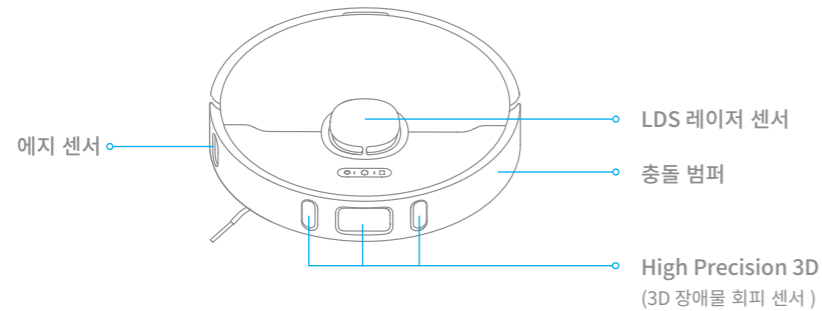

제품소개

먼지통

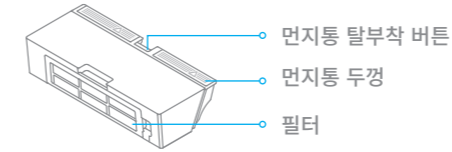

충전 도크

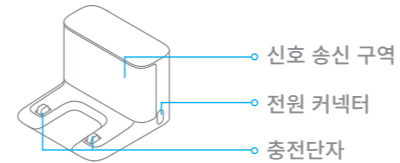

물걸레 모듈

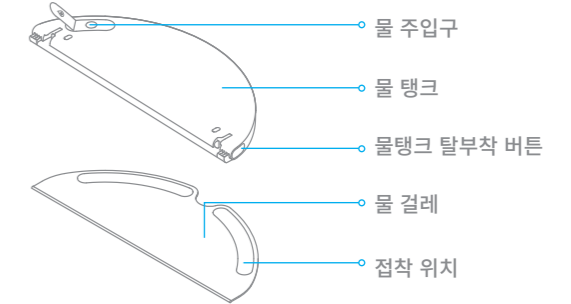

실내 환경 정리

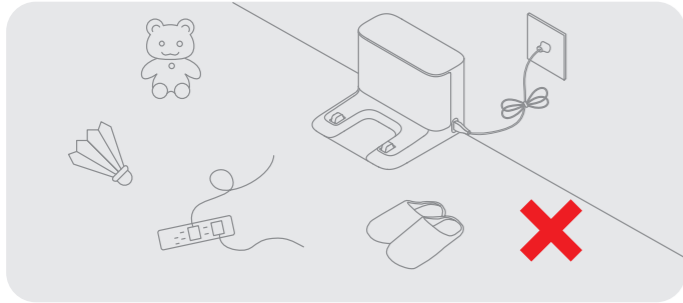

작업 효율을 높이려면 느슨한 코드 (충전 도크의 전원 코드 포함), 형겅, 슬리퍼, 장난감 등을 미리 수납하십시오.

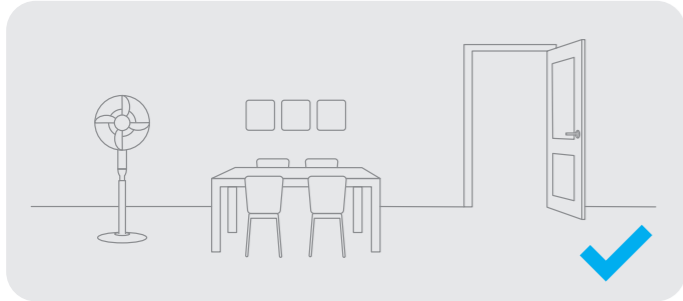

청소할 구역의 문을 열고 집안의 테이블, 의자 등 가구를 깔끔하게 정리하여 청소 공간을 최대한 확보하십시오.

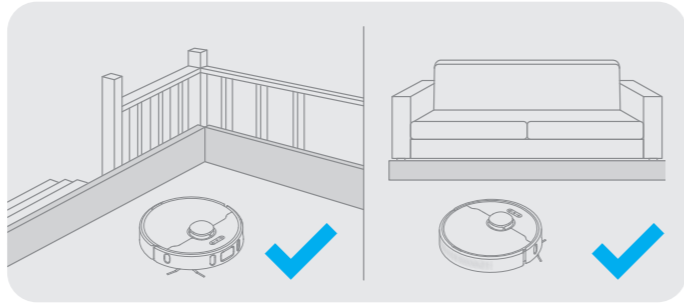

청소하기 전에 계단과 소파 가장자리의 물리적 장벽을 사용하여 안전하고 원활한 작동을 보장하십시오.

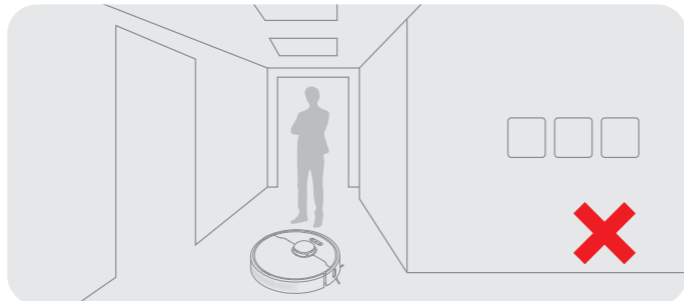

로봇청소기가 청소구역을 제대로 인식할수 있도록 로봇청소기 앞에 서있거나 문턱과 좁은 통로에 서있지 마십시오.

사용 전 준비

1. 보호 물품 제거

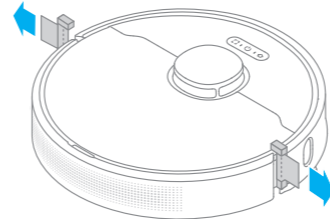

2. 사이드 브러쉬 설치

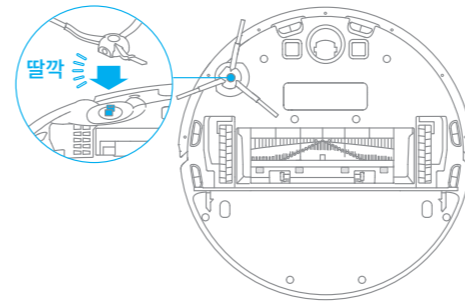

안내사항 : " 딸깍" 소리가 들리면 설치가 제대로 된 것입니다.

3. 충전 도크를 벽과 붙여 바닥에 놓고 전원을 연결합니다.

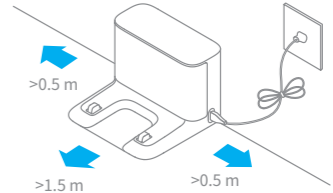

안내사항 :

- 충전 도크 양쪽 0.5m, 전면 1.5m 이내에 물건을 두지 마십시오.
- 더 나은 모바일 클라이언트 경험을 얻으려면 충전 도크를 WIFI 범위 내에 두십시오.
- 충전 도크를 직사광선에 노출시키거나 다른 물체로 충전 도크의 인식 영역을 가리지 마십시오.

4. 로봇청소기를 충전 도크에 놓으면 자동으로 켜지고 충전이 시작됩니다.

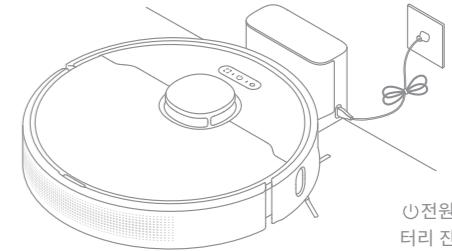

안내사항 :

- 처음 사용할 때는 완전히 충전하는 것이 좋습니다.
- 충전 할 때 젖은 걸레질로 인해 바닥이 손상되는 것을 방지하기 위해 걸레질 모듈을 설치하지 않는 것이 좋습니다.
- ⓪전원 표시등의 색상은 배터리 잔량을 나타냅니다.
 - 백색 > 15%
 - 주황색 ≤ 15%

Mi Home APP에 연결

본 제품은 Mi Home APP에 액세스 되어 있어 Mi Home APP을 통해 제어할 수 있으며 기타 AI제품과 상호 연동 할 수 있습니다.

1. Mi Home APP 다운로드

앱 스토어에서 Mi Home을 검색하거나 아래 QR코드를 스캔하여 Mi Home APP을 다운로드 하고 설치합니다.



2. 장치 추가

Mi Home APP메인 화면의 오른쪽 상단의 +를 탭하여 장치 추가 하거나 오른쪽 상단 를 탭하여 QR코드를 스캔하여 안내에 따라 “Dream Bot L10 Pro” 연결을 완료합니다.

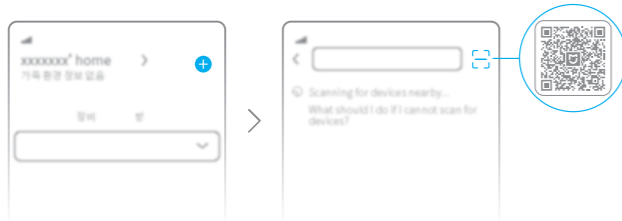

안내사항 :
• Wi-Fi 무선 연결은 2.4GHz 주파수 네트워크만 지원됩니다.
• Mi Home App의 업그레이드 및 업데이트로 인해 실제 동작은 위의 설명과 약간 다를 수 있으므로 Mi Home App의 현재 지침을 따르십시오.

3. Wi-Fi 재설정

상단 커버를 열어 Wi-Fi 표시기를 노출시키고 "네트워크 구성 대기 중"이라는 음성 메시지가 나타날 때까지 및 키를 동시에 길게 누른 다음 Wi-Fi 표시등이 느리게 깜박이면서 본체가 네트워크 구성 모드로 전환되었음을 나타냅니다.

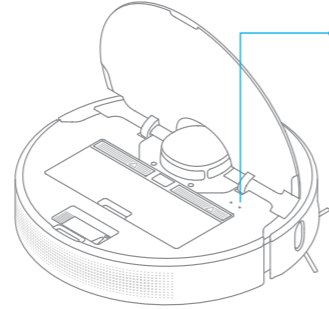

Wi-Fi 표시등
• 느리게 깜박임 : 연결 대기 중
• 빠르게 깜박임 : 연결 중
• 계속 켜져 있음 : Wi-Fi가 연결됨

안내사항 : 휴대폰과 로봇청소기가 연결할 수 없는 경우 Wi-Fi를 재설정하고 네트워크 구성 모드로 들어간 후 장치를 다시 추가 할 수 있습니다.

사용 설명

1. 전원 켜기 / 끄기

키를 길게 누르면 켜지고 전원 표시등이 점등되며 본체는 대기 상태가 됩니다. 본체가 정지 된 경우 키를 3초 동안 누르면 종료됩니다.

2. 청소 시작

로봇청소기 를 짧게 눌러 작동시키면 자동으로 스캔하여 맵핑되어 있는 데이터에 따라 청소경로를 벽을따라 지그재그 방식으로 각 구역을 하나씩 효율적으로 청소를 합니다.

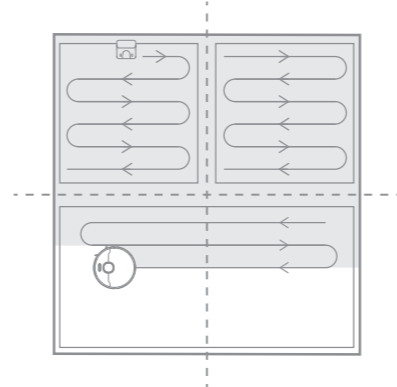

안내사항 :
• 에서 시작하십시오 청소 중 충전 스탠드를 마음대로 움직이지 마십시오.
• 청소 중 전력이 너무 낮으면 본체가 자동으로 충전 도크로 돌아가 충전을 하고 적절한 전력 수준으로 충전한 후 중단 점 근처로 돌아가서 미완성 청소 작업을 계속합니다.(중단 점 스캔 기능은 앱에서 미리 실행되어야 합니다.)

3. 청소 모드

어플을 이용해 조용함, 표준, 강력 및 터보 모드를 선택하십시오. 기본 설정은 표준 모드입니다.

4. 일시 중지 / 절전 모드

일시 중지 : 본체가 실행중일 때 아무 버튼을 짧게 눌러 일시 중지합니다.
절전 모드: 10 분 이상 작동하지 않으면 본체가 자동으로 절전 모드로 들어갑니다. 이 상태에서 전원 및 충전 표시등이 꺼집니다. 아무 키나 눌러 본체를 활성화 합니다.

안내사항 :
• 비 충전 상태에서 절전 상태가 12시간을 초과하면 자동으로 종료됩니다.
• 일시 중지 된 상태에서 본체를 충전 도크에 대고 충전하면 청소가 종료됩니다.

5. 방해 금지 모드

방해 금지 기간 동안 본체는 자동으로 검색을 하지 않고 전원 표시등이 꺼집니다. 어플을 사용하여 방해 금지 모드를 켜거나 방해 금지 기간을 수정할 수 있습니다. (기본 설정된 방해 금지 시간은 22 : 00-08 : 00 입니다.)

안내사항 :
• 설정된 예약 된 청소 작업은 방해 금지 기간 동안 정상적으로 실행됩니다.
• 완료되지 않은 중단 점이 있고 스캔 작업을 다시 시작하면 본체는 방해 금지 기간이 끝난 후 청소를 시작합니다.

사용 설명

6. 일부 청소

본체가 대기 또는 일시 중지 상태 일 때  키를 3초 동안 길게 누르면 일부 청소가 시작됩니다. 이 모드는 본체 중심으로 1.5m × 1.5m 사각형 영역을 청소하는 데 사용됩니다. 청소 작업이 완료되면 본체는 자동으로 시작 위치로 돌아가 작업을 중지합니다.

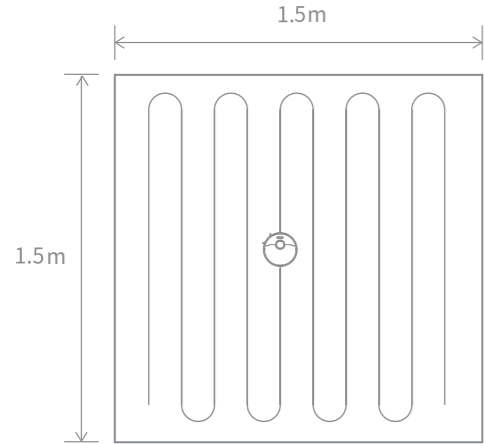

안내사항 : 일시 중지시 일부청소를 작동하면 이번청소는 종료됩니다.

7. 예약 청소

Mi Home 앱을 사용하여 예약 청소 시간을 설정하면 본체가 지정된 시간에 자동으로 청소를 시작하고 청소가 완료된 후 충전을 위해 자동으로 충전 도크로 돌아갑니다.

8. 더 많은 앱 기능

Mi Home APP를 사용하여 지정 구역 청소, 구역별 청소, 구역 편집, 제한 구역/가상 벽 등과 같은 더 많은 기능을 사용할 수 있습니다.

안내사항 :

- APP 인터페이스와 관련된 기능에 대해서는 APP의 관련 지침을 참조하십시오.
- APP의 지속적인 개발 및 업그레이드로 인해 APP 페이지에서 약간의 조정이 있을 수 있습니다. 실제 버전을 참조하십시오.

사용 설명

9. 물걸레 기능 사용

더 나은 물걸레 효과를 위하여 처음 사용시 3회정도 세척된 물걸레 기능을 사용하는 것을 권장합니다.

1) 걸레를 적시고 물방울이 떨어지지 않을 때까지 짜서 물 탱크의 슬롯에 끼우고 단단히 붙입니다.



2) 물 주입 커버를 열고 깨끗한 물을 주입합니다.

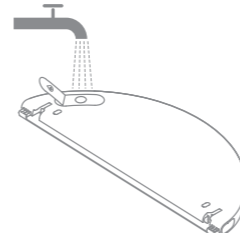

안내사항 : 소독액이나 세제를 사용 하지 마십시오.

3) 물 탱크를 본체 후면을 따라 정렬하고 평행하게 밀어 "딸깍"소리가 나면 잘 설치된 것입니다.  키를 짧게 누르거나 Mi Home APP를 사용하여 작동합니다.

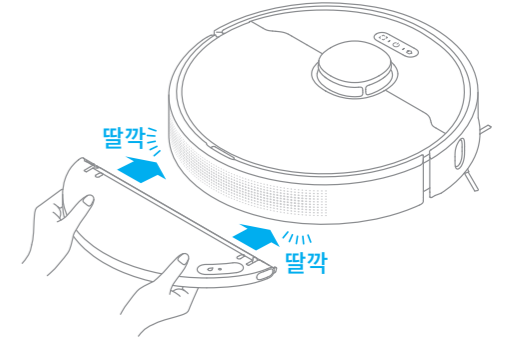

안내사항 :

- 카펫에서 걸레질 기능을 사용하지 않는 것이 좋습니다.
- 모바일 앱을 사용하여 물걸레의 물 양을 조절할 수 있습니다.

4) 물 탱크를 제거하려면 물 탱크 양쪽에 있는 해제 키를 안쪽으로 누른 후 뒤로 드래그합니다.

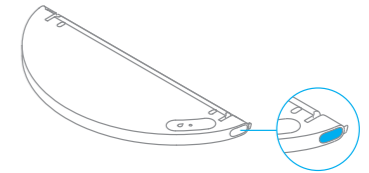

안내사항 : 충전 중이거나 사용하지 않을 때 물걸레 모듈을 제거하고 물 탱크에 남아있는 물을 붓고 곰팡이 나 냄새를 방지하기 위해 걸레를 청소하십시오.

유지보수

먼지통 및 필터 청소

1. 본체 상단 커버를 열고 먼지통 해제 버튼을 눌러 먼지통을 위쪽으로 꺼냅니다.

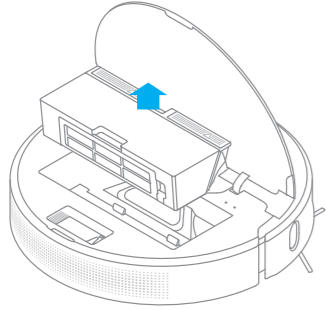

2. 화살표 위치에서 먼지통 커버를 열고 쓰레기를 아래쪽으로 버립니다.

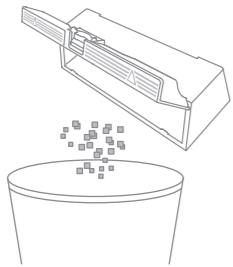

3. 필터를 제거하고 필터 프레임을 두드려 먼지를 제거합니다.

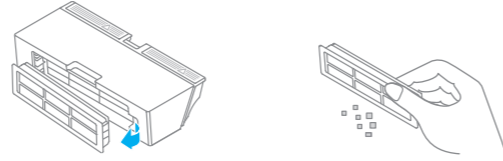

안내사항 : 브러시 나 손가락으로 필터를 청소하지 마십시오.

4. 먼지통 청소후 다시 넣기 전에 충분히 건조 합니다.

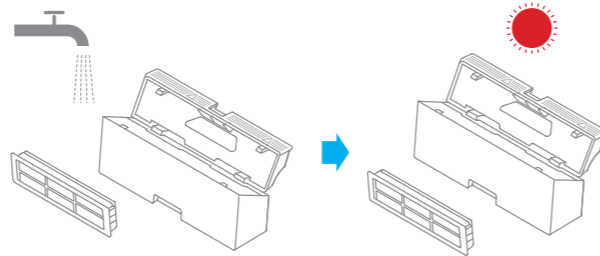

안내사항 :
 • 깨끗한 물로 씻고 세제를 넣지 마십시오.
 • 사용하기 전에 건조하십시오.

유지보수

물걸레 모듈 청소

1. 물 탱크 양쪽에 있는 해제 버튼을 누르고 뒤로 드래그하여 물걸레 모듈을 제거하고 걸레를 제거합니다.

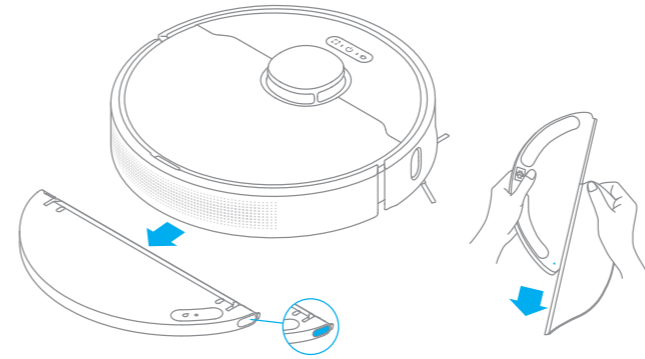

2. 물탱크에 남은 물을 비우고 깨끗이 세척후 닦아내거나 자연 건조 해주십시오.



안내사항 : 물 탱크를 햇빛에 노출 시키지 마십시오.

3. 물걸레 세척 후 말립니다.

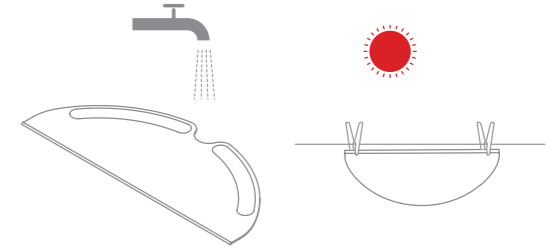

안내사항 :
 사용후에는 반드시 걸레를 꺼내 세척하시고 오수가 역류하여 출구가 막히지 않도록 하십시오.
 청소 효과를 보장하기 위해 3-6 개월마다 걸레를 교체하는 것이 좋습니다.

4. 물탱크에 물이 고르지 않고 속도가 너무 느리면 즉시 물탱크 두껍 위에 있는 환기구를 청소해 주십시오.

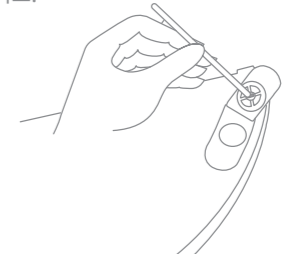

유지보수

메인 브러쉬 청소

메인 브러쉬 커버를 안쪽으로 눌러 메인 브러쉬 커버를 분리하고 메인 브러쉬를 위쪽으로 꺼냅니다.

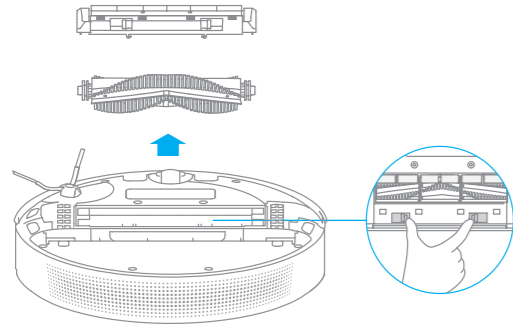

그림과 같이 메인 브러쉬의 양쪽 끝에 있는 캡을 빼내고 청소 도구를 사용하여 메인 브러쉬와 베어링에 얽힌 머리카락을 잘라냅니다.

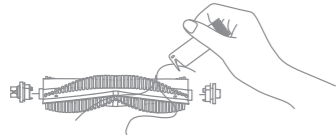

안내사항 : 머리카락이 너무 뽁뽁하게 감긴 경우 측면 브러시가 손상되지 않도록 무리하게 당기지 마십시오.

사이드 브러쉬 청소

사이드 브러쉬를 빼내고 청소 도구로 사이드 브러쉬를 청소합니다.



메인 휠 / 범용 휠 청소

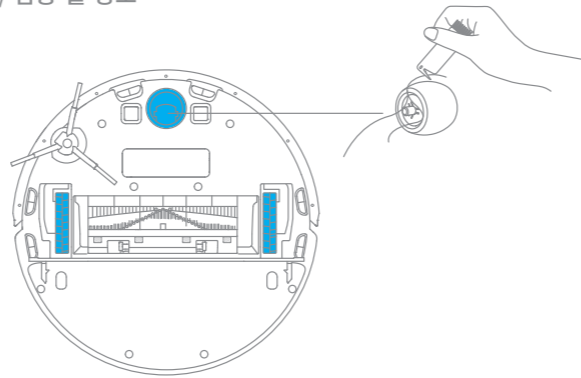

안내사항 : 작은 도구를 사용하여 휠 축을 기울여 줍니다.

유지보수

안내사항 : 본체와 충전중에는 민감한 전자 부품이 포함되어 있으므로 청소시 마른 걸레만 사용하십시오. 물로 인한 손상을 방지하기 위해 젖은 걸레를 사용하지 마십시오.

LDS 레이저 센서 / 엣지 센서 청소

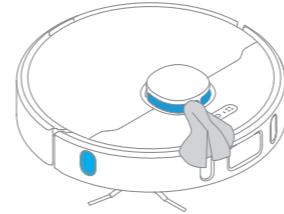

클리프 센서 청소

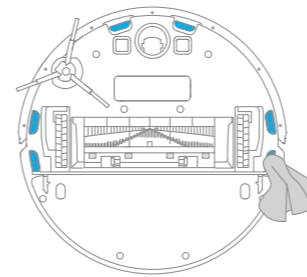

High Precision 3D (3D 장애물 회피 센서) 청소

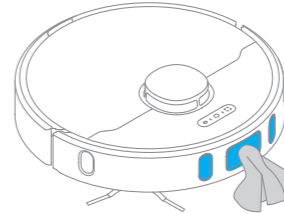

충전 클립 청소

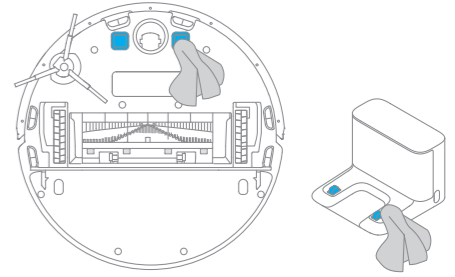

본체 재부팅

붓청소기가 응답하지 않거나 끌 수 없는 경우 **⏻** 10초 동안 눌러 강제로 전원을 끈 다음 **⏻** 3초 동안 눌러 전원을 켭니다.

배터리

본체에는 고성능 리튬 이온 충전식 배터리 팩이 내장되어 있습니다. 배터리 성능을 유지하려면 매일 사용하는 동안 본체를 충전 상태로 유지하십시오. 장기간 사용하지 않을 경우에는 전원을 꺼서 보관하고 과방전으로 인한 배터리 손상을 방지하기 위해 3 개월에 1 회 이상 충전하십시오.

Q&A

문제	해결
전원을 켤 수 없습니다	배터리가 부족합니다. 사용하기 전에 충전하십시오. 주변 온도가 너무 낮거나 (0 °C 이하) 너무 높은 (40 °C 이상), 0 °C -40 °C 환경에서 사용하십시오.
충전할 수 없습니다	충전 도크에 전원이 공급되지 않습니다. 충전 도크 전원 코드의 양쪽 끝이 제대로 꽂혀 있는지 확인하십시오. 접촉 불량, 충전 도크 클립과 본체의 충전 전극을 청소하십시오.
재충전할 수 없습니다	충전대 주변에 장애물이 너무 많습니다. 충전 도크를 열린 공간에 두십시오. 충전소의 신호 송신기를 닦으십시오.
비정상적인 작동	꺾다가 다시 켜십시오.
청소 중 비정상적인 소음 발생	메인 브러쉬, 사이드 브러쉬, 메인 휠에 이물질이 끼일 수 있습니다, 작동을 멈추고 다시 청소를 시작하십시오.
청소 능력 저하 또는 분진 탈락	먼지통이 가득 찼습니다. 더스트 박스를 청소하십시오. 필터가 막혔습니다. 필터를 청소하십시오. 메인 브러쉬가 이물질에 얽혀 있으면 메인 브러쉬를 깨끗이 청소하십시오.
Wi-Fi 에 연결할 수 없습니다 .	Wi-Fi 연결이 비정상입니다. Wi-Fi를 재설정하고 Mi Home 앱을 다운로드하여 다시 연결을 시도하십시오. 위치 추적 권한이 열리지 않았습니다. Mi Home 앱의 위치 추적 권한이 활성화 되어있는지 확인하십시오. Wi-Fi 신호가 좋지 않습니다. 본체가 양호한 Wi-Fi 신호 범위 내에 있는지 확인하십시오. 본체가 5GHz Wi-Fi 를 지원하지 않습니다. 본체가 2.4GHz Wi-Fi 에 연결되어 있는지 확인하십시오. 홈 Wi-Fi 사용자 이름 또는 비밀번호가 올바르지 않습니다. 올바른 Wi-Fi 사용자 이름과 비밀번호를 입력하십시오.
예약 청소가 실행되지 않습니다 .	배터리가 부족합니다. 예약 청소를 시작하려면 충전하십시오.

Q&A

문제	해결
충전 도크에 상시 연결되어 있는 경우 전력이 소모되나요?	본체가 상시 충전 도크와 연결되어 있는 경우 전력 소모가 매우 낮으며 배터리가 최상 성능으로 유지할 수 있습니다.
걸레질 모듈에 물 배출량이 없거나 거의 없습니다.	물 탱크에 물이 있는지 확인 하십시오. 걸레가 너무 더러우면 걸레를 청소 하십시오. 지침에 따라 걸레를 올바르게 설치 하십시오. 물 탱크 커버 상단의 에어 벤터를 청소하 십시오.
청소중에배터리부족 , 재충전후 계속 청소되지 않습니다.	본체가 방해 금지 모드에 설정 되어 있는지 확인 하십시오. 해당 모드에서는 청소가 계속되지 않습니다. 수동으로 충전하거나 본체를 충전 도크에 다시 연결하면 청소가 계속되지 않습니다.
위치를 이동한 후 충전 도크로 돌아갈 수 없습니다.	위치 이동 후 본체 위치가 변경되고 위치 추적 실패 후 맵핑이 다시 실행됩니다. 충전 도크가 멀리 떨어져 있으면 충전이 안될 수 있으므로 본체를 충전 도크에 수동으로 다시 연결하여 충전하십시오.

기본 스펙

본체

모델	RLS5L
배터리	5200 mAh(공칭 용량)
충전 시간	약 6 시간
무선 연결	Wi-Fi IEEE 802.11b/g/n 2.4GHz
정격 전압	14.4 V ≍
정격 전력	46 W

충전 도크

모델	RCS0
정격 입력	100-240 V ~ 50/60Hz 0.5 A
정격 출력	19.8 V ≍ 1 A

제품 보증 정책

Dreame Bot L10 Pro

1. 상품 수령일로부터 10일 이내 사용상의 과실이 없는 성능 고장이 발생될 경우 지정된 A/S센터의 검증 확인을 거쳐 구매처로부터 무료 교환 및 환불이 가능합니다.
2. 상품 수령일로부터 10일 이후~6개월 이내 사용상의 과실이 없는 성능 고장이 발생될 경우 지정된 A/S 센터에서 수리 또는 교체를 받을수 있습니다.
3. 무상 A/S 보증기간: 6개월
고객센터: 1899-9966

상담시간: 10:00~16:00(점심시간12:00~13:00)

제품명	보증범위	로봇청소기	보증기간 (개월)
Dreame Bot L10 Pro	주요 부품	청소기	6
		배터리	6
	소모품	사이드 브러쉬,메인 브러쉬,필터,메인 브러쉬 두껍,걸레,먼지통	0
	소프트웨어	기본 소프트웨어 (소프트웨어 기본 제공 리소스 포함)	0

비보증 사항

1. 제품 보증 기간이 만료된 경우.
2. 상품 사용 설명서 내용에 따라 사용, 유지 보관하지 않아 발생한손상의 경우.
3. 이물질로 인한 기기의 막힘이나 기타 유해물질로 인한 손상의 경우.
4. 화재, 홍수, 낙뢰 등 천재지변 및 침수로 인한 손상의 경우.
5. 제품 사용 중 발생하는 정상적인 탈색 및 마모의 경우.
6. 사용자의 부주의로 인한 파손의 경우. 임의 개조 또는 분해한 경우.
7. 본 제품은 가정용이며 가정용 이외의 용도로 사용한 경우.
8. 지정된 A/S센터가 아닌 곳에서 수리하여 고장이 발생한 경우.
9. 소모성 부품의 경우 보증 제외함.
10. 정상 마모,마모 부품 포함.먼지통,여과기,필터 모듈,전원 코드(또는 외부 손상이나 남용으로 판명된 곳),카페트 혹은 손상된 마루(설명서 따라 사용하지 않았을 경우) 등 정상적인 마모 부품을 포함한다.
11. 배터리 노화 또는 사용에 따른 배터리 방전 시간 단축.

주의: 운송 과정에서 사용하는 운송박스는 제품의 안전한 운송을 위해서 필요합니다. 따라서 제품 수취일로부터 최소 10일간은 해당 포장 박스를 버리지 말고 보관하시기를 권장합니다.