



CARE AND USE GUIDE

VACUUM INSULATED HYDRATION BOTTLES

GENERAL CARE

- Before first use, wash all parts with warm, soapy water. Rinse all parts thoroughly and allow time to dry.
- Contents should not be left in the container for longer than 24 hours. As soon as possible after each and every use, wash all parts with warm, soapy water. Rinse all parts thoroughly with clean water. Allow all parts to dry completely prior to next use or storage
- DO NOT use abrasive cleaners or scrubbers since they may dull the finish.
- DO NOT use bleach or cleaners containing chlorine on any parts of the product.
- This product is top-rack dishwasher safe; however, washing by hand is recommended as the dishwasher uses harsher detergents and hot water that may affect the appearance of your product.
- Residual liquids, foods, or other contents may become trapped between product components, such as lid parts, container parts, gaskets (flexible band around lid and/or stopper), or straws (if present in the product). Although this product is top-rack dishwasher safe, hand washing is recommended to ensure that all parts of the product are thoroughly cleaned.
- For maximum thermal efficiency, preheat or pre-chill the product just prior to use. Fill with hot/cold tap water, attach lid, let stand 5 to 10 minutes and empty water. After filling container with contents, re-cover with lid to increase thermal efficiency. Never use a microwave, conventional oven, or other heat source for this purpose.

ASSEMBLY AND USE

HARD SPOUT LID WITH PUSH BUTTON AND SLIDE LOCK (IF PRESENT):

1. Remove lid (A) by twisting counterclockwise.
2. Unlock the slide lock (B) by sliding the lever to the “unlocked” position. Press the push-button (C) on the lid (A) to open lid cover (D).
3. Pull out O-ring gasket (A1) from underside of lid (A) and spout gasket (D1) from underside of lid cover (D).
4. Wash all parts separately and re-assemble. a. Ensure gaskets are properly seated to minimize leaking.
5. Fill container with contents. Do not overfill: Leave space for lid (A) to avoid overflow.
6. Replace the lid (A) by twisting it clockwise.
7. To drink, Unlock the slide lock (B) by sliding the lever to the “unlocked” position. Push the button (C) located on the lid (A), which will release the lid cover (D) and reveal the drink spout (E).
8. When finished drinking, close and lock the lid cover (D) by pushing the lid cover firmly down and lock the product by switching the slide lock (B) to the “locked” position.

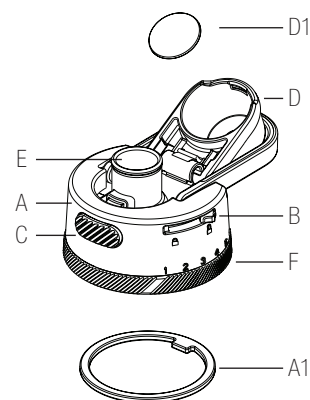

9. The rotating intake meter (F) (if present) can be used to manually track how many bottles of liquid that are consumed. To use the intake meter, manually rotate the meter to the number "1" position as shown and after each bottle of liquid is consumed, rotate the meter counterclockwise to the next higher number to track your consumption.

HARD SPOUT LID (IF PRESENT):

1. Remove lid (A) by twisting counterclockwise.
2. Unlock the drinking spout cover (B) by twisting spout cover counterclockwise until the cover fully stops twisting (about 1/4 turn). Pull up on spout cover to open and expose drinking spout (C).
3. Pull out O-ring gasket (A1) from underside of lid (A) and spout cover gasket (B1) from underside of spout cover (B).
4. Wash all parts separately and re-assemble.
 - a. Ensure gaskets are properly seated to minimize leaking.
5. Fill container with contents. Do not overfill: Leave space for lid (A) to avoid overflow.
6. Replace the lid (A) by twisting it clockwise.
7. To drink, unlock the drinking spout cover (B) by twisting spout cover counterclockwise until the spout cover fully stops twisting (about 1/4 turn). Pull up on spout cover to open and expose drinking spout (C).
8. When finished drinking, close and lock the spout cover (B) by twisting spout cover clockwise until the spout cover fully stops twisting (about 1/4 turn)

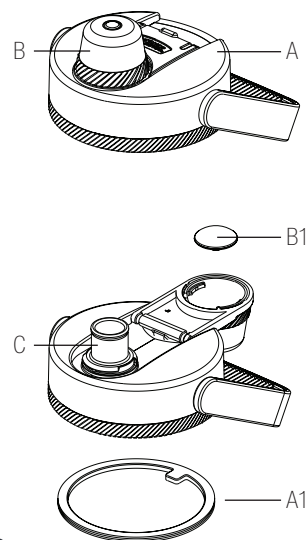

WARNINGS

- DO NOT use product in microwave, on stove-top, or in any type of oven.
- NOT FOR USE WITH HOT LIQUIDS: For cold liquids only. Hot liquids may burn or scald user.
- Always test temperature of contents before consuming.
- DO NOT overfill the container: Leave space at top of container for lid to avoid overflow.
- If applicable to product, the carabiner style attachment on the lid is not intended for climbing. It is intended solely for the purpose of attaching keys to the product or attaching the product to backpacks or other gear for transport.
- Check periodically to make sure any gasket (flexible band around lid and/or stopper) is present and properly positioned to prevent contents from passing through stopper when stopper is closed (if applicable to product). Missing, worn or misaligned gaskets may cause product to leak.
- In general, contents should not be left in container for longer than 24 hours. However, the rate at which contents spoil depends on several factors. Certain contents that include, for example, dairy and/or tomato may start to spoil sooner. Proceed with caution when using the product with quick spoiling contents.
- If contents are left in container longer than 24 hours, or you suspect spoilage, use caution when opening container. Contents spoilage can cause pressure inside container to build, possibly leading to forceful ejection of stopper or contents. In such circumstances, before attempting to open container, ENSURE THE OPENING IS POINTED AWAY FROM THE USER OR OTHER PERSONS TO AVOID INJURY.
- DO NOT use tools or devices to force container to open.
- If you are unable to open container by hand, do not open it and dispose of it at your local waste facility.
- DO NOT use to store or carry carbonated drinks or dry ice. This may cause lid/stopper and contents to eject forcefully or leak.

LIMITED WARRANTY

Thermos L.L.C. warrants this Genuine Thermos Brand product to be free from defects in material or workmanship for five year from date of purchase. This warranty does not cover ordinary wear and tear or color fading, or any condition affected by abuse, neglect, alteration, accident or improper use or maintenance.

We will, at our option, repair or replace any product component part that fails to conform to this warranty within 30 days after its receipt by our factory service department. IN NO EVENT WILL THERMOS BE LIABLE FOR INCIDENTAL, CONSEQUENTIAL OR SPECIAL DAMAGES.

Some jurisdictions do not allow the exclusion of incidental, consequential or special damages, so the preceding exclusion may not apply to you.

This is a factory guarantee.

Please do not return this product to the retailer.

Send defective unit or component along with written explanation of defect directly to:

Thermos L.L.C. - Warranty Service
355 Thermos Road Batesville, MS 38606, USA
1-800-831-9242
www.thermos.com

In Canada:

1-800-669-7065
www.thermosbrand.ca

This warranty gives you specific legal rights and you may also have other rights, which vary from state to state or province to province.

THE FOREGOING WARRANTY IS EXCLUSIVE AND IN LIEU OF ALL OTHER WARRANTIES, REPRESENTATIONS OR CONDITIONS OF QUALITY AND PERFORMANCE, WHETHER WRITTEN, ORAL OR IMPLIED, INCLUDING ANY IMPLIED WARRANTIES OF MERCHANTABILITY OR FITNESS FOR A PARTICULAR PURPOSE. SUCH IMPLIED WARRANTIES, REPRESENTATIONS AND CONDITIONS ARE HEREBY DISCLAIMED. THE REMEDIES STATED HEREIN CONSTITUTE PURCHASER'S EXCLUSIVE REMEDIES AND THERMOS'S ENTIRE LIABILITY FOR ANY BREACH OF WARRANTY.

© 2021 Thermos L.L.C. All rights reserved.

THERMOS is a registered trademark in over 115 countries.



GUIDE D'ENTRETIEN ET D'UTILISATION

BOUTEILLES POUR RAFRAÎCHISSEMENTS ISOLÉES SOUS VIDE

ENTRETIEN GÉNÉRAL

- Avant la première utilisation, laver tous les composants avec de l'eau chaude savonneuse. Bien rincer tous les composants et les laisser sécher.
- Ne pas laisser d'aliments dans le contenant pendant plus de 24 heures. Dès que possible après chaque utilisation, laver tous les composants avec de l'eau chaude savonneuse. Bien rincer tous les composants à l'eau propre. Laisser le temps à tous les composants de sécher complètement avant de les ranger ou de les utiliser à nouveau.
- NE PAS utiliser de produits nettoyants abrasifs ni de grattoirs, car ils pourraient ternir le fini.
- Ne PAS utiliser de javellisants ou de produits nettoyants chlorés sur quelque composant que ce soit du produit.
- Ce produit va au lave-vaisselle, dans le panier du haut. Il est toutefois recommandé de le laver à la main, car l'eau très chaude et les détergents forts utilisés dans les lave-vaisselle pourraient altérer l'apparence du produit.
- Des résidus (liquides, aliments ou autres) pourraient s'infiltrer dans les composants comme les pièces du couvercle ou du contenant, les joints d'étanchéité (bande flexible autour du couvercle et/ou du bouchon) ou les pailles (le cas échéant). Bien que ce produit aille au lave-vaisselle dans le panier du haut, il est recommandé de le laver à la main pour veiller à ce que tous les composants du produit soient bien propres.
- Pour une efficacité maximale de l'isolation, refroidir le contenant juste avant l'utilisation. Remplir le contenant d'eau froide, mettre le couvercle, laisser reposer de 5 à 10 minutes, puis vider le contenant. Après le remplissage du contenant, mettre le couvercle pour augmenter le rendement thermique.

ASSEMBLAGE ET UTILISATION

COUVERCLE À BEC RIGIDE AVEC BOUTON-POUSOIR ET LANGUETTE COULISSANTE (LE CAS ÉCHÉANT) :

1. Retirer le couvercle (A) en le tournant dans le sens antihoraire.
2. Déverrouiller la languette coulissante (B) en glissant le levier à la position de déverrouillage. Appuyer sur le bouton-poussoir (C) du couvercle (A) pour ouvrir le capuchon (D) du couvercle.
3. Retirer le joint torique (A1) à l'intérieur du couvercle (A) ainsi que le joint du bec (D1) à l'intérieur du capuchon (C).
4. Laver tous les composants séparément et réassembler le tout.
 - a. S'assurer que les joints d'étanchéité sont bien en place pour minimiser les fuites.
5. Remplir le contenant. Ne pas trop remplir : prévoir de l'espace pour le couvercle (A) pour éviter les débordements.
6. Remettre le couvercle (A) en le tournant dans le sens horaire.
7. Pour boire, déverrouiller la languette coulissante (B) en glissant le levier à la position de déverrouillage. Appuyer sur le bouton (C) situé sur le couvercle (A) afin de dégager le capuchon (D) du couvercle et de révéler le bec verseur (E).

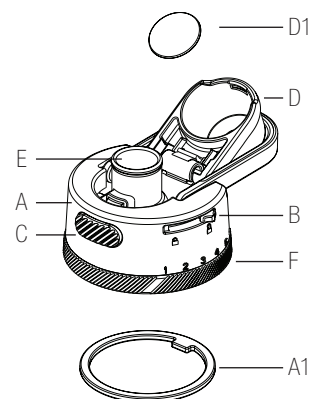

8. Après avoir bu, fermer et verrouiller le capuchon (D) du couvercle en appuyant fermement sur le capuchon, puis verrouiller le produit en déplaçant la languette coulissante (B) à la position de verrouillage.
9. Le compteur de consommation rotatif (F) (si présent) peut être utilisé pour assurer manuellement le suivi du nombre de bouteilles de liquide consommées. Pour utiliser le compteur de consommation, tourner manuellement le compteur à la position « 1 » comme illustré; après chaque bouteille de liquide consommée, tourner le compteur de consommation dans le sens antihoraire jusqu'au nombre immédiatement supérieur pour maintenir le suivi de votre consommation.

COUVERCLE À BEC RIGIDE AVEC LANGUETTE COULISSANTE (LE CAS ÉCHÉANT) :

1. Retirer le couvercle (A) en tournant dans le sens antihoraire.
2. Déverrouiller le couvercle du bec verseur (B) en le tournant dans le sens antihoraire jusqu'à ce que le couvercle arrête complètement de tourner (environ 1/4 de tour). Tirer sur le couvercle du bec pour ouvrir et exposer le bec verseur (C).
3. Retirer le joint torique (A1) à l'intérieur du couvercle (A) ainsi que le joint du couvercle du bec (B1) à l'intérieur du couvercle du bec (B).
4. Laver tous les composants séparément et réassembler.
 - a. S'assurer que les joints d'étanchéité sont bien en place pour réduire au minimum les fuites.
5. Remplir le contenant. Ne pas trop remplir : Prévoir de l'espace pour le couvercle (A) pour éviter les débordements.
6. Remettre le couvercle (A) en tournant dans le sens horaire.
7. Pour boire, déverrouiller le couvercle du bec verseur (B) en le tournant dans le sens antihoraire jusqu'à ce qu'il cesse complètement de tourner (environ 1/4 de tour). Tirer sur le couvercle du bec pour ouvrir et exposer le bec verseur (C).
8. Pour refermer le contenant, fermer et verrouiller le couvercle du bec (B) en le tournant dans le sens horaire jusqu'à ce qu'il cesse complètement de tourner (environ 1/4 de tour).

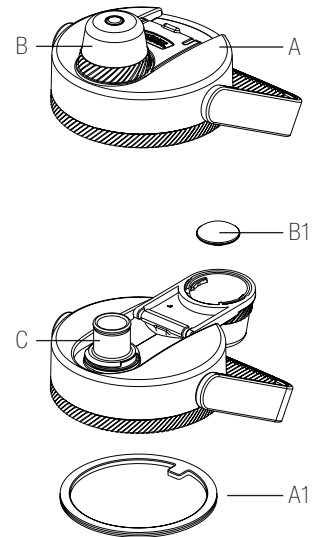

AVERTISSEMENTS

- NE PAS mettre le produit au four à micro-ondes, sur le feu d'une cuisinière ou dans un autre type de four.
- NE PAS UTILISER AVEC DES LIQUIDES CHAUDS : pour liquides froids seulement. Les liquides chauds pourraient brûler l'utilisateur.
- Toujours vérifier la température du contenu avant de le consommer.
- NE PAS trop remplir le contenant : prévoir un espace suffisant pour le couvercle au haut du contenant pour éviter les débordements.
- Si présent sur le produit, l'accessoire de style mousqueton sur le couvercle n'est pas destiné à l'escalade. Il a été conçu uniquement pour attacher des clés au produit, ou le produit à un sac à dos ou à d'autres pièces d'équipement à des fins de transport.
- S'assurer périodiquement que les joints (bande flexible autour du couvercle et/ou du bouchon) sont bien en place pour éviter les fuites lorsque le bouchon est fermé (le cas échéant). Le produit risque de fuir si les joints d'étanchéité sont manquants, usés ou mal placés.
- En règle générale, ne pas laisser de contenu dans le produit pendant plus de 24 heures. Toutefois, le délai de détérioration du contenu dépend de plusieurs facteurs. Certains aliments qui contiennent, par exemple, des produits laitiers et/ou des tomates peuvent se détériorer plus rapidement. Faire preuve de prudence lorsque le contenu du produit est susceptible de se détériorer rapidement.
- Si le contenu restant dans le contenant pendant plus de 24 heures, ou s'ils semblent se détériorer, ouvrir le contenant avec prudence. La détérioration du contenu peut créer une accumulation de pression à l'intérieur du contenant, ce qui pourrait causer une éjection brusque du bouchon ou du contenu. Dans un tel cas, avant de tenter d'ouvrir le contenant, S'ASSURER QUE L'OUVERTURE N'EST PAS ORIENTÉE VERS L'UTILISATEUR OU VERS TOUTE AUTRE PERSONNE POUR ÉVITER LES BLESSURES.

- NE PAS utiliser d'outils ni d'appareils pour forcer l'ouverture du contenant.
- S'il est impossible d'ouvrir le contenant manuellement, ne pas l'ouvrir, et le mettre au rebut par l'intermédiaire de votre installation de gestion des déchets locale.
- NE PAS utiliser pour conserver des boissons gazeuses ou de la glace sèche. Le couvercle/bouchon et le contenu pourraient être éjectés avec force, ou il pourrait y avoir une fuite.

GARANTIE LIMITÉE

Thermos L.L.C. garantit ce produit de marque Genuine Thermos Brand contre tout défaut de matériau ou de fabrication pour une période de cinq ans à partir de la date d'achat. Cette dernière ne couvre pas l'usure normale, la décoloration, ni quelque condition que ce soit découlant d'un abus, d'une négligence, d'une altération, d'un accident, d'un usage ou d'un entretien inapproprié.

Nous remplacerons ou réparerons, à notre gré, tout composant non conforme à la présente garantie dans les 30 jours suivant sa réception à l'usine. THERMOS NE POURRA EN AUCUN CAS ÊTRE TENUE RESPONSABLE DE DOMMAGES ACCESSOIRES, CONSÉCUTIFS OU PARTICULIERS.

Certaines juridictions interdisent l'application d'exclusions quant aux dommages accessoires, consécutifs ou particuliers. Par conséquent, il est possible que les exclusions ci-dessus ne s'appliquent pas à votre cas.

Ceci est une garantie d'usine.

Ne pas renvoyer le produit au détaillant.

Retourner le produit ou le composant défectueux, avec une explication écrite, directement à :

Thermos L.L.C. – Warranty Service
355 Thermos Road, Batesville, MS 38606, USA
1-800-831-9242
www.thermos.com

Au Canada :
1-800-669-7065
www.thermosbrand.ca

Cette garantie vous confère des droits légaux spécifiques, et vous pourriez avoir d'autres droits selon votre État ou province de résidence.

LA GARANTIE CI-DESSUS EST EXCLUSIVE ET REMPLACE TOUTES LES AUTRES GARANTIES, REPRÉSENTATIONS OU CONDITIONS DE QUALITÉ OU DE RENDEMENT, QU'ELLES SOIENT ÉCRITES, VERBALES OU IMPLICITES, Y COMPRIS TOUTE GARANTIE IMPLICITE DE QUALITÉ MARCHANDE OU DE CONVENANCE À UN USAGE PARTICULIER. DE TELLES GARANTIES, REPRÉSENTATIONS ET CONDITIONS SONT PAR LES PRÉSENTES EXCLUES. LES RECOURS ÉNONCÉS AUX PRÉSENTES CONSTITUENT LES SEULS RECOURS DE L'ACHETEUR ET REPRÉSENTENT L'ENTIÈRE RESPONSABILITÉ DE THERMOS EN MATIÈRE DE RUPTURE DE GARANTIE.

© Thermos L.L.C., 2021. Tous droits réservés.

THERMOS est une marque déposée dans plus de 115 pays.



GUÍA DE USOS Y CUIDADOS

BOTELLAS DE HIDRATACIÓN AISLADAS AL VACÍO

CUIDADO GENERAL

- Antes de usar el producto por primera vez, lave todas las piezas con agua tibia y jabón. Enjuague bien todas las piezas y déjelas secar.
- No se deben dejar contenidos en el recipiente por más de 24 horas. Después de cada uso, lave todas las piezas con agua tibia y jabón tan pronto como sea posible. Enjuáguelas bien con agua limpia. Déjelas secar completamente antes de guardarlas o de volverlas a usar.
- NO utilice limpiadores abrasivos ni cepillos, ya que pueden desgastar el brillo del acabado.
- NO lave ninguna pieza del producto con blanqueadores ni limpiadores que contengan cloro.
- Este producto se puede lavar en la bandeja de arriba del lavaplatos; sin embargo, se recomienda lavarlo a mano, ya que el lavaplatos utiliza detergentes más abrasivos y el agua caliente puede cambiar la apariencia del producto.
- Los residuos de líquidos, de alimentos o de otros contenidos pueden quedarse atorados entre las piezas del producto, como en tapas, piezas del recipiente, juntas (banda flexible ubicada alrededor de la tapa o el tapón) o pajillas (si las hay). A pesar de que este producto se puede lavar en la bandeja de arriba del lavaplatos, se recomienda lavarlo a mano para garantizar que todas las piezas se laven correctamente.
- Para una eficacia máxima del aislamiento, enfríe el producto justo antes de su uso. Llénelo con agua fría, coloque la tapa, déjelo reposar de 5 a 10 minutos y vacíelo. Después de servir el contenido, coloque la tapa en el producto para aumentar la eficacia térmica.

USO Y MONTAJE

TAPA CON BOQUILLA DURA, BOTÓN A PRESIÓN Y CIERRE DESLIZANTE (SI LA HAY):

1. Gire la tapa (A) hacia la izquierda para retirarla.
2. Para quitar el cierre deslizante (B), coloque la palanca en posición de "abierto". Presione el botón (C) en la tapa (A) para abrir la cubierta de la tapa (D).
3. Retire la junta del anillo (A1) que se encuentra en la parte inferior de la tapa (A) y la junta de la boquilla (D1) que se encuentra bajo la cubierta de la tapa (C).
4. Lave todas las piezas por separado y posteriormente colóquelas nuevamente en su lugar.
 - a. Asegúrese de que las juntas estén bien colocadas para evitar derrames.
5. Llene el recipiente con el contenido, pero no de manera excesiva. Para evitar derrames, deje un espacio libre para la tapa (A).
6. Para colocar la tapa (A), gírela hacia la derecha.
7. Para beber, quite el cierre deslizante (B) colocando la palanca en posición de "abierto". Presione el botón (C) que se encuentra en la tapa de la botella (A), el cual libera la cubierta de la tapa (D) y revela la abertura de la bebida (E).
8. Cuando termine de beber, cierre y asegure la cubierta de la tapa (D) presionándola firmemente, y coloque el cierre deslizante (B) en la posición de "cerrado" para asegurar el producto.

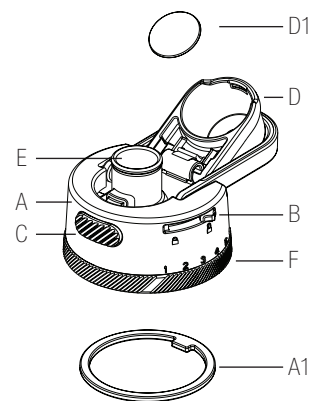

9. El medidor de consumo rotativo (F) (si lo hay) puede utilizarse manualmente para llevar un seguimiento de la cantidad de botellas de líquido consumidas. Para usar el medidor, gírelo manualmente hacia la posición del número "1" como se muestra; después de consumirse cada botella de líquido, gire el medidor hacia la izquierda hasta el siguiente número más alto para llevar un registro de su consumo.

TAPA CON BOQUILLA DURA Y CIERRE DESLIZANTE (SI LA HAY):

1. Gire la tapa (A) hacia la izquierda para retirarla.
2. Para quitar el cierre deslizante (B), coloque la palanca en posición de "abierto". Presione el botón (C) en la tapa (A) para abrir la cubierta de la tapa (D).
3. Retire la junta del anillo (A1) que se encuentra en la parte inferior de la tapa (A) y la junta de la boquilla (D1) que se encuentra bajo la cubierta de la tapa (C).
4. Lave todas las piezas por separado y posteriormente colóquelas nuevamente en su lugar.
 - a. Asegúrese de que las juntas estén bien colocadas para evitar derrames.
5. Llene el recipiente con el contenido, pero no de manera excesiva. Para evitar derrames, deje un espacio libre para la tapa (A).
6. Para colocar la tapa (A), gírela hacia la derecha.
7. Para beber, quite el cierre deslizante (B) colocando la palanca en posición de "abierto". Presione el botón (C) que se encuentra en la tapa de la botella (A), el cual libera la cubierta de la tapa (D) y revela la abertura de la bebida (E).
8. Cuando termine de beber, cierre y asegure la cubierta de la tapa (D) presionándola firmemente, y coloque el cierre deslizante (B) en la posición de "cerrado" para asegurar el producto.

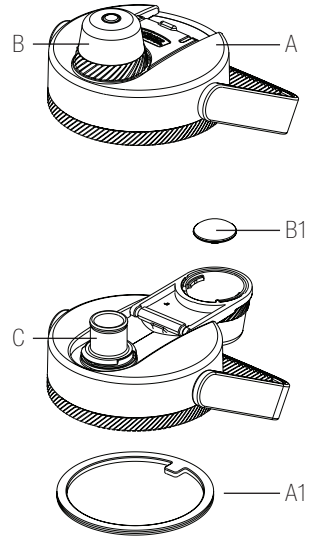

PRECAUCIONES

- Este producto NO debe usarse ni en el microondas, ni en la estufa ni en ningún tipo de horno.
- NO SIRVA LÍQUIDOS CALIENTES EN ESTE PRODUCTO: Únicamente para líquidos fríos. Los líquidos calientes pueden ocasionar quemaduras o escaldamiento.
- Siempre revise la temperatura del contenido antes de consumirlo.
- NO rellene demasiado el recipiente: Para evitar derrames, deje suficiente espacio para la tapa en la parte superior del recipiente.
- Si corresponde al producto, el accesorio tipo mosquetón de la tapa no está diseñado para escalar. Está previsto únicamente para sujetar el producto a llaves o mochilas u otro equipo para su transporte.
- Revise periódicamente que las juntas (la banda flexible que se encuentra alrededor de la tapa o el tapón) estén en su lugar para evitar que el contenido se derrame cuando el tapón esté cerrado (si el producto tiene tapón). Si las juntas no están en su lugar, o si están deterioradas o mal colocadas, el contenido del producto podría derramarse.
- En términos generales, evite almacenar contenidos en el recipiente durante más de 24 horas. Sin embargo, el tiempo que tardan en echarse a perder depende de varios factores. Por ejemplo, si se trata de productos lácteos o tomate, pueden empezar a descomponerse antes. Tenga cuidado al usar el producto con contenido que pudiera echarse a perder rápidamente.
- Si deja contenido en el recipiente durante más de 24 horas, o sospecha que el contenido ya está descompuesto, tenga cuidado al abrir el recipiente. El contenido echado a perder puede crear presión dentro del recipiente y provocar que la tapa o el contenido salga con mucha fuerza. En ese caso, antes de intentar abrir el recipiente, **SEGÚRESE DE ABRIRLO EN DIRECCIÓN CONTRARIA AL USUARIO O CUALQUIER OTRA PERSONA PARA EVITAR LESIONES.**
- NO utilice ningún instrumento o dispositivo para forzar la apertura del recipiente.
- Si no puede abrir el recipiente manualmente, no lo abra y deséchelo en el basurero de su localidad.
- NO debe utilizarse para almacenar o transportar bebidas carbonatadas o hielo seco. Esto puede provocar que la tapa/tapón y el contenido salgan con mucha fuerza o goteen.

GARANTÍA LIMITADA

Thermos L.L.C. garantiza que este genuino producto de la marca Thermos no tendrá defectos en los materiales ni en la mano de obra durante cinco años a partir de la fecha original de compra. La presente garantía no cubre el desgaste normal ni la pérdida de las propiedades de color, o de fallas o daños causados por uso excesivo, negligencia, alteraciones, accidentes o mal uso o mantenimiento.

Nosotros decidiremos reparar o cambiar cualquier pieza del producto que no cumpla con esta garantía dentro de los 30 días posteriores a la recepción en el departamento de servicio de la fábrica. **BAJO NINGUNA CIRCUNSTANCIA THERMOS SE HARÁ RESPONSABLE POR DAÑOS Y PERJUICIOS INCIDENTALES, INDIRECTOS O ESPECIALES.**

Algunas jurisdicciones no permiten la exclusión de los daños y perjuicios incidentales, indirectos o especiales, así que la exclusión anterior podría no aplicarse en su caso.

Ésta es una garantía de fábrica.

No devuelva este producto al vendedor.

Envíe el producto o pieza defectuosa junto con una explicación por escrito del defecto directamente a:

Thermos L.L.C. – Servicio de Garantía
355 Thermos Road Batesville, MS 38606, USA
1-800-831-9242
www.thermos.com

En Canadá:

1-800-669-7065
www.thermosbrand.ca

Esta garantía le da derechos legales específicos y es posible que también tenga otros derechos que cambien de un estado a otro, o de una provincia a otra.

LA GARANTÍA ANTERIOR ES EXCLUSIVA Y PREVALECE SOBRE CUALQUIER OTRA GARANTÍA, REPRESENTACIÓN O CONDICIÓN DE CALIDAD Y RENDIMIENTO, YA SEA ESCRITA, ORAL O IMPLÍCITA, INCLUYENDO CUALQUIER GARANTÍA DE COMERCIALIZACIÓN Y ADECUACIÓN PARA UN FIN EN PARTICULAR. TALES GARANTÍAS, REPRESENTACIONES Y CONDICIONES IMPLÍCITAS SON A TRAVÉS DE LA PRESENTE EXCLUIDAS. LAS COMPENSACIONES ESTABLECIDAS EN LA PRESENTE CONSTITUYEN LAS COMPENSACIONES EXCLUSIVAS DEL COMPRADOR Y SON RESPONSABILIDAD TOTAL DE THERMOS POR CUALQUIER INCUMPLIMIENTO DE LA GARANTÍA.

© 2021 Thermos L.L.C. Todos los derechos reservados.

THERMOS es una marca registrada en más de 115 países.