

dadada®

Lit bébé LaLa

Instructions d'assemblage



dadada®

Votre bébé d'abord...

Nous pensons que chaque famille mérite de beaux espaces, des meubles de qualité qui traversent les générations, et la tranquillité d'esprit de savoir que leur bébé est au centre de tout ce que nous faisons.

dadada offre des meubles de chambre de bébé modernes, conçus pour les premiers moments de la votre de bébé. De la forme à la fonction, des matériaux de base aux finitions sécurisées pour les bébés, chaque pièce est créée pour accompagner les petits pendant leur croissance et fournir aux parents une base fiable pour les moments les plus précieux.

Qu'est-ce qui nous rend spéciaux?



fabrication minutieusement contrôlée

Tous nos lits bébé sont fabriqués en Italie dans des usines bien établies et certifiées qui utilisent des technologies modernes et de pointe.



deux ans de garantie sur nos lits de bébé

Nous garantissons la qualité de nos produits et offrons une garantie limitée pour vous protéger contre la défaillance ou l'endommagement du produit.



finitions adaptées aux bébés

Nos peintures et teintures sont TOUJOURS exemptes de plomb et de phtalates, et répondent à des normes strictes de sécurité pour les mineurs et pour l'industrie.



un luxe abordable

Nous vendons nos pièces modernes et joliment conçues à des prix abordables car nous pensons que chaque bébé mérite la meilleure qualité et le plus beau design.



des matériaux durables, respectueux de l'environnement

Nous utilisons des bois durs qui non seulement sont beaux, mais aussi assez solides pour durer des générations, réduisant ainsi la quantité de meubles jetés.



GREENGUARD Gold lits bébé certifiés

Pour les tests d'émissions dans l'air intérieur selon des exigences strictes dépassant les normes de l'État de Californie en matière de qualité de l'air intérieur pour les écoles et les normes de la GSA.

En savoir plus sur notre site Web





Avant de commencer l'assemblage, nous vous recommandons vivement de regarder la vidéo d'instruction sur notre site Web: dadadababy.com

Le premier lit de votre bébé

dadada;

Votre bébé d'abord...

Lit bébé LaLa



dadada®

Merci d'avoir acheté notre produit. Veuillez suivre attentivement ces instructions d'assemblage - elles vous feront gagner du temps, faciliteront l'installation et éviteront d'éventuels dommages à votre nouveau meuble dadada.

Nous recommandons fortement d'assembler ce meuble sur une surface souple, comme un tapis ou une couverture

Lorsque vous déplacez des meubles dadada, soulevez toujours le produit du plancher. Traîner ou faire glisser le meuble peut à la fois endommager le produit lui-même et rayer votre plancher.



AVERTISSEMENT

- LIRE ATTENTIVEMENT TOUTES LES INSTRUCTIONS AVANT D'UTILISER CE PRODUIT.
- CONSERVER CES INSTRUCTIONS POUR UNE UTILISATION ULTÉRIEURE.
- LE NON RESPECT DE CES AVERTISSEMENTS ET INSTRUCTIONS PEUT ENTRAÎNER DES BLESSURES GRAVES OU LA MORT.
- LE NOURRISSON PEUT S'ÉTOUFFER SUR UNE LITERIE MOLLE. NE JAMAIS AJOUTER UN OREILLER OU UN ÉDREDON DANS LE LIT OU PLACER UN AUTRE REMBOURRAGE SOUS UN NOURRISSON.
- POUR RÉDUIRE LE RISQUE DE MSN, LES PÉDIATRES RECOMMANDENT QUE LES NOURRISSONS EN BONNE SANTÉ SOIENT PLACÉS SUR LE DOS POUR DORMIR, SAUF AVIS CONTRAIRE DE VOTRE MÉDECIN.

TOUT MATELAS UTILISÉ DANS CE LIT BÉBÉ DOIT MESURER AU MOINS 69 CM (27 1/4 PO) SUR 131 CM (51 5/8 PO) ET AVOIR UNE ÉPAISSEUR NE DÉPASSANT PAS 15 CM (6 PO). LES DIMENSIONS DU MATELAS DOIVENT ÊTRE PRISES D'UNE COUTURE À L'AUTRE OU D'UN BORD À L'AUTRE.



ATTENTION

- Risque d'étranglement : Les cordes peuvent provoquer un étranglement ! NE PAS placer d'articles avec une corde autour du cou de l'enfant, comme les cordons de capuche ou de sucette. NE PAS placer de cordons, de sangles ou d'autres articles similaires qui pourraient s'enrouler autour du cou de l'enfant dans ce lit ou à proximité. NE PAS suspendre de ficelles au-dessus d'un lit de bébé ou attacher des ficelles à des jouets.
- Pour empêcher le risque d'étranglement, serrer toutes les attaches. Un enfant peut se coincer des parties du corps ou des vêtements sur des attaches lâches.
- NE PAS placer un lit bébé près d'une fenêtre où les cordons des stores ou des rideaux peuvent étrangler un enfant. NE PAS placer ce lit près d'une fenêtre ou d'une porte patio où un enfant pourrait atteindre le cordon d'un store ou d'un rideau et s'étrangler.
- Risque de chute : Lorsque l'enfant est capable de se mettre debout, ajuster le matelas sur la position la plus basse et retirer les pare-chocs, les gros jouets et les autres objets qui pourraient servir de marchepieds pour sortir.
- NE PAS utiliser ce lit si l'enfant est capable de sortir sans aide ou s'il mesure plus de 89 cm (35 po).
- Vérifier que ce produit n'est pas endommagé, que les joints ne sont pas desserrés, que les boulons ou autres fixations ne sont pas desserrés, qu'il ne manque pas de pièces ou que les bords ne sont pas tranchants avant et après l'assemblage et fréquemment pendant l'utilisation. Serrer fermement les boulons et autres fixations desserrés. NE PAS utiliser le lit bébé si des pièces sont manquantes, endommagées ou cassées. NE PAS substituer les pièces. Contacter dadada Baby pour obtenir des pièces de rechange et des instructions si nécessaire.
- Ranger le lit de bébé dans un endroit propre et sec. Soyez prudent car les changements extrêmes de température ou d'humidité peuvent compromettre la qualité.
- Éviter d'utiliser des vaporisateurs ou des humidificateurs pendant des périodes prolongées.
- NE PAS utiliser de matelas d'eau avec ce lit bébé.
- En cas de remise en état, utiliser une finition non toxique adaptée pour les produits pour enfants.
- NE jamais utiliser de sacs en plastique ou d'autres films en plastique comme housses de matelas car ils peuvent entraîner une suffocation.
- Les nourrissons peuvent suffoquer dans les espaces entre les côtés du lit lorsqu'il est utilisé avec un matelas trop petit.
- Respecter les avertissements figurant sur tous les produits utilisés dans un lit bébé .
- Vérifier que les côtés sont correctement verrouillés ou bloqués lorsque le lit est occupé.
- Le matelas utilisé avec ce lit ne doit pas avoir plus de 15 cm d'épaisseur et doit avoir une longueur et une largeur telles que l'espace entre le matelas et les côtés du lit ne dépasse pas 3 cm lorsque le matelas est poussé dans le coin du lit d'enfant.

Site Web : dadadababy.com

Numéro de téléphone : (800) 722-5798

Adresse courriel : service@dadadababy.com

Liste des pièces

.....
Veuillez vérifier que vous avez toutes les pièces énumérées ici avant de commencer l'assemblage. Pour toute pièce manquante ou défectueuse, contacter notre équipe service clientèle. Les informations concernant l'assistance technique sont disponibles sur la dernière page de ce manuel. Le matériel est inclus, aucun outil supplémentaire n'est nécessaire pour l'assemblage. Ne pas utiliser de tournevis électrique.

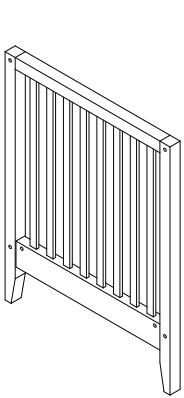

A x1

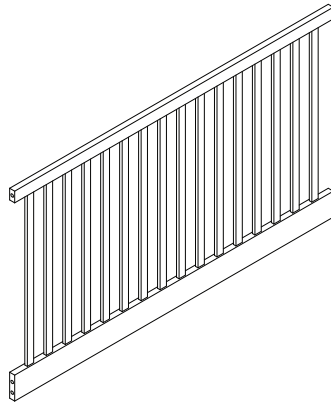

B x2

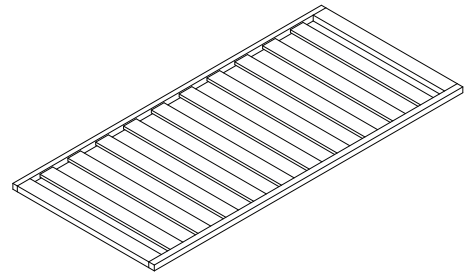

C x1

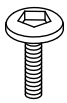

6x30

D x8

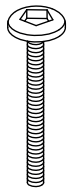

6x50

E x12

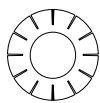

F x20



G x4



H x4



wood dowel

I x4

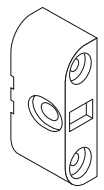

J x4

.....
kit de conversion pour lit d'enfant vendu séparément

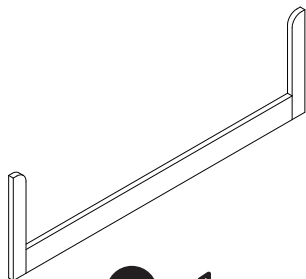

K x1

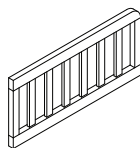

L x1

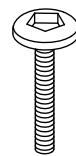

6x45

M x2

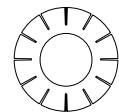

F x2

1

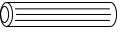
I x4 

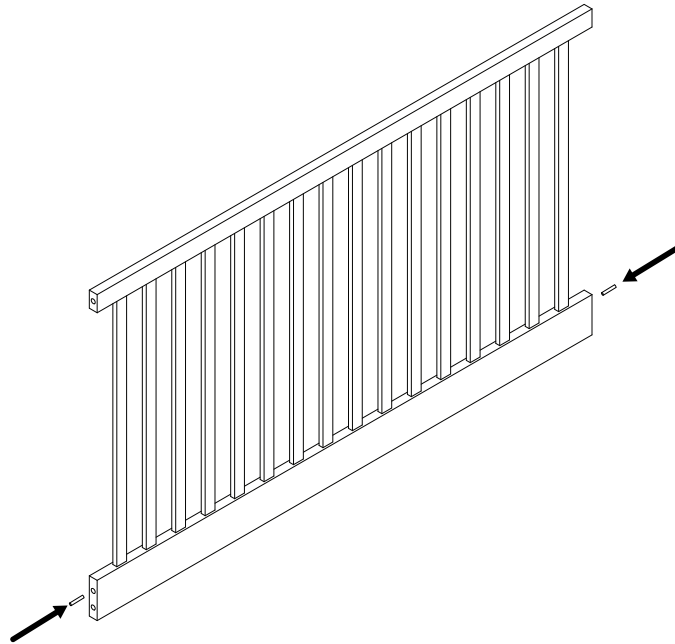

2

E x8  F x8 

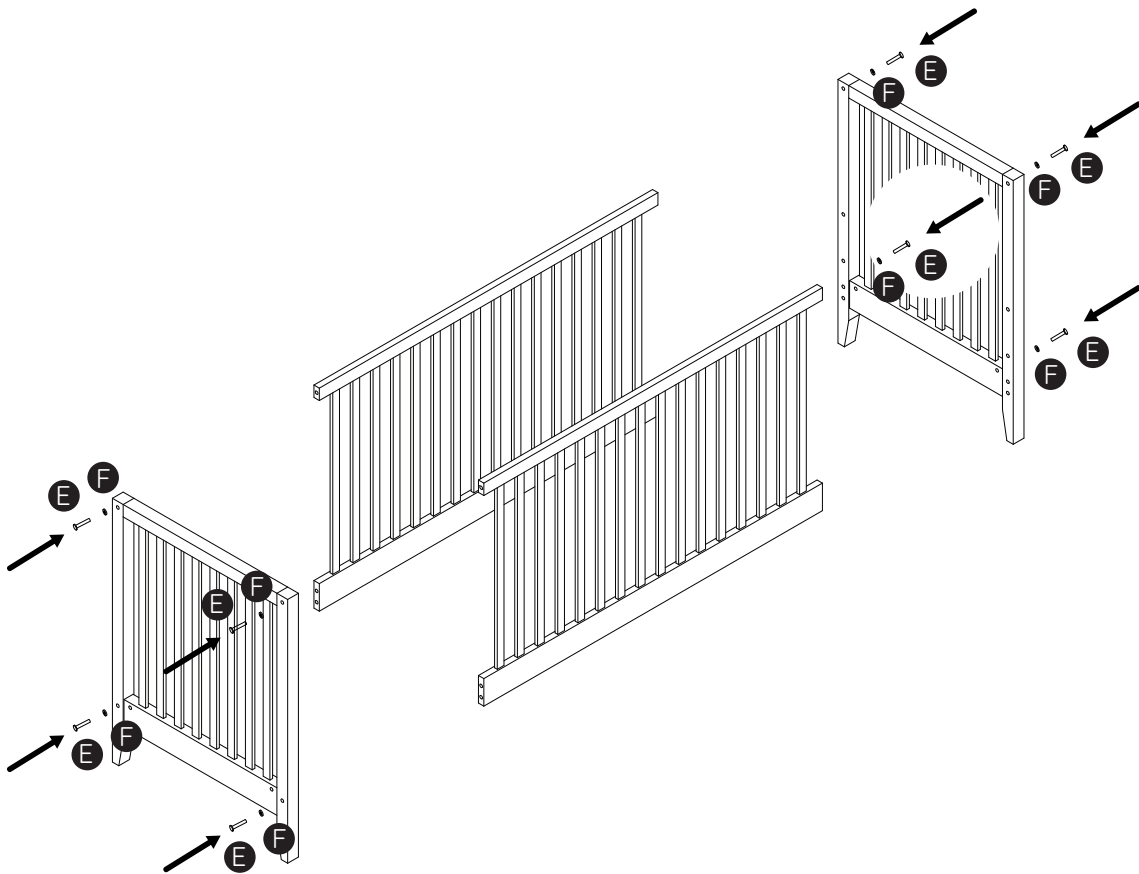

3

D x8

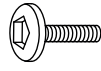

F x8

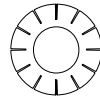

J x4

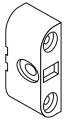

Partie extérieure arrondie

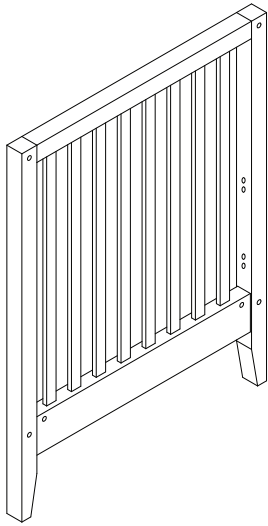
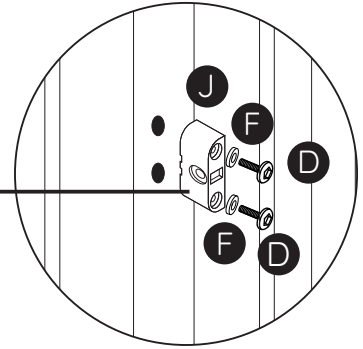

← 1ère position (nouveau-né)

← 2ème position

← 3ème position

4

E x4



F x4

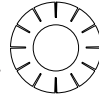

G x4

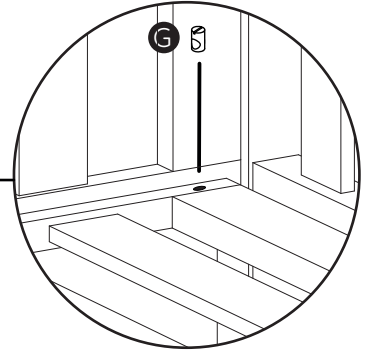
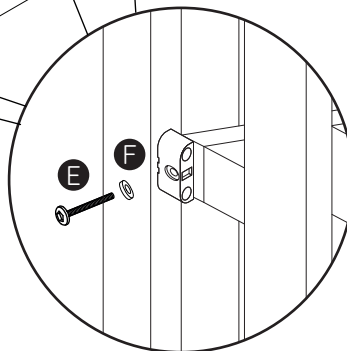
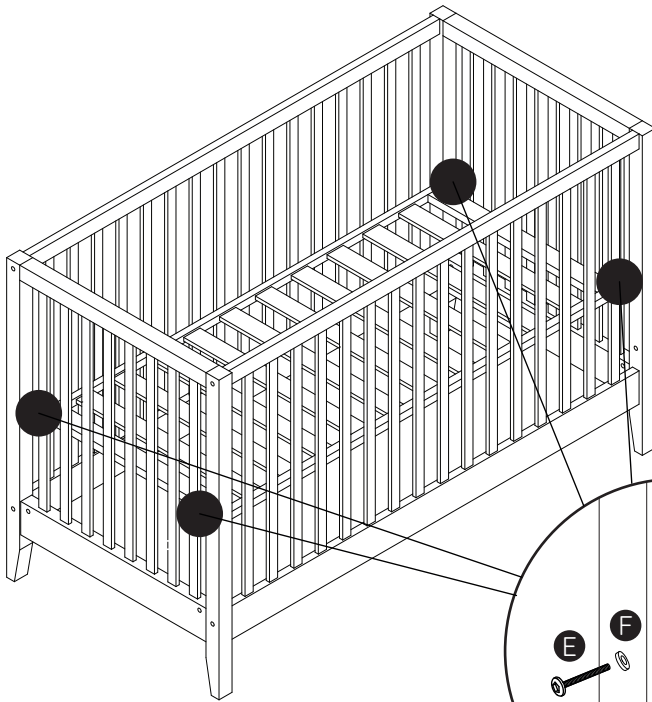

5

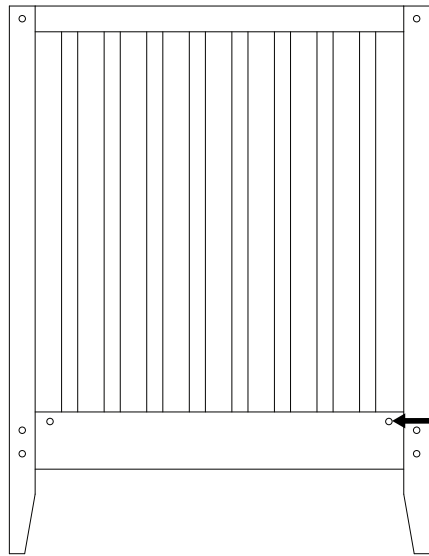

3ème position

Devisser le sommier et la partie "J"

6

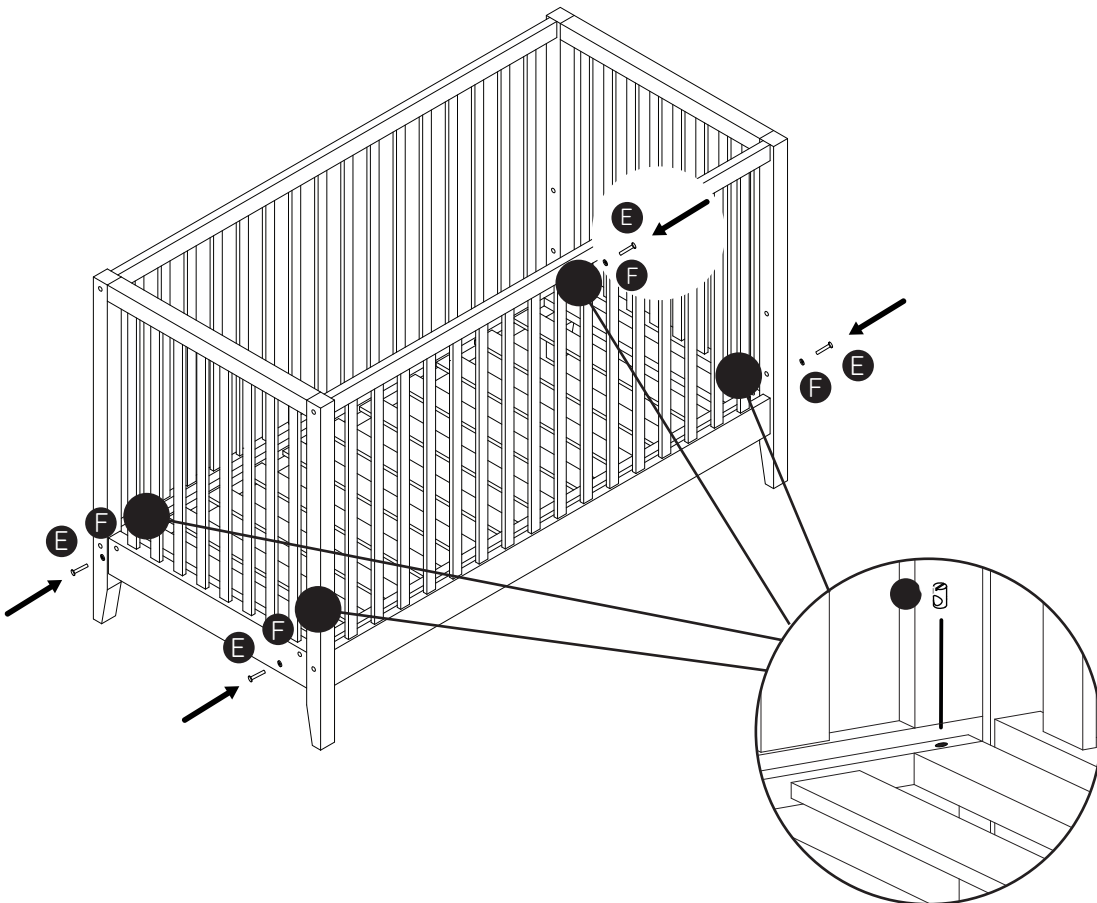

Fin



Merci

d'avoir choisi dadada Baby

Nous espérons que vous apprécierez votre nouveau produit. Nous serions ravis de connaître les premiers moments de votre bébé dans le lit. Vous pouvez nous taguer @dadadababyusa et utiliser #dadadamoments.

Nous serions ravis de pouvoir nous améliorer !
Vous pouvez contacter notre équipe directement.

Site Web : dadadababy.com
Numéro de téléphone : (800) 722-5798
Adresse courriel : service@dadadababy.com



Avant de commencer l'assemblage, nous vous recommandons vivement de regarder la vidéo d'instruction sur notre site Web: dadadababy.com

Le premier lit de votre enfant

kit de conversion pour lit
d'enfant vendu séparément

dadada:
Votre bébé d'abord...

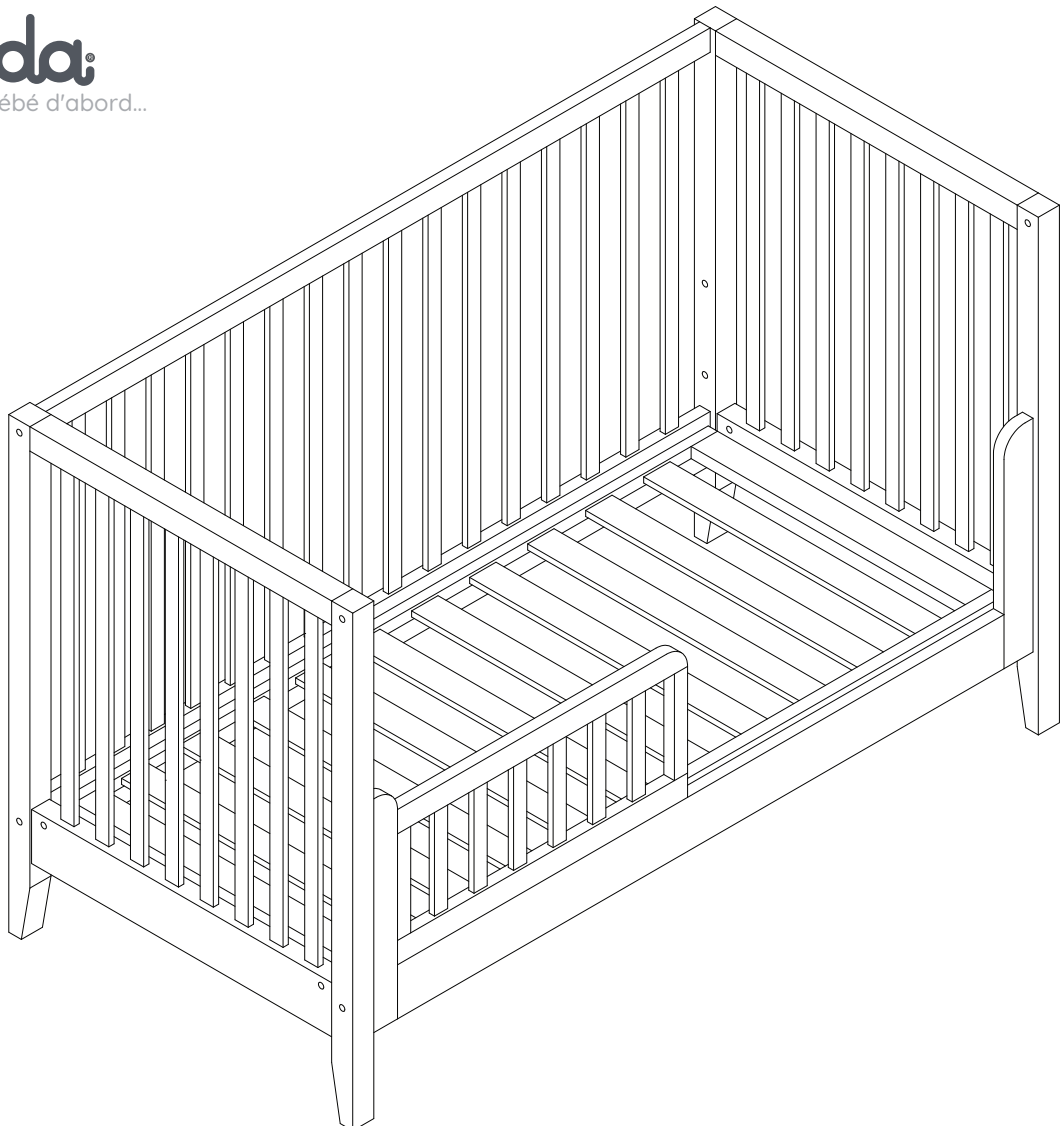

TOUT MATELAS UTILISÉ DANS CE LIT DE BÉBÉ DOIT MESURER AU MOINS 69 CM (27 1/4 PO) SUR 131 CM (51 5/8 PO) ET AVOIR UNE ÉPAISSEUR NE DÉPASSANT PAS 15 CM (6 PO). LES DIMENSIONS DU MATELAS SONT PRISES D'UNE COUTURE À L'AUTRE OU D'UN BORD À L'AUTRE.



AVERTISSEMENT

POUR LE LIT DES TOUT-PETITS

- LIRE TOUTES LES INSTRUCTIONS AVANT D'ASSEMBLER LE LIT DE BÉBÉ.
- CONSERVER CES INSTRUCTIONS POUR UNE UTILISATION ULTÉRIEURE.
- LE NON RESPECT DE CES AVERTISSEMENTS ET INSTRUCTIONS PEUT ENTRAÎNER DES BLESSURES GRAVES, VOIRE LA MORT PAR PIÉGEAGE OU ÉTRANGLEMENT.
- L'ÂGE MINIMUM DE L'UTILISATEUR NE DOIT PAS ÊTRE INFÉRIEUR À 15 MOIS ET LE POIDS MAXIMUM NE DOIT PAS ÊTRE SUPÉRIEUR À 22,7 KG (50 LB).
- UN GARDE-CORPS (VENDU SÉPARÉMENT) DOIT ÊTRE UTILISÉ LORSQUE LE LIT EST UTILISÉ COMME LIT D'ENFANT POUR ÉVITER LA FORMATION D'UN ESPACE ENTRE LE MATELAS ET LE LIT QUI POURRAIT CAUSER UN PIÉGEAGE.
- ÉLIMINER TOUS LES EMBALLAGES ET LES SACS EN PLASTIQUE
- POUR ÉVITER LES BRÛLURES, TENIR LE LIT ÉLOIGNÉ DES FEUX OUVERTS ET AUTRES SOURCES DE CHALEUR

DES NOURRISSONS SONT MORTS COINCÉS DANS DES LITS

- LES OUVERTURES DANS ET ENTRE LES PARTIES DU LIT PEUVENT COINCER LA TÊTE ET LE COU D'UN PETIT ENFANT
- NE JAMAIS UTILISER LE LIT AVEC DES ENFANTS DE MOINS DE 15 MOIS



ATTENTION

- Risque d'étranglement : Les ficelles peuvent entraîner un étranglement ! NE PAS placer d'articles munis d'une ficelle autour du cou d'un enfant, telles que des ficelles de capuche. NE PAS placer de cordons, de sangles ou d'articles similaires qui pourraient s'enrouler autour du cou de l'enfant dans ou près de ce lit. NE PAS suspendre de cordes au-dessus du lit ou attacher des cordes aux jouets.
- Pour empêcher le risque d'étranglement, serrer toutes les attaches. Un enfant peut se coincer des parties du corps ou des vêtements sur des attaches lâches.
- NE PAS placer ce lit près d'une fenêtre ou d'une porte patio où un enfant pourrait attraper le cordon d'un store ou d'un rideau et s'étrangler.
- Vérifier que ce produit n'est pas endommagé, que les joints ne sont pas desserrés, que les boulons ou autres fixations ne sont pas desserrés, qu'il ne manque pas de pièces ou que les bords ne sont pas tranchants avant et après l'assemblage et pendant l'utilisation. Serrer fermement les boulons et autres fixations desserrés. NE PAS utiliser le lit d'enfant si des pièces sont manquantes, endommagées ou cassées. NE PAS substituer les pièces. Contacter dadada Baby pour obtenir des pièces de rechange et de la documentation d'instruction si nécessaire.
- Ranger le lit pour enfant dans un endroit propre et sec. Soyez prudent car les changements extrêmes de température ou d'humidité peuvent abîmer le produit.
- NE PAS utiliser des vaporisateurs ou d'humidificateurs pendant des périodes prolongées.
- NE PAS utiliser de matelas d'eau avec ce lit pour enfant.
- En cas de remise en état, utiliser une finition non toxique spécifiée aux produits pour enfants.
- NE JAMAIS utiliser de sacs en plastique ou d'autres films en plastique comme housses de matelas car ils peuvent entraîner une suffocation.
- Les nourrissons peuvent suffoquer dans les espaces entre les côtés du lit lorsqu'il est utilisé avec un matelas trop petit.
- Respecter les avertissements sur tous les produits utilisés dans un lit d'enfant.
- Le matelas utilisé avec ce lit d'enfant ne doit pas avoir plus de 15 cm d'épaisseur et doit avoir une longueur et une largeur telles que l'espace entre le matelas et les côtés du lit d'enfant ne dépasse pas 3 cm lorsque le matelas est poussé dans le coin.

Site Web : dadadababy.com

Numéro de téléphone : (800) 722-5798

Adresse courriel : service@dadadababy.com

Liste des pièces

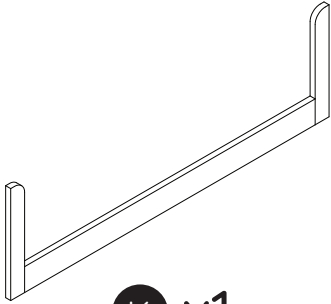

K x1

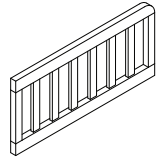

L x1

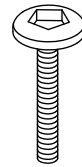

6x45

M x2

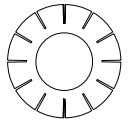

F x2

1

Unscrew one side (B)

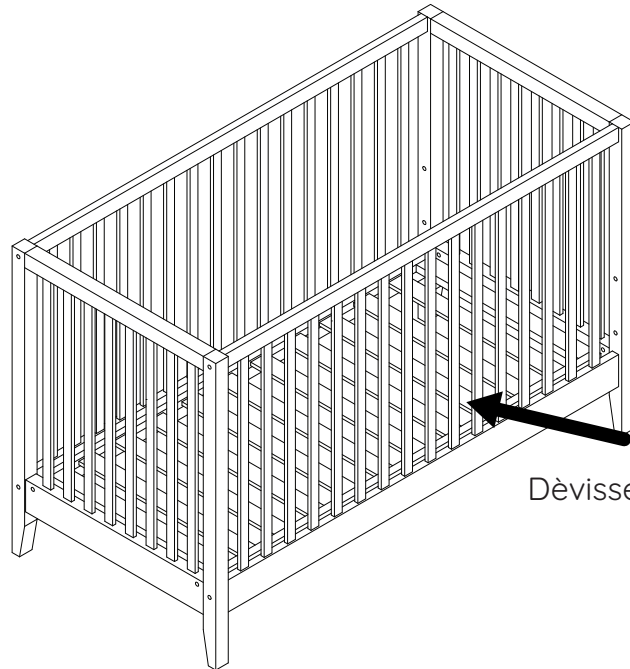

Dévisser un côté (B)

2

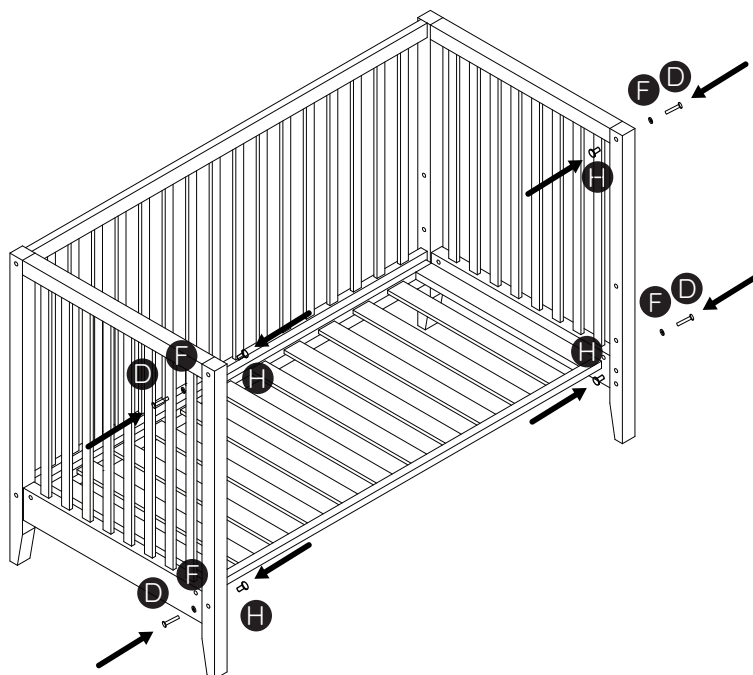

3

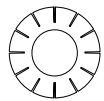
E x4  F x4 

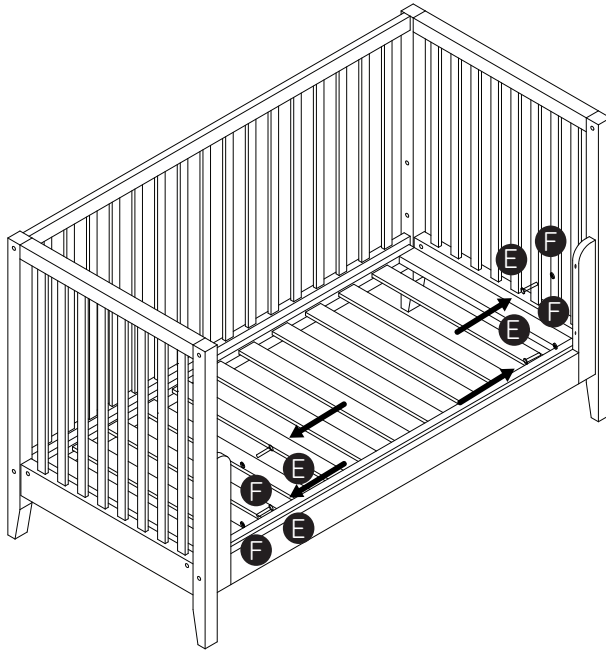

4

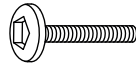
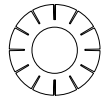
M x2  F x2 

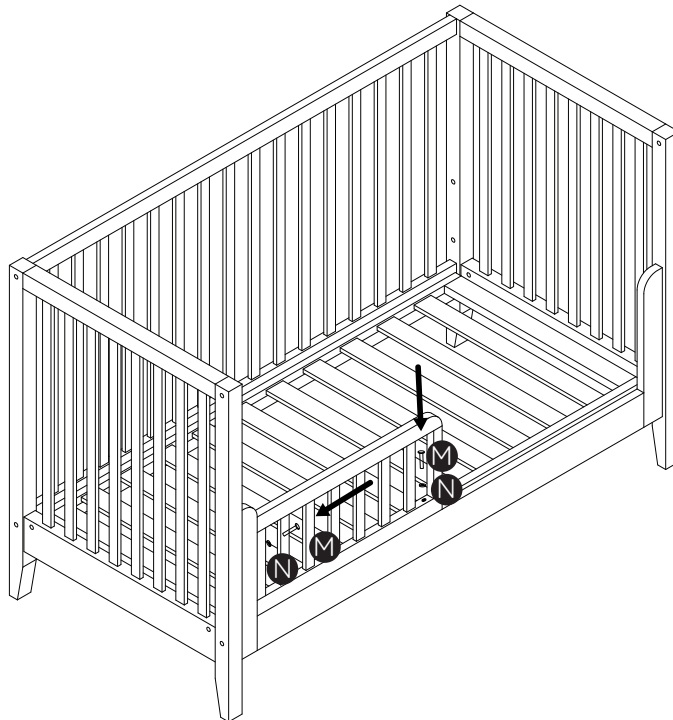

Fin



Merci

d'avoir choisi dadada Baby

Nous espérons que vous apprécierez votre nouveau produit. Nous serions ravis de connaître les premiers moments de votre bébé. Vous pouvez nous taguer @dadadababyusa et utiliser #dadadamoments.

Nous serions ravis de pouvoir nous améliorer !
Vous pouvez contacter notre équipe directement.

Site Web : dadadababy.com
Numéro de téléphone : (800) 722-5798
Adresse courriel : service@dadadababy.com

Soins / Nettoyage / Entretien

- Des soins, un nettoyage et un entretien réguliers prolongeront la durée de vie de vos meubles.
- Les meubles dadada ne doivent pas être exposés à la lumière directe du soleil, à des températures extrêmes ou à l'humidité, car cela peut entraîner des dommages irréparables. Placer les meubles à l'écart du chauffage et de la climatisation.
- En cas de projections d'eau, retirer immédiatement l'eau et essuyer.
- Si un nettoyage est nécessaire, utiliser uniquement un chiffon doux et propre, légèrement humidifié avec de l'eau. Si nécessaire, nettoyer les meubles avec un produit d'entretien doux pour le bois.
- Ne jamais utiliser d'agents abrasifs ou de solvants.
- Ne pas frotter, rayer ou écailler la finition.
- Limites de la garantie : L'utilisation de produits de nettoyage tels que des produits chimiques, des poudres à récurer ou d'autres formules agressives peut endommager le meuble et annuler la garantie.

Garantie limitée

- Nous garantissons ce produit pour une période de 2 ans à compter de la date d'achat.
- La garantie couvre toute défaillance du produit qui pourrait survenir en raison d'un défaut de fabrication.
- La garantie ne couvre PAS l'usure normale, ni les pièces endommagées à la suite d'une installation ou d'un assemblage incorrect, d'une mauvaise utilisation ou d'une négligence.
- Les droits specific légaux de cette garantie peuvent varier d'un pays à l'autre et d'un état à l'autre.
- Certains États n'autorisent pas l'exclusion ou la limite des dommages indirects.
- Certains États ne permettent pas de limiter la durée d'une garantie implicite.



2 ans de garantie

dadada®

Service clientèle

Pour toute pièce manquante ou défectueuse :

Revérifier l'emballage pour assurer qu'il ne manque aucune pièce, puis communiquer avec notre équipe de service clientèle en utilisant les coordonnées ci-dessous.

Notre service clientèle aura besoin des informations suivantes :

- Copie de votre reçu
- Numéro de modèle du produit acheté
- Description/numéro de pièce de la pièce manquante ou défectueuse
- Quantité de pièces nécessaires

Coordonnées du service clientèle de dadada :

Site Web : dadadababy.com

Numéro de téléphone : (800) 722-5798

Adresse courriel : service@dadadababy.com

@dadadababyusa

