



FITCAMX User Manual

English
Italiano
Deutsch
Español
Français
日本語
Русский



Scan the QR Code to Download FITCAMX APP

www.fitcamx.com

Deutsch

► Download App

Scannen Sie den QR-Code auf dem Cover, um die FITCAMX-App herunterzuladen. Oder suchen Sie im Apple AppStore oder bei GooglePlay nach FITCAMX, um sie herunterzuladen.



► Tasten

Einschalttaste: Zum Ausschalten drücken und halten, zum Einschalten kurz drücken.

Kamerataste: Halten Sie die Kamerataste 20 Sekunden lang gedrückt, um die Werkseinstellungen wiederherzustellen.

Reset-Taste: Drücken Sie die Reset-Taste, wenn das Gerät eingeschaltet ist, um die Werkseinstellungen wiederherzustellen.

* Wenn das Fahrzeug gestartet wird, schaltet sich die Kamera automatisch ein, und wenn das Fahrzeug geparkt und verriegelt wird, schaltet sich die Kamera automatisch aus, so dass im normalen täglichen Gebrauch keine Tasten gedrückt werden müssen.

► Anzeigeleuchten

Aufnahme: blinkendes blaues Licht

Videoaufnahme pausieren: nur rotes Licht

*Aufgrund der Aktualisierung der Firmware-Version können die Lichter unterschiedlich sein.



► Installation

- 1 scannen Sie den QR-Code auf dem Cover oder öffnen Sie weitere Informationen in der App, um die Installationsanleitung anzusehen.
- 2 Starten Sie während der Installation nicht den Motor und lassen Sie das Fahrzeug nicht eingeschaltet, da sonst Fehlercodes angezeigt werden können.
- 3 Sollten Sie bei der Installation auf Schwierigkeiten stoßen, wenden Sie sich bitte an uns; unsere Kontaktinformationen finden Sie auf der letzten Seite des Handbuchs und unter Mehr Informationen im Hauptmenü der App. Wir werden alle Probleme für Sie lösen. Bitte beachten Sie, dass die Antwort aufgrund der Zeitverschiebung nicht sofort erfolgen kann.
- 4 Prüfen Sie nach der Installation, ob das Objektiv noch mit einer Schutzfolie versehen ist, falls ja, muss diese entfernt werden.

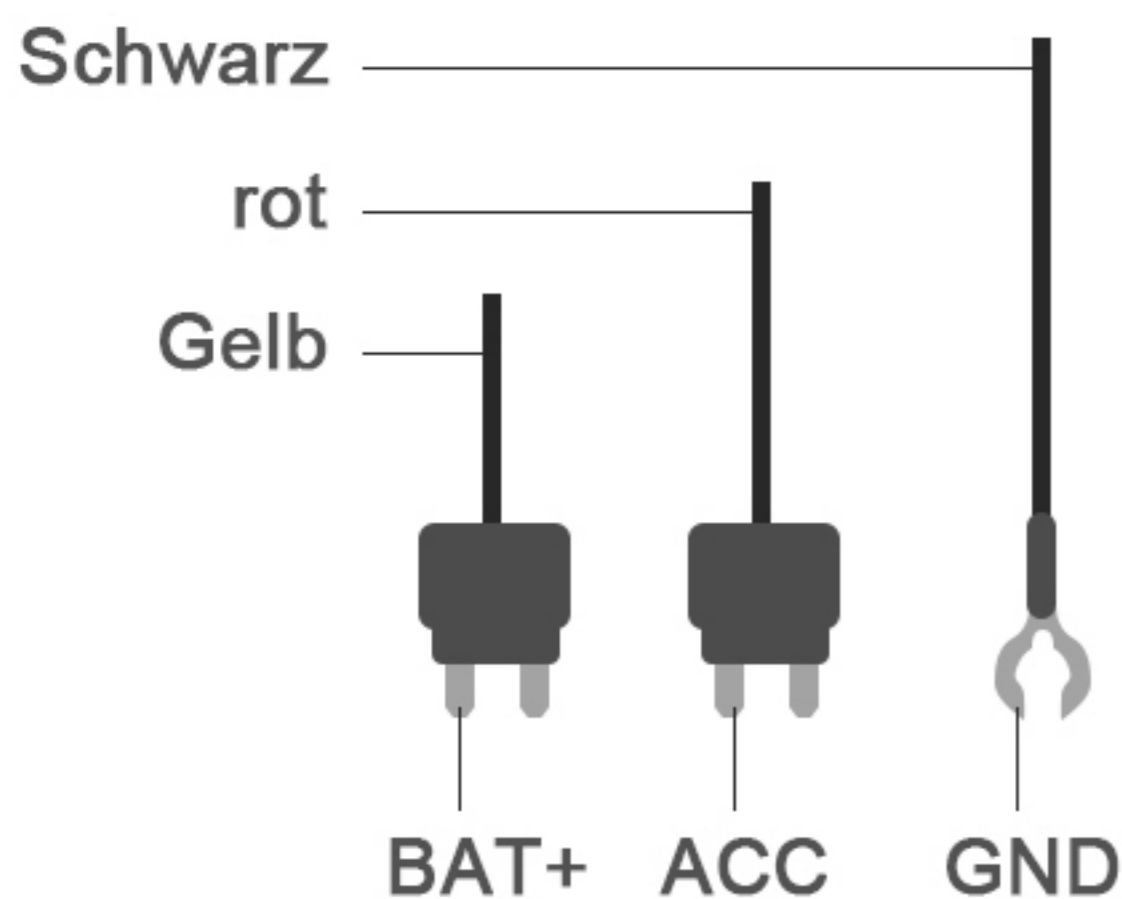

- 5 Wenn Sie den Sicherungskasten in der Version mit Nebenabtrieb kaufen, wird empfohlen, ihn von einem Fachmann einbauen zu lassen.

Das rote Kabel wird an den ACC angeschlossen (die Sicherung, die Strom führt, wenn das Auto läuft, und keinen Strom, wenn es ausgeschaltet ist).

Das gelbe Kabel wird an BAT+ angeschlossen (eine Sicherung, die Strom hat, wenn das Fahrzeug läuft und auch Strom hat, wenn es ausgeschaltet ist).

Das schwarze Kabel ist mit dem GND verbunden (Metallschraube, die mit der Karosserie verbunden ist).

► Wi-Fi

Schritt 1 Nachdem Sie die Kamera installiert haben, starten Sie bitte das Auto, und die Kameraleuchte leuchtet auf.

Schritt 2 Öffnen Sie die Telefoneinstellungen->WiFi suchen.
WiFi-Name: CAR / LHD / CARDV_XXXXXXXX
Kennwort: 12345678

Schritt 3 Nach der Verbindung mit dem WiFi kehren Sie zur FITCAMX App zurück und klicken Sie auf Access Camera.

Verbindung erfolgreich

* Hinweis: Wenn die App keine Live-Kamera-Vorschau anzeigt, schalten Sie bitte die mobilen Daten in den Telefoneinstellungen aus und verbinden Sie sich dann erneut mit dem WLAN. Wenn der Vorschaubildschirm normal ist, müssen Sie ihn nicht schließen mobile Daten.

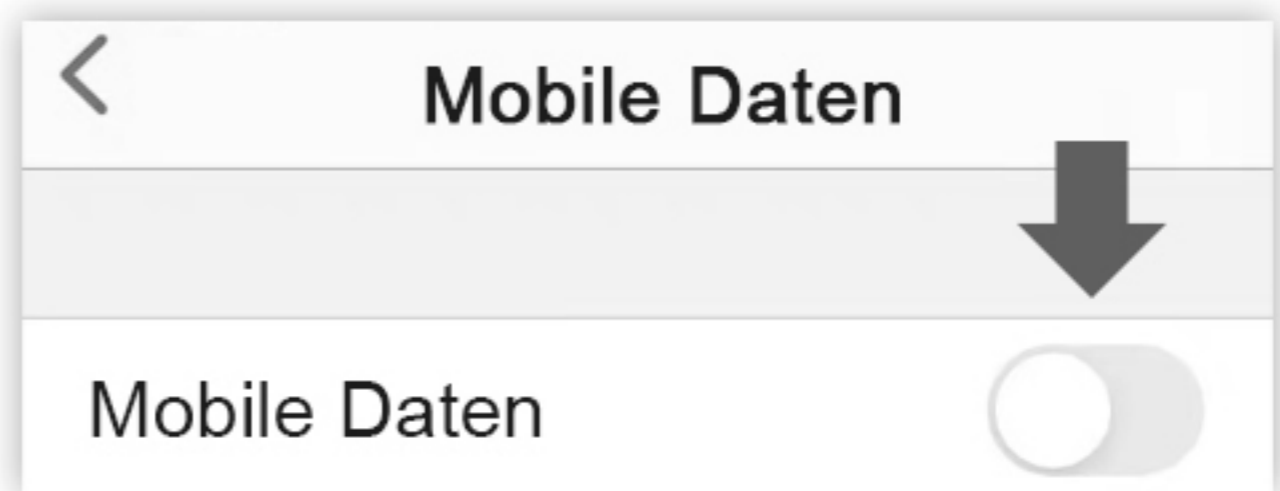

► Einführung in das App-Menü

- ① Meine Kamera
- ② Eine neue Kamera hinzufügen
- ③ Kamera aufrufen
- ④ Hauptmenü der Kamera
- ⑤ Album
- ⑥ Mehr
- (Einstellungen/Feedback/Installation/Kundenservice)
- ⑦ Video-Status
- ⑧ Vollbild
- ⑨ Videostart/Videopause
- ⑩ Bild aufnehmen

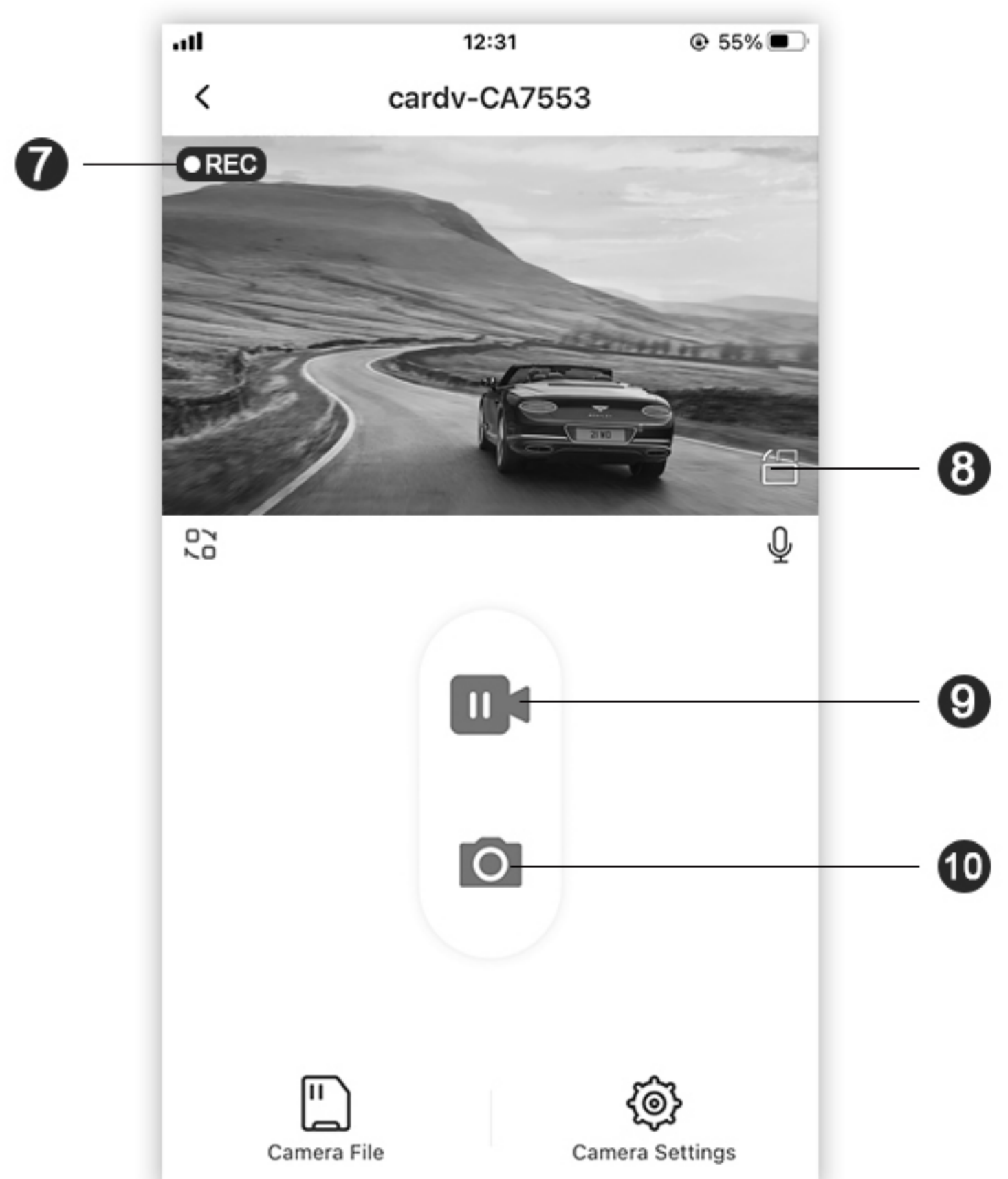
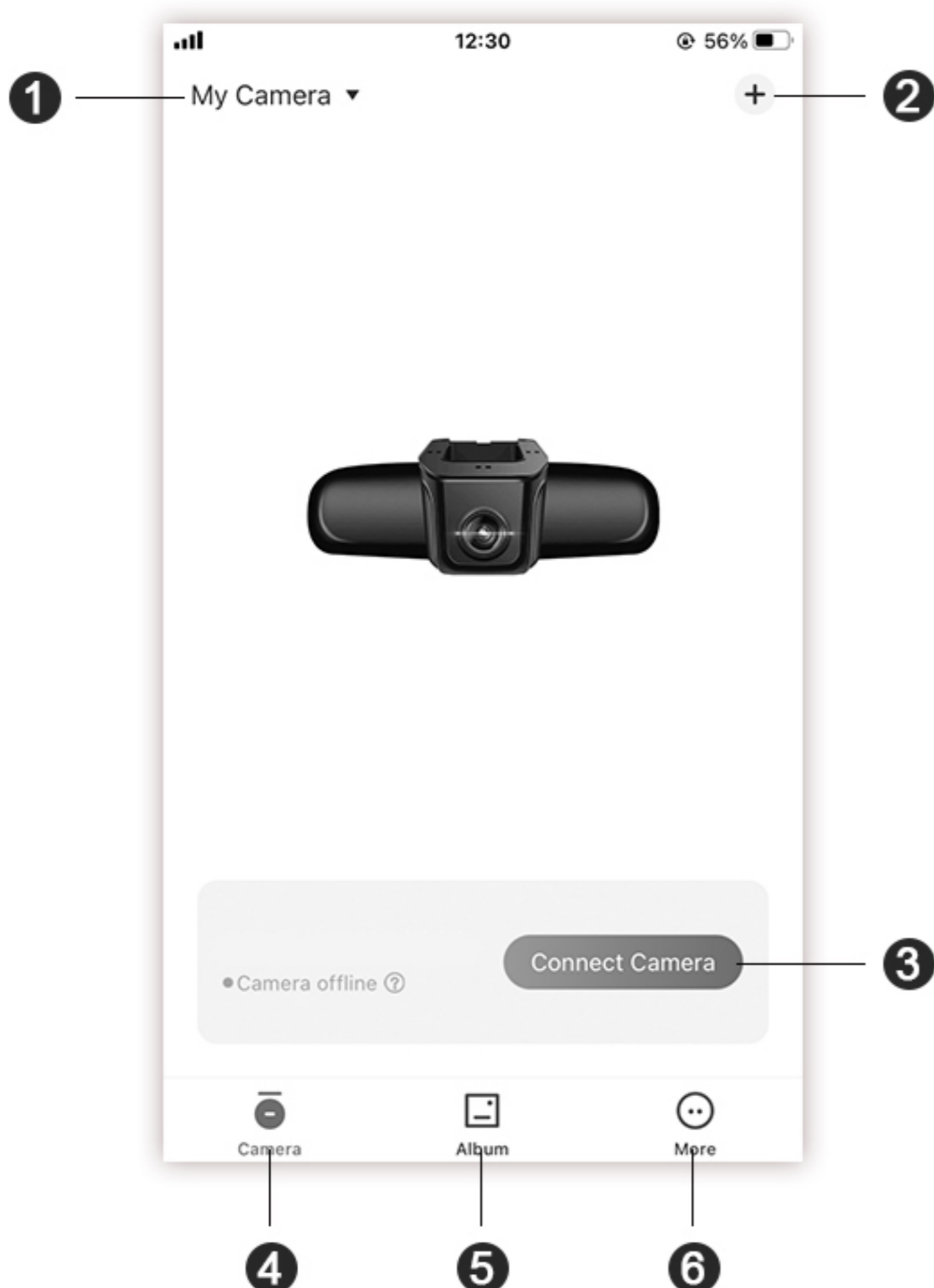

► Einführung in die Grundfunktionen



G - Sensor (Kollisionserkennung)

Wenn das Fahrzeug während der Fahrt einen Zusammenstoß erleidet, speichert die Kamera automatisch das Video.

Parkmodus



Wenn das Auto beim Parken einer starken Kollision ausgesetzt ist, schaltet sich die Kamera automatisch ein, um ein Video aufzunehmen und es zu sperren. Diese Funktion ist nur verfügbar, wenn die Kamera über den Sicherungskasten oder OBD (Hardwire Kit) mit Strom versorgt wird. Einige Modelle verfügen auch über diese Funktion, wenn sie über den Regensensor oder die Innenbeleuchtung mit Strom versorgt wird. Es hängt davon ab, ob die Stromquelle, von der der Strom bezogen wird, kontinuierlich Strom liefert, wenn das Fahrzeug geparkt ist.

SD-Karte formatieren



Formatieren Sie die Speicherkarte, wenn Sie die Kamera zum ersten Mal benutzen. Es wird empfohlen, die Speicherkarte alle 2-3 Monate zu formatieren und gesperrte Videos zu löschen. Wenn Sie die Speicherkarte auf einem Computer formatieren, wählen Sie bitte das Format Fat32 oder exFat.



Schleifenaufnahme

Die Kamera speichert das Video automatisch in einer Schleife. Wenn die Speicherkarte voll ist, löscht die Kamera automatisch das früheste Video.

► Häufig gestellte Fragen, Probleme und Lösungen:

Problem:

Verbindungsfehler des Apple iOS-Telefons

Lösung:

- 1 Schalten Sie zunächst die Mobilfunkdaten in den Telefoneinstellungen aus und stellen Sie dann eine WiFi-Verbindung her.
- 2 Wenn das Telefon mit dem CarPlay des Autos verbunden ist, müssen Sie Bluetooth ausschalten und dann die Kamera mit WiFi verbinden.
- 3 Prüfen Sie, ob die Album- und Netzwerkberechtigungen der App geöffnet wurden. (*Die Alumberechtigung wird nur verwendet, um von der Kamera aufgenommene Videos und Bilder im Telefonalbum zu speichern)

Problem:

Verbindungsfehler des Android-Telefons

Lösung:

- 1 Nach dem Verbinden mit dem WiFi der Kamera kann es vorkommen, dass Ihr Telefon anzeigt, dass Sie nicht auf das Internet zugreifen können, bitte klicken Sie auf "Wlan-Verbindung beibehalten".
- 2 Schließen Sie zuerst die mobilen Daten und verbinden Sie sich dann mit WiFi.

Problem:

App kann Einstellungen nicht speichern (Standardeinstellungen werden nach Neustart wiederhergestellt)

Lösung:

Halten Sie nach dem Einstellen der App die Einschalttaste der Kamera gedrückt, um die Kamera auszuschalten, und drücken Sie dann kurz die Einschalttaste, um die Kamera einzuschalten.

Problem:

APP-Videodatei ist leer, es wird kein Video geladen.

Lösung:

- 1 Bitte öffnen Sie die App-Einstellungen, um die Speicherkarte zu formatieren und dann das Video aufzunehmen.
- 2 Wenn das App-Album immer noch kein Video enthält, legen Sie bitte die Speicherkarte in einen Computer ein und überprüfen Sie, ob die Speicherkarte beschädigt oder nicht mit der Kamera kompatibel ist; in diesem Fall müssen Sie die Speicherkarte ersetzen.
- 3 Es wird empfohlen, Speicherkarten der Klasse 10 von SanDisk/KIOXIA/Samsung mit einer Kapazität von 32 GB oder 64 GB zu verwenden. (Die maximal unterstützte Größe beträgt 128 GB)

Frage:

Warum spielt mein Computer die Videos nicht ab? Oder warum ist die Videowiedergabe nicht flüssig?

Lösung:

- 1 Wir empfehlen die Verwendung der Player PotPlayer und KMplayer.
- 2 Wenn die Computerkonfiguration zu niedrig ist, kann dies dazu führen, dass die Wiedergabe nicht flüssig ist, insbesondere bei Videos im H.265-Format und in 4K-Auflösung.

Frage:

Warum kann man nicht 2 Telefone gleichzeitig anschließen?

Lösung:

WiFi unterstützt nur die gleichzeitige Verbindung eines Telefons; wenn ein weiteres Telefon verbunden werden soll, müssen Sie zuerst die WiFi-Verbindung des ersten Telefons trennen.

Frage:

Warum ist der Zeitstempel des Videos falsch, oder es gibt in bestimmten Zeiträumen kein aufgezeichnetes Video, oder es gibt ein Video, wenn das Telefon verbunden ist, aber kein Video, wenn das Telefon nicht verbunden ist?

Lösung:

Bitte prüfen Sie, ob der Zeitstempelfehler durch einen kompletten Stromausfall der Kamera verursacht wird. Nach einer Autoreparatur, Wartung oder einem Batteriewechsel müssen Sie die WiFi-Verbindung der Kamera mit Ihrem Telefon wiederherstellen, um die Uhrzeit der Kamera mit der Ihres Telefons zu synchronisieren. Bitte überprüfen Sie regelmäßig, ob die Kamera ordnungsgemäß funktioniert.

Frage:

Was soll ich tun, wenn ich den WiFi-Namen oder das Passwort vergessen habe?

Lösung:

Halten Sie die Kamerataste 20 Sekunden lang gedrückt, oder verwenden Sie eine Büroklammer, um die Reset-Taste zu drücken.

Frage:

Muss ich die Kamera mit WiFi verbinden und die App jedes Mal öffnen, wenn ich fahre?

Lösung:

Nicht nötig, die Kamera wird automatisch ein- und ausgeschaltet. Die Kamera schaltet sich automatisch ein, wenn das Auto eingeschaltet ist, und schaltet sich aus, wenn das Auto ausgeschaltet ist.

Frage:

Was soll ich tun, wenn ich das WiFi nicht finden kann?

Lösung:

- 1 Entfernen Sie zunächst die Speicherkarte und suchen Sie dann nach WiFi, da die Kamera bei einem Ausfall der Speicherkarte kein WiFi hat.
- 2 Halten Sie die Kamerataste 20 Sekunden lang gedrückt, oder verwenden Sie eine Büroklammer, um die Reset-Taste zu drücken. Stellen Sie die Werkseinstellungen wieder her.
- 3 Prüfen Sie, ob das Licht der Kamera immer leuchtet. Wenn kein Licht leuchtet, bedeutet dies, dass keine Stromversorgung vorhanden ist und kein WiFi zur Verfügung steht.

Bei weiteren Fragen wenden Sie sich bitte an uns.
E-Mail/WhatsApp/WeChat, um uns zu kontaktieren. Schauen Sie auf der Seite 2 des Handbuchs und in der App unter Mehr nach.

▶ Warranty Policy

- ① We provide a one-year warranty (from the date of receipt of the goods).
- ② If the product malfunctions, please contact us immediately and provide us with photos and the order number to verify the situation. If we can't solve the problem, we will provide you with an exchange or repair service.
- ③ Damage caused to the device by someone is not covered by the warranty.
- ④ For repairs after the 1 year warranty period has finished, you need to pay for the parts and shipping costs.

▶ Politica di garanzia

- ① Forniamo una garanzia di un anno (dalla data di ricevimento della merce).
- ② Se il prodotto funziona male, contattaci immediatamente e forniscici le foto e il numero d'ordine per verificare la situazione. Se non possiamo risolvere il problema, ti forniremo un servizio di scambio o riparazione.
- ③ I danni causati al dispositivo da qualcuno non sono coperti dalla garanzia.
- ④ Per le riparazioni dopo che il periodo di garanzia di 1 anno è finito, è necessario pagare le parti e le spese di spedizione.

▶ Garantiebestimmungen

- ① Wir gewähren eine einjährige Garantie (ab dem Datum des Erhalts der Ware).
- ② Wenn das Produkt nicht funktioniert, kontaktieren Sie uns bitte sofort und stellen Sie uns Fotos und die Bestellnummer zur Verfügung, um die Situation zu überprüfen. Wenn wir das Problem nicht lösen können, bieten wir Ihnen einen Austausch- oder Reparaturservice an.
- ③ Schäden am Gerät, die von Dritten verursacht wurden, sind nicht von der Garantie abgedeckt.
- ④ Bei Reparaturen nach Ablauf der 1-Jahres-Garantie müssen Sie für die Teile und die Versandkosten aufkommen.

▶ Política de garantía

- ① Proporcionamos una garantía de un año (desde la fecha de recepción de la mercancía).
- ② Si el producto funciona mal, póngase en contacto con nosotros inmediatamente y proporciónenos fotos y el número de pedido para verificar la situación. Si no podemos resolver el problema, le proporcionaremos un servicio de cambio o reparación.
- ③ Los daños causados al dispositivo por alguien no están cubiertos por la garantía.
- ④ Para las reparaciones una vez finalizado el periodo de garantía de 1 año, deberá pagar las piezas y los gastos de envío.

▶ Politique de garantie

- ① Nous offrons une garantie d'un an (à compter de la date de réception des marchandises).
- ② Si le produit fonctionne mal, veuillez nous contacter immédiatement et nous fournir des photos et le numéro de commande pour vérifier la situation. Si nous ne pouvons pas résoudre le problème, nous vous fournirons un service d'échange ou de réparation.
- ③ Les dommages causés à l'appareil par quelqu'un ne sont pas couverts par la garantie.
- ④ Pour les réparations après la fin de la période de garantie de 1 an, vous devez payer les pièces et les frais d'expédition.

▶ 保証ポリシー

- ① 1年間の保証を提供します（商品の受領日から計算）。
- ② 製品が故障した場合は、すぐにご連絡いただき、写真と注文番号をお知らせください。問題が解決しない場合は、交換または修理サービスを提供します。
- ③ 人為的な損傷は保証の対象外です。
- ④ 保証期間が1年を超える場合は、部品代と送料を支払う必要があります。

▶ Гарантийная политика

- ① Мы предоставляем гарантию сроком на один год (с момента получения товара).
- ② Если продукт неисправен, немедленно свяжитесь с нами и предоставьте нам фотографии и номер заказа, чтобы разобраться в ситуации. Если мы не сможем решить проблему, то предоставим вам услугу обмена или ремонта.
- ③ Гарантия не распространяется на повреждения, причиненные устройству кем-либо.
- ④ Для ремонта по истечении 1-летнего гарантийного срока вам необходимо будет оплатить детали и стоимость доставки.

Contact us for help



WhatsApp



WeChat



Line



info@fitcamx.com
fitcam3366@gmail.com

Due to the time difference,
it may not be able to reply quickly, please understand

Follow us



@fitcamx



@fitcamx_official



@fitcamx



@fitcamx

www.fitcamx.com



RoHS

