



FITCAMX User Manual

English
Italiano
Deutsch
Español
Français
日本語
Русский



Scan the QR Code to Download FITCAMX APP

www.fitcamx.com

Français

► Télécharger l'App

Scannez le code QR figurant sur la couverture pour télécharger l'appli FITCAMX. Ou recherchez FITCAMX dans l'AppStore d'Apple ou GooglePlay pour la télécharger.



► Boutons

Bouton d'alimentation : appuyez et maintenez enfoncé pour éteindre l'appareil, appuyez brièvement pour l'allumer.

Bouton de l'appareil photo : appuyez sur le bouton de l'appareil photo et maintenez-le enfoncé pendant 20 secondes pour restaurer les paramètres d'usine.

Bouton de réinitialisation : appuyez sur le bouton de réinitialisation lorsque l'appareil est sous tension pour rétablir les paramètres d'usine.

* Lorsque la voiture démarre, la caméra s'allume automatiquement, et lorsque la voiture est garée et verrouillée, la caméra s'éteint automatiquement, il n'est donc pas nécessaire d'appuyer sur des boutons lors d'une utilisation quotidienne normale.

► Voyants lumineux

Enregistrement : le voyant bleu clignote.

Pause l'enregistrement vidéo : uniquement le voyant rouge.

*En raison de la mise à niveau de la version du micrologiciel, les lumières peuvent être différentes.

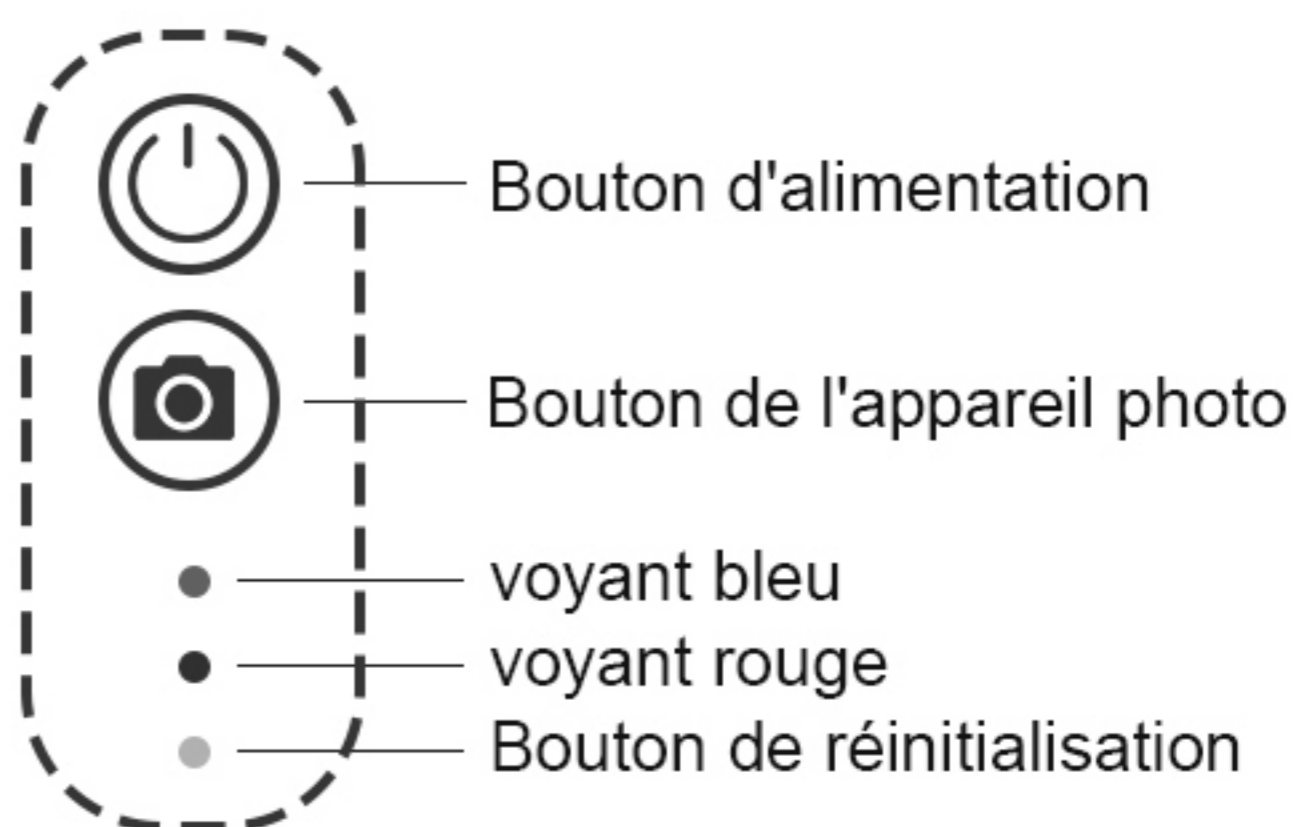

► Installation

① Scannez le code QR sur la couverture ou ouvrez plus d'informations sur l'App pour regarder le tutoriel d'installation.

② Ne démarrez pas le moteur et ne laissez pas la voiture allumée lors de l'installation, sinon la voiture peut afficher des codes d'erreur.

③ Si vous rencontrez des difficultés pendant l'installation, veuillez nous contacter ; nos coordonnées sont disponibles sur la dernière page du manuel et dans Plus d'informations sur le menu principal de l'App. Nous allons résoudre tous vos problèmes. En raison du décalage horaire, sachez que la réponse peut ne pas être immédiate.

④ Après l'installation, vérifiez si l'objectif a encore son film de protection, si c'est le cas, il faut le retirer.

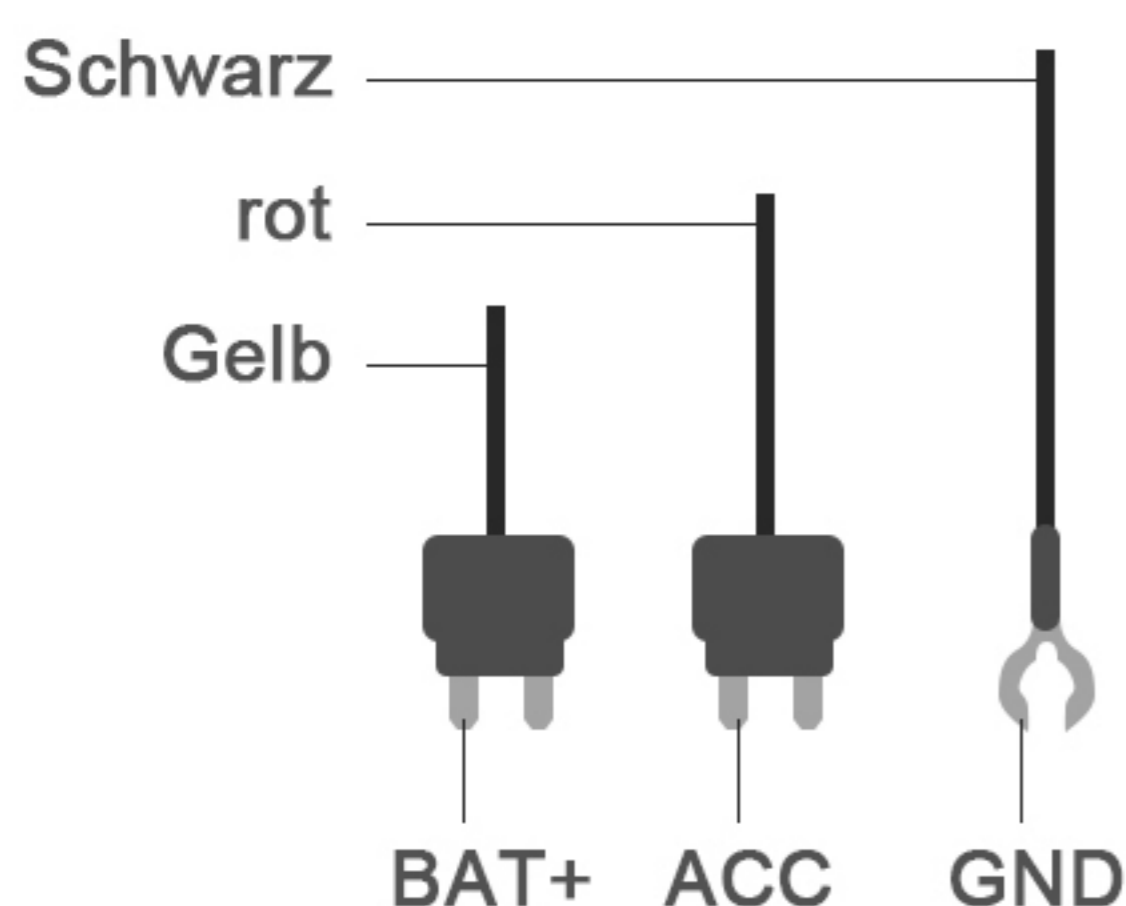

⑤ Si vous achetez la version de la prise de courant de la boîte à fusibles, il est recommandé de faire appel à un professionnel pour l'installer.

Le fil rouge est connecté à l'ACC (le fusible qui est alimenté lorsque la voiture est en marche et qui ne l'est pas lorsqu'elle est éteinte).

Le fil jaune est connecté au BAT+ (un fusible qui est alimenté lorsque la voiture est en marche et qui l'est également lorsqu'elle est éteinte).

Le fil noir est relié au GND (vis métallique reliée à la carrosserie de la voiture).

► Wi-Fi

étape 1 Après avoir installé la caméra, veuillez démarrer la voiture, et le voyant de la caméra s'allumera.

étape 2 Ouvrez les paramètres du téléphone->Recherche WiFi.
Nom WiFi : CAR / LHD / CARDV_XXXXXXXX
Mot de passe : 12345678

étape 3 Après la connexion au WiFi, retournez à l'application FITCAMX, cliquez sur Accéder à la caméra.

connexion réussie



* Note, si l'App n'affiche pas un aperçu de la caméra en direct, veuillez désactiver les données mobiles/données cellulaires dans les paramètres du téléphone, puis reconnectez-vous au WiFi. Si l'aperçu est normal, il n'est pas nécessaire de le désactiver.

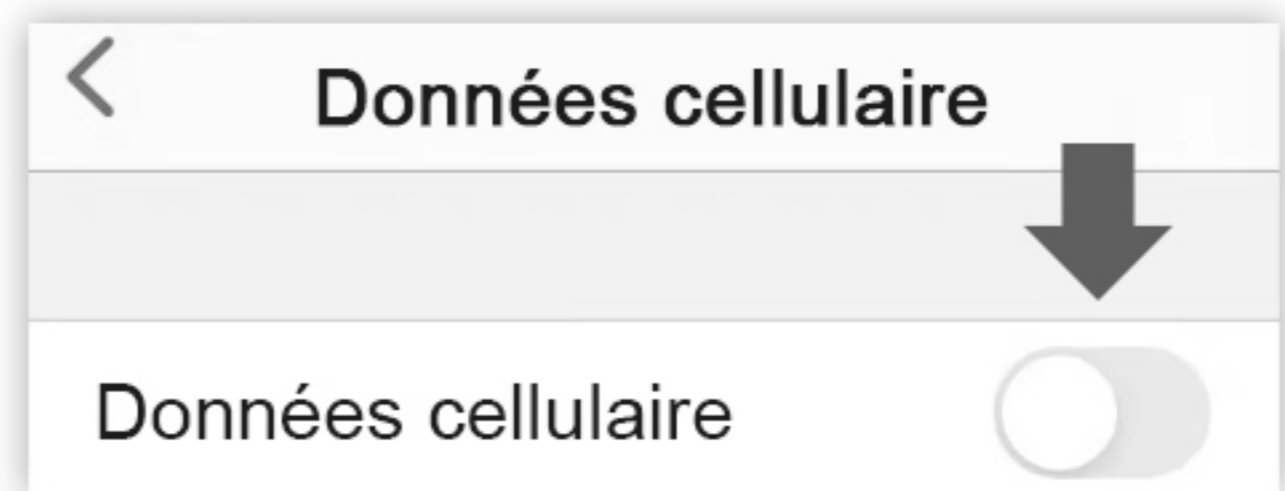

► Introduction au menu de l'App

- ① Ma caméra
 - ② Ajouter une nouvelle caméra
 - ③ Accéder à la caméra
 - ④ Menu principal de la caméra
 - ⑤ Album
 - ⑥ Plus
 - ⑦ Statut de la vidéo
 - ⑧ Plein écran
 - ⑨ Début de la vidéo/pause vidéo
 - ⑩ Prendre une photo
- (Paramètres/Réaction/Installation/Service à la clientèle)

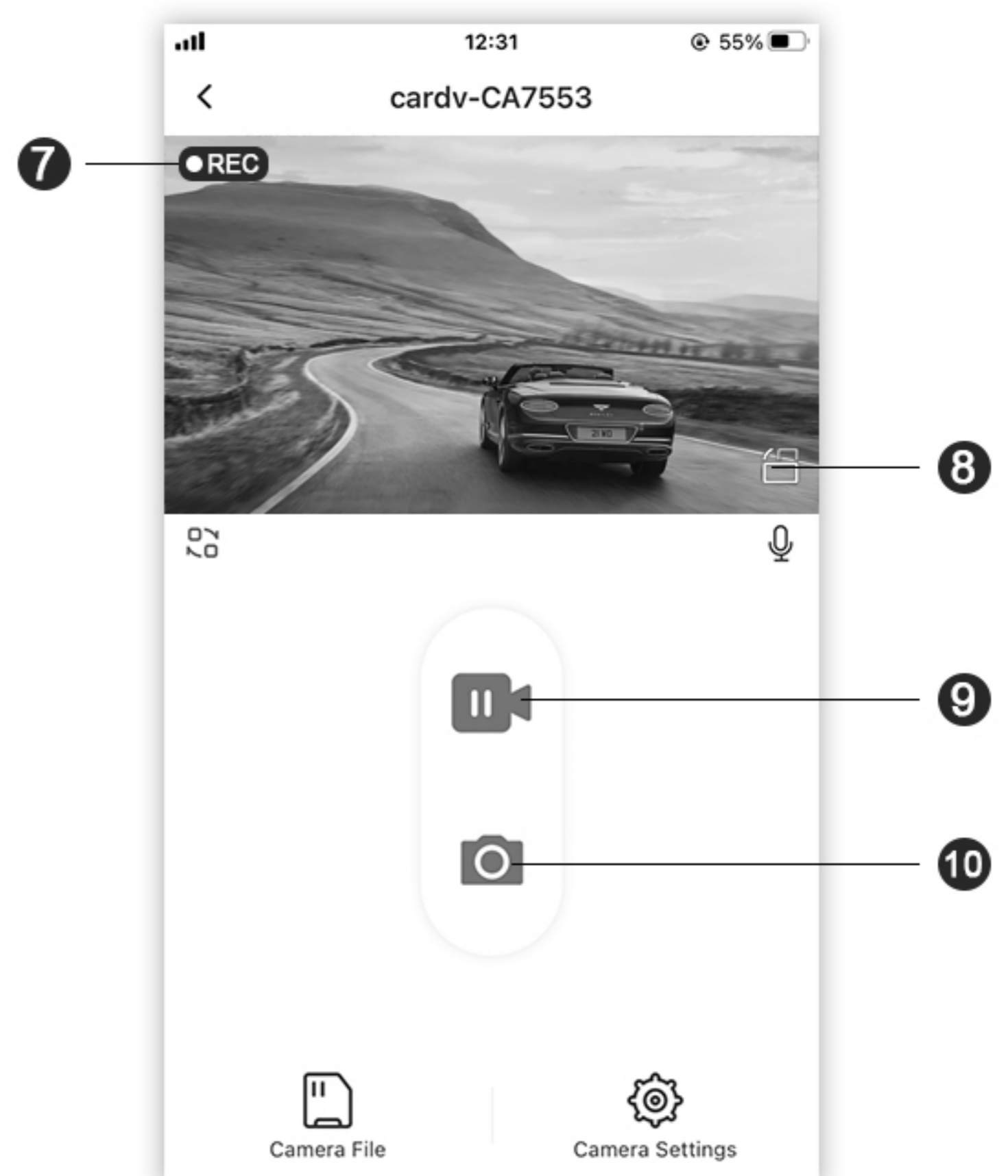
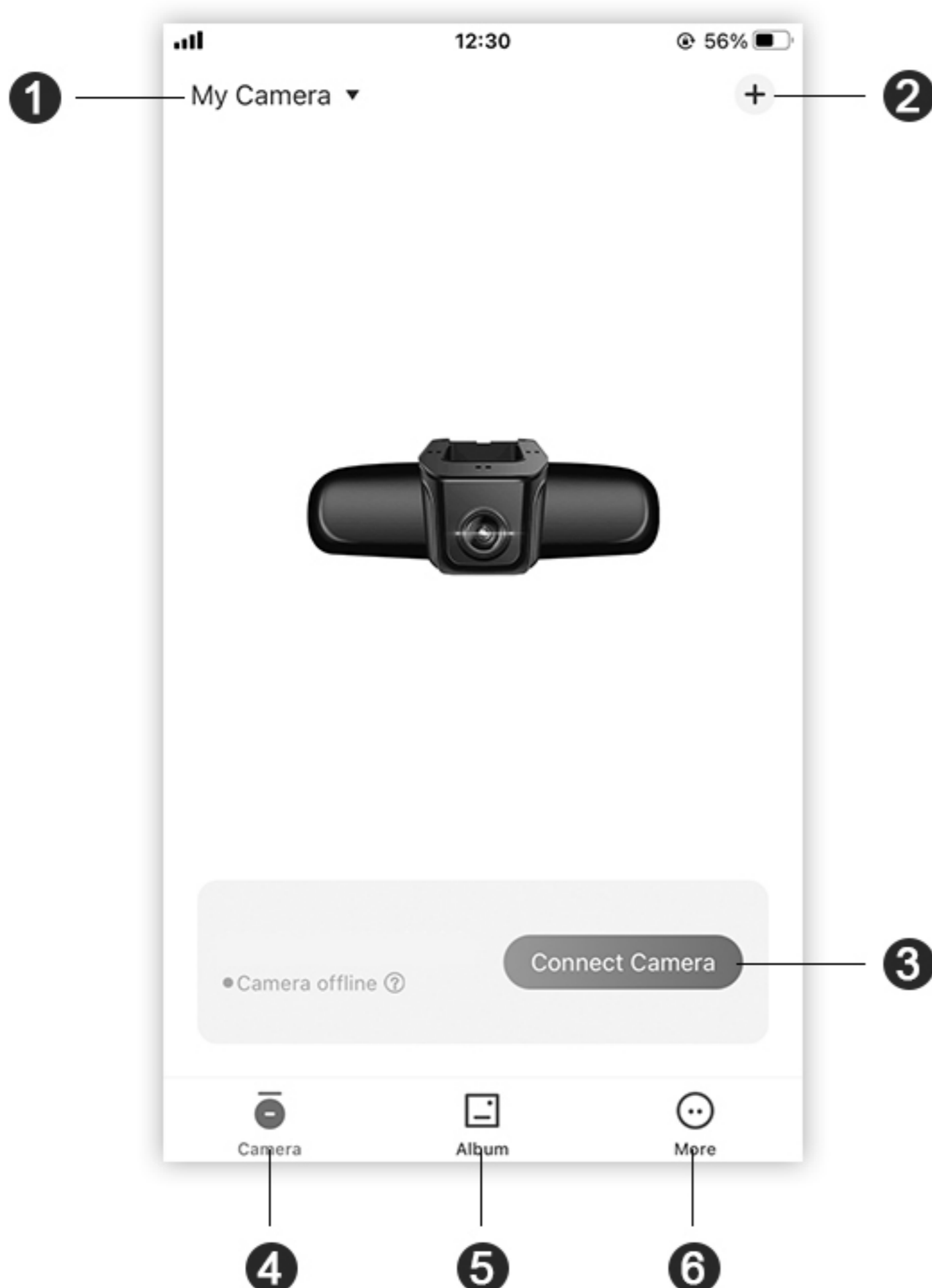

► Introduction aux fonctions de base



Capteur G (détection de collision)

Pendant la conduite, si la voiture a une collision, l'appareil photo verrouille automatiquement la vidéo.

Mode parking



Lors du stationnement, une fois que la voiture est soumise à une forte collision, la caméra s'allumera automatiquement pour enregistrer une vidéo et la verrouiller. Cette fonction n'est disponible que lorsque la caméra est alimentée par la boîte à fusibles ou l'OBD (kit de câblage). Certains modèles disposent également de cette fonction lorsqu'elle est alimentée par le capteur de pluie ou l'éclairage intérieur. Cela dépend si la source d'alimentation fournit une alimentation continue lorsque la voiture est garée.

Formater la carte SD



Formatez la carte mémoire la première fois que vous utilisez l'appareil photo. Il est recommandé de formater la carte mémoire tous les 2 ou 3 mois et de supprimer les vidéos enregistrées. Si vous formatez la carte mémoire sur un ordinateur, veuillez sélectionner le format Fat32 ou exFat.



Enregistrement en boucle

La caméra enregistrera automatiquement la vidéo en boucle. Lorsque la carte mémoire est pleine, l'appareil photo supprime automatiquement la vidéo la plus ancienne.

► Foire aux questions, problèmes et solutions:

Problème:

Echec de la connexion de l'iphone d'Apple.

Solution:

- 1 Tout d'abord, désactivez les données cellulaires des paramètres du téléphone, puis connectez-vous au WiFi.
- 2 Si le téléphone est connecté au CarPlay de la voiture, vous devez désactiver le Bluetooth, puis connecter la caméra en WiFi.
- 3 Vérifiez si les autorisations d'album et de réseau de l'App ont été ouvertes. (*L'autorisation album est uniquement utilisée pour enregistrer les vidéos et les photos enregistrées par la caméra dans l'album du téléphone).

Problème:

Echec de la connexion du téléphone Android

Solution:

- 1 Après la connexion au réseau WiFi de la caméra, votre téléphone peut vous indiquer que vous ne pouvez pas accéder à Internet, veuillez cliquer sur ""Maintenir la connexion Wlan"".
- 2 Fermez d'abord les données mobiles, puis connectez-vous au WiFi.

Problème:

L'application ne peut pas enregistrer les paramètres (les paramètres par défaut sont restaurés après le redémarrage).

Solution:

Après avoir paramétré l'App, veuillez appuyer et maintenir le bouton d'alimentation de l'appareil photo pour éteindre l'appareil, puis appuyer brièvement sur le bouton d'alimentation pour allumer l'appareil.

Problème:

Le fichier vidéo de l'APP est vide, aucune vidéo n'est chargée.

Solution:

- 1 Veuillez ouvrir les paramètres de l'App pour formater la carte mémoire, puis enregistrer la vidéo.
- 2 Si l'album APP ne contient toujours pas de vidéo, insérez la carte mémoire dans un ordinateur, vérifiez si la carte mémoire est endommagée ou si elle n'est pas compatible avec l'appareil photo, si c'est le cas, vous devez remplacer la carte mémoire.
- 3 Il est recommandé d'utiliser des cartes mémoire SanDisk/KIOXIA/Samsung de classe 10 d'une capacité de 32 ou 64 Go. (La taille maximale prise en charge est de 128 Go)

Question:

Pourquoi mon ordinateur ne lit-il pas les vidéos ? Ou pourquoi la lecture des vidéos n'est-elle pas fluide ?

Solution:

- 1 Nous recommandons l'utilisation des lecteurs PotPlayer et KMplayer.
- 2 Si la configuration de l'ordinateur est trop faible, la lecture peut ne pas être fluide, notamment pour les vidéos au format H.265 et en résolution 4K.

Question:

Pourquoi ne peut-on pas connecter 2 téléphones en même temps ?

Solution:

Le WiFi ne permet de connecter qu'un seul téléphone en même temps. Si un autre téléphone doit être connecté, vous devez d'abord déconnecter le WiFi du premier téléphone.

Question:

Pourquoi l'horodatage de la vidéo est-il erroné, ou qu'il n'y a pas de vidéo enregistrée pendant certaines périodes, ou qu'il y a une vidéo lorsque le téléphone est connecté, mais pas de vidéo lorsque le téléphone n'est pas connecté ?

Solution:

Vérifiez que l'erreur d'horodatage n'est pas due à une panne de courant complète de la caméra. Après une réparation, un entretien ou un remplacement de la batterie, vous devez reconnecter le WiFi de la caméra avec votre téléphone pour synchroniser l'heure de la caméra avec celle de votre téléphone. Veuillez vérifier régulièrement que l'appareil photo fonctionne correctement.

Question:

Que dois-je faire si j'oublie le nom ou le mot de passe WiFi ?

Solution:

Appuyez sur la touche de l'appareil photo et maintenez-la enfoncée pendant 20 secondes, ou utilisez un trombone pour appuyer sur le bouton de réinitialisation.

Question:

Dois-je connecter au WiFi la caméra et ouvrir l'application chaque fois que je conduis ?

Solution:

Pas besoin, la caméra s'allume et s'éteint automatiquement. La caméra s'allume automatiquement lorsque la voiture est allumée et s'éteint lorsque la voiture est éteinte.

Question:

Que dois-je faire si je ne trouve pas le WiFi ?

Solution:

- 1 Tout d'abord, retirez la carte mémoire, puis recherchez le WiFi, car une défaillance de la carte mémoire entraînera l'absence de WiFi dans la caméra.
- 2 Appuyez et maintenez le bouton de l'appareil photo pendant 20 secondes, ou utilisez un trombone pour appuyer sur le bouton de réinitialisation. Restaurez les paramètres d'usine.
- 3 Vérifiez si la lumière de la caméra est toujours allumée. S'il n'y a pas de lumière, cela signifie qu'il n'y a pas d'alimentation électrique, alors il n'y aura pas de WiFi.

Pour toute autre question, veuillez nous contacter.
Email/WhatsApp/WeChat pour nous contacter. Consultez la page 2 du manuel et l'intérieur de Plus sur l'application.

▶ Warranty Policy

- ① We provide a one-year warranty (from the date of receipt of the goods).
- ② If the product malfunctions, please contact us immediately and provide us with photos and the order number to verify the situation. If we can't solve the problem, we will provide you with an exchange or repair service.
- ③ Damage caused to the device by someone is not covered by the warranty.
- ④ For repairs after the 1 year warranty period has finished, you need to pay for the parts and shipping costs.

▶ Politica di garanzia

- ① Forniamo una garanzia di un anno (dalla data di ricevimento della merce).
- ② Se il prodotto funziona male, contattaci immediatamente e forniscici le foto e il numero d'ordine per verificare la situazione. Se non possiamo risolvere il problema, ti forniremo un servizio di scambio o riparazione.
- ③ I danni causati al dispositivo da qualcuno non sono coperti dalla garanzia.
- ④ Per le riparazioni dopo che il periodo di garanzia di 1 anno è finito, è necessario pagare le parti e le spese di spedizione.

▶ Garantiebestimmungen

- ① Wir gewähren eine einjährige Garantie (ab dem Datum des Erhalts der Ware).
- ② Wenn das Produkt nicht funktioniert, kontaktieren Sie uns bitte sofort und stellen Sie uns Fotos und die Bestellnummer zur Verfügung, um die Situation zu überprüfen. Wenn wir das Problem nicht lösen können, bieten wir Ihnen einen Austausch- oder Reparaturservice an.
- ③ Schäden am Gerät, die von Dritten verursacht wurden, sind nicht von der Garantie abgedeckt.
- ④ Bei Reparaturen nach Ablauf der 1-Jahres-Garantie müssen Sie für die Teile und die Versandkosten aufkommen.

▶ Política de garantía

- ① Proporcionamos una garantía de un año (desde la fecha de recepción de la mercancía).
- ② Si el producto funciona mal, póngase en contacto con nosotros inmediatamente y proporciónenos fotos y el número de pedido para verificar la situación. Si no podemos resolver el problema, le proporcionaremos un servicio de cambio o reparación.
- ③ Los daños causados al dispositivo por alguien no están cubiertos por la garantía.
- ④ Para las reparaciones una vez finalizado el periodo de garantía de 1 año, deberá pagar las piezas y los gastos de envío.

▶ Politique de garantie

- ① Nous offrons une garantie d'un an (à compter de la date de réception des marchandises).
- ② Si le produit fonctionne mal, veuillez nous contacter immédiatement et nous fournir des photos et le numéro de commande pour vérifier la situation. Si nous ne pouvons pas résoudre le problème, nous vous fournirons un service d'échange ou de réparation.
- ③ Les dommages causés à l'appareil par quelqu'un ne sont pas couverts par la garantie.
- ④ Pour les réparations après la fin de la période de garantie de 1 an, vous devez payer les pièces et les frais d'expédition.

▶ 保証ポリシー

- ① 1年間の保証を提供します（商品の受領日から計算）。
- ② 製品が故障した場合は、すぐにご連絡いただき、写真と注文番号をお知らせください。問題が解決しない場合は、交換または修理サービスを提供します。
- ③ 人為的な損傷は保証の対象外です。
- ④ 保証期間が1年を超える場合は、部品代と送料を支払う必要があります。

▶ Гарантийная политика

- ① Мы предоставляем гарантию сроком на один год (с момента получения товара).
- ② Если продукт неисправен, немедленно свяжитесь с нами и предоставьте нам фотографии и номер заказа, чтобы разобраться в ситуации. Если мы не сможем решить проблему, то предоставим вам услугу обмена или ремонта.
- ③ Гарантия не распространяется на повреждения, причиненные устройству кем-либо.
- ④ Для ремонта по истечении 1-летнего гарантийного срока вам необходимо будет оплатить детали и стоимость доставки.

Contact us for help



WhatsApp



WeChat



Line



info@fitcamx.com
fitcam3366@gmail.com

Due to the time difference,
it may not be able to reply quickly, please understand

Follow us



@fitcamx



@fitcamx_official



@fitcamx



@fitcamx

www.fitcamx.com



RoHS

