

DC Tromb 400/a/c/L

Part No 9480-G

Bruksanvisning i original

Original instructions

Originalbetriebsanleitung

Notice originale

Oorspronkelijke gebruiksaanwijzing

Original bruksanvisning

Manual original

Alkuperäiset Ohjeet

Original brugsanvisning



WARNING!

Läs bruksanvisningen före användning av maskinen.

WARNING!

Read the instruction manual before using the machine.

ACHTUNG!

Bitte lesen Sie die Betriebsanleitung vor Inbetriebnahme der Maschine sorgfältig durch.

ATTENTION!

Lisez le manuel d'instructions avant d'utiliser la machine.

WAARSCHUWING!

Lees de gebruiksaanwijzing voor het gebruik van de machine.

ADVARSEL!

Les bruksanvisningen før du bruker maskinen.

¡ATENCIÓN!

Lea el manual de instrucciones antes de usar la máquina.

VAROITUS!

Lue käyttöohjeet ennen laitteen käyttöä.

ADVARSEL!

Læs brugsanvisningen, inden maskinen anvendes.

Dustcontrol reserverar sig för tryckfel och produktförändringar

Dustcontrol reserves the right to change specifications without notice and is under no obligation to alter previously delivered products. Dustcontrol is not responsible for errors or omissions in this user instruction.

Keine Gewähr für Druckfehler. Produktänderungen vorbehalten.

Dustcontrol se réserve le droit de modifier les spécifications sans indication préalable et sans aucune obligation de changer les produits déjà livrés. Dustcontrol n'est pas responsable des erreurs et omissions faites dans ce livret.

Dustcontrol is niet aansprakelijk voor drukfouten in deze gebruikers handleiding of voor tussentijdse wijzigingen. Dustcontrol behoudt zich het recht voor de specificaties van haar machines te wijzigen zonder voorafgaande aankondiging en is niet verplicht reeds geleverde machines hierop aan te passen. Uitvoering en leveringsomvang kunnen plaatselijk afwijken.

DustControl se reserva el derecho de cambiar las especificaciones sin notificarlo, no teniendo obligaciones de modificar los productos previamente suministrados. DustControl no es responsable por errores u omisiones en este catálogo.

Dustcontrol reserverer seg for trykkfeil og produktforandringer.

Dustcontrol varaa oikeuden painovirheisiin tai tuotemuutoksiin.

Dustcontrol tager forbehold for trykfejl og produktændringer.

Tillverkare/Manufactured by/Hersteller/
Fabriqué par/Producent:

Dustcontrol AB
Box 3088, Kumla Gårdsväg 14
SE-145 03 Norsborg
Tel: + 46 8 531 940 00
support@dustcontrol.se
www.dustcontrol.com

Såld av/Sold by/Verkauft von/Vendu par/
Sælges af:

Innehållsförteckning

Säkerhetsföreskrifter _____	5-6	Garanti _____	9
Tekniska data _____	6	Felsökning _____	10
Funktionsbeskrivning _____	7	Reservdelar _____	63-65
Drift _____	8	EG-försäkran _____	66-68
Service _____	9	Dustcontrol Worldwide _____	69
Tillbehör _____	9		

Contents

Safety Considerations _____	11-12	Warranty _____	16
Technical Data _____	12-13	Trouble Shooting _____	17
Description _____	14	Spare Parts _____	63-65
Operation _____	15	EG-declaration _____	66-68
Service _____	16	Dustcontrol Worldwide _____	69
Accessories _____	16		

Inhaltverzeichnis

Sicherheitsvorschriften _____	18-19	Zubehör _____	23
Technische Daten _____	19-20	Gewährleistung _____	23
Funktionsbeschreibung _____	21	Fehlersuche _____	24
Betrieb _____	22	Ersatzteile _____	63-65
Wartung _____	23	EG-Erklärung _____	66-68
Mitgeliefertes sicherheitsrelevantes		Dustcontrol Worldwide _____	69

Sommaire

Conditions de sécurité _____	25-26	Garantie _____	30
Caractéristiques techniques _____	27	Problèmes et interventions _____	31
Description _____	28	Pieces detachees _____	63-65
Fonctionnement _____	29	Déclaration EG _____	66-68
Entretien _____	30	Dustcontrol Worldwide _____	69
Accessoires _____	30		

Inhoud

Veiligheidsvoorschriften _____	32-33	Garantie _____	36
Technische gegevens _____	33	Probleemoplossingen _____	37
Beschrijving _____	34	Onderdelen _____	63-65
Bediening _____	35	EG-verklaring _____	66-68
Service _____	36	Dustcontrol Wereldwijd _____	69
Accessoires _____	36		

Innholdsfortegnelse

Sikkerhetsforskrifter _____	38-39	Garanti _____	43
Tekniske data _____	40	Feilsøking _____	44
Funksjonsbeskrivelse _____	41	Reservedeler _____	63-65
Bruerveiledning _____	42	EG-erklæring _____	66-68
Service _____	43	Dustcontrol Worldwide _____	69
Tilbehør _____	43		

Contenidos

Consideraciones de seguridad _____	45-46	Garantía _____	49
Datos técnicos _____	46	Guía para solucionar problemas _____	50
Descripción del sistema _____	47	Recambios _____	63-65
Funcionamiento _____	48	Declaración EG _____	66-68
Mantenimiento _____	49	DustControl en el mundo _____	69
Accesorios _____	49		

Sisällysluettelo

Turvallisuusnäkökohdat _____	51-52	Tarvikkeet _____	55
Tekniset tiedot _____	52	Takuu _____	55
Kuvaus _____	53	Vianetsintä _____	56
Toiminta _____	54	Varaosat _____	63-65
Huolto _____	55	EG-ilmoitus _____	66-68
		Dustcontrol Worldwide _____	69

Indholdsfortegnelse

Sikkerhedsforskrifter _____	57-58	Garanti _____	61
Tekniske data _____	58	Fejlsøgning _____	62
Funktionsbeskrivelse _____	59	Reservedele _____	63-65
Drift _____	60	EF-erklæring _____	66-68
Service _____	61	Dustcontrol Worldwide _____	69
Tilbehør _____	61		

Säkerhetsföreskrifter

Läs följande säkerhetsinstruktion innan du startar maskinen. Spara instruktionen.

Varning! Vid användandet av elektriska maskiner ska grundläggande säkerhetsföreskrifter följas för att minska risken för brand, elstöt eller personskada.

1. Viktigt!

Inga heta eller glödande partiklar får sugas med enheten. Maskinen ska ej användas för explosiva varor, instabila eller pyrofora ämnen eller damm.

– **VARNING!** Användaren ska vara tillräckligt instruerad om användandet av dessa maskiner.

– **VARNING!** Denna maskin är endast för torr användning.

– **FÖRSIKTIGHET!** Denna maskiner får endast användas inomhus.

– **FÖRSIKTIGHET!** Denna maskin ska endast magasineras inomhus.

2. Arbetsmiljön

Utsätt inte maskinen för väta. Använd den ej i fuktiga och våta utrymmen eller i närheten av lättantändliga vätskor eller gaser.

3. Överbelastning

Låt inte maskinen gå helstrypt. Använd maskinen för avsett ändamål. Följ föreskrifterna för det material som sugas, maximal strypning $\varnothing 15$ mm.

Om maskinen riskerar att blir överhettad – exempelvis genom kraftigt strypning, löser temperaturvaken ut och maskinen stannar. Det är då viktigt att operatören trycker på strömbrytaren till AV-läge, drar ut sladden ur eluttaget och vänta 3-5 minuter så att maskinen hinner svalna. Därefter återställs temperaturvakt genom att trycka in knappen RESET därefter återmonteras sladden i eluttaget och maskinen kan återstartas genom att trycka på strömbrytaren till PÅ-läge.

4. Kroppsskador

Låt aldrig sugpunkten komma i kontakt med någon kroppsdel. Det starka undertrycket kan skada hudens blodkärl. Försök aldrig att på egen hand ändra elektriska kopplingar. Ett fel kan medföra livsfara. Se också nedan under varning.

5. Sladden

Dra aldrig maskinen med hjälp av sladden. Utsätt inte sladden för värme eller skarpa föremål. Kontrollera elkabeln regelbundet. Maskinen får inte användas om kabeln eller kontakten är skadad.

6. Viktig åtgärd

Vid rengöring och skötsel ska maskinen göras strömlös genom avstängning och utdragning av kontakten.

7. Omsorg

Håll maskinen ren och se till att sugslangen är hel och att alla packningar är täta. Följ instruktionerna. Håll bärhandtagen torra och fria från olja och fett.

8. Kontroll

Kontrollera alltid att maskinen är oskadad innan användandet av maskinen. Finns det skador måste maskinen repareras av en auktoriserad service-verkstad som är godkänd av Dustcontrol.

Om nätsladden är skadad måste den bytas av Dustcontrol eller auktoriserad serviceverkstad, som är godkänd av Dustcontrol.

9. Varning

Använd endast tillbehör och utbytesdelar som finns i Dustcontrol's katalog. OBS! Vid användandet av felaktiga eller piratdelar (framförallt filter och plastsäckar) kan maskinen läcka

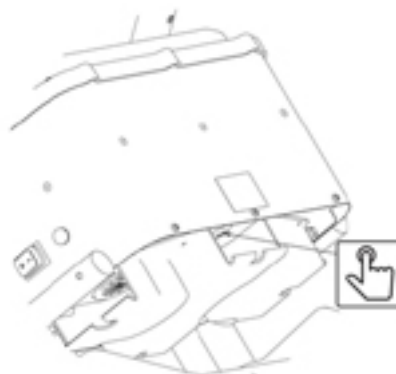

Säkerhetsföreskrifter

hälsosamt damm med personskada som följd.

Denna apparat är inte avsedd att användas av personer (inklusive barn) med nedsatt fysisk, sensorisk eller mental förmåga eller brist på erfarenhet och kunskap, såvida de inte övervakas eller får instruktioner angående användning av apparaten av en person som ansvarar för deras säkerhet. Barn bör övervakas så att

de inte leker med apparaten.

Denna maskin är avsedd för kommersiellt bruk, till exempel i hotell, skolor, sjukhus, fabriker, butiker, kontor, byggsektorn och uthyrare.

10. Transport

Maskinens utmatningssystem samt cyklon ska vara tömda före maskinen transporteras.

Tekniska Data

	DC Tromb 400c	DC Tromb 400a	DC Tromb 400L
HxBxL mm	1390 x 560 x 697	1390 x 560 x 697	1390 x 560 x 697
Vikt	46 kg	50 kg	48 kg
Inlopp	X 76 mm	X 76 mm	X 76 mm
Slanglängd (Ø 50 mm)	5 m	5 m	5 m
Uppsamlingsäck/behållare	20 l	40 l	flexibel
Flöde max öppet inlopp	393 m ³ /h	393 m ³ /h	393 m ³ /h
Flöde max fläkt	420 m ³ /h	420 m ³ /h	420 m ³ /h
Undertryck max	22 kPa	22 kPa	22 kPa
Effektuttag	3000 W	3000 W	3000 W
Finfilter i polyester, area	2,5 m ²	2,5 m ²	2,5 m ²
Avskiljningsgrad finfilter (EN 60335-2-69, Klass M)	99,9 %	99,9 %	99,9 %
Filteryta mikrofilter	2,2 m ²	2,2 m ²	2,2 m ²
Avskiljningsgrad mikrofilter (EN 60335-2-69, Class H)	99,995 %	99,995 %	99,995 %
(EN 1822-1)	HEPA H13	HEPA H13	HEPA H13
Ljudnivå	70 dB(A)	70 dB(A)	70 dB(A)

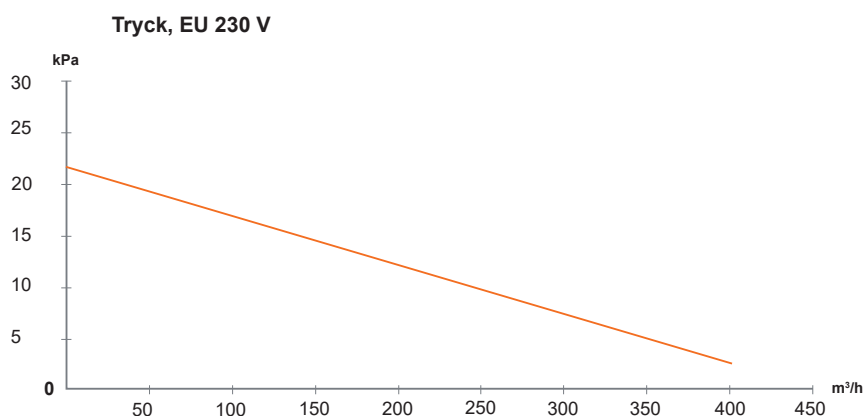

Funktionsbeskrivning

DC Tromb 400 är driftsäker och oöm. Den är speciellt lämpad för verksamheter som ger rikligt och lätt stoft.

DC Tromb 400 används till punktutsugning (med maximal strypning Ø 15 mm) i många sammanhang tex vid slipning, svetsning, personlig sanering och städning.

DC Tromb 400 drivs av två 1-fas 2-steps fläktar.

Sugsystemet arbetar med undertryck (sug) som driver luften genom sugkåpa/munstycke, slangsystem samt för- och stoftavskiljare. Grovavskiljning sker i enhetens cyklon, vilket är en mycket effektiv avskiljning av allt grövre damm. Findammet avskiljs i enhetens filterpatron, där ett spärrfilter först skyddar mot stoftspruten. Filterrensning med luftpuls ger filtren extra lång livslängd och garanterar bibehållen sugförmåga. Maskinen är utrustad med mikrofilter.

DC Tromb 400 a

Maskinen är utrustad med en behållare som i sin tur kan utrustas med plastsäck. Materialet kan därför lätt återvinnas eller deponeras.

DC Tromb 400c:

Det uppsugna och avskiljda materialet samlas upp i en plastsäck som kan tas loss med ett enkelt handgrepp. Materialet kan därför lätt återvinnas eller deponeras.

DC Tromb 400 L:

Maskinen är utrustad med ett flexibelt säcksystem, där stoftet samlas upp i ett hela tiden slutet system.

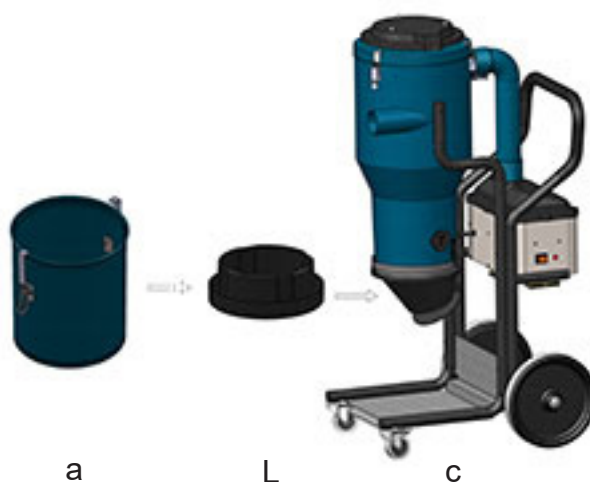

Drift

Anslut maskinen till ett eluttag med spänning enligt specifikationerna på maskinens märkplåt. Vid skarvning av elkabeln ska skarvsladden vara vattenskyddad.

Filterrensning

DC Tromb 400 har en filterindikationslampa som lyser när filtret behöver rensas eller bytas. Filtren ska rensas minst 1-2 gånger om dagen vid kontinuerlig användning.

Aggregatet ska vara igång vid filterrensning.

Stäng skjutspjället vid maskinens inlopp, så att maximalt undertryck skapas i cyklonen. Ställ om brytaren på maskinens överdel. Låt maskinen "puffa" minst 6 ggr. Luften rusar in i maskinen och rensar filtret med pulsverkan.

Tömning:

DC Tromb 400c:

Plastsäcken får bytas bara efter det att finfiltret skakats. Den ska bytas när dammnivån ligger ca 5 cm under gummiklaffen. Plastsäcken måste förslutas när den tagits av maskinen. Använd endast Dustcontrol original-plastsäckar.

DC Tromb 400a:

Behållaren under cyklonen bör tömmas när den är fylld till ca 2/3.

DC Tromb 400 L:

När säcken anses vara fylld till den nivå man själv tycker är lämplig försluts den med buntband som medföljer. Ytterligare ett buntband fästs en bit upp som bildar botten för nästa säck. Därefter klipps den fyllda säcken loss och maskinen är redo att användas igen.

Byte av säckmagasin?

- Vrid hållaren till det läge där den kan dras neråt.
- Applicera ett säckmagasin i hållaren och montera tillbaka den.
- Klipp upp de 4 banden som håller ihop säckmagasinet och dra den inre ändan av säcken uppåt över gummilisten. Dra därefter fast säcken med spännbandet. Den yttre ändan dras neråt över hållaren och ett buntband dras som bottenförslutning.

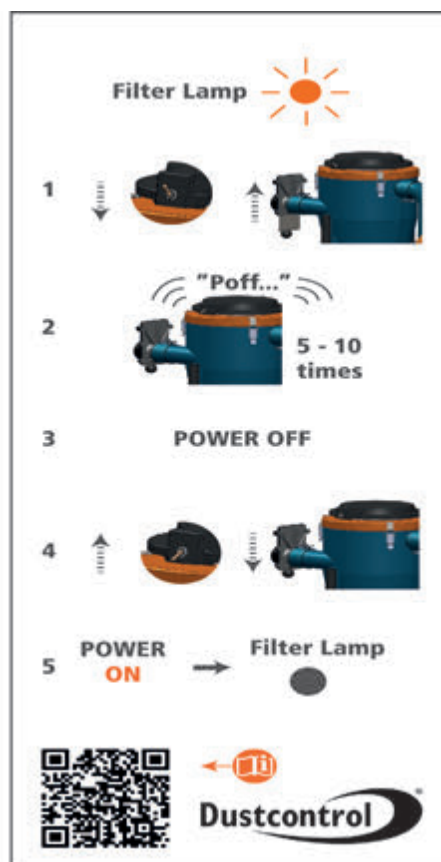

Service

Vid rengöring och skötsel av maskinen ska maskinen vara avstängd och kontakten utdragen.

Finfiltret bör bytas minst en gång per år. Använd endast originalfilter. Mikrofilter ska bytas efter ca 300 driftstimmar.

OBS! Vid filterbyte får inga verktyg/tillhyggen användas, då dessa kan skada filtrets tätningsyta.

Filterbyte får endast utföras av instruerad personal. Använd skyddsmask, partikelfilterklass P2 eller högre. I samband med hälsofarligt damm, använd engångsoverall och vidta åtgärder så att annan personal ej utsätts för dammet. Utbytta filter ska läggas i en plastsäck som försluts.

Kontrollera regelbundet att elkabeln inte är skadad. DC Tromb 400 ska funktionsprovas och ses över minst en gång per år eftersom det är en maskin för hälsofarligt material. Slitna delar måste bytas ut. Äventyra aldrig funktion och livslängd. Använd endast originaldelar.

För fläktmotorer är den typiska livslängden för originalborstar 600-700 timmar. De kan sedan bytas eller repareras. För det andra borstpaketet är livslängden ca 400 timmar och för det tredje borstpaketet ca 300 timmar. Efter detta är kollektorn utsliten och motorn behöver bytas.

Tillbehör

Benämning	Art nr	Benämning	Art nr
Anslutningsmuff	2107	Finfilter cellulosa	44043
Anslutningsmuff	2129	Plastsäck, 50 st	4314
Slang Ø=50	2401	Intellibag, 10 st/rulle	43619
HEPA-filter	44016	Plastsäck longopac	432177
Finfilter polyester, med integrerat filterskydd	44017		

Övriga tillbehör, se Dustcontrols katalog.

Garanti

Garantitiden är två år och avser fabriktionsfel. Garantin gäller under förutsättning att maskinen används på normalt sätt och får den service som

krävs. Normalt slitage ersätts inte. Reparationer ska utföras av Dustcontrol eller av person som godkänts av Dustcontrol. I annat fall förverkas garantin.

Felsökning

Problem	Orsak	Åtgärd
Motorerna går inte.	El ej ansluten.	Anslut el.
Motorerna stannar direkt efter start.	Felaktig säkring.	Byt till korrekt säkring.
Motorerna går men maskinen suger inte. DC Tromb 400c DC Tromb 400a	Sugslangen inte ansluten. Stopp i slangen. Cyklonen saknar plastsäck. Behållaren inte fastspänd under cyklonen.	Anslut slangen. Vänd slangen eller rensa. Sätt dit plastsäck. Spänn fast behållaren.
Motorerna går men maskinen suger dåligt.	Hål på sugslangen. Igensatt filter. Sugslangen för lång eller smal. Slangen delvis igensatt. Maskinens topp dåligt monterad. Stoft har fastnat i cyklonen. Ena fläkten ej påslagen.	Byt slang. Rensa eller byt. Byt slang. Vänd slangen eller rensa. Justera monteringen. Ta bort toppen och rensa cyklonen. Starta fläkten.
Maskinen blåser ut damm.	Filtret har lossnat eller gått sönder.	Kontrollera och byt vid behov.
Onormalt ljud från maskinen.		Beställ service.
Maskinen stannar.	Överhettning	Om maskinen riskerar att blir överhettad – exempelvis genom kraftigt strypning, löser temperaturvaken ut och maskinen stannar. Det är då viktigt att operatören trycker på strömbrytaren till AV-läge, drar ut sladden ur eluttaget och vänta 3-5 minuter så att maskinen hinner svalna. Därefter återställs temperaturvakt genom att trycka in knappen RESET därefter återmonteras sladden i eluttaget och maskinen kan återstartas genom att trycka på strömbrytaren till PÅ-läge.



Technology for Healthy Business

Safety Considerations

Read all instructions before attempting to operate this machine and save these instructions.

Warning! When using electric machines, basic safety precautions should always be followed to reduce the risk of fire, electric shock and personal injury, including the following:

1. Important!

No hot particles nor ignition sources are allowed to be sucked into the unit. The machine should not be used for explosives, unstable or pyrophoric particles or dust.

– **WARNING!** Operators shall be adequately instructed on the use of these machines.

– **WARNING!** This machine is for dry use only.

– **CAUTION!** This machine is for indoor use only.

– **CAUTION!** This machine shall be stored indoors only.

2. Work area environment

Don't expose the machine for rain. Don't use it in damp or wet locations or in presence of flammable liquids or gases.

3. Overload

Never let the machine operate fully throttled. Always follow the regulations pertinent to the material you are working with ie asbestos. Don't use the machine for purposes that it isn't intended for, maximum constriction Ø 15 mm.

If the machine is at risk of overheating – e.g. due to extreme choking – the thermo switch will be triggered and the machine will stop. It is important that the operator then presses the power switch to the OFF position, removes the plug from the power socket, and waits 3 to 5 minutes for the machine to cool. The thermo switch can then be reset by pressing the RESET button. The plug can then be reinserted into the power socket, and the machine can be restarted by pressing the power switch to the ON position.

4. Body injuries

Never let the suction come in contact with parts of the body. The strong suction effect can hurt the blood-vessels in the skin. Do not repair the electric components yourself. The machine should be serviced by qualified personnel only. Faults may cause injury. See also below under warnings.

5. Don't abuse cord

Never pull the machine by the cord. Keep the cord from heat and sharp edges. Check the electric cable regularly for damage.

6. Important measure

With cleaning and maintenance on the machine, the power cable should be disconnected from the supply.

7. Maintain the machine with care

Keep machine clean and check that the hose is undamaged and that all gaskets are tight. Follow instructions. Keep handles dry and free from oil and grease.

8. Checking for damage

Before further use of the machine it should be carefully checked that the machine is undamaged. If there are any damaged parts these should be repaired by a Dustcontrol authorized service center.

If the supply cord is damaged, it must be replaced by the manufacturer, its service agent or similarly qualified persons in order to avoid a hazard.

9. Warning

Use only accessories and replacable parts which are available in the Dustcontrol catalogue. When using faulty parts or pirate parts

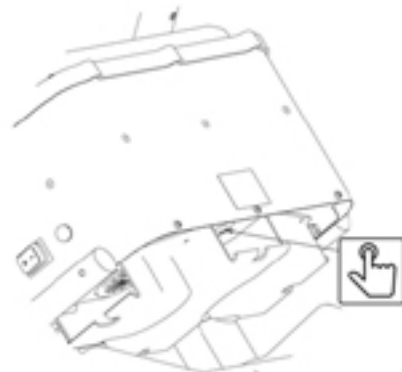

Safety Considerations

(especially filter) the machine could leak out unhealthy dust which can cause personal injuries.

This appliance is not intended for use by persons (including children) with reduced physical, sensory or mental capabilities, or lack of experience and knowledge, unless they have been given supervision or instruction concerning use of the appliance by a person responsible for their safety. Children should be supervised to ensure that they do not play with the appliance.

This machine is intended for commercial use only, for example in hotels, schools, hospitals, factories, shops, offices, construction and rental businesses.

10. Transport

The machine's discharge system and cyclone must be emptied before the machine is transported.

Technical Data

	DC Tromb 400c	DC Tromb 400a	DC Tromb 400L
HxWxL mm	1390 x 560 x 697	1390 x 560 x 697	1390 x 560 x 697
HxWxL in.	55 x 22 x 27	55 x 22 x 27	55 x 22 x 27
Weight	46 kg/101 lb	50 kg/110 lb	48 kg/106 lb
Inlet	X 76 mm/3 in.	X 76 mm/3 in.	X 76 mm/3 in.
Hose length (Ø 50 mm)	5 m/16.4ft	5 m/16.4ft	5 m/16.4ft
Collection sack/container	20 l	40 l	flexible
Flow max, open inlet EU	393 m ³ /h	393 m ³ /h	393 m ³ /h
Flow max, open inlet UK	330 m ³ /h/194 ft ³ /m	330 m ³ /h/194 ft ³ /m	330 m ³ /h/194 ft ³ /m
Flow max, open inlet USA/CAN	320 m ³ /h/188 ft ³ /m	320 m ³ /h/188 ft ³ /m	320 m ³ /h/188 ft ³ /m
Flow max fan EU	420 m ³ /h	420 m ³ /h	420 m ³ /h
Flow max fan UK, USA/CAN	360 m ³ /h/212 ft ³ /m	360 m ³ /h/212 ft ³ /m	360 m ³ /h/212 ft ³ /m
Neg pressure, max EU	22 kPa	22 kPa	22 kPa
Neg pressure, max UK	21 kPa	21 kPa	21 kPa
Neg pressure, max USA/CAN	20 kPa	20 kPa	20 kPa
Power consumption EU	3000 W	3000 W	3000 W
Power consumption UK	2680 W	2680 W	2680 W
Power consumption USA/CAN	2100 W	2100 W	2100 W
Fine filter polyester, area	2.5 m ² /27 ft. ²	2.5 m ² / 27 ft. ²	2.5 m ² / 27 ft. ²
Degree of separation fine filter (EN 60335-2-69, Class M)	99.9 %	99.9 %	99.9 %
Filter area, micro filter	2.2 m ² /23,7 ft. ²	2.2 m ² /23,7 ft. ²	2.2 m ² /23,7 ft. ²
Degree of separation micro filter (EN 60335-2-69, Class H)	99.995 %	99.995 %	99.995 %
(EN 1822-1)	HEPA H13	HEPA H13	HEPA H13
Soundlevel	70 dB(A)	70 dB(A)	70 dB(A)

Technical Data

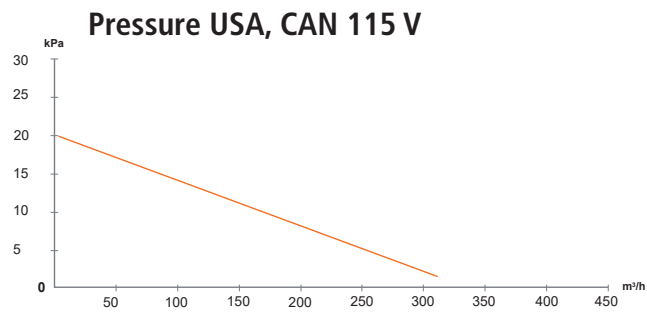
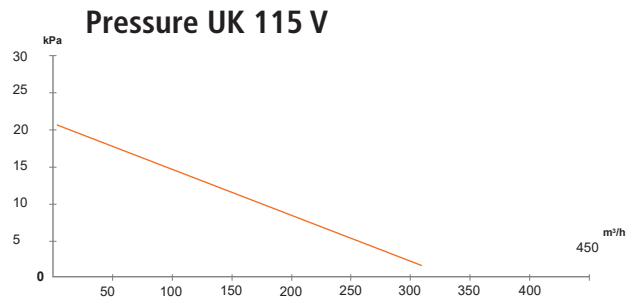
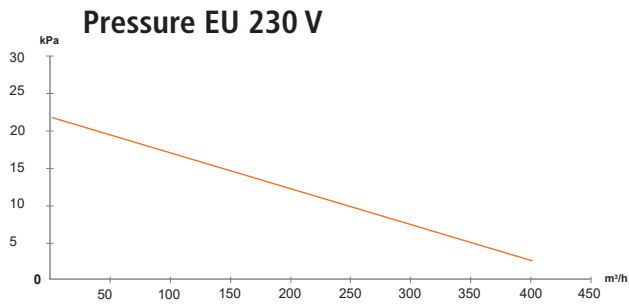

ENGLISH

Description

The DC Tromb 400 is stable, tough and reliable and particularly suited to spot extraction where plenty and easy dust is created. The DC Tromb 400 is used for source extraction (with a maximum constriction of Ø15 mm) in many situations, such as grinding, welding, personal decontamination, and cleaning.

The DC Tromb 400 is driven by 2 single phase, two stage fans.

The extraction system functions with negative pressure (vacuum) that draws the air through suction casings/nozzles, hose system, separator and filter system. Coarse separation of dust occurs in the units cyclone which is a highly efficient separator for larger particulate. The fine dust is separated and contained by the filter system. There is a jacket mounted at the top of the filter cartridge protecting it from the dust as it enters the cyclone from the hose. Reverse pulse filter cleaning gives long filter life and a consistently high suction capacity. The machine is equipped with a HEPA filter.

DC Tromb 400a

The machine is equipped with a container that can be fitted with a plastic bag. The extracted material can then be easily recycled or disposed of.

DC Tromb 400c:

Material which has been extracted and separated is collected in a plastic sack. The sack can be removed with a simple hand grip. The collected material is easily handled in this way for disposal or recycling.

DC Tromb 400L:

The machine is equipped with a flexible bag system, in which the dust is collected in a permanently closed system.

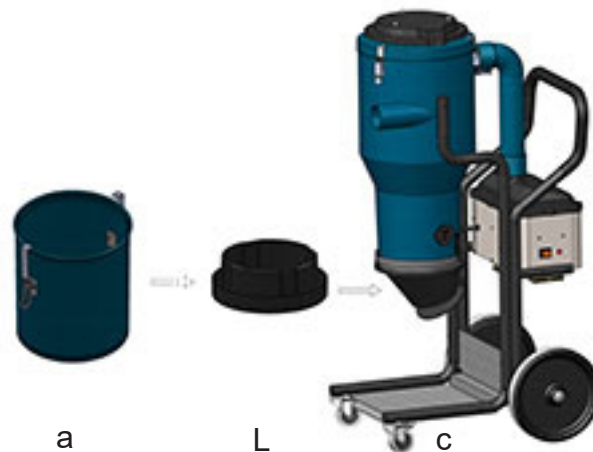

Operation

Connect the unit to a suitable power source, note requirements on the ID plate. If an extension cord is to be used, only waterproof cords are acceptable.

Filter cleaning

The DC Tromb 400 is equipped with a filter indication lamp that indicates when the filter needs cleaning or changing.

The filters should be cleaned 1-2 times daily during continuous use.

The unit must be in operation to perform filter cleaning. Close the shutter valve at the machine inlet, so that maximum negative pressure is created in the cyclone. Reset the switch on top of the machine. Allow the machine to “puff” at least 6 times. This reverse pulse of air cleans the filter.

Drain:

DC Tromb 400c:

The plastic sack should be changed only after the filter has been cleaned. The sack should be changed when the dust level is about 5 cm under the foot valve. The plastic sack should be sealed after removal from the machine.

Use only original plastic sacks

DC Tromb 400a

The container under the cyclone should be emptied when it is filled to ca 2/3.

DC Tromb 400L:

Close the bag using the supplied cable ties when you believe that it has been filled to a suitable level. Attach a further cable tie slightly higher to form the bottom of the next bag. The filled bag is then cut off, and the machine is ready to be used again.

Changing the bag magazine:

- Rotate the holder to the position in which it can be pulled down.
- Insert a bag magazine into the holder and refit it.
- Cut the 4 tapes that hold the bag magazine together and pull the inner end of the bag upwards over the rubber strip. Then secure the bag with the strap. Pull the outer end over the holder, and tie a cable tie in place as a bottom closure.

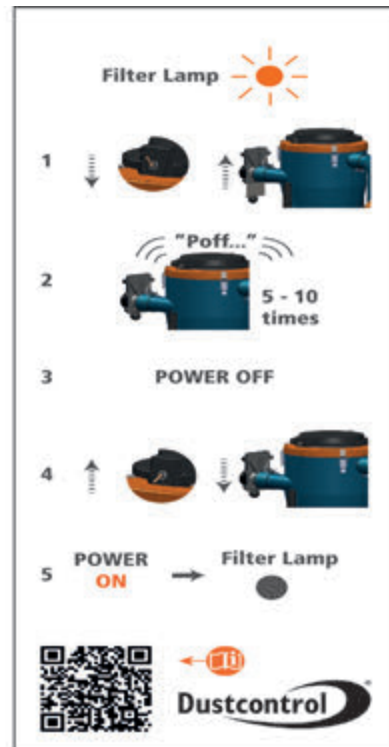

Service

The machine must be switched off and unplugged for cleaning and maintenance. Fluids should not come into contact with the motor.

The fine filter should be changed at least once per year. Use only original spare parts. The microfilter/HEPA filter, should be changed every 300 running hours.

NOTE! Do not use any tool/instrument when replacing the filter, as this may damage the filter's sealing surface.

Use breathing protection during a filter change. The operation should be performed in a closed area. Used filters should be sealed in a plastic sack and disposed of properly. Check regularly that the electrical cable is not damaged.

The DC Tromb 400 should be performance tested at least once per year because it may be used with hazardous materials. Worn parts must be replaced. Never compromise the function of the DC Tromb 400, use only original spare parts.

For vacuum motor the typical average life of the original brushes is 600 - 700 hours. They can then be exchanged or complete motor/fan replaced. For 2nd brush set life is ca. 400 hours and for 3rd brush set ca. 300 hours. After that the commutator is worn out and the motor needs to be replaced.

Accessories

Description	Part no	Description	Part no
Coupling socket	2107	Plastic sack, 50 pieces	4314
Coupling socket	2129	Intellibag, 10 pieces/roll	43619
Hose std Ø=50 per mtr	2401	Fold bag longopac	432177
HEPA filter	44016		
Fine filter, polyester, with integrated filter cover	44017		
Fine filter cellulose	44043		
		Other accessories — see Dustcontrol catalogue.	

Warranty

The warranty period for this machine is two years and covers manufacturers faults. The warranty is valid under the condition that the machine is used under normal conditions on the task for which it was designed and is maintained properly. Normal wear is not covered by this warranty.

Service performed by other than Dustcontrol or its authorized agent voids automatically the warranty. No other warranty express or implied is applicable.

TROUBLE SHOOTING

Problem	Fault	Solution
Motors will not start.	Machine not connected.	Make sure connection.
The motors stop directly after starting.	Incorrect fuse. Thermal overload not set correctly.	Change to correct circuit. Electrician should adjust.
Pump runs but no suction. DC Tromb 400c DC Tromb 400a	Hose not connected. Hose plugged. No plastic sack on the cyclone. The container is not firmly attached to the bottom of the cyclone.	Connect the hose. Find and remove block. Mount the correct sack. Secure the container.
Pump runs but poor suction.	Hole in the hose. Plugged filter. Hose too long or too small. Hose is kinked. Machine top is mounted incorrectly. Dust is packed in the cyclone. One of the fans is turned off.	Change or repair hose. Clean or change filter. Change the hose. Check and free. Adjust the mounting. Take off the top and clean out. Start it.
Machine blows dust.	Filter is perforated or has come loose.	Check the filters and change if necessary
Abnormal sound from machine.		Order service.
The machine stops.	Overheating.	If the machine is at risk of overheating – e.g. due to extreme choking – the thermo switch will be triggered and the machine will stop. It is important that the operator then presses the power switch to the OFF position, removes the plug from the power socket, and waits 3 to 5 minutes for the machine to cool. The thermo switch can then be reset by pressing the RESET button. The plug can then be reinserted into the power socket, and the machine can be restarted by pressing the power switch to the ON position

Sicherheitsvorschriften

Lesen und beachten Sie diese Hinweise, bevor Sie die Maschine benutzen.

DC Tromb H Asbest:

VORSICHT! Benutzen Sie das Gerät nicht, ohne die Gebrauchsanweisung gelesen zu haben. Lesen und beachten Sie diese Hinweise, bevor Sie die Maschine benutzen. Vor dem Gebrauch sollten Informationen, Anweisungen und Schulungen zur Benutzung der staubbeseitigenden Maschine und der abzuscheidenden Stäube eingeholt werden.

Achtung! Beim Gebrauch von elektrischen Maschinen sind zum Schutz gegen elektrischen Schlag, Verletzungs- und Brandgefahr folgende grundsätzlichen Sicherheitsmaßnahmen zu beachten.

1. Wichtig!

Es dürfen keine heißen oder glühenden Teilchen eingesaugt werden. Die Maschine ist nicht für explosive, instabile und selbstentzündliche Partikel oder Stäube geeignet.

— **WARNUNG!** Die Maschine darf nur von Personen eingesetzt werden, die sorgfältig in die Handhabung eingewiesen sind.

— **WARNUNG!** Nutzen Sie diese Maschine nur zum Aufsaugen trockener Stäube.

— **ACHTUNG!** Diese Maschine darf nur im Innenbereich eingesetzt werden.

— **ACHTUNG!** Die Maschine muss im Innenbereich gelagert werden.

DC Tromb H Asbest:

— **ACHTUNG!** Die Maschine ist nicht geeignet zum Anschluss an stauberzeugende Maschinen.

2. Berücksichtigen Sie die Umgebungseinflüsse

Setzen Sie die Maschine nicht dem Regen aus. Benutzen Sie diese Maschine nicht in feuchter oder nasser Umgebung und nicht in der Nähe von brennbaren Flüssigkeiten oder Gasen.

3. Überlastung der Maschine

Lassen Sie die Maschine nie völlig gedrosselt

laufen, (die Filteranzeige steht auf rot) da sonst eine Überhitzung auftreten kann. Verwenden Sie die Maschine nur für Arbeiten für die sie bestimmt ist. Befolgen Sie die Vorschriften zur Handhabung des abgesaugten Materials, maximale Verengung \varnothing 15 mm.

Im Fall eine Überhitzung - z.B. bei starker Drosselung des Motor - wird der Thermoschalter ausgelöst und die Maschine abgestellt. Bei einer Überhitzung ist es wichtig, den Stromschalter auf AUS zu stellen, das Kabel aus der Steckdose zu entfernen und 3- 5 min zu warten. Danach wird der Thermoschalter durch Drücken der Taste RESET (siehe Bild) zurück-gestellt. Wenn die Maschine die richtige Betriebstemperatur hat, kann sie wieder an das Stromnetz angeschlossen und kann durch Drücken der Taste ON wieder in Betrieb genommen werden.

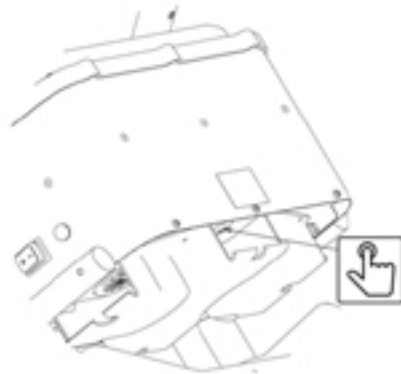

4. Verletzungsgefahr

Vermeiden Sie Körperkontakt mit den Saugdüsen. Die kräftige Saugwirkung kann die Blutgefäße der Haut verletzen. Nehmen Sie niemals selbst Eingriffe an den elektrischen Teilen vor. Ein Fehler kann lebensgefährlich sein.

5. Schützen Sie das Kabel

Ziehen Sie die Maschine nicht am Kabel. Schützen Sie das Kabel vor Hitze und scharfen Kanten. Kontrollieren Sie vor Einsatz der Maschine die Kabel für den Potentialausgleich und das Netzkabel. Die Maschine darf nicht eingesetzt werden, wenn Kabel oder Stecker beschädigt sind. Zum Netzanschluss dürfen Verlängerungen, Kupplungssteckvorrichtungen und Adapter nicht verwendet werden.

Sicherheitsvorschriften

6. Wichtiger Hinweis

Zum Reinigen und Warten der Maschine Hauptschalter ausschalten und Netzstecker ziehen. Achtung! Gerät nur zur Trockenreinigung und nicht im Freien verwenden (EN 292). Das Gerät ist nicht als Entstauber einsetzbar, sondern dient nur zum Aufsaugen von abgelagerten Stäuben. Keine Flüssigkeiten und brennende Materialien aufsaugen. Temperaturbereich: -10°C bis 60°C

7. Pflegen Sie die Maschine mit Sorgfalt

Halten Sie die Maschine sauber und staubfrei. Achten Sie darauf, dass der Saugschlauch intakt ist und dass alle Dichtungen dicht sind. Befolgen Sie die Wartungsvorschriften. Halten Sie die Tragegriffe trocken und frei von Öl und Fett.

8. Kontrolle von Beschädigungen

Überprüfen Sie vor jeder Inbetriebnahme die Maschine auf Beschädigungen. Gibt es Beschädigungen muss die Maschine von einer von Dustcontrol autorisierten Kundendienstwerkstatt repariert werden.

Wenn das Netzkabel beschädigt ist, muss es vom Hersteller, dessen Kundendienst oder einer ähnlich qualifizierten Person ersetzt

werden, um Gefährdungen zu vermeiden.

Die Netzanschlussleitung darf nur durch den angegebenen Typ ersetzt werden.

9. Transport

Vor Transport der Maschine muss der Behälter entleert werden. Das Vorderrad hat eine Bremsvorrichtung die bei Stillstehen immer benutzt werden muss.

10. Warnung

Benützen Sie nur Zubehör und Austauschteile die im Dustcontrol Katalog erhältlich sind. Beim Einsatz von fehlerhaften Teilen oder Piratteilen (vor allem Filter und Plastiksäcke) kann aus der Maschine gesundheitsgefährlicher Staub austreten, der Gesundheitsschäden verursachen kann.

Diese Maschine darf nicht von Kindern betrieben werden. Personen mit reduzierten physischen, sensorischen oder mentalen Fähigkeiten dürfen die Maschine nur betreiben, wenn Sie eine Einweisung und Beaufsichtigung durch eine Person erhalten, die für deren Sicherheit zuständig ist.

Die Maschine ist für den gewerblichen Gebrauch geeignet, wie z.B. in Hotels, Schulen, Krankenhäusern, Fabriken, Läden, Büros, Bau und Vermietungsgeschäften.

Technische Daten

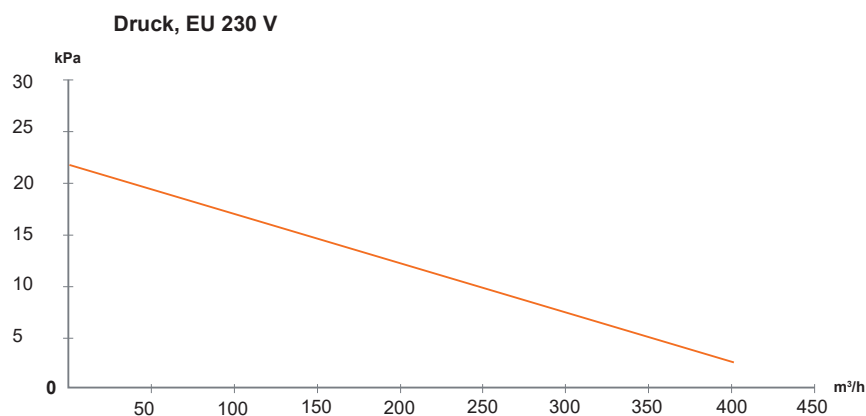

Technische Daten

	DC Tromb 400c	DC Tromb 400a	DC Tromb 400L
HxBxL mm	1390 x 560 x 697	1390 x 560 x 697	1390 x 560 x 697
Gewicht	46 kg	50 kg	48 kg
Einlass	Ø 76 mm	Ø 76 mm	Ø 76 mm
Schlauchlänge (Ø 50 mm)	5 m	5 m	5 m
Plastiksack/Behälter	20 l	40 l	flexibel
Luftmenge max, offene Einlaß	393 m ³ /h	393 m ³ /h	393 m ³ /h
Luftmenge max, Lüfter	420 m ³ /h	420 m ³ /h	420 m ³ /h
Unterdruck, max	22 kPa	22 kPa	22 kPa
Leistungsaufnahme	3000 W	3000 W	3000 W
Feinfilter Polyester	2,5 m ²	2,5 m ²	2,5 m ²
Abscheidegrad nach (EN 60335-2-69, Klasse M)	99,9 %	99,9 %	99,9 %
Filterfläche Mikrofilter	2,2 m ²	2,2 m ²	2,2 m ²
Abscheidegrad Mikrofilter (EN 60335-2-69, Klasse H)	99,995 %	99,995 %	99,995 %
(EN 1822-1)	HEPA H13	HEPA H13	HEPA H13
Geräuschpegel	70 dB(A)	70 dB(A)	70 dB(A)

*/ Schalldruckpegel +/- 2 dB(A) in einer Höhe von 1,6 m und mit Abstand 1 m nach DIN EN ISO 3744 bei maximaler Luftmenge.

Gerät zum Aufsaugen trockener, gesundheitsgefährlicher, nicht brennbarer Stäube der Staubklasse H. Einschließlich ASI-Arbeiten nach TRGS 519.

Damit ist das Prüfmuster bei bestimmungsgemäßer Verwendung geeignet zum Abscheiden von trockenem, gesundheitsgefährlichem, nicht brennbarem Staub mit allen Expositions-Grenzwerten (Stäube mit AGW's und Stäube krebserzeugender Stoffe nach GefStoffV).

Funktionsbeschreibung

Der DC Tromb 400 ist robust und betriebssicher. Er eignet sich besonders für Betriebe, in denen viel und leichter Staub anfällt. • Der DC Tromb 400 wird in vielen Einsatzsituationen zur Punktabsaugung verwendet (Absaugdurchmesser mindestens Ø15 mm), beispielsweise beim Schleifen, Schweißen, der persönlichen Dekontaminierung und zur Reinigung.

Der Antrieb erfolgt durch zwei Zweistufigenbläse mit einem Einphasenmotor.

Das System arbeitet mit Unterdruck, wobei die Luft durch Saugkappe (Erfasselement), Schlauch sowie Grob- und Feinabscheider gesaugt wird. Der Grobabscheider ist ein Zyklon, in welchem der grobe Staub sehr wirksam abgeschieden wird. Die Abscheidung des Feinstaubes erfolgt in der Filterpatrone. Der Oberteil des Filters ist mit einem Schutzmantel versehen der das Filterelement gegen Verschleiß schützt. Die Filterabreinigung mittels Luftimpuls verlängert die Lebensdauer des

Filters und garantiert dadurch eine gleichbleibende Saugleistung. Das Gerät ist mit einem Mikrofilter ausgerüstet.

DC Tromb 400a

Der Baustaubsauger besitzt einen Behälter mit Kunststoffsaugbeutel. Das abgesaugte Material kann bequem recycelt oder entsorgt werden.

DC Tromb 400c:

Das abgesaugte und ausgefilterte Material wird in einem fassenden Plastiksack aufgesammelt, der sich mit einem einfachen Handgriff abnehmen lässt. Das Material kann daher leicht rückgewonnen oder entsorgt werden.

DC Tromb 400L:

Das Gerät ist mit einem flexiblen Sacksystem ausgestattet, bei dem der Staub in einem fest geschlossenen System aufgefangen wird.

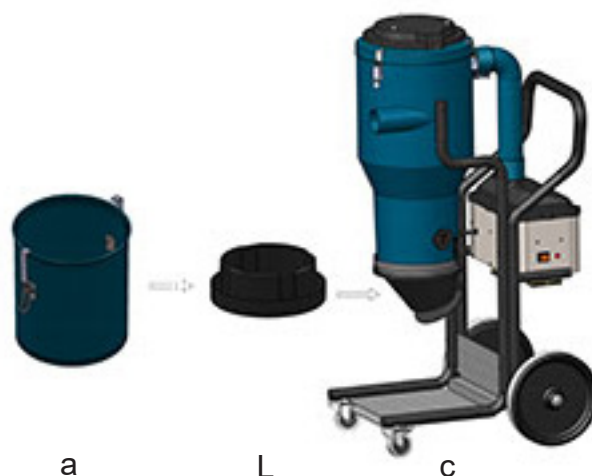

Wartung

Zur Reinigung und Wartung die Maschine ausschalten und vom Netz trennen.

Die Filterpatrone im Zyklon sollte bei Bedarf (jedoch mindestens einmal pro Jahr) ausgetauscht werden. Zum Austausch darf nur der Original-Filter verwendet werden. Falls die Maschine ein Mikrofilter hat, ist dieses nach etwa 300 Betriebsstunden auszutauschen.

HINWEIS! Zum Austausch des Filters keine Werkzeuge/Hilfsmittel verwenden, da dadurch die Dichtfläche des Filters beschädigt werden kann.

Bei einem eventuellen Waschvorgang beim Filtertausch muss der Motor abgedeckt werden.

Der Filtertausch muß von Personen durchgeführt werden, welche eingewiesen wurden. Beim Filterwechsel müssen Schutzmasken der Partikelfilterklasse P2 oder höherwertig sowie Einwegschutzanzüge getragen und eine Gefährdung Dritter ausgeschlossen werden. Gebrauchte Filter müssen in verschlossenen Plastiksäcken entsorgt werden.

Der DC Tromb 400 ist mindestens einmal im Jahr zu überholen und auf seine Funktion zu kontrollieren. Abgenützte Teile müssen ausgetauscht werden, da es sich um eine Maschine zur Beseitigung von gesundheitsschädlichem Material handelt. Setzen Sie nie die Funktion oder Lebensdauer der Maschine aufs Spiel.

Die durchschnittliche Laufzeit der Originalbürsten des Unterdruckmotors liegt bei 600-700 Stunden. Die Bürsten können ein- bis zweimal ersetzt werden, wodurch sich jedoch jeweils die Laufzeit verkürzt (Zweiter Bürstensatz: ca. 400h; Dritter Bürstensatz: ca. 300h). Nach dem dritten Bürstensatz ist der Kommutator verschlissen und der Motor muss ersetzt werden.

Mitgeliefertes sicherheitsrelevantes Zubehör

Benennung	Art. Nr	Benennung	Art. Nr
Anschlussmuffe	2107	Plastiksäcke, 50 Stücke	4314
Anschlussmuffe	2129	Intellibag, 10 Stücke/Rolle	43619
Saugschlauch Ø=50	2401	Plastiktüte longopac	432177
HEPA filter	44016		
Feinfilter, Polyester, mit integrierend Filter Schutz	44017		
Feinfilter Zellulose	44043		

Gewährleistung

Die Garantiezeit beträgt 2 Jahre (bei Einschichtbetrieb) und bezieht sich auf Fabrikationsfehler. Die Garantie gilt nur unter der Voraussetzung, dass die Maschine vorschriftgemäß behandelt und gewartet wird.

Für betriebsbedingten Verschleiß wird keine Haftung übernommen. Die Geräte dürfen nur von DUSTCONTROL seinen autorisierten Werkstätten repariert werden, ansonsten erlischt die Gewährleistung.

Fehlersuche

Problem	Fehler	Massnahme
Der Motor läuft nicht.	Kein Stromanschluss. Phase falsch.	Strom anschliessen. Phase wenden.
Der Motor bleibt sofort nach dem Start stehen.	Falsche Sicherung.	Sicherung tauschen.
Der Motor läuft, aber die Maschine saugt nicht. DC Tromb 400c DC Tromb 400a DC Tromb 400 H	Kein Saugschlauch angeschlossen. Schlauch verstopft. Kein Plastiksack am Zyklon angebracht. Am Zyklon ist kein Sammelbehälter angebracht. Der Behälter ist nicht richtig am Zyklon angebracht.	Schlauch anschliessen. Schlauch reinigen. Befestigen Sie den Plastiksack wie beschrieben. Behälter anbringen. Befestigen Sie den Behälter richtig.
Der Motor läuft, aber die Maschine saugt schlecht.	Loch im Saugschlauch. Filter verstopft. Saugschlauch zu lang oder zu schmal. Schlauch teilweise verstopft. Oberteil der Maschine schlecht montiert. Im Zyklon hat sich Staub abgesetzt. Eines der Gebläse ist beschädigt oder hat sich gelockert.	Schlauch austauschen. Reinigen oder austauschen. Schlauch austauschen. Schlauch reinigen. Ordentlich befestigen. Deckel abnehmen und den Zyklon reinigen.
Die Maschine bläst Staub aus.	Der Filter ist beschädigt oder hat sich gelockert.	Kontrollieren und gegebenenfalls austauschen.
Abnormale Geräuschentwicklung der Maschine.		Service bestellen.
Staubsauger stoppt.	Überhitzung.	Im Fall eine Überhitzung - z.B. bei starker Drosselung des Motor - wird der Thermoschalter ausgelöst und die Maschine abgestellt. Bei einer Überhitzung ist es wichtig, den Stromschalter auf AUS zu stellen, das Kabel aus der Steckdose zu entfernen und 3- 5 min zu warten. Danach wird der Thermoschalter durch Drücken der Taste RESET (siehe Bild) zurück-gestellt. Wenn die Maschine die richtige Betriebstemperatur hat, kann sie wieder an das Stromnetz angeschlossen und kann durch Drücken der Taste ON wieder in Betrieb genommen werden.

Conditions de sécurité

Lisez toutes les instructions avant d'utiliser la machine et mettez à l'abri ces instructions.

Attention! Pendant l'utilisation de machines électriques, les précautions de sécurité de base devront être suivies pour réduire les risques de feu, les décharges électriques et les blessures corporelles.

1. Important!

Aucune particule chaude ou incandescente peut être aspirée par la machine. La machine ne doit pas être utilisée pour les poussières explosives, instables, et des particules de poussière ou poryfora.

- AVERTISSEMENT! Les opérateurs doivent être dûment instruits sur l'utilisation de ces machines.

- AVERTISSEMENT! Cette machine est à usage à sec seulement.

- ATTENTION! Cette machine est pour une utilisation en intérieur.

- ATTENTION! Cette machine doit être entreposé à l'intérieur seulement.

2. Zone de travail

Ne pas exposer la machine sous la pluie. Ne pas l'utiliser dans des endroits humides ou en présence de liquides ou gaz inflammables.

3. Surchauffe

Ne laisser jamais la machine tourner en continu inutilement. Suivre toujours les réglementations particulières aux matières avec lesquelles vous travaillez. Ne pas utiliser la machine pour des travaux non conformes à l'emploi normal de la machine, constriction maximale Ø 15 mm.

Si la machine présente un risque de surchauffe, comme par exemple suite à un étranglement excessif, le contacteur thermique est déclenché et la machine s'arrête.

Il est impératif que l'opérateur enfonce ensuite l'interrupteur sur la position OFF (ARRÊT), débranche la prise et laisse à la machine refroidir pendant 3 à 5 minutes. Le contacteur thermique peut alors être réinitialisé avec le bouton RESET (REINITIALISER). Brancher de nouveau la prise et ensuite redémarrer la machine en enfonçant l'interrupteur sur ON (MARCHE).

4. Blessures corporelles

Ne jamais laisser la succion venir au contact avec des parties du corps. Le fort effet de succion peut endommager les vaisseaux sanguins de la peau. Ne pas réparer les composants électriques soi-même, mais prendre une personne qualifiée. Des erreurs peuvent causer des blessures. Lire attentivement toutes les précautions d'usage.

5. Prendre soin du cordon électrique

Ne jamais tirer la machine par son cordon électrique. Protéger le cordon contre les chocs et les objets coupants. Vérifier régulièrement l'état du cordon.

6. Mesure importante

Pendant le nettoyage et l'entretien sur la machine, le cordon électrique devra être débranché.

7. Entretien de la machine

Garder la machine propre et vérifier que le flexible est entier, et que les joints sont restés étanches. Garder les poignées sèches et libres de toute huile et graisse.

8. Vérification de l'état de la machine

Avant toute utilisation de la machine, il devra être vérifié avec précautions que la machine est en bon état de marche. Si il y a des pièces endommagées, celles-ci devront être réparées par un centre de maintenance autorisé Dustcontrol.

Si le cordon d'alimentation est endommagé, il doit être remplacé par le fabricant, il est l'agent

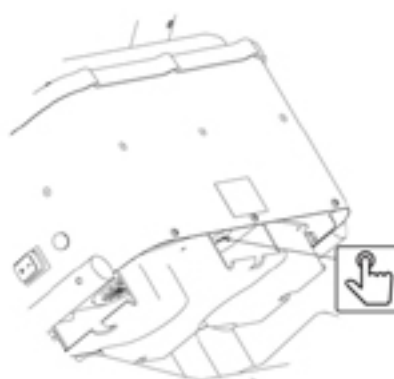

Conditions de sécurité

de service ou des personnes qualifiées afin d'éviter un danger.

9. **Attention!**

Utiliser uniquement les accessoires et les pièces détachées qui sont disponibles dans le catalogue Dustcontrol. Si vous utilisez des pièces défectueuses ou contrefaites (spécialement les filtres), la machine pourrait rejeter de la poussière nocive qui pourrait causer des dommages corporels.

Cet appareil n'est pas destiné à être utilisé par des personnes (enfants compris) dont les capacités physiques, sensorielles ou mentales, ou le manque d'expérience et de connais-

ces, à moins qu'ils n'aient beengiven supervision ou des instructions quant à l'appareil par une personne responsable de leur safety. Enfants doivent être surveillés pour s'assurer qu'ils ne jouent pas avec l'appareil.

Cette machine est destinée à des fins commerciales, par exemple dans les hôtels, écoles, hôpitaux, usines, magasins, bureaux, construction et entreprises de location.

10. **Transport**

Le système d'évacuation et le cyclone doivent être vidés avant le transport de la machine.

Caractéristiques Techniques

	DC Tromb 400c	DC Tromb 400a	DC Tromb 400L
HxLxL mm	1390 x 560 x 697	1390 x 560 x 697	1390 x 560 x 697
Poids	46 kg	50 kg	48 kg
Entrée	X 76 mm	X 76 mm	X 76 mm
Longueur flexible (Ø 50 mm)	5 m	5 m	5 m
Volume sac/conteneur	20 l	40 l	flexible
Flux à l'entrée ouverte	393 m ³ /h	393 m ³ /h	393 m ³ /h
Flux à l'ventilateur	420 m ³ /h	420 m ³ /h	420 m ³ /h
Dépression max.	22 kPa	22 kPa	22 kPa
Puissance	3000 W	3000 W	3000 W
Surface filtrante, filtre fin	2,5 m ²	2,5 m ²	2,5 m ²
Degré de filtration, filtre fin (EN 60335-2-69, M)	99,9 %	99,9 %	99,9 %
Surface filtrante, microfiltre	2,2 m ²	2,2 m ²	2,2 m ²
Degré de filtration, microfiltre (EN 60335-2-69, Class H)	99,995 %	99,995 %	99,995 %
(EN 1822-1)	HEPA H13	HEPA H13	HEPA H13
Niveau sonore	70 dB(A)	70 dB(A)	70 dB(A)

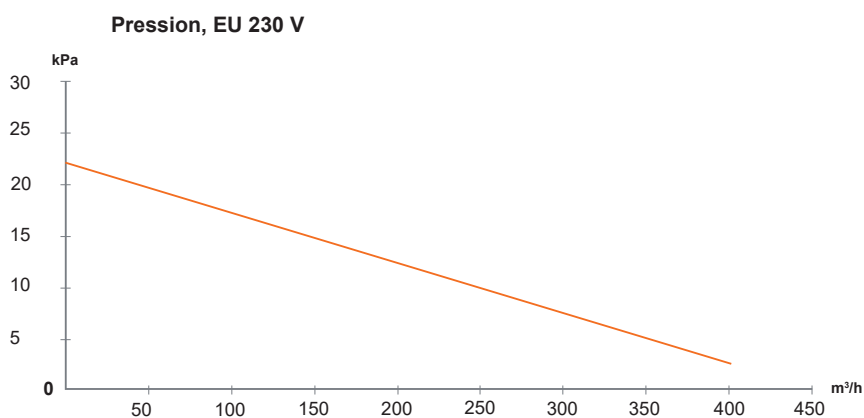

Description

Le DC Tromb 400 est stable, robuste, fiable et particulièrement adapté pour l'extraction à la source où il y a beaucoup de poussière fine. Le DC Tromb 400 sert à l'extraction à la source (avec un resserrement maximum de Ø15 mm) dans de nombreuses situations, comme le meulage, le soudage, la décontamination individuelle et le nettoyage.

Le DC Tromb 400 est entraîné par deux ventilateurs monophasés à deux étages.

Le système d'extraction fonctionne avec la dépression (aspiration) qui entraîne l'air à travers les accessoires de nettoyage/carters, le système de flexibles, le séparateur et le système de filtration. La séparation grossière des poussières se produit dans le cyclone qui a un très grand effet de séparation pour les grandes particules. La poussière fine est séparée et retenue dans le système de filtration.

Les poussières sont collectées dans un sac plastique qui se trouve à la base du cyclone.

Il y a une enveloppe montée au sommet de la cartouche filtrante qui le protège de la poussière quand elle rentre dans le cyclone en provenance du flexible. Le nettoyage du filtre par impulsion inversée prolonge la vie du filtre et permet une constante et haute capacité d'aspiration. Les machines sont équipées avec un filtre HEPA.

DC Tromb 400a

La machine est équipée d'un conteneur qui peut recevoir un sac en plastique. Les matériaux extraits peuvent ensuite être facilement recyclés ou éliminés.

DC Tromb 400c:

Le nettoyage du filtre par impulsion inversée prolonge la durée de vie du filtre et procure une capacité régulière. La matière qui a été extraite et séparée est collectée dans un sac plastique. Le sac peut être retiré facilement et la matière collectée est ainsi facilement transportée de façon à être jetée ou recyclée.

DC Tromb 400L:

La machine est équipée d'un système à sac flexible qui récupère la poussière dans un système fermé en permanence.



Fonctionnement

Connectez l'unité à une source électrique en prenant garde aux indications de la plaque- machine. Si une rallonge électrique doit être utilisée, seuls les cordons imperméables sont acceptables.

Nettoyage du filtre

Le DC Tromb 400 est maintenant équipé d'un témoin lumineux de colmatage du filtre qui indique à quel moment il est nécessaire de nettoyer ou de changer le Filtre.

Les filtres doivent être nettoyés 1 à 2 fois par jour lors d'une utilisation continue.

L'unité doit être en fonctionnement pour exécuter le nettoyage du filtre. Fermer le clapet à l'entrée de la machine pour créer une pression négative maximum dans le cyclone. Réinitialiser le contacteur sur le haut de la machine. Laisser la machine 'souffler' au moins 6 fois. Cette impulsion inversée de l'air nettoie le filtre.

Vider:

DC Tromb 400c:

Le sac plastique devra être changé seulement une fois le filtre nettoyé. Le sac devra être changé quand le niveau de poussières est à environ 5 cm en-dessous du clapet.

Le sac plastique devra être fermé après avoir été retiré de dessous la machine.

Utiliser uniquement des sacs plastique d'origine.

DC Tromb 400a:

Le conteneur situé sous le cyclone devrait être vidé lorsqu'il est plein aux 2/3 environ.

DC Tromb 400L:

Fermer le sac à l'aide des attaches métalliques fournies quand le sac est suffisamment rempli. Placer une autre attache légèrement plus haut pour former le fond du sac suivant. Le sac plein est coupé et la machine est de nouveau prête à l'emploi.

Changer le magasin à sac:

- Faire tourner le support de façon à pouvoir le tirer vers le bas.
- Insérer un magasin à sac dans le support et le remettre en place.

- Découper quatre bandes qui maintiennent le magasin en place et tirer l'extrémité intérieure du sac vers le haut au-dessus de la courroie en caoutchouc. Ensuite, fixer le sac avec la bande. Tirer l'extrémité extérieure au-dessus du support et fixer une attache métallique pour fermer le fond.

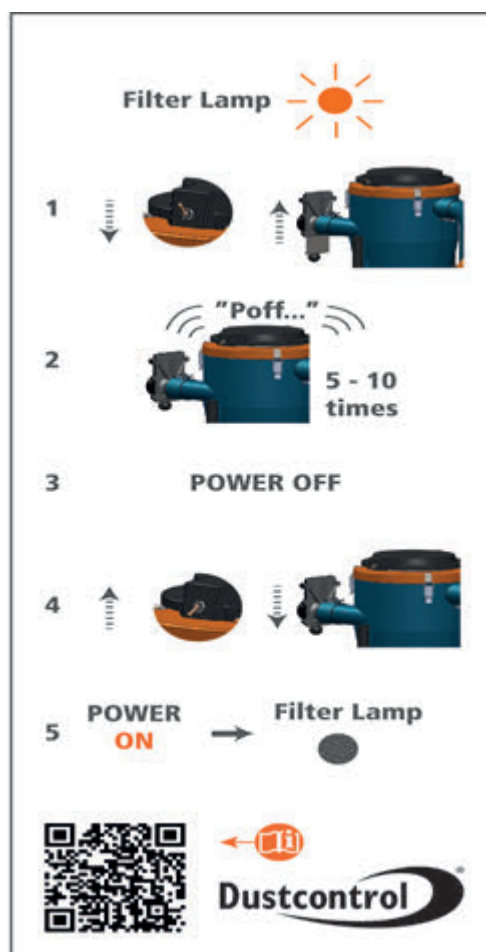

Entretien

La machine doit être à l'arrêt et débranchée pour le nettoyage et la maintenance. Le moteur ne peut être directement aspergé avec un fluide pendant le nettoyage de la machine et doit être protégé.

Le filtre fin devra être changé au moins une fois par an. Utiliser uniquement des pièces détachées d'origine. Si la machine est utilisée avec un micro-filtre/HEPA, celui-ci devra être changé toutes les 300 h de fonctionnement.

REMARQUE ! Ne pas changer le filtre avec un outil / instrument sous peine d'endommager la surface étanche du filtre.

Utiliser une protection respiratoire durant le changement du filtre. L'opération devra être réalisée dans un lieu clos.

Les filtres usés devront être enfermés dans un sac plastique et retraités selon les normes industrielles.

Vérifier régulièrement que le cordon électrique n'est pas endommagé.

Le DC Tromb 400 devra être testé au moins une fois par an parce qu'il a pu être utilisé avec des matières dangereuses. Les pièces défectueuses doivent être remplacées. Pour ne jamais compromettre le fonctionnement du DC Tromb 400, utiliser uniquement des pièces détachées d'origine.

L'espérance de vie des brosses en carbone du moteur est de 600 à 700 heures. Ensuite, elles peuvent être changées ou le moteur complet peut être remplacé. L'espérance de vie d'un second jeu est d'environ 400 heures, et autour de 300 heures pour un troisième jeu de brosses. Après cela, le commutateur est abîmé et le moteur complet doit être remplacé.

Accessoires

Description	Part N°	Description	Part N°
Raccord 50/50	2107	Filtre fin cellulose	44043
Raccord tournant 50/38	2129	Sacs plastique, 50 pièces	4314
Flexible Ø=50	2401	Intellibag, 10 pièces/rouleau	43619
HEPA filtre	44016	Sac souple longopac	432177
Filtre fin, polyester, avec couvercle de protection	44017		

Autres accessoires, voir le catalogue Dustcontrol.

Garantie

La période de garantie pour cette machine est de 2 ans, pièces et main d'oeuvre hors pièces d'usure. La garantie est valide sous les conditions que la machine est utilisée dans des conditions normales de travail, pour lesquelles elle a été défi-

nie et si elle est convenablement entretenu. La maintenance accomplie par d'autres que Dustcontrol ou que par un agent mandaté, annule automatiquement la garantie. Aucune autre garantie express ou implicite n'est applicable.

Problèmes et interventions

Problème	Défaut	Solution
Moteur ne démarre pas.	Machine non connectée.	Vérifier connections.
Le moteur s'arrête après le démarrage.	Mauvais fusible. Thermique mal positionné.	Circuit correct. Un électricien devra intervenir.
Pompe fonctionne mais n'aspire pas. DC Tromb 400c DCTromb 400a	Flexible non connecté. Flexible bouché. Pas de sac plastique sur le cyclone. Le conteneur n'est pas complètement attaché au bas du filtre.	Connecté le flexible. Nettoyer le flexible. Monter le sac correctement. Sécurisez le conteneur
Pompe tourne mais peu d'aspiration.	Trou dans le flexible. Filtre bouché. Flexible trop long ou trop petit. Flexible vrillé. Filtre mal monté. Poussière bloquée dans le cyclone.	Changer ou réparer le flexible. Nettoyer ou le changer. Dévriller le flexible. Adjuster le filtre. Ouvrer le cyclone et nettoyer le.
Machine recrache la poussière.	Filtre perforé ou pas installé.	Vérifier le et changer si nécessaire.
Son anormal dans la machine.		Appelez nous.
La machine s'arrête.	Surchauffe.	Si la machine présente un risque de surchauffe, comme par exemple suite à un étranglement excessif, le contacteur thermique est déclenché et la machine s'arrête. Il est impératif que l'opérateur enfonce ensuite l'interrupteur sur la position OFF (ARRET), débranche la prise et laisse à la machine refroidir pendant 3 à 5 minutes. Le contacteur thermique peut alors être réinitialisé avec le bouton RESET (REINITIALISER). Brancher de nouveau la prise et ensuite redémarrer la machine en enfonçant l'interrupteur sur ON (MARCHE).

Veiligheidsvoorschriften

Lees voor het eerste gebruik alle instructies voor het bedienen van de machine zorgvuldig en bewaar deze instructies.

Waarschuwing! Bij gebruik van elektrische machines moeten altijd de standaard veiligheidsvoorschriften opgevolgd worden om risico's als brand, elektrische schokken en verwondingen te verkleinen. Deze houden in:

1. Belangrijk!

Geen hete of gloeiende deeltjes kunnen worden gezogen met het apparaat. De machine mag niet worden gebruikt voor explosieven, onstabiel of poryfora deeltjes of stof.

- WAARSCHUWING!

De gebruiker moet voldoende worden geïnstrueerd over het gebruik van deze machines.

- WAARSCHUWING!

Deze machine is alleen voor droge gebruiken.

- **LET OP!** Deze machines mag alleen binnenshuis worden gebruikt.

- **LET OP!** Deze machine zal alleen binnenshuis worden opgeslagen.

2. Werkplek

Stel de machine niet bloot aan vocht en regen. Gebruik de machine niet in vochtige of natte omgeving of in de nabijheid van licht ontbrandende vloeistoffen of gassen.

3. Overbelasting

Laat de machine nooit onbelast draaien. Volg altijd de voorschriften die van toepassing zijn op het materiaal waarmee wordt gewerkt zoals. Gebruik de machine niet voor doeleinden, waarvoor deze niet bestemd is, maximale vernauwing Ø 15 mm.

Als het risico bestaat dat de machine oververhit raakt – bijv. als ge volg van extreem stotten van de motor – wordt de thermoschakelaar geactiveerd en stopt de machine.

Het is belangrijk dat de operator vervolgens de netschakelaar in de positie OFF (uit) zet, de stekker uit de contactdoos haalt, en 3 tot 5 minuten wacht zodat de machine kan afkoelen. De thermoschakelaar kan dan in de uitgangspositie worden teruggezet door op de knop RESET te drukken. De stekker kan dan opnieuw in de contactdoos worden gestoken, en de machine kan opnieuw worden opgestart

door de netschakelaar in de positie ON (aan) te zetten.

4. Lichamelijke verwondingen

Laat de afzuiging nooit in direct contact komen met het lichaam. De sterke zuiging kan de bloedvaten in de huid beschadigen. Repareer de elektrische onderdelen nooit zelf, maar zorg dat een gekwalificeerd persoon dit doet. Fouten kunnen verwondingen veroorzaken. Zie ook het onderdeel waarschuwing.

5. Misbruik het aansluitsnoer niet

Trek de machine nooit voort d.m.v. het aansluitsnoer. Hou het aansluitsnoer uit de buurt van hitte en scherpe randen. Controleer de elektrische kabel regelmatig op beschadiging.

6. Belangrijke maatregel

Tijdens het schoonmaken of het onderhouden van de machine dient de stroomtoevoer onderbroken te zijn door de stekker uit het contact te nemen en dient u ervoor te zorgen dat iemand anders deze niet onverhoopt kan aansluiten.

7. Onderhoudt de machine met zorg

Hou de machine schoon en zorg dat de slang onbeschadigd is en dat alle aansluitingen en pakkingen dicht zijn. Volg de instructies. Zorg dat de handvaten niet besmeurd zijn met olie of smeer.

8. Controle op beschadiging

Voor elk gebruik van de machine moet deze eerst zorgvuldig worden nagekeken op eventuele beschadigingen. Indien er beschadigingen geconstateerd worden, moeten deze eerst gerepareerd worden door een door Dustcontrol gemachtigd servicecentrum.

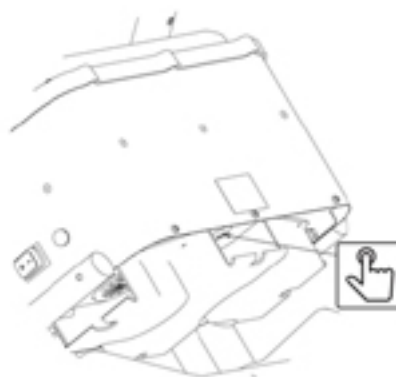

Veiligheidsvoorschriften

Als het netsnoer beschadigd is, moet worden vervangen door de fabrikant is het de officier van dienst of gekwalificeerd om gevaar te voorkomen.

9. Waarschuwing!

Gebruik alleen originele accessoires en onderdelen van Dustcontrol. U vindt deze in de Dustcontrol catalogus. Wanneer verkeerde onderdelen of niet originele onderdelen worden gebruikt, kan er mogelijk gezondheidsgevaarlijk stof vrijkomen, hetgeen persoonlijk letsel kan veroorzaken.

Dit apparaat is niet bedoeld om gebruikt te worden door personen (inclusief kinderen) met

een lichamelijke, zintuiglijke of psychische, of gebrek aan ervaring en kennis, tenzij zij beengiven toezicht of instructie over het apparaat door een persoon die verantwoordelijk is voor hun safety.Children moet worden gecontroleerd om ervoor te zorgen dat zij niet spelen met de camera.

Deze machine is ontworpen voor commerciële doeleinden, zoals hotels, scholen, ziekenhuizen, fabrieken, winkels, kantoren, bouw en verhuur bedrijven.

10. Transport

De afvoerinstallatie van de machine en de cycloon moeten worden gelegegd voordat de machine kan worden getransporteerd.

Technische Gegevens

	DC Tromb 400c	DC Tromb 400a	DC Tromb 400L
HxBxL mm	1390 x 560 x 697	1390 x 560 x 697	1390 x 560 x 697
Gewicht	46 kg	50 kg	48 kg
Inlaat	X 76 mm	X 76 mm	X 76 mm
Plastic zak/Container	20 l	40 l	flexibele
Slanglengte max (Ø 50 mm)	5 m	5 m	5 m
Maximum capaciteit, geopend inlaat	393 m ³ /h	393 m ³ /h	393 m ³ /h
Maximum capaciteit, ventilator	420 m ³ /h	420 m ³ /h	420 m ³ /h
Maximum onderdruk	22 kPa	22 kPa	22 kPa
Vermogen	3000 W	3000 W	3000 W
Fijnfilter polyester oppervlak	2,5 m ²	2,5 m ²	2,5 m ²
Afscheidingsgraad (EN 60335-2-69, M)	99,9 %	99,9 %	99,9 %
Microfilter oppervlak	2,2 m ²	2,2 m ²	2,2 m ²
Afscheidingsgraad microfilter (EN 60335-2-69, Class H)	99,995 %	99,995 %	99,995 %
(EN 1822-1)	HEPA H13	HEPA H13	HEPA H13
Geluidniveau	70 dB(A)	70 dB(A)	70 dB(A)

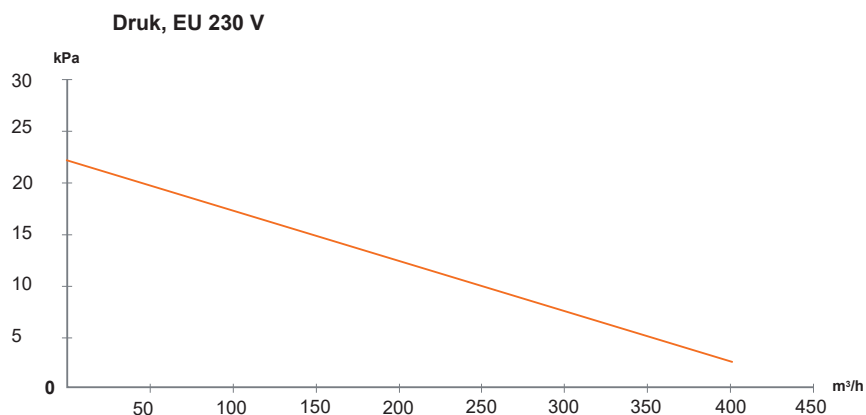

Beschrijving

De DC Tromb 400 is stabiel, sterk, betrouwbaar en vooral geschikt voor bronafzuiging bij verschillende toepassingen waarbij veel stof ontstaat zoals: lassen, slijpen, schuren en schoonmaken met het Ø50 mm. programma. De DC Tromb 400 is wordt gebruik voor bron-extractie (met een maximale beperking van vernauwing van Ø15 mm) in vele situaties als slijpen, lassen, persoonlijk decontaminatie, en reinigen.

De DC Tromb 400 beschikt over twee direct aangedreven tweetraps hoge druk ventilatoren, voorzien van enkel fase motoren.

Het afzuigstelsel werkt met een onderdruk (vacuüm) dat de lucht door afzuigkappen/mondstukken, slangen, cycloon en filtersystemen zuigt. Door de cycloonwerking van de filterunit worden de grovere stofdeeltjes afgescheiden. Vervolgens wordt het fijne stof gefilterd door een patroonfilter. Het gescheiden materiaal wordt verzameld in de plastic zak of container aan de onderkant van de cycloon.

Door de unieke filterreiniging d.m.v. een omgekeerde luchtpuls in de unit, is het filter langer te gebruiken en blijft de capaciteit constant.

De maximale slanglengte van 10 meter zorgt ervoor dat de machine ook op lastig te bereiken plekken inzetbaar is. Tevens is de cycloon simpel los te nemen door het losdraaien van twee bevestigingspunten. Hierdoor is het mogelijk de machine in twee delen te vervoeren.

DC Tromb 400a

De machine is uitgerust met een container die kan worden uitgerust met een plastic zak. Het geëxtraheerde materiaal kan vervolgens eenvoudig worden gerecycleerd of worden afgevoerd.

DC Tromb 400c:

Het afgezogen en afgescheiden materiaal wordt verzameld in een plastic zak. Deze zak kan heel gemakkelijk verwisseld worden. Het verzamelde materiaal kan op deze manier gemakkelijk worden weggegooid of gerecycled.

DC Tromb 400L:

De machine is voorzien van een flexibel zaksysteem, waarbij stof wordt opgevangen in een permanent gesloten systeem.

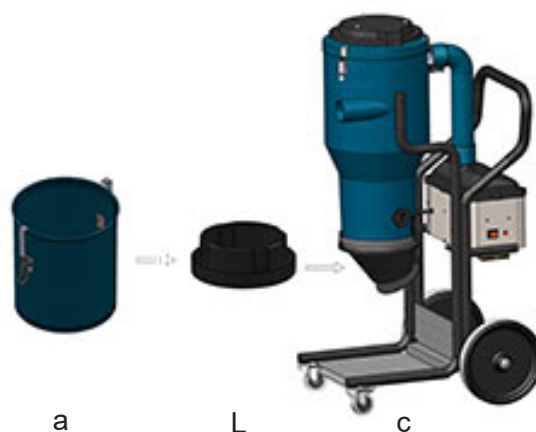

Bediening

Sluit de unit aan op een geschikte elektrische stroomtoevoer rekening houdend met de kenmerken van de unit die op het typeplaatje staan. Als de elektrische kabel beschadigt mocht raken, moet deze onmiddellijk vervangen worden.

Filterreiniging

De DC Tromb 400 is voorzien van een vuilfilter indicatielamp. Deze indicatielamp gaat branden wanneer de filter gereinigd of vervangen dient te worden. Bij continuegebruik moeten de filters dagelijks 1 of 2 keer worden gereinigd.

Hoe het filter schoon te maken:

1. De unit moet aan staan wil het filter schoongemaakt kunnen worden.
2. Sluit de afsluitklep bij de inlaat van de machine zodat de maximale negatieve druk in de cycloon wordt opgebouwd. Stel de schakelaar bovenop de machine opnieuw in. Laat de machine minimaal 6 keer "puffen". Deze omkering van luchtstroom, maakt het filter schoon.

Legen:

DC Tromb 400c:

De plastic zak moet verwisseld worden, wanneer het filter is schoongemaakt en wanneer de hoeveelheid stof tot 5 cm onder de bodemklep komt. De plastic zak moet worden afgesloten, wanneer deze van de unit verwijderd wordt. Dit kan gedaan worden met de strip waarmee de zak dicht zat voor gebruik. Gebruik altijd een nieuwe strip bij het verwisselen van een zak.

Gebruik alleen originele plastic zakken.

DC Tromb 400a:

Wanneer de opvangcontainer onder de cycloon voor 2/3 gevuld is, dient deze geleegd te worden.

DC Tromb 400L:

Als de zak voldoende is gevuld, sluit u deze met de meegeleverde kabelbinders. Bevestig een tweede kabelbinder iets hoger om de bodem van de volgende zak te vormen. De gevulde zak wordt vervolgens afgesneden en de machine is klaar om opnieuw te worden gebruikt.

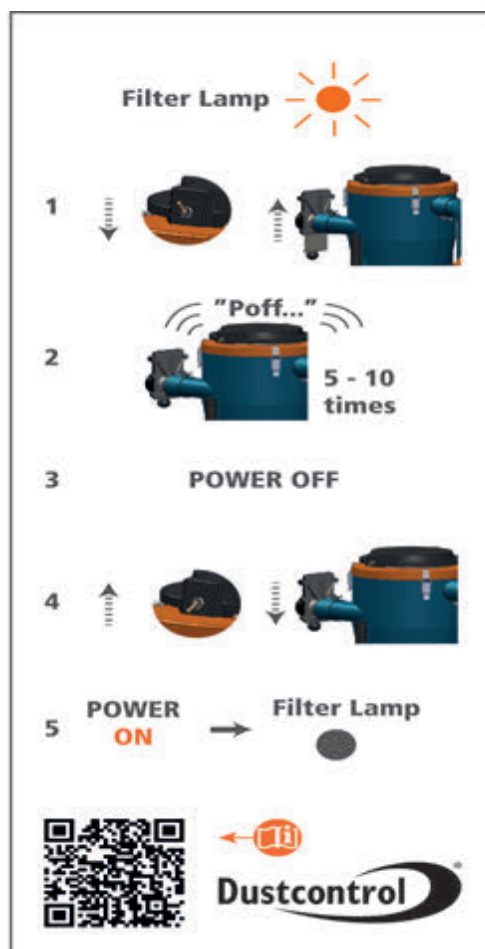

Het zakmagazijn vervangen:

- Draai de houder naar de positie waarin deze naar beneden kan wordt getrokken.
- Plaats een zakmagazijn in de houder en plaats deze terug.
- Snijd de 4 banden door die het zakmagazijn bij elkaar te houden en trek het binnenste uiteinde van de zak over de rubberen strook. Maak vervolgens de zak met de binder vast. Trek het uiteinde over de houder, en bevestig een kabelbinder als afsluiting onderaan.

Service

De machine moet worden uitgeschakeld en losgekoppeld van het stroomnet om te voorkomen dat reinigingswerkzaamheden en onderhoud.

Het fijnfilter moet minstens één keer per jaar vervangen worden. Gebruik alleen originele onderdelen voor de vervanging. Als de unit voorzien is van een HEPA filter, moet dit filter iedere 300 draaiuren vervangen worden.

LET OP! Gebruik geen gereedschap/instrument bij het vervangen van het filter, omdat dit het afdichtingsoppervlak van het filter kan beschadigen.

Gebruik tijdens vervanging een mondkap en doe dit alleen in een afgesloten ruimte. Het gebruikte filter moet afgesloten en op een juiste en schone manier weggegooid worden zoals plaatselijk is voorgeschreven.

Controleer regelmatig of de elektrische kabel niet is beschadigd.

Geadviseerd wordt de werking van de DC Tromb 400 minstens één keer per jaar te laten controleren. Versleten onderdelen moeten worden vervangen. Gebruik alleen originele Dustcontrol onderdelen voor vervanging bij de DC Tromb 400.

De levensduur van de originele koolborstels zit tussen de 600 – 700 draaiuren. De koolborstels kunnen daarna vervangen worden. Een tweede set koolborstels gaat ongeveer 400 draaiuren mee een derde set gaat ongeveer 300 draaiuren mee. Uiteindelijk zal de rotor zodanig versleten zijn dat vervanging van de motor noodzakelijk is.

Accessoires

Beschrijving

Onderdeel nr.

Koppeling	2107
Koppeling, draaibaar	2129
Zuigslang std Ø=50 per mtr	2401
HEPA filter	44016
Fijn filter, polyester	44017
Fijn filter cellulose	44043
Plastic zak, 50 stukken	4314

Beschrijving

Onderdeel nr.

Intellibag, 10 stukken/broodje	43619
Flexibele zak longopac	432177

Voor andere accessoires, zie de Dustcontrol catalogus.

Garantie

De garantie is twee jaar geldig en dekt fabrieksfouten. De garantie is alleen geldig indien het apparaat wordt gebruikt onder normale omstandigheden voor datgene waar het voor ontworpen is en dat het goed wordt onderhouden.

De normale slijtage van het apparaat valt niet onder deze garantie. De garantie vervalt indien service wordt uitgevoerd door anderen dan Dustcontrol, of door Dustcontrol gemachtigde vertegenwoordigers. Andere garantiebepalingen zijn niet van toepassing.

Probleemoplossingen

Probleem	Oorzaak	Oplossing
Motor wil niet starten.	Machine is niet aangesloten.	Maak de aansluiting.
De motor stopt direct na het opstarten.	Incorrecte zekering. Thermische overbelasting niet juist ingesteld.	Vervang deze door juiste zekering. Laat een elektricien dit bijstellen.
Ventilator draait, maar geen afzuiging. DC Tromb 400c DCTromb 400a	Slang niet aangesloten. Slang verstopt. Geen plastic zak aan de cycloon. Geen container aangesloten.	Sluit de slang aan. Zoek en verwijder de verstopping. Monteer de juiste zak. Monteer de container.
Ventilator draait, maar minimale afzuiging.	Gat in de slang. Verstopt filter. Slang te lang of te smal. Knik in de slang. De bovenkant van de machine is verkeerd gemonteerd. Cycloon zit vol met stof. Een van de ventilatoren staat niet aan.	Vervang of repareer slang. Maak filter schoon of vervang. Vervang slang. Controleer en verhelp. Monteer correct. Haal de bovenkant van de machine en maak schoon. Start deze motor.
Machine blaast stof.	Filter is lek of zit los.	Controleer filter en vervang indien nodig.
Abnormaal geluid van de machine		Haal een gekwalificeerd persoon erbij.
De machine stopt.	Oververhitting.	Als het risico bestaat dat de machine oververhit raakt – bijv. als ge volg van extreem stotteren van de motor – wordt de thermoschakelaar geactiveerd en stopt de machine. Het is belangrijk dat de operator vervolgens de netschakelaar in de positie OFF (uit) zet, de stekker uit de contactdoos haalt, en 3 tot 5 minuten wacht zodat de machine kan afkoelen. De thermoschakelaar kan dan in de uitgangspositie worden teruggezet door op de knop RESET te drukken. De stekker kan dan opnieuw in de contactdoos worden gestoken, en de machine kan opnieuw worden opgestart door de netschakelaar in de positie ON (aan) te zetten.

Sikkerhetsforskrifter

OBS! Les følgende sikkerhetsinstruksjon nøye før du tar maskinen i bruk! Ta vare på denne sikkerhetsforskriften så lenge du benytter maskinen.

ADVARSEL! Ved anvendelse av elektriske maskiner skal grunnleggende sikkerhetsforskrifter følges for å redusere risikoen for brann, elektriske støt eller personskade.

1. Viktig!

Ingen varme eller glødende partikler kan bli sugd med enheten. Maskinen skal ikke brukes til eksplosiver, ustabile eller pyrofora partikler eller støv.

- **ADVARSEL!** Brukeren må være tilstrekkelig instruert om bruken av disse maskinene.

- **ADVARSEL!** Denne maskinen er bare for tørr bruk.

- **FORSIKTIG!** Dette maskiner kan kun brukes innendørs.

- **FORSIKTIG!** Denne maskinen vil kun lagres innendørs

2. Arbeidsmiljø

Utsett ikke maskinen for væske; skal ikke benyttes i fuktige og våte miljøer eller i nærheten av lettantennelige væsker eller gasser.

3. Overbelastning

La ikke maskinen være i drift med igjenstrupet slange, munnstykke eller innløp. Maskinen skal kun benyttes til sitt egentlige anvendingsområde. Følg alltid gjeldende forskrifter for det materialet som skal suges, maksimal innsnevring Ø 15 mm.

Hvis maskinen er i fare for å bli overopphetet – for eksempel ved overdreven innsnevring, utløses temperaturmonitoren og maskinen stopper.

Det er da viktig at operatøren trykker på strømbryteren i AV-modus, trekker ut strømledningen og venter 3–5 minutter for å la maskinen avkjøles. Deretter må temperaturmonitoren tilbakestilles ved å trykke på RESET-knappen og deretter koble strømledningen til strømforstyrningen. Maskinen kan da startes på nytt ved å sette strømbryteren til posisjonen PÅ.

4. Kroppsskader

La aldri sugepunkter komme i kontakt med noen kroppsdeler. Det sterke undertrykket kan skade hudens blodkar. Forsøk aldri på egen hånd forandre på elektriske koblinger. En feil kan medføre livsfare. (Se også pkt 4.)

5. El kabel

Dra aldri maskinen etter kabelen. Utsett ikke kabelen for varme eller skarpe gjenstander. El kabelen skal kontrolleres regelmessig. Maskinen får ikke benyttes hvis kabel eller støpsel er skadet.

6. Viktige tiltak

Ved rengjøring, ettersyn og vedlikehold skal maskinen gjøres strømløs ved å stoppe motoren og trekke ut støpselet.

7. Tilsyn

Hold maskinen ren og se til at sugeslangen er hel og at alle pakninger er tette. Følg service- og vedlikeholdsinstruksene. Sørg for at bærehåndtak er tørre og fri for fett og olje.

8. Kontroll

Kontroller at maskinen er uskadet før du benytter den. Finnes det skader må maskinen repareres av et autorisert serviceverksted som er godkjent av Dustcontrol.

Hvis strømledningen er skadet, må den erstattes av produsenten, er det vakthavende eller kvalifisert for å unngå fare.

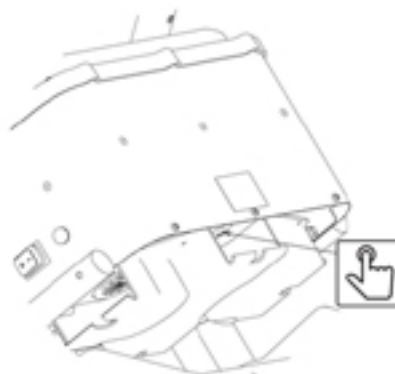

Sikkerhetsforskrifter

9. Advarsel

Benytt kun tilbehør og reservedeler som finnes i Dustcontrol`s kataloger. OBS ! Hvis det benyttes feilaktige eller piratdeler (spesielt filtre og plast-sekker), kan maskinen få lekkasje av helsefarlig støv med personskaade som følge.

Denne enheten er ikke ment å bli brukt av personer (inkludert barn) med fysiske, sensoriske eller mentale, eller mangel på erfaring og kunnskap, med mindre de beengiven tilsyn eller instruksjoner om apparatet av en person

som er ansvarlig for deres safety.Children må overvåkes for å sikre at de ikke leker med kameraet.

Denne maskinen er laget for kommersielle formål, som hoteller, skoler, sykehus, fabrikker, butikker, kontorer, byggsektoren og utleie bedrifter.

10. Transport

Maskinens utløpssystem og syklon må være tømt før maskinen transporteres.

Tekniske Data

	DC Tromb 400c	DCTromb 400a	DC Tromb 400L
HxBxL mm	1390 x 560 x 697	1390 x 560 x 697	1390 x 560 x 697
Vekt	46 kg	50 kg	48 kg
Innløp	X 76 mm	X 76 mm	X 76 mm
Slangelengde(Ø 50 mm)	5 m	5 m	5 m
Oppsamlingssek/beholder	20 l	40 l	fleksibel
Luftmengde max, åpent innløp	393 m ³ /h	393 m ³ /h	393 m ³ /h
Luftmengde max vifte	420 m ³ /h	420 m ³ /h	420 m ³ /h
Undertrykk max	22 kPa	22 kPa	22 kPa
Effektuttak	3000 W	3000 W	3000 W
Finfilter polyester, areal	2,5 m ²	2,5 m ²	2,5 m ²
Utskillingsgrad finfilter (EN 60335-2-69, Klass M)	99,9 %	99,9 %	99,9 %
Filterareal mikrofilter	2,2 m ²	2,2 m ²	2,2 m ²
Utskillingsgrad mikrofilter (EN 60335-2-69, Class H)	99,995 %	99,995 %	99,995 %
(EN 1822-1)	HEPA H13	HEPA H13	HEPA H13
Lydnivå	70 dB(A)	70 dB(A)	70 dB(A)

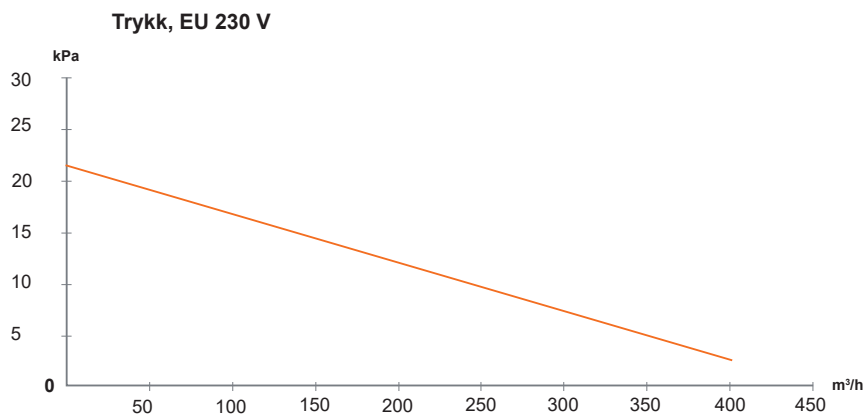

Funksjonsbeskrivelse

- Maskinen er beregnet for suging og utskilling av større mengder tørrt støv og drives av 2 stk, 2 - trinns viftemotorer, 1 - fase strøm.
- Maskinen oppfyller gjeldende myndighetskrav for å håndtere helsefarlig støv såsom kvarts, asbest, PCB m.m.
- Maskinen er godkjent for Rent Bygg (RTB) prosjekter.
- Maskinen er stabil, robust og driftssikker.
- Maskin har et design som gjør den ergonomisk og funksjonell. Filterrensing skjer med luftpuls som medfører ekstra lang levetid på filterne samtidig som sugeeffekten beholdes.

DC Tromb 400 brukes til punktutsugning (med maks. Ø 15 mm innsnevring) i mange sammenhenger, som f.eks. ved sliping, sveising, personlig rensing og rengjøring.

DC Tromb 400a

Maskinen er utstyrt med en beholder som kan styres med en plastpose. Materialet kan derfor resirkuleres eller deponeres enkelt.

DC Tromb 400L:

Maskinen er utstyrt med et fleksibelt posesystem, hvor støvet samles opp i et permanent lukket system.

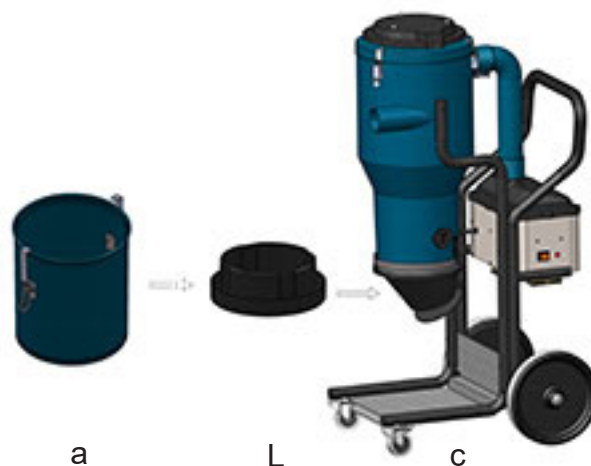

Brukerveiledning

Tilkoble støpselet til et el - uttak med spenning som er angitt på maskinens merkeplate. Ved skjøting av el-kabel skal denne være vannbeskyttet.

Start alltid begge motorene med brytere på respektive motorenhet.

Filterrenngjøring

Maskinen har en filterindikasjonsmåler som viser når filtrene behøver renses eller byttes ut. Filtrene bør rengjøres 1-2 ganger daglig under kontinuerlig bruk.

Maskinen skal være i gang ved filterrensing.

- Steng av stengeventilen ved maskinens innløp, slik at maksimalt negativt trykk opprettes i sentrifugen. Tilbakestill bryteren oppå maskinen. La maskinen få "blåse" minst 6 ganger.
- Atmosfæreluften suges inn i stor fart og pulsrensers filteret for støv.
- Ta bort sugeslangen.
- Om instrumentet står på grønt kan arbeidet fortsette; om det står på rødt må renseprosedyren gjentas. Står det fortsatt på rødt må finfilteret skiftes.

Tømming:

DC Tromb 400c:

Plastsekken får kun byttes etter at filteret er rensset. Den skal byttes når støvnivået er minimum 5 cm under gummiklaffen.

Plastsekken skal alltid knytes til eller tettes, etter at den er skiftet.

DC Tromb 400a:

Beholderen under sykklonen bør tømmes når den er fylt ca 2/3.

DC Tromb 400 L:

Når du anser posen som tilstrekkelig full, lukk posen med de medfølgende spennbåndene. Fest et nytt spennbånd litt høyere opp, slik at dette blir bunnen på den neste posen. Den fulle posen kuttes deretter av, og maskinen er igjen klar til bruk.

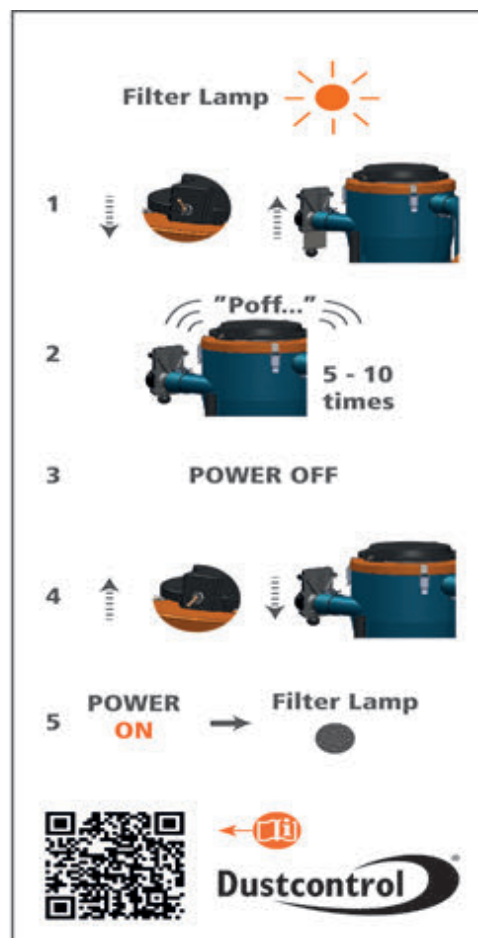

Endre posemagasin:

- Roter holderen til posisjonen hvor den kan trekkes ned.
- Sett et posemagasin inn i holderen og monter den tilbake.
- Kutt de 4 båndene som holder posemagasinet sammen og trekk den indre enden av posen opp over gummilisten. Fest deretter posen med spennbåndet. Trekk den ytre enden over holderen og stram til spennbåndet for å lukke bunnen.

Service

Når du rengjør og vedlikeholder maskinen, må du slå av maskinen og trekke ut støpselet. Motordelen må det ikke sprutes direkte på med væske, ved sanering må denne tildekkes.

Finfilteret bør byttes minst en gang pr år. Benytt kun originalfilter. Mikrofilter skal byttes etter ca 300 timer.

OBS! Ved filterskift bør det ikke benyttes verktøy/redskaper, da disse kan skade filterets overflate.

Filterbytte får kun utføres av opplært personell. Benytt støvmaske, partikkelfilterklasse P2, eller høyere. I forbindelse med helsefarlig støv skal det benyttes engangsdress og det skal foretas tiltak slik at øvrig personell ikke blir utsatt for støvet. Utskiftede filtre skal legges i plastsekker som knyttes igjen.

Kontroller regelmessig at elkabelen ikke er skadet. DC Tromb 400 skal funksjonsprøves og ettersees minst en gang pr år fordi det er en maskin for helsefarlig materiale. Utslitte deler må byttes ut. Det skal ikke forekomme kompromisser med hensyn til funksjon og levetid. Kun originaldeler skal benyttes.

For vakuummaskiner er den typiske levetiden for originalbørster 600 - 700 timer. De kan bli skiftet eller erstattet med ny viftemotor. Det andre børstesettet har en levetid på ca 400 timer og det tredje børstesettet ca 300 timer. Etter dette er kommutatoren utslitt og motor må skiftes.

Tilbehør

Betegnelse	Art nr	Betegnelse	Art nr
Anslutningsmuffe	2107	Finfilter cellulosa	44043
Anslutningsmuffe	2129	Plastsekk, 50 st	4314
Slange Ø=50	2401	Intelligbag, 10 st/rulle	43619
HEPA filter	44016	Fleksibel bag longopac	432177
Finfilter polyester, med integrert filterbeskyttelse	44017		

Øvrig tilbehør se Dustcontrols katalog.

Garanti

Garantitiden er 2 år og gjelder for fabrikasjonsfeil. Garantien gjelder under forutsetning av at maskinen benyttes på normalt vis og at den får den service som kreves.

Normal slitasje erstattes ikke. Reparasjoner skal utføres av Dustcontrol AB eller personer som er godkjent av Dustcontrol AB. Hvis ikke bortfaller garantien.

FEILSØKING

Problem	Årsak	Tiltak
Motor går ikke.	Strøm er ikke tilkoblet.	Koble til strøm.
Motor stopper direkte etter start.	Feil sikring.	Bytt til korrekt sikring.
Motoren går men maskinen suger ikke.	Sugeslange ikke tilkoblet. Stopp i slangen.	Koble til sugeslangen. Snu slangen eller rens.
DC Tromb 400c DC Tromb 400a	Syklonen mangler plastsekk. Beholderen er ikke fastspent under syklonen.	Sett på plastsekk. Spenn fast beholderen.
Motoren går men maskinen suger dårlig.	Hull i sugeslangen. Tett filter. Sugeslange for lang eller for tynn. Sugeslange delvis tett. Maskinens topp feil montert. Materiale sitter fast i syklonen.	Bytt slange. Rens eller bytt. Bytt slange. Snu slangen eller rens. Juster monteringen. Ta bort toppen og rengjør syklonen.
Maskinen blåser ut støv.	Filteret har løsnet eller er defekt.	Kontroller og bytt ved behov.
Unormal lyd fra maskinen.		Bestill service.
Maskinen stopper.	Overoppvarming.	Hvis maskinen er i fare for å bli overopphetet – for eksempel ved overdreven innsnevring, utløses temperaturmonitoren og maskinen stopper. Det er da viktig at operatøren trykker på strømbryteren i AV-modus, trekker ut strømledningen og venter 3–5 minutter for å la maskinen avkjøles. Deretter må temperaturmonitoren tilbakestilles ved å trykke på RESET-knappen og deretter koble strømledningen til strømforsyningen. Maskinen kan da startes på nytt ved å sette strømbryteren til posisjonen PÅ.

Consideraciones de seguridad

Leer atentamente todas las instrucciones antes de encender la máquina y observar las instrucciones de seguridad.

Atención: cuando se trabaja con herramientas eléctricas hay que tomar las precauciones básicas de seguridad para reducir los riesgos de incendio, de cortocircuitos y de daños al personal incluyendo lo siguiente:

1. Importante

No aspirar partículas o material inflamable. El equipo no debe ser usado para polvo o partículas explosivas, inestables o pirotécnicas.

¡ATENCIÓN! Los trabajadores deben ser adecuadamente instruidos en el funcionamiento de esta máquina.

¡ATENCIÓN! Este equipo debe ser utilizado para material seco.

¡ATENCIÓN! equipo de uso exclusivo en el interior.

¡ATENCIÓN! El equipo debe ser guardado en interior.

2. Entorno del área de trabajo:

No exponer la máquina a la lluvia. No usarla en estancias húmedas o mojadas o en las que haya productos líquidos inflamables o gases.

3. Sobrecarga

Nunca dejar la máquina operar a descarga libre. Seguir siempre las regulaciones pertinentes al material con el que se está trabajando. No usar la máquina para propósitos distintos para el que está diseñada, construcción máxima Ø 15 mm.

Si la máquina está en riesgo de sobrecalentamiento, por ejemplo, debido al ahogo excesivo, el interruptor térmico se disparará y la máquina se detendrá.

Es importante que el operario entonces coloque el interruptor de alimentación en la posición OFF, retire el enchufe de la toma de corriente y espere de 3 a 5 minutos a que la máquina se enfríe. Después, el interruptor térmico se puede reiniciar pulsando el botón RESET de reinicio. El enchufe también se puede volver a insertar en la toma de corriente y el máquina se puede reiniciar colocando el interruptor de alimentación en la posición ON.

4. Daños a personas

Atención- Presión negativa muy alta.

Nunca poner en contacto con la entrada de aspiración ninguna parte del cuerpo. La bomba genera una presión negativa muy alta. Se pueden causar daños muy serios. No repare los componentes eléctricos usted mismo, llame a alguien cualificado. Los errores pueden causar lesiones importantes. Ver a continuación las advertencias.

4. No utilizar el cable eléctrico para mover la máquina

Nunca utilizar el cable eléctrico para tirar o mover el equipo.. Mantener la máquina alejada de fuentes de calor y bordes agudos. Comprobar el cable eléctrico regularmente por si hubiera daños.

5. Medidas importantes

En la limpieza o mantenimiento de la máquina el cable de alimentación debe estar desconectado.

6. Mantenimiento de la máquina.

Mantener la máquina limpia y comprobar que la manguera está en perfecto estado y que todas las juntas están apretadas. Seguir instrucciones. Mantener las asa secas y libres de aceite y grasa.

7. Comprobación de daños

Antes de cada uso se debe comprobar si la máquina tiene algún daño. Si hay alguna parte dañada debería ser reparada por un centro autorizado de DustControl.

Si el cable de alimentación está dañado, debe ser reemplazado por personal cualificado para evitar posibles peligros.

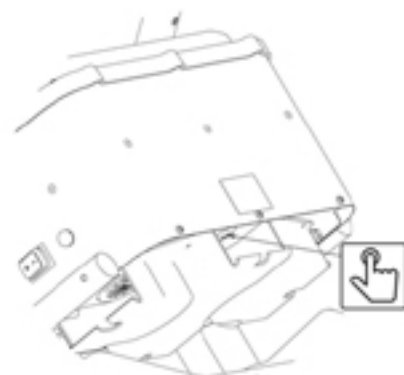

Consideraciones de seguridad

8. Atención

Usar sólo accesorios y partes referenciadas en el catálogo de DustControl. Cuando se utilizan recambios no originales especialmente en los filtros y en los sacos de plástico las posibles fugas de polvo pueden causar daños al personal.

Este equipo no debe ser utilizado por personas (incluidos niños) con capacidad física, mental o sensorial reducida, o con falta de

experiencia al menos que estén acompañados por un supervisor responsable de su seguridad. Los niños no deben jugar con esta máquina.

Esta máquina está dirigida a uso comercial, por ejemplos hoteles. Escuelas, hospitales, fábricas, tiendas, industria de la construcción y oficinas.

10. Transport

Se deben vaciar el sistema de descarga y el ciclón de la máquina antes de transportarla.

Datos Técnicos

	DC Tromb 400c	DC Tromb 400a	DC Tromb 400L
HxWxL mm	1390 x 560 x 697	1390 x 560 x 697	1390 x 560 x 697
Peso	46 kg	50 kg	48 kg
Entrada	X 76 mm	X 76 mm	X 76 mm
Longitud manguera (Ø 50 mm)	5 m	5 m	5 m
Contenedor/Bolsa	20 l	40 l	flexible
Caudal máximo, entrada abierta	393 m ³ /h	393 m ³ /h	393 m ³ /h
Caudal máximo, ventilador	420 m ³ /h	420 m ³ /h	420 m ³ /h
Presión negativa máxima	22 kPa	22 kPa	22 kPa
Consumo de energía	3000 W	3000 W	3000 W
Superficie filtro fino de poliéster	2,5 m ²	2,5 m ²	2,5 m ²
Grado de separación filtro (EN60335-2-69, Classe M)	99,9 %	99,9 %	99,9 %
Área del filtro	2,2 m ²	2,2 m ²	2,2 m ²
Grado de separación microfiltro (EN60335-2-69, Classe H)	99,995 %	99,995 %	99,995 %
(EN1822-1)	HEPA H13	HEPA H13	HEPA H13
Nivel de sonido (230V)	70 dB(A)	70 dB(A)	70 dB(A)

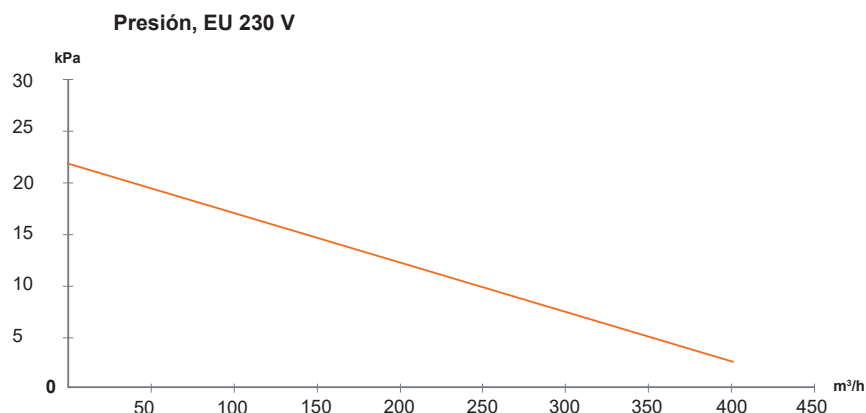

Descripción del sistema

El DC Tromb 400 es estable, resistente y de confianza y particularmente indicado para la extracción localizada donde aparece fácil y abundantemente el polvo. DC Tromb 400 se utiliza para la extracción de materiales (con un estrechamiento máximo de Ø15 mm) en muchas situaciones, como por ejemplo molineras, soldaduras, descontaminación de personal y limpiezas.

El DC Tromb 400 están equipados con un motor monofásico y un ventilador de doble etapa.

El sistema de extracción funciona con presión negativa (vacío) que atrapa el aire a través de acoplamientos en las herramientas boqueras, sistemas de manguera, pre-separadores y sistemas de filtro. Las partículas más gruesas de polvo caen en el ciclón que es un separador de muy alta eficacia para partículas grandes. El polvo fino es separado y atrapado por el sistema de filtros interno.

El cartucho de filtro tiene una protección para protegerlo del polvo que entra en el ciclón por la manguera.

La limpieza del filtro es por impulsos de aire inverso que proporciona una larga vida al filtro y una capacidad de aspiración constante. La máquina está equipada con un filtro HEPA.

DC Tromb 400a

La máquina está equipada con un contenedor en el que se puede colocar una bolsa de plástico. De esta manera el material extraído se puede reciclar o desechar fácilmente.

DC Tromb 400c:

El material extraído y separado es acumulado en un saco de plástico de 20 litros. El saco puede ser cambiado con una simple maniobra. El material recogido es fácil de manejar para su reciclado.

DC Tromb 400L:

La máquina está equipada con una bolsa flexible, en donde el polvo se recoge en un sistema permanentemente cerrado.

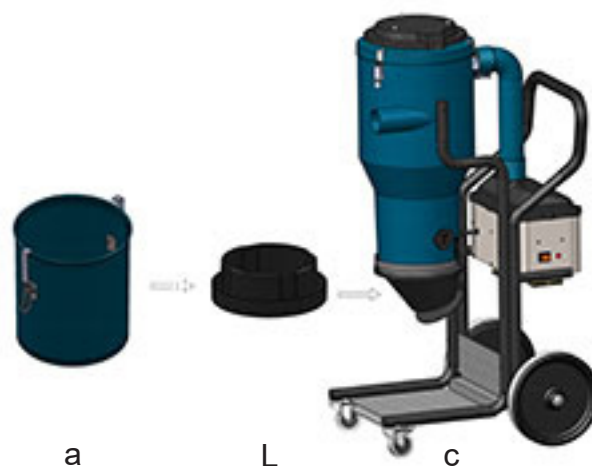

Funcionamiento

Conectar la máquina a la corriente eléctrica de acuerdo a las especificaciones encontradas en la etiqueta del equipo. Si se precisa un cable de mayor longitud al de la unidad se debe tener en cuenta los códigos eléctricos del cable y que sea resistente al agua.

Limpieza de filtros

El DC Tromb 400 está equipado con una luz indicadora de filtro que señala cuando necesita cambiarse.

Los filtros deben limpiarse 1-2 veces al día para un uso continuado. Cierre la válvula obturadora en la entrada de la unidad, para que se cree la máxima presión negativa en el ciclón. Reinicie el interruptor en la parte superior de la máquina. Permita que la máquina libere presión al menos 6 veces. Este impulso inverso limpia el filtro.

Vaciado:

DC Tromb 400c

La bolsa de plástico debe ser cambiada sólo después de haber limpiado el filtro. La bolsa debe ser cambiada cuando el nivel de polvo está a unos 5 cm por debajo del pie de la válvula. La bolsa de plástico debe ser sellada después de retirarse de la máquina.

Usar sólo bolsas de plástico originales.

DC Tromb 400a

El contenedor bajo el ciclón debe ser vaciado cuando su capacidad llegue a 2/3.

DC Tromb 400L:

Cierre la bolsa utilizando las abrazaderas cuando considere que se ha llenado hasta un nivel adecuado. Coloque una brida de plástico extra ligeramente más alta para formar el fondo de la siguiente bolsa. La bolsa llena ya está separada y la máquina está lista para volverse a utilizar.

Cambiar el recambio de bolsas:

- Gire el soporte hasta la llegar a la posición en la que se puede tirar hacia abajo.
- Inserte un recambio de bolsas en el soporte y vuelva a colocarlo en su lugar.

- Corte las cuatro cuerdas que sujetan el recambio de bolsas y tire de la parte interior de la bolsa hacia arriba pasando por encima de la cinta de goma. Después asegure la bolsa con la correa. Tire del extremo exterior por encima del soporte y fije una brida en el lugar como cierre inferior.

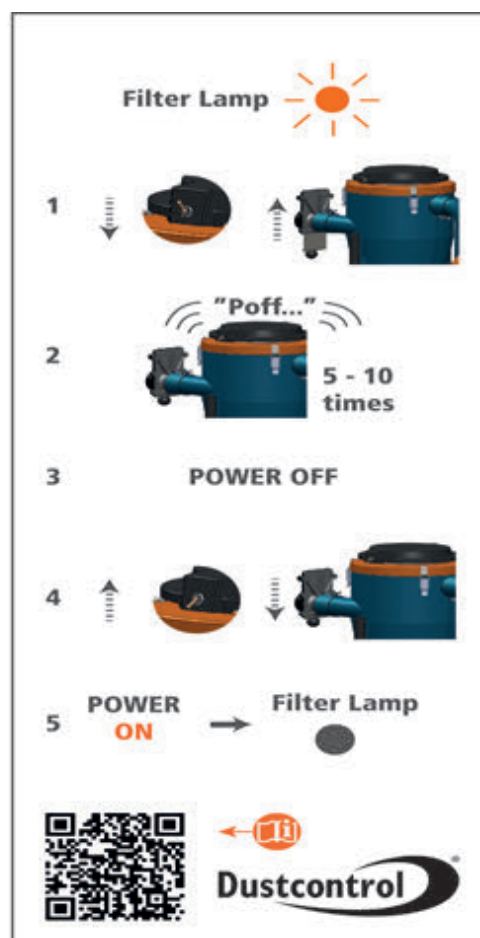

Mantenimiento

La máquina debe estar apagada y desenchufada para realizar labores de limpieza y mantenimiento. Los líquidos no deben entrar en contacto con el motor.

El filtro fino debería de cambiarse al menos una vez al año. Utilizar recambios originales. Si la máquina se usa con un microfiltro/HEPA, este debería ser cambiado cada 300 horas de trabajo.

¡NOTA! No utilice ninguna herramienta/instrumento a la hora de sustituir el filtro, puesto que puede causar daños en la superficie de sellado del filtro.

Usar protecciones respiratorias cuando se cambie el filtro. Evitar durante el cambio del filtro la exposición del polvo a personas desprotegidas. Los filtros usados deberían sellarse en sacos de plástico y deshacerse de ellos por la vía adecuada.

Comprobar regularmente que el cable no está dañado.

El DC Tromb 400 debería ser revisado al menos una vez al año. En muchas ocasiones se utiliza con materiales peligrosos. Las partes que estén dañadas o gastadas deberían ser reemplazadas.

Nunca comprometer el funcionamiento del DC Tromb 400 usar exclusivamente recambios originales.

La vida media de las escobillas de motor es de 600-700 horas. Pueden ser cambiadas o reemplazar completamente el motor/ventilador. El segundo cambio de escobillas tiene una vida media de 400 horas y en el tercer cambio cerca de 300 horas. Después de que el conmutador esté desgastado, es preciso cambiar el motor.

Accesorios

Descripción	Ref.	Descripción	Ref.
Acoplamiento de enchufe	2107	Filtro fino celulosa	44043
Acoplamiento de enchufe	2129	Saco de plástico, 50 piezas	4314
Manguera Ø=50	2401	Intellibag, 10 piezas/rollo	43619
HEPA-filtro	44016	La bolsa flexible longopac	432177
Filtro fino, poliéster con cubierta de filtro integrada	44017		

Otros accesorios. Ver catálogos de Dustcontrol.

Garantía

El período de garantía para esta máquina es de dos años y cubre todos los defectos de fabricación. La garantía es válida bajo condiciones de trabajo normales y para operaciones de funcionamiento para las que ha sido diseñada y siempre y cuando se haya mantenido de forma apropiada. Las piezas de desgaste no las cubre la garantía.

Operaciones de mantenimiento por otros que no pertenezcan a DustControl o agentes autorizados automáticamente hacen que la garantía se pierda. No se puede aplicar ningún otro tipo de garantía.

Guia para solucionar problemas

Problema	Fallo	Solución
El motor no arranca.	Máquina no conectada. Térmico de protección saltado.	Asegurarse de la conexión eléctrica. Esperar 5 minutos.
El motor para directamente después de arrancar.	Fusible incorrecto. Protección térmica no ajustada correctamente.	Cambiar el fusible correcto. Un electricista debería ajustarlo.
La bomba gira pero no hay extracción. DC Tromb 400c DCTromb 400a	Manguera no conectada. Manguera obstruida. No hay saco de plástico/ contenedor en el ciclón. Giro de la bomba en sentido contrario. No hay bolsa de plástico en el ciclón. El contenedor no está bien sujeto.	Conectar la manguera. Encontrar y retirar la obstrucción. Montar el saco correcto/contenedor. Un electricista debería cambiar las fases. Colocar el saco. Asegurar el contenedor.
La bomba gira pero hay una pobre extracción.	Agujeros en la manguera. Filtro obstruido. Manguera demasiado larga o de poco diámetro. La manguera tiene fugas. La parte superior de la máquina está montada incorrectamente. El polvo está acumulado en el ciclón.	Cambiar o reparar la manguera. Limpiar o cambiar el filtro. Cambiar la manguera. Chequear y limpiar. Ajustar y montar la parte superior correctamente. Eleva la parte superior y limpiar.
La máquina tira polvo.	El filtro está perforado o tiene fugas.	Chequear los filtros y cambiar los si es necesario.
Sonido anormal en el funcionamiento de la máquina.		Solicitar asistencia técnica.
El aparato se detiene.	Sobrecalentamiento.	Si la máquina está en riesgo de sobrecalentamiento, por ejemplo, debido al ahogo excesivo, el interruptor térmico se disparará y la máquina se detendrá. Es importante que el operario entonces coloque el interruptor de alimentación en la posición OFF, retire el enchufe de la toma de corriente y espere de 3 a 5 minutos a que la máquina se enfríe. Después, el interruptor térmico se puede reiniciar pulsando el botón RESET de reinicio. El enchufe también se puede volver a insertar en la toma de corriente y el máquina se puede reiniciar colocando el interruptor de alimentación en la posición ON.

Turvallisuusnäkökohdat

Lue kaikki ohjeet ennen kuin käytät tätä konetta ja pidä nämä ohjeet tallessa.

Varoitus! Sähkökoneita käyttäessä tulisi aina noudattaa tavallisia varotoimenpiteitä minimoidakseen tulipalon, sähköiskun tai henkilövahingon mahdollisuus. Huomioi seuraavat asiat:

1. Tärkeää!

Yksikön sisään ei saa imeytyä kuumia hiukkasia tai kipinöitä aiheuttavia aineita. Koneella ei saa käsitellä räjähdysaineita, epävakaista tai itsestään syttyviä hiukkasia tai pölyä.

- **VAROITUS!** Käyttäjiä tulee ohjeistaa riittävästi näiden koneiden käyttöön.

- **VAROITUS!** Tämä kone on tarkoitettu ainoastaan kuivakäyttöön.

- **HUOMIO!** Tämä on tarkoitettu ainoastaan sisäkäyttöön.

- **HUOMIO!** Tätä konetta tulee säilyttää ainoastaan sisätiloissa.

2. Työalueen ympäristö

Suojaa kone sateelta. Älä käytä sitä kosteissa tai märissä paikoissa tai syttyvien nesteiden tai kaasujen lähellä.

3. Ylikuorma

Älä käytä konetta koskaan kaikki imuaukot täysin suljettuina. Noudata aina käsiteltävää materiaalia, esim. asbestia, koskevia määräyksiä. Älä käytä konetta tarkoituksiin, joihin sitä ei ole suunniteltu, suurin supistuminen Ø15 mm.

Jos kone on vaarassa ylikuumentua esimerkiksi moottorin erittäin voimakkaan tukehtumisen vuoksi, lämpökytkin laukeaa ja kone pysähtyy. Tässä tilanteessa on tärkeää, että käyttäjä asettaa virtakytkimen OFF-asentoon, irrottaa virtajohdon pistokkeen pistorasiasta ja antaa koneen jäähtyä 3–5 minuutin ajan. Sen jälkeen lämpökytkin voidaan kuitata painamalla RESET-painiketta. Virtajohdon pistoke voidaan sitten kytkeä takaisin pistorasiaan ja kone käynnistää asettamalla virtakytkin ON-asentoon.

4. Kehon vammat

Älä koskaan anna imun päästä kosketuksiin kehon kanssa, sillä se voi vaurioittaa ihon verisuonia. Älä korjaa sähköosia itse. Konetta saa huoltaa vain ammattitaitoinen henkilöstö. Viat voivat aiheuttaa vammoja. Katso myös jäljempänä olevat varoitukset.

5. Älä väärinkäytä johtoa

Älä koskaan vedä konetta johdosta. Varmista, ettei johto pääse kuumenemaan tai osumaan teräviin reunoihin. Tarkista säännöllisesti, ettei sähköjohto ole vaurioitunut.

6. Tärkeä toimenpide

Konetta puhdistettaessa ja huollettaessa sähköjohto tulee aina irrottaa pistorasiasta.

7. Huolla kone hyvin

Pidä kone puhtaana ja tarkasta, että letku on ehjä, ja että tiivisteet eivät vuoda. Noudata ohjeita. Pidä kahvat kuivina, öljyttöminä ja rasvattomina.

8. Tarkastus vaurioiden varalta

Tarkista ennen koneen käyttöä huolellisesti. Jos koneesta löytyy vaurioituneita osia, tulee ne korjata Dustcontrolin valtuuttamassa huoltokeskuksessa.

Jos virtajohto on vaurioitunut, tulee se vaihtaa valmistajan, sen huoltoedustajan tai muun ammattitaitoisen henkilön toimesta vaarojen välttämiseksi.

9. Varoitus

Käytä vain Dustcontrolin kuvastossa olevia lisävarusteita ja varaosia. Viallisia tai väärennettyjä osia (erityisesti suodattimia) käyttäessä, koneesta voi vuotaa epäterveellistä pölyä, joka voi aiheuttaa henkilövammoja.

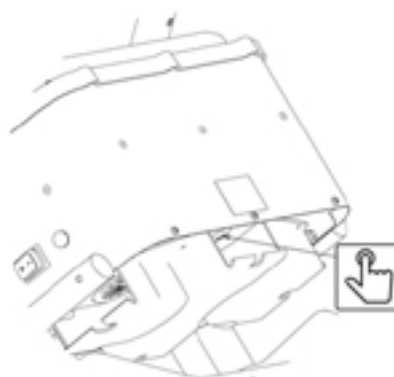

Turvallisuusnäkökohdat

Tätä laitetta ei ole tarkoitettu sellaisten henkilöiden (mukaan lukien lapsien) käytettäväksi, joiden fyysisien, sensoristen tai henkisten kykyjen voidaan katsoa olevan keskiarvoa heikkomat tai joilta puuttuu tarvittava kokemus ja tiedot, mikäli heidän turvallisuudestaan vastuussa oleva henkilö ei ole valvonut ja ohjeistanut heitä laitteen käyttöön. Lapsia tulee valvoa, jotteivät he leiki laitteen kanssa.

Kone on tarkoitettu vai kaupalliseen käyttöön esimerkiksi hotelleissa, kouluissa, sairaaloissa, tehtaissa, kaupoissa, toimistoissa, rakentaminen ja vuokrausliikkeissä.

10. Transport

Koneen purkujärjestelmä ja sykloni on tyhjentävä ennen koneen kuljettamista.

Tekniset tiedot

	DC Tromb 400c	DC Tromb 400a	DCTromb 400L
k x l x p mm	1390 x 560 x 697	1390 x 560 x 697	1390 x 560 x 697
Paino	46 kg	50 kg	48 kg
Imuaukko	X 76 mm	X 76 mm	X 76 mm
Letku (Ø 50 mm)	5 m	5 m	5 m
Säiliö	20 l	40 l	joustava
Virtaus, avoin sisääntulo	393 m ³ /h	393 m ³ /h	393 m ³ /h
Virtaus, tuuletin	420 m ³ /h	420 m ³ /h	420 m ³ /h
Alipaine	22 kPa	22 kPa	22 kPa
Teho	3000 W	3000 W	3000 W
Hienosuodatin	2,5 m ²	2,5 m ²	2,5 m ²
Erotusaste hienosuodatin (EN 60335-2-69, Klass M)	99,9 %	99,9 %	99,9 %
Mikrosuodatin	2,2 m ²	2,2 m ²	2,2 m ²
Erotusaste mikrosuodatin (EN 60335-2-69, Class H)	99,995 %	99,995 %	99,995 %
(EN 1822-1)	HEPA H13	HEPA H13	HEPA H13
Äänitaso	70 dB(A)	70 dB(A)	70 dB(A)

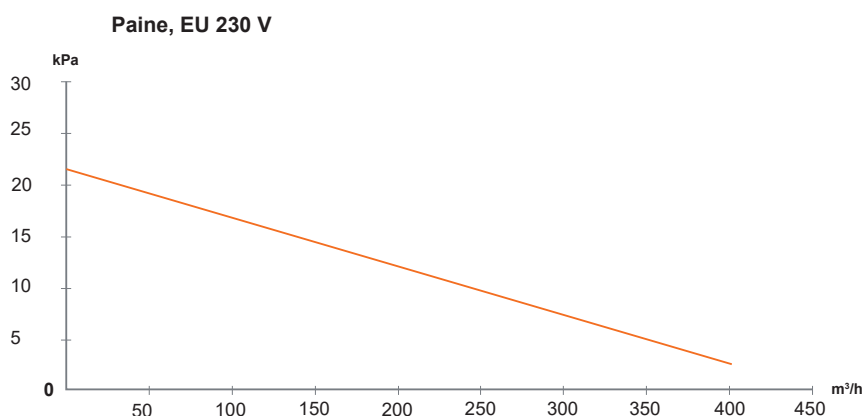

Kuvaus

DC Tromb 400 on tukeva, lujatekoinen, luotettava ja soveltuu erityisesti kohdepoistoon, jossa pölyä esiintyy runsaasti. DC Tromb 400 -pölynerotinta käytetään kohdepoistoon (suurin sallittu supistus Ø 15 mm) erilaisissa käyttökohteissa, kuten hionnassa, hitsauksessa, henkilökohtaisessa dekontaminaatiossa sekä rakennussiivouksessa.

DC Tromb 400 koneessa on kaksi yksivaiheista, kaksikerroksista puhallinta.

Pölynpoistojärjestelmä toimii sykloniperiaatteella, joka imee ilmaa suutinten, letkujen, syklonin ja suodattimen läpi. Pölyn karkea erottelu tapahtuu syklonissa, joka on erittäin tehokas erottelija suurille hiukkasille. Suodattimet erottavat ja säilövät hienon pölyn. Hienosuodattimen yläosassa oleva suojakaulus suojaa suodatinta pölyltä, joka kulkee syklonin ja letkujen läpi. Puhdistukseen käytettävä vastapainopulssi takaa suodattimelle pitkän käyttöiän ja jatkuvan imutehon.

Kone on varustettu HEPA H13-suodattimella.

DC Tromb 400a

Kone on varustettu säiliöllä, jossa voidaan käyttää muovisäkkiä. Sen ansiosta talteenotettu materiaali voidaan helposti kierrättää tai hävittää.

DC Tromb 400c:

Poistettu materiaali kerätään muovipussiin. Kerätty materiaali on tällä tavoin helposti käsiteltävissä.

DC Tromb 400L:

Laitteessa on joustava säkkijärjestelmä, jossa pöly kerätään pysyvästi suljettuun järjestelmään.



Toiminta

Kytke yksikkö sopivaan virtalähteeseen. Huomioi arvokilven vaatimukset. Jos jatkojohtoa käytetään, vain siihen tarkoitukseen soveltuvat johdot hyväksytään.

Suodattimen puhdistus

DC Tromb 400 on varustettu suodattimen merkivalolla, joka ilmoittaa tarpeen suodattimen puhdistukseen tai vaihtoon.

Suodattimet on puhdistettava 1–2 kertaa päivässä, mikäli konetta käytetään keskeytyksettä. Puhdistus tapahtuu seuraavalla tavalla:

1. Käynnistä kone
2. Sulje koneen imuaukon sulkuventtiili, jotta sykloniin muodostuu mahdollisimman suuri alipaine. Käytä koneen päällä olevaa kytkintä. Anna ulospuhallusäänen kuulua koneesta ainakin 6 kertaa.

Jos merkkivalo palaa edelleen, toista suodattimen puhdistus. Jos merkkivalo palaa tämänkin jälkeen, tulee suodatin vaihtaa.

Tyhjennys:

DC Tromb 400c:

Muovipussi tulee vaihtaa vasta suodattimen puhdistuksen jälkeen. Muovipussi vaihto on tarpeen kun pöly yltää 5cm päähän pohja läpistä.. Muovipussi tulee sulkea poiston jälkeen.

Käytä ainoastaan alkuperäisiä muovipusseja.

DC Tromb 400a:

Syklonin alla oleva säiliö tulee tyhjentää sen ollessa täyttynyt n. 2/3.

DC Tromb 400L:

Sulje säkki mukana toimitetuilla sulkijoilla, kun arvioit säkin olevan riittävän täynnä. Kiinnitä toinen sulkija hieman ylemmäksi. Tästä tulee seuraavan säkin pohja. Täytetty säkki on leikattava irti, minkä jälkeen koneen käyttöä voidaan jatkaa.

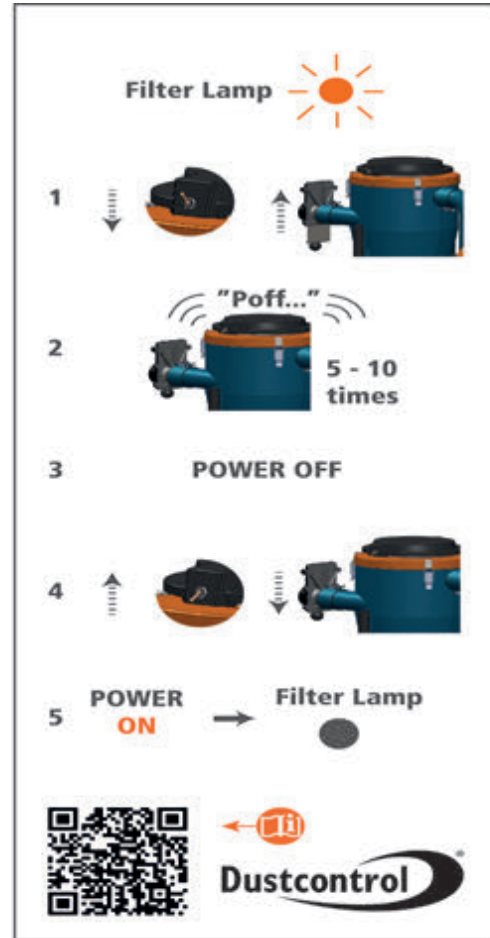

Säkkipakkauksen vaihtaminen:

- Kierrä pidike sellaiseen asentoon, jossa se voidaan vetää alas.
- Aseta säkkipakkaus pidikkeeseen ja aseta pidike takaisin paikalleen.
- Leikkaa säkkipakkausta paikallaan pitävät 4 teippiä poikki ja vedä säkin sisäpuoli ylöspäin kumilenkin päälle. Kiinnitä säkki paikalleen hihnalla. Vedä säkin ulkopuoli pidikkeen päälle ja kiinnitä sulkija paikalleen siten, että säkin pohja sulkeutuu.

Huolto

Puhdistus- ja kunnossapitotoimien suorittamisen ajaksi koneen virta on katkaistava ja virtapistoke irrotettava virransyötöstä. Moottori ei saa joutua kosketuksiin nesteiden kanssa. Puhdistettaessa konetta nesteillä, tulee moottori olla suojattuna kosketuksen välttämiseksi.

Hienosuodatin tulee vaihtaa vähintään kerran vuodessa. Käytä ainoastaan alkuperäisiä varaosia. Mikro-suodatin/HEPA H13-suodatin tulee vaihtaa jokaisen 300 käyttötunnin jälkeen.

HUOMAUTUS! Älä käytä työkaluja suodattimen vaihtamiseen. Suodattimen tiivistepinta voi vaurioitua.

Käytä hengityssuojainta kun vaihdat koneen suodattimia. Suodattimet tulisi vaihtaa suljetussa tilassa. Käytetyt suodattimet tulee sulkea muovipussiin ja hävittää asiaankuuluvalla tavalla. Tarkista säännöllisesti, että virtajohto on ehjä.

DC Tromb 400 imurin vaurioituneet osat tulee vaihtaa. Älä koskaan vaaranna koneen toimintaa käyttämällä muita kuin alkuperäisiä varaosia.

Imumoottoreiden alkuperäisten hiiliharjojen keskimääräinen käyttöikä on 600-700 tuntia. Harjat voidaan vaihtaa erikseen. Tarvittaessa myös koko moottori/puhallin voidaan vaihtaa. Toisen harjasetin käyttöikä on n. 400 tuntia ja kolmannen n. 300 tuntia. Tämän jälkeen kollektori on kulunut loppuun ja moottori tulee vaihtaa.

Tarvikkeet

Nimike	Art nr	Nimike	Art nr
Liitäntämuhvi 50/50	2107	Hienosuodatin selluloosa	44043
Liitäntämuhvi 50/50 pyörivä	2129	Muovisäkki, 50 pl	4314
Imuletku vakio sin Ø=50	2401	Intelligab, 10 pl/rl	43619
HEPA-suodatin	44016	Joustava pussi longopac	432177
Hienosuodatin	44017		

Muut tarvikkeet, katso Dustcontrol tuoteluettelo

Takuu

Takuujakso tälle koneelle on kaksi vuotta ja se kattaa valmistajan viat. Takuu on voimassa sillä ehdolla, että konetta käytetään normaaleissa olosuhteissa tehtävään, johon se on suunniteltu, ja sitä huolletaan asianmukaisesti. Tämä takuu ei kata normaalia kulumista.

Huolto, jonka on suorittanut muu kuin Dustcontrol tai sen valtuuttama edustaja, mitätöi takuun automaattisesti. Muita nimenomaisia tai oletettuja takuita ei myönnetä.

VIANETSINTÄ

Ongelma	Vika	Ratkaisu
Moottori ei käynnisty.	Laitetta ei ole kytketty.	Tarkista kytkentä.virransyöttöön.
Moottori sammuu heti käynnistyk- sen jälkeen.	Virheellinen sulake.	Vaihda oikea sulake.
Puhallin on käynnissä, mutta imua ei ole. DC Tromb 400c DCTromb 400a	Letkua ei ole kytketty. Letku on tukossa. Syklonissa ei ole muovisäkkiä. Säiliö ei ole kunnolla kiinni syklo- ninpohjalla.	Kytke letku. Etsi ja poista tukos. Aseta oikea muovisäkki. Kiinnitä säiliö kunnolla. Kiinni syklonin pohjalla.
Puhallin on käynnissä, mutta imu on heikko.	Letkussa on reikä. Tukkiutunut suodatin. Letku liian pitkä tai liian pieni. Letkussa on taitos. Laitteen yläosa on asennettu virheellisesti paikalleen. Yksi puhaltimista on pois. päältä.	Vaihda tai korjaa letku. Puhdista/vaihda suodatin. Vaihda letku. Tarkista ja suorista. Tarkista kiinnitys. Käynnistä se.
Kone puhaltaa pölyä.	Suodattimessa on reikiä tai se on irti.	Tarkista suodattimet ja. Vaihda tarvittaessa.
Kone pitää epänormaalia ääntä.		Tilaa huolto.
Kone pysähtyy.	Ylikuumentuminen	Jos kone on vaarassa ylikuu- mentua esimerkiksi moottorin erittäin voimakkaan tukehtumisen vuoksi, lämpökytkin laukeaa ja kone pysähtyy. Tässä tilanteessa on tärkeää, että käyttäjä asettaa virtakytkimen OFF-asentoon, irrottaa virtajoh- don pistokkeen pistorasiasta ja antaa koneen jäähtyä 3–5 minu- tin ajan. Sen jälkeen lämpökyt- kin voidaan kuitata painamalla RESET-painiketta. Virtajohdon pistoke voidaan sitten kytkeä takaisin pistorasiaan ja kone käynnistää asettamalla virtakytkin ON-asentoon.



Technology for Healthy Business

Sikkerhedsforskrifter

Læs følgende sikkerhedsvejledning, inden du starter maskinen. Gem vejledningen.

Advarsel! Ved anvendelse af elektriske maskiner skal de grundlæggende sikkerhedsforskrifter følges for at mindske risikoen for brand, elektrisk stød eller personskade.

1. Vigtigt!

Maskinen må ikke anvendes til opugning af varme eller glødende partikler. Maskinen må ikke anvendes til eksplosive, ustabile eller pyrofore emner eller støv.

— **ADVARSEL!** Brugeren skal være tilstrækkeligt instrueret i anvendelsen af disse maskiner.

— **ADVARSEL!** Denne maskine er kun til tørانvendelse.

— **FORSIGTIG!** Denne maskine må kun anvendes inden døre.

— **FORSIGTIG!** Denne maskine må kun opbevares inden døre.

2. Arbejdsmiljø

Maskinen må ikke udsættes for væske. Den må ikke anvendes i fugtige og våde miljøer eller i nærheden af letantændelige væsker eller gasser.

3. Overbelastning

Lad ikke maskinen arbejde for fuld kraft. Maskinen må ikke anvendes til formål, den ikke er beregnet til. Følg forskrifterne for det materiale, som skal suges, maksimal indsnævring Ø15 mm.

Hvis maskinen risikerer at blive overophedet - f.eks. ved kraftig forsnævring, stopper temperaturvagten, og maskinen standser.

Det er da vigtigt, at operatøren trykker på strømafbryderen til tilstanden deaktiveret, trækker ledningen ud af stikket og venter 3-5 minutter på at maskinen køler af. Derefter gendannes temperaturvagten ved at trykke på knappen RESET (nulstil), hvorefter ledningen sættes i netstikket igen, og maskinen kan genstartes ved at trykke på strømafbryderen til tilstanden aktiveret.

4. Legemsbeskadigelse

Lad aldrig sugepunktet komme i kontakt med nogen kropsdel. Det stærke undertryk kan beskadige hudens blodkar. Forsøg aldrig på egen hånd at ændre elektriske koblinger. En fejl kan medføre livsfare. Se også nedenfor under advarsel.

5. El-kabel

Træk aldrig maskinen ved hjælp af el-kablet. Udsæt ikke el-kablet for varme eller skarpe kanter. Kontrollér el-kablet regelmæssigt. Maskinen må ikke anvendes, hvis kablet eller kontakten er beskadiget.

6. Vigtig forholdsregel

Ved rengøring og vedligeholdelse skal maskinen kobles fra strømmen ved at slukke for kontakten og tage stikket ud.

7. Vedligeholdelse

Hold maskinen ren, og sørg for, at sugeslangen er hel, og at alle pakninger er tætte. Følg instruktionerne. Hold bærehåndtagene tørre og frie for olie og fedt.

8. Kontrol

Kontrollér altid, at maskinen er ubeskadiget, inden den anvendes. Findes der skader, skal maskinen repareres af et autoriseret serviceværksted, som er godkendt af Dustcontrol.

Hvis netkablet er beskadiget, skal det udskiftes af Dustcontrol eller et autoriseret serviceværksted, som er godkendt af Dustcontrol.

9. Advarsel

Anvend kun tilbehør og reservedele, som findes i Dustcontrols katalog. OBS! Hvis der anvendes forkerte eller piratdele (især filter og plastsække), kan maskinen lække sundhedsfarligt støv med personskade til følge.

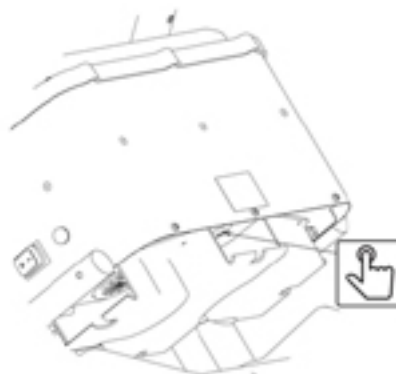

Sikkerhedsforskrifter

Dette apparat er ikke beregnet til at blive anvendt af personer (inklusive børn) med nedsat fysisk, sensorisk eller mental formåen eller manglende erfaring og viden, medmindre de bliver overvåget og får instruktioner vedrørende anvendelse af apparatet af en person, som har ansvaret for deres sikkerhed. Børn skal overvåges, så de ikke leger med apparatet.

Denne maskine er beregnet til kommercielt brug, f.eks. på hoteller, skoler, hospitaler, fabrikker, butikker, kontorer, byggesektoren og udlejningsvirksomheder.

10. Transport

Maskinens output-system samt cyklon skal være tømt, før maskinen transporteres.

Tekniske data

	DC Tromb 400c	DC Tromb 400a	DC Tromb 400L
HxBxL mm	1390 x 560 x 697	1390 x 560 x 697	1390 x 560 x 697
Vægt	46 kg	50 kg	48 kg
Indløb	X 76 mm	X 76 mm	X 76 mm
Slangelængde (Ø 50 mm)	5 m	5 m	5 m
Opsamlingsæk/beholder	20 l	40 l	fleksibel
Luftstrøm maks. åbent indløb	393 m ³ /h	393 m ³ /h	393 m ³ /h
Luftstrøm maks. ventilator	420 m ³ /h	420 m ³ /h	420 m ³ /h
Undertryk maks.	22 kPa	22 kPa	22 kPa
Strømstik	3000 W	3000 W 3000 W	
Finfilter i polyester, areal	2,5 m ²	2,5 m ²	2,5 m ²
Udskilningsgrad finfilter (EN 60335-2-69, klasse M)	99,9 %	99,9 %	99,9 %
Filterets yderside mikrofilter	2,2 m ²	2,2 m ²	2,2 m ²
Udskilningsgrad mikrofilter (EN 60335-2-69, Klasse H)	99,995 %	99,995 %	99,995 %
(EN 1822-1)	HEPA H13	HEPA H13	HEPA H13
Lydniveau	70 dB(A)	70 dB(A)	70 dB(A)

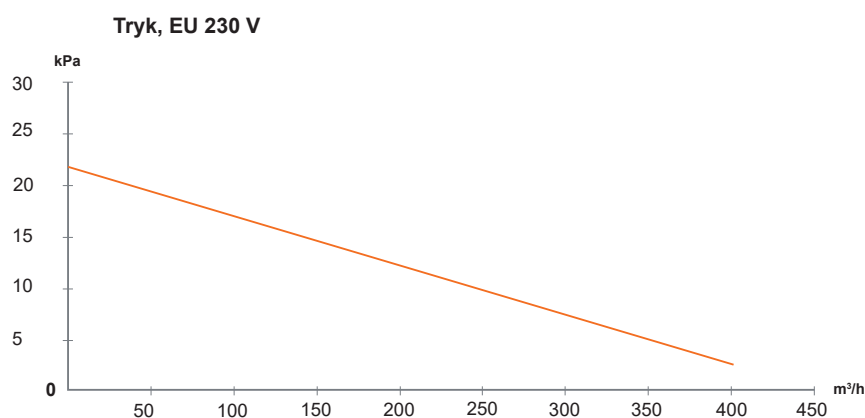

Funktionsbeskrivelse

DC Tromb 400 er driftssikker og robust. Den er specielt egnet til virksomheder, som afgiver store mængder let støv. DC Tromb 400 anvendes til punktudsugning (med maksimal forsnævring Ø 15 mm) i mange sammenhænge, f.eks. ved slibning, svejsning, personlig sanering og rengøring.

DC Tromb 400 drives af to ventilatorer med én fase og to trin.

Sugesystemet arbejder med undertryk (sug), som driver luften gennem sugekappe/mundstykke, slangesystem, samt for- og støvudskillere. Grovudskillelse sker i enhedens cyklon, hvilket er en meget effektiv udskillelse af alt groft støv. Fint støv udskilles i enhedens filterpatron, hvor et spærrefilter først beskytter mod støvsprøjt. Filterrensning med luftpumpe giver filtrene ekstra lang levetid og garanterer bevarelse af sugeevnen. Maskinen er udstyret med mikrofilter.

DC Tromb 400a

Maskinen er udstyret med en beholder, som igen kan udstyres med en plasticpose. Materialet kan derfor nemt genbruges eller deponeres.

DC Tromb 400c:

Det opsugede og udskilte materiale samles op i en plasticsæk, som kan tages af med et enkelt håndgreb. Materialet kan derfor let genbruges eller deponeres.

DC Tromb 400 L:

Maskinen er udstyret med et fleksibelt sækkesystem, hvor støvet opsamles i et system, der hele tiden er lukket.

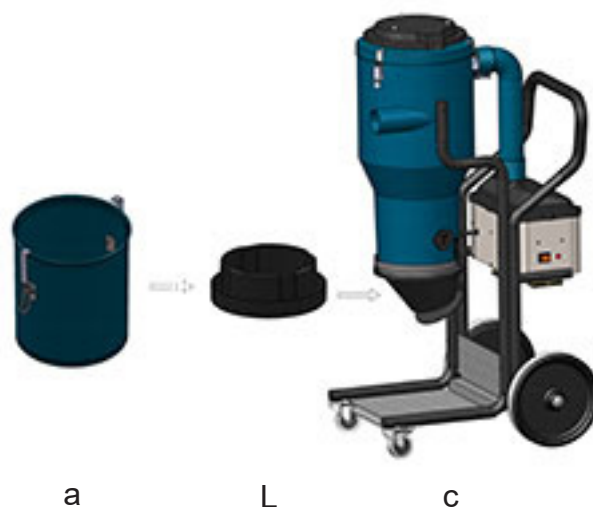

Drift

Tilslut maskinen til et el-stik med spænding i overensstemmelse med specifikationerne på maskinens mærkeplade. Når der anvendes et forlænger-kabel, skal det sikres, at forbindelsen er vandtæt.

Filter rengøring

DC Tromb 400 har en filterindikationslampe, som lyser, når filteret skal rengøres eller udskiftes. Filteret skal renses én til to gange om dagen ved kontinuerlig anvendelse.

Aggregatet skal være i gang ved rensning af filteret.

Luk skydespjældet ved maskinens indløb, så der skabes maksimalt undertryk i cyklonen. Omstil afbryderen på maskinens overdel. Lad maskinen "puffe" mindst 6 ggr. Luften strømmer ind i maskinen og renser filteret med pulseffekt.

Tømning:

DC Tromb 400c:

Plastsækken må kun udskiftes, efter at finfilteret er rengjort. Den skal udskiftes, når støvniveauet ligger ca. 5 cm under udtagningsklappen. Plastsækken skal lukkes, når den er taget af maskinen. Anvend kun originale plasticsække fra Dustcontrol.

DC Tromb 400c:

Beholderen under cyklonen skal tømmes, når den er fyldt ca. 2/3.

DC Tromb 400 L:

Når sækken anses for at være fyldt til det niveau, man selv synes er passende, lukkes den med bånd, som medfølger. Yderligere et bånd fastgøres et stykke oppe. Dette udgør bunden på den næste sæk. Derefter klippes den fyldte sæk løs, og maskinen er klar til at blive anvendt igen.

Udskiftning af sækkemagasin?

- Drej holderen til den position, hvor den kan trækkes nedad.
- Anbring et sækkemagasin i holderen, og monter den igen.
- Klip de fire bånd op, som holder sækkemagasinet sammen, og træk den inderste ende af sækken opad over gummilisten. Træk derefter sækken fast med spændebåndet. Den yderste ende trækkes nedad over holderen, og der trækkes et bånd som afslutning i bunden.

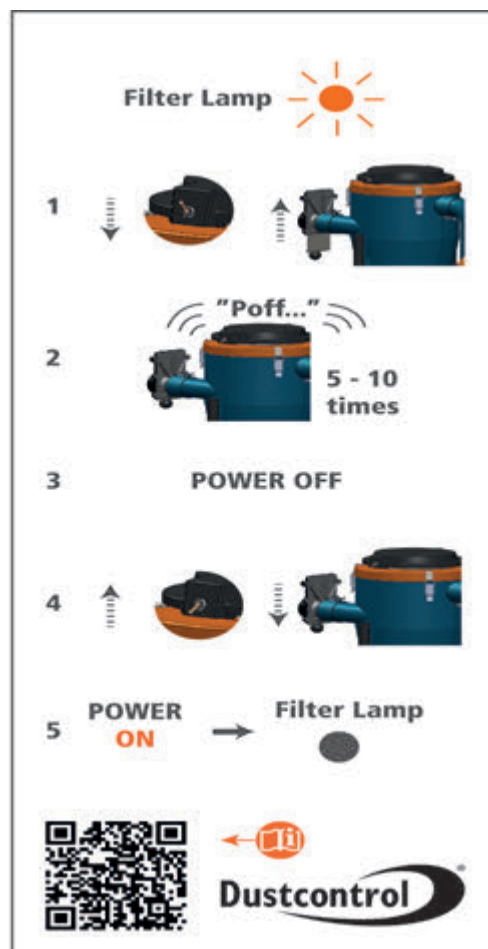

Service

Ved rengøring og pleje af maskinen skal maskinen være slukket og kontakten taget ud af stikket. Der må ikke sprøjtes direkte mod motordelen med væske ved sanering af maskinen – den bør tildækkes.

Finfilteret skal udskiftes mindst en gang om året. Anvend kun originalt filter. Mikrofilteret skal udskiftes efter ca. 300 timer.

OBS! Ved udskiftning af filteret må der ikke anvendes værktøj/redskaber, da dette kan skade filterets tætningsflade.

Filterudskiftning må kun udføres af instrueret personale. Benyt beskyttelsesmaske, partikelfilterklasse P2 eller højere. I forbindelse med sundhedsfarligt støv anvendes en engangsoverall, og der skal træffes forholdsregler, så andet personale ikke udsættes for støvet. Det udskiftede filter skal lægges i en plastsæk, som lukkes.

Kontrollér regelmæssigt, at el-kablet ikke er beskadiget. DC Tromb 400 skal funktionsprøves og efterses mindst en gang om året, da det er en maskine til sundhedsfarligt materiale. Slidte dele skal udskiftes. Gå aldrig på akkord med funktion og levetid. Anvend kun originale dele.

For ventilatormotorer er den typiske levetid for originalbørster 600-700 timer. De kan udskiftes eller kompletteres senere. For den anden børstepakke er levetiden ca. 400 timer og for den tredje børstepakke ca. 300 timer. Efter dette er kollektoren slidt op, og motoren skal udskiftes.

Tilbehør

Benævnelse	Art. nr.	Benævnelse	Art. nr.
Tilslutningsmuffe	2107	Finfilter cellulosa	44043
Tilslutningsmuffe	2129	Plastsæk, 50 stk.	4314
Slange Ø=50	2401	Intellibag, 10 stk./rulle	43619
HEPA-filter 44016		Plastsæk longopac	432177
Finfilter, polyester med integreret filterbeskyttelse	44017	Øvrigt tilbehør, se Dustcontrols katalog.	

Garanti

Garantitiden er to år og dækker fabrikationsfejl. Garantien gælder under forudsætning af, at maskinen anvendes på normal vis og får den service, som kræves. Normal slitage erstattes ikke. Repa-

rationer skal udføres af Dustcontrol eller af personale, som er godkendt af Dustcontrol. I modsat fald bortfalder garantien.

FEJLSØGNING

Problem	Fejl	Løsning
	Der er ikke tilsluttet el.	Tilslut el.
Motoren går i stå lige efter start.	Fejlagtig sikring.	Skift til korrekt sikring.
Motoren kører, men maskinen suger ikke. DC Tromb 400c DC Tromb 400a	Slangen er ikke tilsluttet. Stop i slangen. Cyklonen mangler plastsæk. Beholderen ikke fastspændt under cyklonen.	Tilslut slangen. Vend slangen, eller rengør den. Sæt plastsækken derhen. Spænd beholderen fast.
Motoren kører, men maskinen suger dårligt.	Hul på sugeslangen. Tilstoppet filter. Slangen for lang eller for smal. Slangen er delvist tilstoppet. Maskinens overdel dårligt monteret. Der sidder støv fast i cyklonen. En ventilator er ikke tændt.	Skift slange. Rens eller udskift. Skift slange. Vend slangen, eller rengør den. Juster monteringen. Tag overdelen af, og rengør cyklonen. Start ventilatoren.
Maskinen blæser støv ud.	Filteret har løsnet sig eller er gået i stykker.	Kontrollér det, og udskift efter behov.
Unormal lyd fra maskinen.		Bestil service.
Maskinen standser.	Overophedning.	Hvis maskinen risikerer at blive overophedet - f.eks. ved kraftig forsnævring, stopper temperaturvagten, og maskinen standser. Det er da vigtigt, at operatøren trykker på strømafbryderen til tilstanden deaktiveret, trækker ledningen ud af stikket og venter 3-5 minutter på at maskinen køler af. Derefter gendannes temperaturvagten ved at trykke på knappen RESET (nulstil), hvorefter ledningen sættes i netstikket igen, og maskinen kan genstartes ved at trykke på strømafbryderen til tilstanden aktiveret.

**Reservdelar
Onderdelen**

**Spare Parts
Lista de recambios**

Ersatzteile

**Pieces detachees
Varasoat Reservedele**

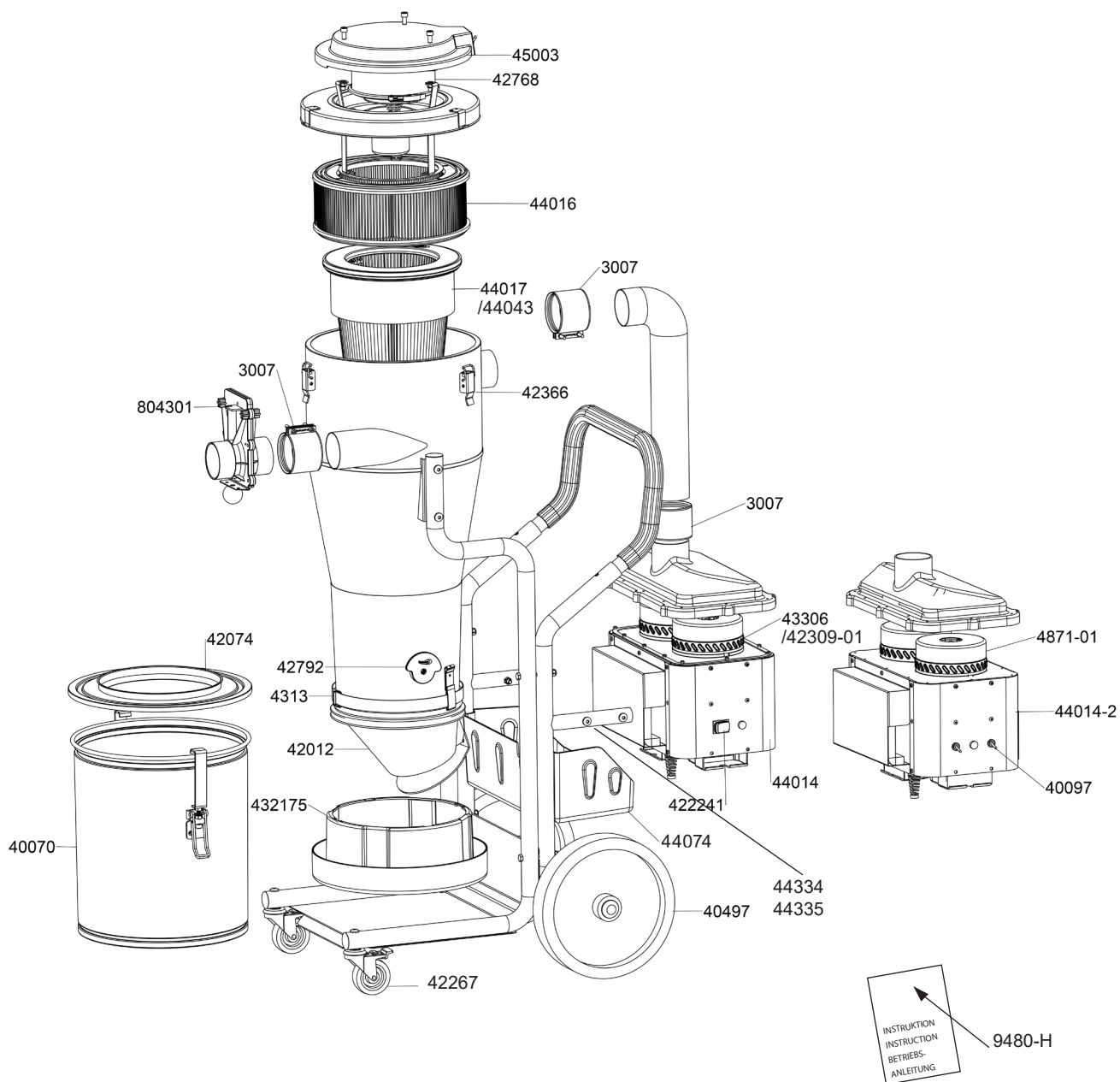

Svenska

Art nr	Benämning
3007	Skarv 76
40070	Behållare,40 l plåt
40097	Strömbrytare 110 V
40497	Hjul, D=300
42012	Kona med Klaff
42074	Bottenlock
422241	Strömbrytare
42267	Länkhjul, H=100, låsbart
42309-01	Motor eco 1285 W 230 V
42366	Spännlås

Art nr	Benämning
42768	Rensningssystem
42792	Hållare Säck
4313	Spännband,L=1,0 m
432175	Longopac-hållare
43306	Motor,1485 W 230 V
44014	Motorpaket komplett
44014-2	Motorpaket kpl, 115 V US/CAN
44016	Mikrofilter HEPA
44017	Finfilter Polyester

Art nr	Benämning
44043	Finfilter Cellulosa
44074	Korg
44334	Termostat 90° C
44335	Resetknapp
45003	Plastlock
4871-01	Motor,1050 W 110 V
804301	Skjutspjäll, 76 man
9480-H	Bruksanvisning i original DC Tromb 400/a/c/L

**Reservdelar
Onderdelen**

**Spare Parts
Lista de recambios**

**Ersatzteile
Varasoat**

**Pieces detachees
Reservele**

English

Part No	Description	Part No	Description	Part No	Description
3007	Joint 76	42366	Toggle Fastener	44017	Fine filter Polyester
40070	Container,40 l metal	42768	Cleaning Systems	44043	Fine filter Cellulose
40097	Switch 110 V	42792	Holder Sack	44045	Basket
40497	Wheels, D=300	4313	Strap L=1 m	44334	Thermostat 90° C
42012	Cone with Flap	432175	Longopac-holder	44335	Reset Button
42074	Bottom cup	43306	Motor,1485 W 230 V	45003	Plastic lid
422241	Switch	44014	Motor package complete	4871-01	Motor,1050 W 110 V
42267	Caster, H=100, locking device	44014-2	Motor package complete, 115 V US/CAN	804301	Shutter, 76 man
42309-01	Motor eco 1285 W 230 V	44016	HEPA filter	9480-G	Original instructions DC Tromb 400/a/c/L/

Deutsch

Art Nr	Bezeichnung	Art Nr	Bezeichnung	Art Nr	Bezeichnung
3007	Verbinder 76	42309-01	Motor eco 1285 W 230 V	44017	Feinfilter Polyester
40070	Behälter, metall, 40 l	42366	Haken für Behälter	44043	Feinfilter Zellulose
40097	Stromschalter 110V	42768	Reinigungssysteme	44045	Korb
40497	Räder, D=300	42792	Inhaber Sack	45003	Kunststoffdeckel
42012	Konus mit Austragungs- klappe	4313	Spannband L=1 m	44334	Thermostat 90° C
42074	Bodendeckel	432175	Longopac Halter	44335	Reset-Taste
422241	Schalter	43306	Motor,1485 W 230 V	4871-01	Motor,1050 W 110 V
42267	Lenkrolle H=100, verschiessbar	44014	Motor Paket Komplett	804301	Schriebeventil, 76 man
		44014-2	Motor Paket Komplett 115 V US/CAN	9480-G	Originalbetriebsanlei- tung DC Tromb 400/a/c/L
		44016	Mikrofilter HEPA		

Français

Art N°	Description	Art N°	Description	Art N°	Description
3007	Jonction 76	42366	Serrure de tension	44016	Microfiltre HEPA
40070	Conteneur, tole, 40 l	42768	Systèmes de Nettoyage	44017	Filtre fin en polyester
40097	Disjoncteur 110V	42792	Titulaire Sac	44043	Filtre fin en cellulose
40497	Roues, D=300	4313	Courroie de Serrage, L=1,0 m	44045	Panier
42012	Cone avec Clapet			44334	Thermostat 90° C
42074	Verrouiller en bas	432175	Longopac titulaire	44335	Bouton de réinitialisation
422241	Interrupteur	43306	Moteur, 1485 W 230 V	45003	Couvercle en plastique
42267	Roulette Pivotante H=100, verrouillable	44014	Paquet de moteur complet	4871-01	Moteur,1050 W 110 V
42309-01	Moteur eco 1285 W 230 V	44014-2	Paquet de moteur complet 115V US/CAN	804301	Registre a coulisse man 76
				9480-G	Notice originale DC Tromb 400/a/c/L/

Norsk

Art nr	Betegnelse	Art nr	Betegnelse	Art nr	Betegnelse
3007	Forlengelse 76	42366	Stramme lås	44017	Finfilter Polyester
40070	Container, 40 l metall	42768	Rengjøring systeme	44043	Finfilter Cellulosa
40097	Bryter 110 V	42792	Hållare sekk	44045	Basket
40497	Hjul, D=300	4313	Spännband,L=1,0 m	44334	Termostat 90° C
42012	Kona med Klaff	432175	Longopac-holder	44335	Tilbakestill knapp
42074	Bottenlock	43306	Motor,1485 W 230 V	45003	Plastlokk
422241	Bryter	44014	Motor pakke komplett	4871-01	Motor,1050 W 110 V
42267	Länkhjul, H=100, låsbar	44014-2	Motor pakke komplett, 115 V US/CAN	804301	Skjutspjäll, 76 man
42309-01	Motor eco 1285 W 230 V	44016	Mikrofilter HEPA	9480-G	Originalbruksanvisning DC Tromb 400/a/c/L/

**Reservdelar
Onderdelen**

**Spare Parts
Lista de recambios**

**Ersatzteile
Varasoat**

**Pieces detachees
Reservedele**

Español

Ref.:	Descripción	Ref.:	Descripción	Ref.:	Descripción
3007	Extensión 76	42366	Bloqueo de tensión	44017	Poliéster filtro fino
40070	Contenedor, metal, 40 l	42768	Sistemas de Limpieza	44043	Celulosa filtro fino
40097	Conmutador 110 V	42792	Titular Saco	44045	Cesta
40497	Ruedas, D=300	4313	Spännband, L=1,0 m	44334	Termostato 90° C
42012	Cono con solapa	432175	Titular Longopac	44335	Botón Restablecer
42074	Bloqueo en el fondo	43306	Motor, 1485 W 230 V	45003	Tapa de plástico
422241	Interruptor	44014	Motor paquete completo	4871-01	Motor, 1050 W 110 V
42267	Castor, H=100, bloqueable	44014-2	Motor paquete completo, 115 V US/CAN	804301	Puerta deslizante, 76 manualmente
42309-01	Motor eco 1285 W 230 V	44016	Microfiltro HEPA	9480-G	Manual original DC Tromb 400/a/c/L/

Osanro Nimike

3007	Jatke 76
40070	Säiliö, metalli, 40 l
40097	Kytin 110 V
40497	Pyörät, D=300
42012	Kartio läppä
42074	Pohjan lukitus
422241	Kytin
42267	Rengas D=100, lukittava
42309-01	Moottori eco 1285 W 230 V
42366	Kiristys lukko

Osanro Nimike

42768	Puhdistus system
42792	Pidike pussi
4313	Kiristysnauha L=1 m
432175	Longopac haltija
43306	Moottori, 1485 W 230 V
44014	Moottoripaketti täydellinen
44014-2	Moottoripaketti täydellinen, 115 V US/CAN
44016	Suodatin HEPA

Osanro Nimike

44017	Fine suodatin polyesteri
44043	Hienosuodatin selluloosa
44045	Kori
44334	Termostaatti 90° C
44335	Nollauspainike
45003	Muovinen kansi
4871-01	Moottori, 1050 W 110 V
804301	Liukusulkimen, 76 manu aalisesti
9480-G	Alkuperäiset Ohjeet DC Tromb 400/a/c/L/

Suomi

Art. nr. Benævnelse

3007	Sammenføjning 76
40070	Beholder, 40 l plade
40097	Strømaf Bryder 110 V
40497	Hjul D=300
42012	Kobling med klap
42074	Bundlås
422241	Strømaf Bryder
42267	Styrehjul H=100, aflåselig
42309-01	Motor eco 1285 W 230 V

Art. nr. Benævnelse

42366	Spændelås
42768	Rensesystem
42792	Holder sæk
4313	Spændebånd, L=1,0 m
432175	Longopac-holder
43306	Motor, 1485 W 230 V
44014	Motorpakke komplet
44014-2	Motorpakke kpl, 115 V US/CAN
44016	Mikrofilter 5 kW

Art. nr. Benævnelse

44017	Finfilter, polyester
44043	Finfilter cellulosa
44045	Kurv
44334	Termostat 90° C
44335	Reset-knap
45003	Plastlås
4871-01	Motor, 1050 W 110 V
804301	Skydespæld, 76 man
9480-G	Original brugsanvisning DC Tromb 400/a/c/L/

Dansk

EG-försäkran om överensstämmelse

Svenska

Vi försäkrar härmed att DC Tromb 400/a/c/L är i överensstämmelse med följande bestämmelser och standarder; 2006/42/EC, 2014/35/EU, 2014/30/EU.

Serienummer och tillverkningsår indikeras på märkplåt på maskinen.

Dustcontrol AB



Anna-Lena Berg/Peter Söderling
CEO/Technical Manager

English

EC-Declaration of conformity

We declare that DC Tromb 400/a/c/L is in conformity with following directives and standards; 2006/42/EC, 2014/35/EU, 2014/30/EU.

Serial Number and manufacturing year are indicated in a rating plate on the machine.

Dustcontrol AB



Anna-Lena Berg/Peter Söderling
CEO/Technical Manager

Deutsch

EG-Konformitätserklärung

Wir deklarieren daß DC Tromb 400/a/c/L mit den folgenden aufgeführten Standards oder standardisierten Dokumenten, übereinstimmt; 2006/42/EC, 2014/35/EU, 2014/30/EU.

Serienummer und Herstellungsjahr werden auf einer Plakette an der Maschine eingeprägt

Dustcontrol AB



Anna-Lena Berg/Peter Söderling
CEO/Technical Manager

Français

Déclaration CE de conformité

Nous déclarons que DC Tromb 400/a/c/L en conformité avec les standards ou documents standardisés au vu des directives suivantes; 2006/42/EC, 2014/35/EU, 2014/30/EU.

Le numéro de série et l'année de fabrication sont indiqués sur la plaque de la machine.

Dustcontrol AB



Anna-Lena Berg/Peter Söderling
CEO/Technical Manager

Dustcontrol AB, Box 3088, Kumla Gårdsväg 14, SE-145 03 Norsborg, Tel: + 46 8 531 940 00,
support@dustcontrol.se, www.dustcontrol.com

Nederlands

EG-verklaring van overeenstemming

Wij verklaren hiermee dat DC Tromb 400/a/c/L in overeenstemming is met en voldoet aan de volgende standaard en richtlijnen: 2006/42/EC, 2014/35/EU, 2014/30/EU.

Serienummer en productiedatum staan vermeld op het typeplaatje op de machine.

Dustcontrol AB



Anna-Lena Berg/Peter Söderling
CEO/Technical Manager

Norsk

EF erklæring om samsvar

Vi erklærer at DC Tromb 400/a/c/L er i samsvar med følgende standard eller standardisert dokument; 2006/42/EC, 2014/35/EU, 2014/30/EU.

Serienummer og produksjonsår indikeres på en merkeplate på maskinen.

Dustcontrol AB



Anna-Lena Berg/Peter Söderling
CEO/Technical Manager

Português

Declaração de Conformidade - CE

Declaramos que a unidade DC Tromb 400/a/c/L está em conformidade com as seguintes directivas e normas: 2006/42/EC, 2014/35/EU, 2014/30/EU.

O número de série e ano de fabrico estão indicados na placa da unidade.

Dustcontrol AB



Anna-Lena Berg/Peter Söderling
CEO/Technical Manager

Español

Declaración CE de Conformidad

Declaramos que el DC Tromb 400/a/c/L está conforme con las siguientes directivas y estándares: 2006/42/EC, 2014/35/EU, 2014/30/EU.

Número de serie y año de fabricación están indicados en la placa de la máquina.

Dustcontrol AB



Anna-Lena Berg/Peter Söderling
CEO/Technical Manager

Dustcontrol AB, Box 3088, Kumla Gårdsväg 14, SE-145 03 Norsborg, Tel: + 46 8 531 940 00,
support@dustcontrol.se, www.dustcontrol.com

Suomi

EY-vaatimustenmukaisuusvakuutuksen DC Tromb 400/a/c/L

Vakuutamme että tuote täyttää seuraavat direktiivit ja vaatimukset:
2006/42/EC, 2014/35/EU, 2014/30/EU.

Sarjanumero ja valmistusvuosi on merkittynä konekilvessä.

Dustcontrol AB



Anna-Lena Berg/Peter Söderling
CEO/Technical Manager

Dansk

EF-overensstemmelseserklæring

Vi erklærer hermed, at DC Tromb 400/a/c/L er i overensstemmelse med følgende bestemmelser og standarder: 2006/42/EC, 2014/35/EU, 2014/30/EU.

Serienummer og fabrikationsår er anført på mærkepladen på maskinen.

Dustcontrol AB



Anna-Lena Berg/Peter Söderling
CEO/Technical Manager

DUSTCONTROL WORLDWIDE

Dustcontrol AB

Box 3088
Kumla Gårdsväg 14
SE-145 03 Norsborg
Tel: +46 8 531 940 00
Fax: +46 8 531 703 05
support@dustcontrol.se
www.dustcontrol.com

AT

Dustcontrol Ges.m.b.H.
Tel: +43 316 428 081
info@dustcontrol.at
www.dustcontrol.at

AU

Archquip - All Preparation Equipment
Tel: +61 7 3217 9877
www.allpreparationequipment.com.au

BENELUX

Dustsolutions B.V.
Tel: +31(0)38-2020154
sales@dustsolutions.nl
www.dustsolutions.nl

BG

Metaltech14 Ltd
Tel: +359 888 255 102,
+359 889 999 593
metaltech14@abv.bg
www.dustcontrolbg.com

CA

Dustcontrol Canada Inc.
Tel: +1 877 844 8784
info@dustcontrol.ca
www.dustcontrol.ca

CH

Rosset Technik Maschinen Werkzeuge AG
Tel: +41 41 462 50 70
info@rosset-technik.ch
www.rosset-technik.ch

CN

Suzhou DustCollect Filtration Technology Co., Ltd.
Tel: +86 180 6800 0359
sale@dustcollect.cn
www.dustcollect.cn

DE

Dustcontrol GmbH
Tel: +49 70 32-97 56 0
info@dustcontrol.de
www.dustcontrol.de

DK

Erenfred Pedersen A/S - Construction
Tel +45 98 13 77 22
info@ep.dk
www.ep.dk

DA

Dansk Proceventilation ApS - Industry
Tel: +45 61 270 870
info@dansk-proceventilation.dk
www.dansk-proceventilation.dk

EE

G-Color Baltic OÜ
Tel: +372 682 5919
sales@g-color.ee
www.g-color.ee

ES

Barin, s.a.
Tel: +34 91 6281428
info@barin.es
www.barin.es

FI

Dustcontrol FIN OY
Tel: +358 9-682 4330
dc@dustcontrol.fi
www.dustcontrol.fi

FR

SMH Equipements-Construction
Tel: +33 (0)2 37 26 00 25
info@abequipements.com
www.smhequipements.com

Dustcontrol AB France- Industry

Tel: +46 8 53194016
hk@dustcontrol.se
www.dustcontrol.com

HU

Vandras Kft
Tel: +36-1-427-0322
Mobile: +36-20-9310-349
vandras@t-online.hu
www.vandras.hu

IN

Advance Ventilation Pvt. Limited
Tel: +91 11 47243296-298
sales@advanceventilation.com
www.advanceventilation.com

IR

BioMedoc International Group
Tel: +44 161 820 8441
info@biomedoc.com
www.biomedoc.com

IT

Airum srl
Tel: +39 (0)516 025 072
info@airum.com
www.airum.com

KR

E. S. H Engineering Co.
Tel: +82 (0)2 466 7966
k.u.lee@hanmail.net
www.esheng.co.kr

LT

UAB Hidromega
Tel: +370 677 10254
info@hidromega.lt
www.hidromega.lt

LV

SIA Reaktivs
Tel: +371 20282200
reaktivs@reaktivs.lv
www.reaktivs.lv

MY, ID

Blondal Stada (M) Sdn. Bhd.
Tel: +603 5569 1006
info@stada.com.my
www.stada.com.my

NO

Teijo Norge A.S
Tel: +47 3222 6565
firmapost@teijo.no
www.teijo.no

NZ

Artizan Diamond Tools
Tel: (+64) 03 365 4446
enquiry@artizandiamond.co.nz
www.artizandiamond.co.nz

PE

Efixo
Tel: (00511) 583-8541
Cel: (0051) 968-140-066
contacto@efixo.pe
http://www.efixo.pe

PH

Sweden Concrete Machines Philippines Inc.
Tel: +63 917 573 1583
peringe@packoskick.se
www.swedenconcretemachines.ph

PL

Bart Sp. z. o.o.
Tel: +48 32 256 22 33
info@bart-vent.pl
www.bart-vent.pl

PT

Metec-Mecano Técnica, Lda.
Tel: +351 21 797 02 91
geral@metec.pt
www.metec.pt

RO

AWS Elektrotehnik
Tel: +40 0748 288 358
office@awstehnik.ro
www.awstehnik.ro

SG

Blondal (S) Pte Ltd
Tel: +65 6741 7277
Info@stada.com.my
www.stada.com.my

TH

MCON Intertrade Co., Ltd
Tel: +66 (0) 93 935 1442
sales@mconintertrade.com
www.mconintertrade.com

TR

Ventek Mühendislik Ltd
Tel: +90 212 4415596-97
info@ventek.com.tr
www.ventek.com.tr

TW

Goodland Enterprise Co., Ltd.
Tel: +886-2-3234-0206
sales@goodland.com.tw
www.goodland.com.tw

UAE

Global Enterprises Trading Co
Tel: +971-2-555 4733
global@globalentco.com
www.globalentco.com

GEM Industrial Equipment Trading Co

Tel: +971-4-8840 474
gemuae@eim.ae

UA

"MBK "Obshemashkontrakt", JSC
Tel: +38 (0562) 35-66-77
zao@omk.dp.ua
www.omk.dp.ua

UK

Dustcontrol UK Ltd.
Tel: +44 1327 858001
sales@dustcontrol.co.uk
www.dustcontrol.co.uk

US

Dustcontrol Inc.
Tel: +1 910-395-1808
info@dustcontrolusa.com
www.dustcontrol.us

VN

Tayhostar JSC
Tel: +4 2218 0562/+4 2218 0568
tayhostar@tayhostar.vn
www.tayhostar.vn

www.dustcontrol.com