

EMTOP

ROTARY HAMMER
800W

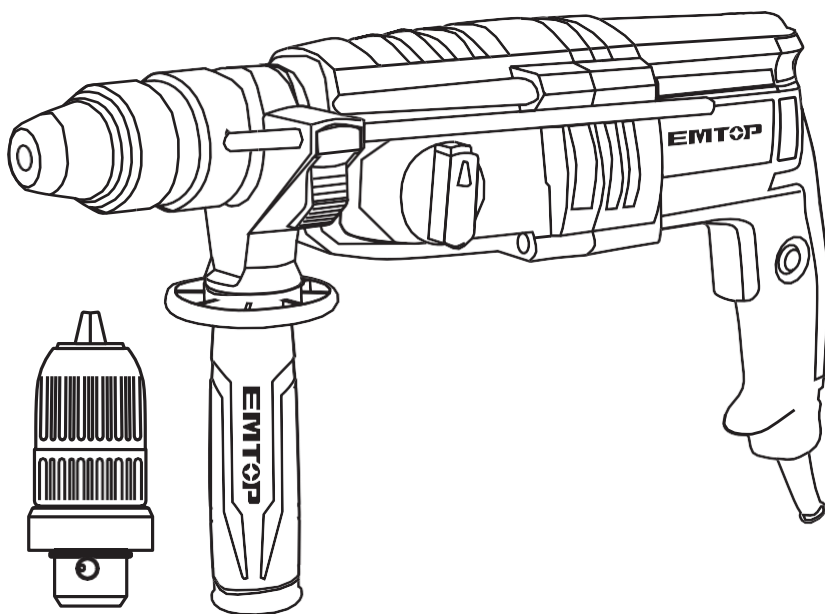







ERHRL802, ERHRL802M, ERHRL802S, ERHRL802-3
ERHRL802-4, ERHRL802-6, ERHRL802-8



www.emtop.com

Instructions originales

Les symboles dans le manuel d'instructions et l'étiquette sur l'outil

	Double isolation pour une protection supplémentaire.
	Lisez le manuel d'instructions avant utilisation.
	Conformité CE.
	Portez des lunettes de sécurité, une protection auditive et un masque anti-poussière.
	Les déchets de produits électriques ne doivent pas être jetés avec les ordures ménagères. Veuillez recycler là où des installations existent. Vérifiez auprès de votre autorité locale ou de votre détaillant pour obtenir des conseils en matière de recyclage.
	Alerte de sécurité. Veuillez utiliser uniquement les accessoires pris en charge par le fabricant.

AVERTISSEMENTS GÉNÉRAUX DE SÉCURITÉ POUR LES OUTILS ÉLECTRIQUE

WARNING Lisez tous les avertissements de sécurité et toutes les instructions. Ne pas suivre les avertissements et les instructions peut entraîner un choc électrique, un incendie et/ou blessure grave .

Conservez tous les avertissements et instructions pour référence future. Le terme « outil électrique » dans les avertissements fait référence à votre outil électrique fonctionnant sur secteur (avec fil) ou à votre outil électrique fonctionnant sur batterie (sans fil).

1) Espace de travail sécurité

- a) **Gardez la zone de travail propre et bien éclairée.** Zones encombrées et sombres inviter les accidents.
- b) **N'utilisez pas d'outils électriques dans des atmosphères explosives, par exemple en présence de liquides, de gaz ou de poussières inflammables.** Les outils électriques créent des étincelles qui peuvent enflammer la poussière ou des fumées.
- c) **Éloignez les enfants et les spectateurs lorsque vous utilisez un outil électrique.** Les distractions peuvent vous faire perdre contrôle.

2) Sécurité électrique

- a) **Les fiches des outils électriques doivent correspondre à la prise. Ne modifiez jamais la fiche de quelque manière que ce soit. N'utilisez pas de fiche d'adaptateur avec des outils électriques mis à la terre.** Des fiches non modifiées et des prises correspondantes réduiront le risque de choc électrique. choc.
- b) **Évitez tout contact corporel avec des surfaces mises à la terre ou mises à la terre telles que des tuyaux, des radiateurs, des cuisinières et des réfrigérateurs.** Il existe un risque accru de choc électrique si votre corps est mis à la terre ou fondé.
- c) **N'exposez pas les outils électriques à la pluie ou à des conditions humides.** L'eau pénétrant dans un outil électrique augmentera le risque de choc électrique. choc.
- d) **N'abusez pas le cordon. N'utilisez jamais le cordon pour transporter, tirer ou débrancher l'outil électrique. Gardez le cordon à l'écart de la chaleur, de l'huile, des bords tranchants ou des pièces mobiles.** Les cordons endommagés ou emmêlés augmentent le risque de choc électrique choc.

- e) **Lorsque vous utilisez un outil électrique à l'extérieur, utilisez une rallonge adaptée à une utilisation en extérieur.** *L'utilisation d'un cordon adapté à une utilisation en extérieur réduit le risque de choc électrique. choc.*
- f) **S'il est inévitable d'utiliser un outil électrique dans un endroit humide, utiliser**
une alimentation protégée par un dispositif à courant résiduel (RCD). *L'utilisation d'un RCD réduit le risque de choc électrique.*

3) Sécurité personnelle

- a) **Restez vigilant, surveillez ce que vous faites et faites preuve de bon sens lorsque vous utilisez un outil électrique. N'utilisez pas d'outil électrique lorsque vous êtes fatigué ou sous l'influence de drogues, d'alcool ou de médicaments.** *Un moment d'inattention lors de l'utilisation d'un outil électrique peut entraîner de graves blessure.*
- b) **Utilisez un équipement de protection individuelle. Portez toujours des lunettes de protection.** Les équipements de protection tels qu'un masque anti-poussière, des chaussures de sécurité antidérapantes, un casque de sécurité ou une protection auditive utilisés dans des conditions appropriées réduiront les risques personnels. blessures.
- c) **Empêcher les démarrages involontaires. Assurez-vous que l'interrupteur est en position d'arrêt avant de connecter à la source d'alimentation et/ou à la batterie, de ramasser ou de transporter l'outil.** *Transporter des outils électriques avec le doigt sur l'interrupteur ou alimenter des outils électriques dont l'interrupteur est activé est une invitation les accidents.*
- d) **Retirez toute clé ou clé de réglage avant d'allumer l'outil électrique.** *Une clé ou une clé laissée attachée à une partie rotative de l'outil électrique peut entraîner des blessures personnelles. blessure.*
- e) **N'allez pas trop loin. Gardez une bonne assise et un bon équilibre à tout moment.** *Cela permet un meilleur contrôle de l'outil électrique dans des situations inattendues.*
- f) **Habillez-vous correctement. Ne portez pas de vêtements amples ni de bijoux. Gardez vos cheveux, vos vêtements et vos gants éloignés des pièces mobiles. Les vêtements amples, les bijoux ou les cheveux longs peuvent être happés lors du mouvement les pièces.**

- g) **Si des dispositifs sont fournis pour le raccordement des installations d'extraction et de collecte des poussières, assurez-vous qu'ils sont connectés et correctement utilisés.** *L'utilisation d'un système de dépoussiérage peut réduire dangers.*

4) Utilisation d'outils électriques et se soucier

- a) **Ne forcez pas l'outil électrique. Utilisez l'outil électrique approprié pour votre application.** *L'outil électrique approprié fera le travail mieux et de manière plus sûre au rythme pour lequel il a été conçu.*
- b) **Faire pas utiliser le pouvoir outil si le changer fait pas tourner il sur et désactivé.** *Tout outil électrique qui ne peut pas être contrôlé avec l'interrupteur est dangereux et doit être réparé.*
- c) **Débranchez la fiche de la source d'alimentation et/ou la batterie de l'outil électrique avant d'effectuer des réglages, de changer d'accessoires ou de ranger des outils électriques.** *De telles mesures de sécurité préventives réduisent le risque de démarrage de l'outil électrique accidentellement.*
- d) **Rangez les outils électriques inactifs hors de portée des enfants et ne laissez pas des personnes qui ne connaissent pas l'outil électrique ou ces instructions utiliser l'outil électrique.** *Les outils électriques sont dangereux entre les mains de personnes non formées utilisateurs.*
- e) **Entretien les outils électriques. Vérifiez le désalignement ou le grippage des pièces mobiles, la rupture des pièces et toute autre condition pouvant affecter le fonctionnement des outils électriques. S'il est endommagé, faites réparer l'outil électrique avant utilisation.** *De nombreux accidents sont causés par une alimentation électrique mal entretenue outils.*
- f) **Gardez les outils de coupe affûtés et propres.** *Les outils de coupe correctement entretenus et dotés de bords tranchants sont moins susceptibles de se coincer et sont plus faciles à nettoyer.*
- g) **Utilisez l'outil électrique, les accessoires, les embouts, etc. conformément à ces instructions, en tenant compte des conditions de travail et du travail à effectuer.** *L'utilisation de l'outil électrique pour des opérations différentes de celles prévues pourrait entraîner une situation dangereuse.*

5) Service

- a) **Faites réparer votre outil électrique par un réparateur qualifié utilisant uniquement des outils identiques.** *Cela garantira que la sécurité de l'outil électrique est maintenue.*

Additional Safety Warnings

Avertissements de sécurité pour le marteau

- **Portez des protections auditives.** *L'exposition au bruit peut nuire à l'audition perte.*
- **Utilisez la ou les poignées auxiliaires, si elles sont fournies avec l'outil.**
La perte de contrôle peut entraîner des blessures blessure.
- **Prise pouvoir outil par isolé saisissant superficies, quand effectuer un opération où l'accessoire de coupe peut entrer en contact avec un câblage caché ou avec son propre corde.**

Un accessoire de coupe entrant en contact avec un fil « sous tension » peut rendre « sous tension » les parties métalliques exposées de l'outil électrique et provoquer un choc électrique à l'opérateur.

Résiduel des risques

Même lorsque l'outil électrique est utilisé conformément aux prescriptions, il n'est pas possible d'éliminer tous les facteurs de risque résiduels. Les dangers suivants peuvent survenir en relation avec la construction et la conception de l'outil électrique :

- a) Défauts de santé résultant de l'émission de vibrations si l'outil électrique est utilisé pendant une période prolongée ou s'il n'est pas géré et entretenu de manière adéquate.
- b) Blessures et dommages matériels dus à des accessoires cassés qui sont soudainement pointillés.

⚠ Avertissement! Cet outil électrique produit un champ électromagnétique pendant son fonctionnement. Ce champ peut dans certaines circonstances interférer avec les implants médicaux actifs ou passifs. Pour réduire le risque de blessures graves ou mortelles, nous recommandons aux personnes portant des implants médicaux de consulter leur médecin et le fabricant de l'implant médical avant d'utiliser cet appareil. outil.

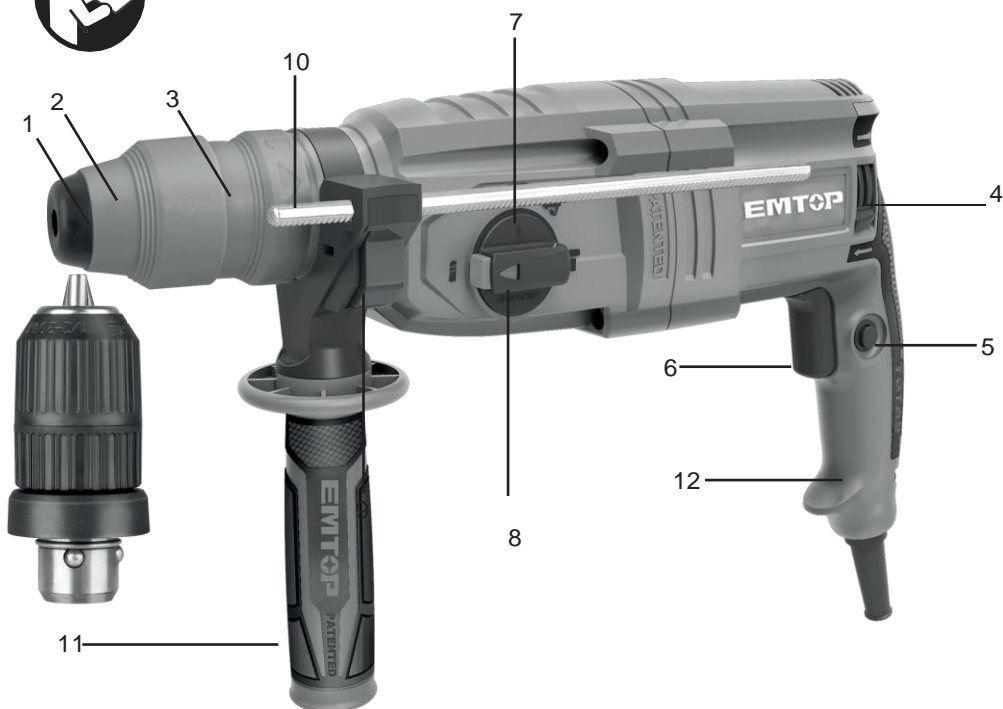

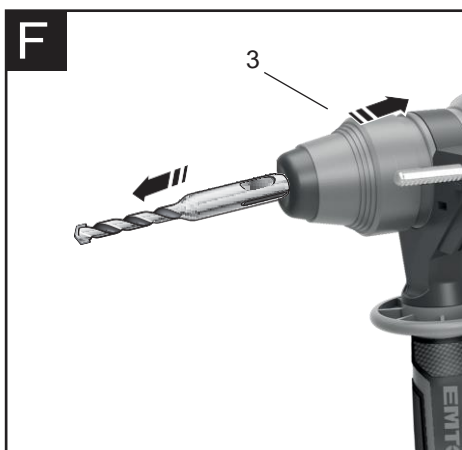
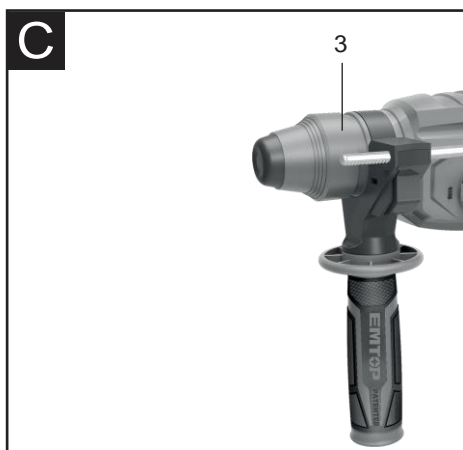
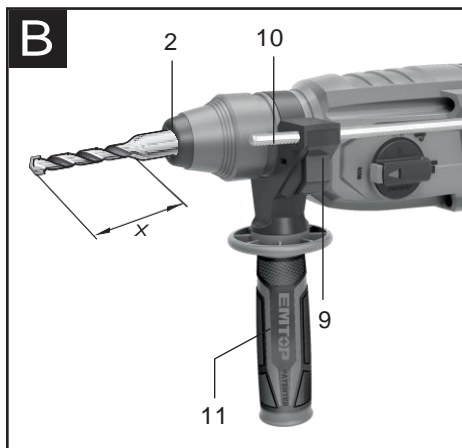
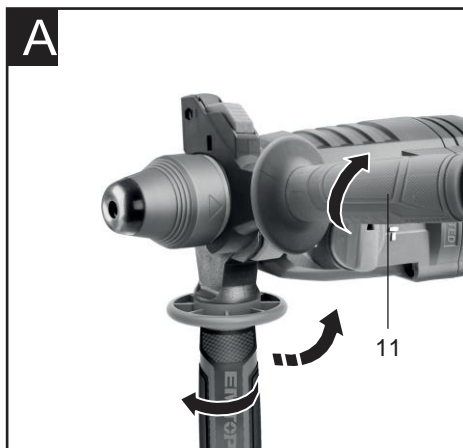



Avertissements de sécurité pour le marteau

- ▶ **Portez des protections auditives.** L'exposition au bruit peut entraîner une perte auditive.
- ▶ **Utilisez la ou les poignées auxiliaires, si elles sont fournies avec l'outil.**
La perte de contrôle peut provoquer des blessures.
- ▶ **Tenez l'outil par les surfaces de préhension isolées lorsque vous effectuez des opérations où l'outil d'application ou le vis pourrait contact caché câblage ou c'est propre cordon d'alimentation.** Le contact avec un fil « sous tension » fera également exposé les pièces métalliques de l'outil électrique « sous tension » et choquent l'opérateur.
- ▶ **Utilisez des détecteurs appropriés pour déterminer si des lignes électriques sont cachées dans la zone de travail ou appelez la société de services publics locale. à l'aide.** Tout contact avec des lignes électriques peut provoquer un incendie et une électrocution. Endommager une conduite de gaz peut provoquer une explosion. Pénétrer dans une conduite d'eau provoque des dommages matériels ou peut provoquer un choc électrique.
- ▶ **Lorsque vous travaillez avec la machine, tenez-la toujours fermement à deux mains et veillez à une position sûre.** L'outil électrique est guidé de manière plus sûre à deux mains.
- ▶ **Fixez la pièce.** Une pièce à usiner serrée avec des dispositifs de serrage ou dans un étau est maintenue plus fermement qu'à la main.
- ▶ **Attendez toujours que la machine soit complètement arrêtée avant de la poser.** L'insert de l'outil peut se coincer et entraîner une perte de contrôle de l'outil électrique.

caractéristiques du produit

La numérotation des caractéristiques du produit se réfère à l'illustration de la machine sur la page graphique.

- 1 Outil titulaire
- 2 Protection contre la poussière casquette
- 3 Verrouillage manche
- 4 Sens de rotation changer
- 5 Bouton de verrouillage pour marche/arrêt changer
- 6 Allumé éteint changer
- 7 Bouton de déverrouillage du sélecteur de mode changer
- 8 Sélecteur de mode changer
- 9 Bouton pour butée de profondeur ajustement
- 10 Profondeur arrêt
- 11 Auxiliaire poignée
- 12 Poignée

*Les accessoires illustrés ou décrits ne font pas partie de la livraison standard du produit. Vous trouverez un aperçu complet des accessoires dans notre programme d'accessoires.

Description et spécifications du produit



Lire tous sécurité avertissements et tous instructions. Le non-respect des avertissements et des instructions peut entraîner un choc électrique, feu et/ou des blessures graves.

Utilisation prévue

La machine est destinée au perçage à percussion dans le béton, la brique et la pierre, ainsi qu'aux travaux de burinage légers. Il convient également pour percer sans impact dans le bois, le métal, la céramique et le plastique. Les machines à commande électronique et rotation droite/gauche conviennent également au vissage.

données techniques

Model No.	ERHRL802	ERHRL802-6 (ISRAEL Plug)	ERHRL802-3 ERHRL802-8 (US Plug)
Rated voltage:	220-240V~50/60Hz		
Rated input power:	800W		
No-load speed:	0-1100/min		
Impact times:	0-4000/min		
Drilling capacity:			
Concrete:	26mm		
Steel:	13mm		
Wood:	30mm		
Model No.	ERHRL802M	ERHRL802S (SAA Plug)	ERHRL802-4 (IRAM Plug)
Rated voltage:	220-240V~50/60Hz		
Rated input power:	800W		
No-load speed:	0-1100/min		
Impact times:	0-4000/min		
Drilling capacity:			
Concrete:	26mm		
Steel:	13mm		
Wood:	30mm		

Assemblée

- ▶ Avant tout travail sur la machine elle-même, débranchez la fiche secteur.

Poignée auxiliaire

- ▶ Faites fonctionner votre machine uniquement avec la poignée auxiliaire 11.

Modification de la position de la poignée auxiliaire

Le auxiliaire poignée 11 peut être ensemble à n'importe lequel position pour un travail sûr et sans fatigue posture.

- Tournez la partie inférieure de la poignée auxiliaire 11 dans le sens inverse des aiguilles d'une montre et faites pivoter la poignée auxiliaire 11 dans la position souhaitée. Resserrez ensuite la partie inférieure de la poignée auxiliaire 11 en la tournant dans le sens des aiguilles d'une montre.

Payer attention que le serrage groupe de le auxiliaire poignée est positionné dans le rainure sur le logement comme destiné à.

Ajustement de la profondeur de perçage

La profondeur de perçage requise peut être réglée avec la butée de profondeur dix .

- Appuyez sur le bouton de réglage de la butée de profondeur 9 et insérez la butée de profondeur dans la poignée auxiliaire 11 .
Le moleté surface de le profondeur arrêt 10 doit affronter vers le bas.
- Insérer le forage outil à le arrêt dans le outil titulaire 1 .
Sinon, le mobilité de le forage outil peut plomb à un mauvais réglage du perçage profondeur.
- Tirer dehors le profondeur arrêt jusqu'à le distance entre le conseil du foret et la pointe de la butée de profondeur correspondent à la profondeur de perçage souhaitée .

Opération

Départ Opération

- **Observer correct secteur tension! Le tension de la source d'alimentation doit correspondre à la tension spécifiée sur la plaque signalétique de l'appareil. machine.**

Réglage du fonctionnement Mode

Le sélecteur perçage/perçage à percussion 13 permet de sélectionner le mode de fonctionnement de la machine.

- Pour changer le mode de fonctionnement, appuyez sur le bouton de déverrouillage 12 et tournez le perçage/marteau forage sélecteur changer 13 à le voulu position jusqu'à il peut être entendu à loquet.

Le mode de fonctionnement de la puissance L'outil est sélectionné avec le sélecteur de mode 8.

- À changement le en fonctionnement mode, pousser le libérer bouton 7 et tourner le mode sélecteur changer 8 à le demandé position jusqu'à ce qu'on puisse l'entendre loquet.

Remarque : Modifier le en fonctionnement mode seulement quand le machine est commuté désactivé! Sinon, le machine peut être endommagé.



Position pour **percer à percussion** dans le béton ou la pierre



Position pour **percer sans percussion** dans le bois, le métal, la céramique et le plastique ainsi que pour visser



Vario-Lock pour le réglage du burinage position
Le sélecteur de mode 8 ne pas loquet dans ce position.



Position de **burinage**



Inversion du sens de rotation

L'interrupteur de sens de rotation 4 sert à inverser le sens de rotation de la machine. Toutefois, cela n'est pas possible lorsque l'interrupteur marche/arrêt 6 est actionné.

- ↻ **Rotation à droite** : Tournez le sélecteur de perçage/perçage à percussion 4 des deux côtés jusqu'en **butée** en position .
- ↻ **Rotation à gauche** : Tournez le sélecteur de perçage/perçage à percussion 4 des deux côtés jusqu'en **butée** en position .

- Réglez le sens de rotation pour le perçage au marteau, le perçage et le burinage toujours dans la bonne direction.

Allumer et éteindre

- Pour démarrer la machine, appuyez sur l'interrupteur Marche/Arrêt 6 .
- Pour verrouiller l'interrupteur marche/arrêt, maintenez-le enfoncé et appuyez en plus sur le bouton de verrouillage 5 .

- Pour éteindre la machine, relâchez l'interrupteur marche/arrêt 6 . Lorsque l'interrupteur marche/arrêt 6 est verrouillé, appuyez d'abord dessus puis relâchez-le.

Réglage de la vitesse/taux d'impact

La vitesse/taux d'impact de l'outil électroportatif allumé peut être réglée de manière variable en fonction de la pression exercée sur l'interrupteur marche/arrêt 6 .

Une légère pression sur l'interrupteur marche/arrêt 6 entraîne une vitesse/taux d'impact faible. Une pression supplémentaire sur l'interrupteur augmente la vitesse/taux d'impact.

Embrayage de sécurité

- ▶ Si l'insert d'outil se coince ou se coince, l'entraînement vers la broche de perçage est interrompu. En raison des forces qui se produisent, tenez toujours fermement l'outil électrique avec les deux mains et veillez à une position sûre.
- ▶ Si l'outil électroportatif se bloque, éteignez la machine et desserrez l'insert de l'outil. Lors de la mise en marche de la machine alors que l'outil de perçage est bloqué, des couples de réaction élevés peuvent se produire.

Conseils de travail

- ▶ Avant tout travail sur la machine elle-même, débranchez la fiche secteur.

Modification de la position de burinage (Vario-Lock)

Le burin peut être verrouillé dans 36 positions. De cette manière, la position de travail optimale peut être définie pour chaque application.

- Insérez le burin dans le porte-outil.
- Tournez le sélecteur de mode 8 sur la position « Vario-Lock » (voir « Réglage du mode de fonctionnement »).
- Tourner le porte-outil dans la position de burinage souhaitée.
- Tourner le sélecteur de mode 8 sur la position « burinage ». Le porte-outil est désormais verrouillé.
- Pour le burinage, réglez le sens de rotation sur la droite.

Entretien et service

Entretien et nettoyage

- ▶ Avant tout travail sur la machine elle-même, débranchez la fiche secteur.
 - ▶ Pour un travail sûr et correct, gardez toujours la machine et les fentes de ventilation propres.
 - ▶ UN endommagé _ _ _ _ _ poussière _ _ CAPUCHON DE PROTECTION _ _ _ _ _ devrait _ être modifié _ _ _ _ _ _ immédiatement . _ _ Nous vous recommandons de faire réaliser cette opération par un service après-vente.
- Nettoyez le porte-outil 1 à chaque utilisation.

Si la machine tombe en panne malgré le soin apporté à la fabrication et essai procédures, réparation devrait être porté dehors par un centre de service après-vente pour notre alimentation outils.

ERHRL802,ERHRL802M,ERHRL802S,ERHRL802-3 ERHRL802-4,ERHRL802-6,ERHRL802-8 Vue éclatée

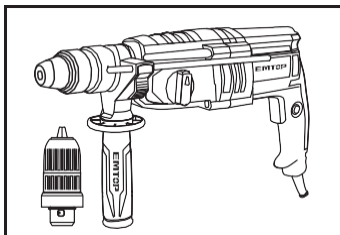
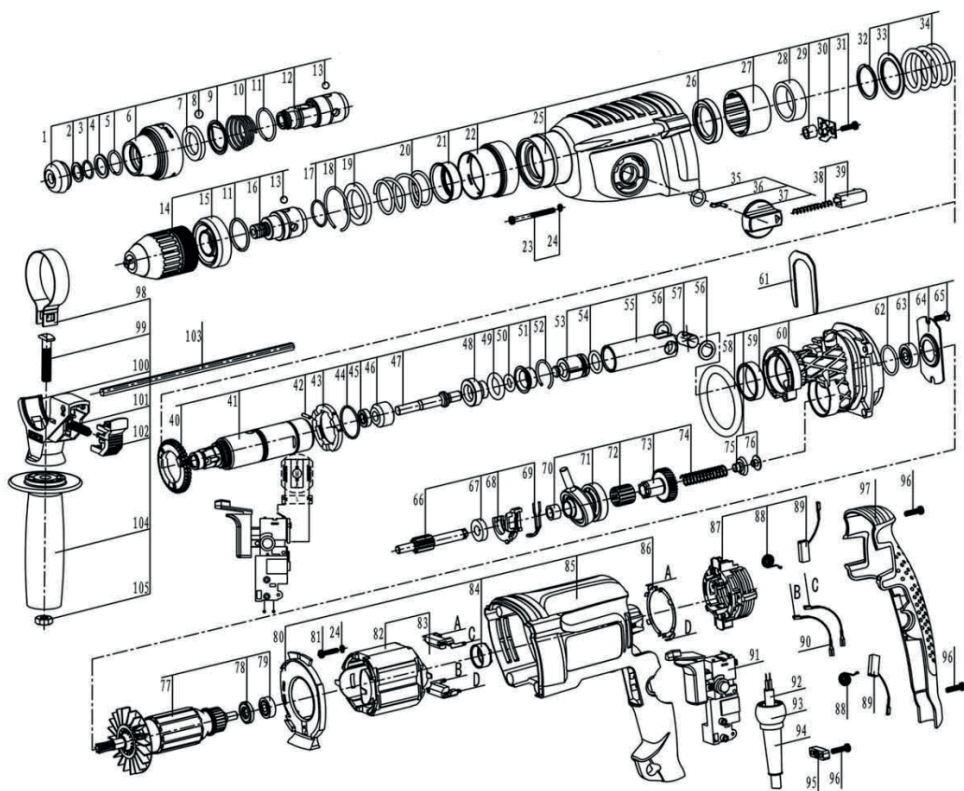



ERHRL802,ERHRL802M,ERHRL802S,ERHRL802-3 ERHRL802-4,ERHRL802-6,ERHRL802-8 De rechange partie liste

NO.	Part Description	Qty	NO.	Part Description	Qty
1	Dust Cap	1	54	O Ring	1
2	Dust Cap Washer 9.3X13X0.5	1	55	Cylinder	1
3	Snap Ring	1	56	Cylinder Pin Washer	1
4	Washer	1	57	Cylinder Pin	1
5	Snap Ring	1	58	O-Ring	1
6	Locking Sleeve	1	59	Holder Bushing	1
7	Thick Washer	1	60	Holder	1
8	Steel Ball	1	61	Press Fork	1
9	Washer	1	62	O-Ring	1
10	Spring	1	63	Bearing 609Z	1
11	Snap Ring	2	64	Bearing Press Plate	1
12	Drill Bit Cover	1	65	M4*8 Screw	2
13	Steel Ball	8	66	Gear Shaft	1
14	Keyless Chuck	1	67	Bearing 699Z	1
15	Connecting Bushing	1	68	Model Selector Fork	1
16	Chuck Adaptor	1	69	Fork Spring	1
17	Snap Ring	1	70	Needle Roller Bearing Hk0908	1
18	Snap Ring	1	71	Rocker Bearing	1
19	Ring	1	72	Needle Roller Bearing K15	1
20	Spring	1	73	33 Teeth Gear	1
21	Bushing	1	74	Spring	1
22	Chuck Sleeve	1	75	Spring Holder	1
23	St4.1*45 Self Tapping Screw	4	76	Position Washer	1
24	Torsional Spring	4	77	Rotor	1
25	Cylinder Housing	1	78	Insulation Washer	1
26	Oil Sea	1	79	Bearing 607Z	1
27	Bushing	1	80	Wind Guide	1
28	Needle Roller Bearing Hk3012	1	81	St3.7*17 Self Tapping Screw	2
29	Needle Roller Bearing Hk0709	1	82	Stator	1
30	Nine Teeth Washer	1	83	Inductor	2
31	St3.9*14 Self Tapping Screw	4	84	Bearing Bush	1
32	Flat Snap Ring	1	85	Gear Housing(Black)	1
33	Washer	4	86	Switch Contact	2
34	Spring	1	87	Carbon Brush Holder	1
35	O-Ring	1	88	Spring	2
36	Model Selector Pole	1	89	Carbon Brush	2
37	Model Selector	1	90	Stator Insert Line 120	2
38	Spring	1	91	Switch	1
39	Locking Button	1	92	Cable 2*0.75Mm	1
40	Big Gearing	1	93	Protective Sleeve Locating Sleeve	1
41	Connect Pipe	1	94	Rubber Sleeve	1
42	Pin	3	95	Press Cable Board	1
43	Clutch Disk	1	96	St4.1*16 Self Tapping Screw	5
44	Snap Ring	1	97	Back Cover(021C)	1
45	Oil Sea	1	98	Clamping Band	1
46	Thrust Ring	1	99	T Screw	1
47	Striker Shaft	1	100	Support Clamp	1
48	Striker Bushing	1	101	Locking Button Spring	1
49	O Ring	1	102	Locking Button	1
50	O-Ring	1	103	Depth Gauge	1
51	Holding Jacket	1	104	Auxiliary Handle	1
52	Snap Ring	1	105	Nut	1
53	Piston	1			

EMTOP

FAIT DANS CHINE 1222.E03
MEILLEURS OUTILS CO., PTE. LTD.

   EMTOP International

No. 20 Dagang Road, ville de Fuqiao, ville
de Taicang, Chine.

