

EMTOP

LITHIUM-ION RANDOM
ORBIT SANDER

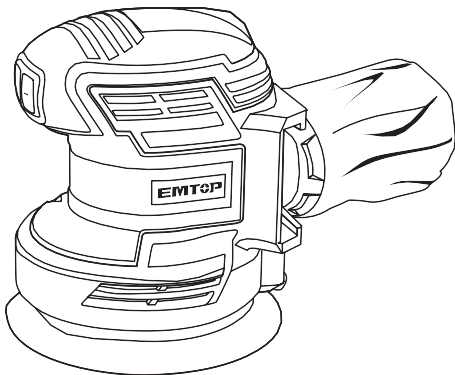









P20S
Lithium-Ion



ELPS201250



Les symboles dans le manuel d'instructions et l'étiquette sur l'outil

	<p>Double isolation pour une protection supplémentaire.</p>
	<p>Lisez le manuel d'instructions avant utilisation.</p>
	<p>Conformité CE.</p>
	<p>Portez des lunettes de sécurité, une protection auditive et un masque anti-poussière.</p>
	<p>Les déchets de produits électriques ne doivent pas être jetés avec les ordures ménagères. Veuillez recycler là où des installations existent. Vérifiez auprès de votre autorité locale ou de votre revendeur pour obtenir des conseils en matière de recyclage.</p>
	<p>Alerte de sécurité. Veuillez utiliser uniquement les accessoires pris en charge par le fabricant.</p>
	<p>Charger la batterie uniquement en dessous de 40°C</p>
	<p>Recyclez toujours les piles</p>
	<p>Ne détruisez pas la batterie par le feu.</p>
	<p>N'exposez pas la batterie à l'eau</p>

AVERTISSEMENTS GÉNÉRAUX DE SÉCURITÉ

Avertissement!

Sécurité de la zone de travail

- a) **Gardez la zone de travail propre et bien éclairée. Les zones encombrées et sombres sont propices aux accidents .**
- b) **N'utilisez pas d'outils électriques dans des atmosphères explosives, par exemple en présence de liquides, de gaz ou de poussières inflammables. Les outils** électriques créent des étincelles qui peuvent enflammer la poussière ou les fumées.
- c) **Gardez les enfants et les passants.** Les distractions peuvent contrôler.

Sécurité électrique

- a) **Les fiches des outils électriques doivent correspondre à la prise. Ne modifiez jamais la fiche de quelque manière que ce soit .** N'utilisez pas de fiche d'adaptateur avec des outils électriques mis à la terre. Des fiches non modifiées et des prises correspondantes réduiront le risque de choc électrique.
- b) **Évitez tout contact corporel avec des surfaces mises à la terre ou mises à la terre telles que des tuyaux, des radiateurs, des cuisinières et des réfrigérateurs .** Il existe un risque accru de choc électrique si votre corps est mis à la terre ou mis à la terre.
- c) **N'exposez pas les outils électriques à la pluie ou à des conditions humides.** L'eau pénétrant dans un outil électrique augmentera le risque de choc électrique.
- d) **N'abusez pas du cordon. N'utilisez jamais le cordon pour transporter, tirer ou débrancher l'outil électrique.** Gardez le cordon à l'écart de la chaleur, de l'huile, des bords tranchants ou des pièces mobiles. Les cordons endommagés ou emmêlés augmentent le risque de choc électrique.
- e) **Lorsque vous utilisez un outil électrique à l'extérieur, utilisez une rallonge adaptée à une utilisation en extérieur.** L'utilisation d'un cordon adapté à une utilisation en extérieur réduit le risque de choc électrique.
- f) **S'il est inévitable d'utiliser un outil électrique dans un endroit humide, utilisez une alimentation protégée par un dispositif à courant résiduel (RCD).** L'utilisation d'un RCD réduit le risque de choc électrique.

Sécurité personnelle

- a) **Restez vigilant, surveillez ce que vous faites et faites preuve de bon sens lorsque vous utilisez un outil électrique.** N'utilisez pas d'outil électrique lorsque vous êtes fatigué ou sous l'influence de drogues, d'alcool ou de médicaments . Un moment d'inattention lors de l'utilisation d'un outil électrique peut entraîner des blessures graves.
- b) **Utilisez un équipement de protection individuelle. Portez toujours des lunettes de protection.** Les équipements de protection tels qu'un masque anti-poussière, des chaussures de sécurité antidérapantes, un casque de sécurité ou une protection auditive utilisés dans des conditions appropriées réduiront les blessures corporelles.
- c) **Empêcher les démarrages involontaires.** Assurez-vous que l'interrupteur est en position d'arrêt avant de connecter à la source d'alimentation et/ou à la batterie, de ramasser ou de transporter l'outil. Transporter des outils électriques avec le doigt sur l'interrupteur ou alimenter des outils électriques dont l'interrupteur est allumé est une source d'accidents.
- d) **Retirez toute clé de réglage ou clé avant d'allumer l'outil électrique.** Une clé ou une clé laissée attachée à une partie rotative de l'outil électrique peut entraîner des blessures.
- e) **N'allez pas trop loin. Gardez toujours une bonne position et un bon équilibre.** Cela permet un meilleur contrôle de l'outil électrique dans des situations inattendues.
- f) **Habilitez-vous correctement.** Ne portez pas de vêtements amples ni de bijoux . Gardez vos cheveux, vos vêtements et vos gants éloignés des pièces mobiles. Les vêtements amples, les bijoux ou les cheveux longs peuvent être happés par les pièces mobiles.
- g) **Si des dispositifs sont fournis pour le raccordement des installations d'extraction et de collecte des poussières, assurez-vous qu'ils sont connectés et correctement utilisés.** Le recours au dépoussiérage peut réduire les risques liés à la poussière.

Utilisation et entretien des outils électriques

- a) **Ne forcez pas avec l'outil électrique.** Utilisez l'outil électrique approprié pour votre application. L'outil électrique approprié fera le travail mieux et de manière plus sûre au rythme pour lequel il a été conçu.

- b) **N'utilisez pas l'outil électrique si l'interrupteur ne l'allume pas et ne l'éteint pas.** Tout outil électrique qui ne peut pas être contrôlé avec l'interrupteur est dangereux et doit être réparé.
- c) **Débranchez la fiche de la source d'alimentation et/ou la batterie de l'outil électrique avant d'effectuer des réglages, de changer d'accessoires ou de ranger des outils électriques .** De telles mesures de sécurité préventives réduisent le risque de démarrage accidentel de l'outil électrique.
- d) **Rangez les outils électriques inactifs hors de portée des enfants et ne laissez pas des personnes qui ne connaissent pas l'outil électrique ou ces instructions utiliser l'outil électrique .** Les outils électriques sont dangereux entre les mains d'utilisateurs non formés.
- e) **Entretien des outils électriques.** Vérifiez le désalignement ou le grippage des pièces mobiles, la rupture des pièces et toute autre condition pouvant affecter le fonctionnement des outils électriques. S'il est endommagé, faites réparer l'outil électrique avant utilisation. De nombreux accidents sont causés par des outils électriques mal entretenus.
- f) **Gardez les outils de coupe affûtés et propres.** Les outils de coupe correctement entretenus et dotés de bords tranchants sont moins susceptibles de se coincer et sont plus faciles à contrôler.
- g) **Utilisez l'outil électrique, les accessoires, les embouts, etc. conformément à ces instructions, en tenant compte des conditions de travail et du travail à effectuer.** L'utilisation de l'outil électrique pour des opérations différentes de celles prévues pourrait entraîner une situation dangereuse.
- h) **Faites réparer votre outil électrique par un réparateur qualifié utilisant uniquement des outils identiques.** Cela garantira que la sécurité de l'outil électrique est maintenue.

Service

- a) **Faites réparer votre outil électrique par un réparateur qualifié utilisant uniquement des outils identiques.** Cela garantira que la sécurité de l'outil électrique est maintenue.
- b) **Ne réparez jamais les blocs-batteries endommagés.** L'entretien des blocs-batteries ne doit être effectué que par le fabricant ou des prestataires de services agréés.

AVERTISSEMENTS DE SÉCURITÉ POUR LES OUTILS À BATTERIE

Enregistrez ces instructions.

Attention : utilisez uniquement des piles d'origine.

L'utilisation de batteries non authentiques ou de batteries qui ont été modifiées peut entraîner l'éclatement de la batterie, provoquant des incendies, des blessures et des dommages. Cela annulera également la garantie de l'outil et les zones chargées et sombres sont propices aux accidents.

Utilisation et entretien des outils à batterie

- a) **Rechargez uniquement avec le chargeur spécifié par le fabricant.** Un chargeur adapté à un type de batterie peut créer un risque d'incendie s'il est utilisé avec une autre batterie.
- b) **Utilisez des outils électriques uniquement avec des blocs-batteries spécifiquement désignés .** L'utilisation de tout autre bloc-batterie peut créer un risque de blessure et d'incendie.
- c) **Lorsque la batterie n'est pas utilisée, éloignez-la de tout autre objet métallique, comme des trombones, des pièces de monnaie, des clés, des clous, des vis ou d'autres petits objets métalliques, susceptibles d'établir une connexion d'une borne à une autre.** Un court-circuit entre les bornes de la batterie peut provoquer des brûlures ou un incendie.
- d) **Dans des conditions abusives, du liquide peut être éjecté de la batterie ; éviter les contacts. En cas de contact accidentel, rincer à l'eau .** Si le liquide entre en contact avec les yeux, consultez également un médecin. Le liquide éjecté de la batterie peut provoquer des irritations ou des brûlures.
- e) **N'utilisez pas de batterie ou d'outil endommagé ou modifié.** Les batteries endommagées ou modifiées peuvent présenter un comportement imprévisible entraînant un incendie, une explosion ou un risque de blessure.
- f) **N'exposez pas une batterie ou un outil au feu ou à une température excessive .** L'exposition au feu ou à une température supérieure à 130 °C peut provoquer une explosion.
- g) **Suivez toutes les instructions de chargement et ne chargez pas la batterie ou l'outil en dehors de la plage de température spécifiée dans les instructions .** Une charge incorrecte ou à des températures en dehors de la plage spécifiée peut endommager la batterie et augmenter le risque

d'incendie.

Conseils pour maintenir une durée de vie maximale de la batterie

1. **Chargez la batterie avant qu'elle ne soit complètement déchargée.**
Arrêtez toujours le fonctionnement de l'outil et chargez la batterie lorsque vous remarquez moins de puissance de l'outil.
2. **Ne rechargez jamais une batterie complètement chargée .** La surcharge réduit la durée de vie de la batterie.
3. **Chargez la batterie à température ambiante entre 10 °C et 40 °C (50 °F et 104 °F).** Laissez refroidir une cartouche de batterie chaude avant de la charger.
4. **Chargez la batterie si vous ne l'utilisez pas pendant une longue période (plus de six mois).**











Consignes de sécurité importantes pour la batterie

1. **Avant d'utiliser la batterie, lisez toutes les instructions et les mises en garde sur le chargeur de batterie, la batterie et) le produit utilisant la batterie.**
2. **Ne démontez pas la batterie.**
3. **Si la durée de fonctionnement est devenue excessivement courte, arrêtez immédiatement de fonctionner.** Cela peut entraîner un risque de surchauffe, d'éventuelles brûlures, voire une explosion.
4. **Si de l'électrolyte entre en contact avec vos yeux, rincez-les à l'eau claire et consultez immédiatement un médecin .** Cela peut entraîner une perte de la vue.
5. **Ne court-circuitez pas la batterie :**
 - a) Ne touchez pas les bornes avec un matériau conducteur.
 - b) Évitez de stocker la batterie dans un récipient avec d'autres objets métalliques tels que des clous, des pièces de monnaie, etc.
 - c) N'exposez pas la batterie à l'eau ou à la pluie.
 - d) Un court-circuit de la batterie peut provoquer un flux de courant important, une surchauffe, d'éventuelles brûlures et même une panne.
6. **Ne stockez pas l'outil et la batterie dans des endroits où la température peut atteindre ou dépasser 50 °C (122 °F).**
7. **Ne brûlez pas la batterie même si elle est gravement endommagée ou**

complètement usée. La batterie peut exploser en cas d'incendie.

8. **Faites attention à ne pas laisser tomber ou heurter la batterie.**
9. **N'utilisez pas une batterie endommagée.**
10. **Suivez vos réglementations locales relatives à l'élimination de la batterie.**

LES SYMBOLES DANS LE MANUEL D'INSTRUCTIONS

	Double isolation pour une protection supplémentaire
	Lisez le manuel d'instructions avant utilisation.
	Conformité CE.
	Alerte de sécurité. Veuillez utiliser uniquement les accessoires pris en charge par le fabricant.
	Portez des lunettes de sécurité, une protection auditive et un masque anti-poussière.
	Les déchets de produits électriques ne doivent pas être jetés avec les ordures ménagères . Veuillez recycler là où des installations existent. Vérifiez auprès de votre autorité locale ou de votre détaillant pour obtenir des conseils en matière de recyclage.
	Charger la batterie uniquement en dessous de 40 °C
	Recyclez toujours les piles.
	Ne détruisez pas la batterie par le feu.
	N'exposez pas la batterie à l'eau

AVERTISSEMENT DE SÉCURITÉ SUPPLÉMENTAIRE

Instructions sur la façon de traiter les poussières nocives/toxiques provenant du ponçage, par exemple les surfaces peintes au plomb, le bois et les métaux.

Ces instructions doivent être précédées d'un avertissement indiquant que le contact ou l'inhalation de ces poussières peut mettre en danger la santé de l'opérateur et des personnes se trouvant à proximité.

Ces instructions doivent inclure l'utilisation d'un équipement de protection individuelle approprié.

UTILISATION PRÉVUE

L'outil électrique est destiné au ponçage à sec du bois, du plastique, du métal, des enduits et des surfaces vernies.

CARACTÉRISTIQUES

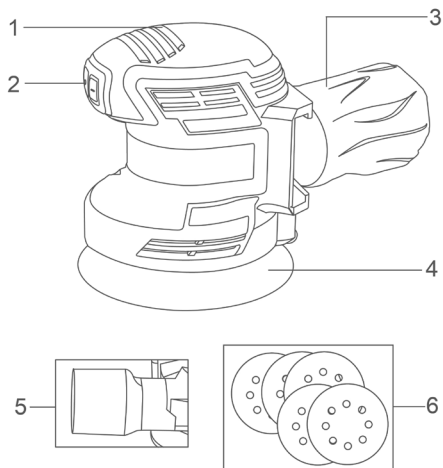

1. Zone de préhension
2. Interrupteur marche/arrêt
3. Sac à poussière

4. Plateau de ponçage rotatif
5. Adaptateur pour aspirateur
6. Papier de verre

Spécifications techniques

Numéro de modèle.	ELPS201250 ELPS201250xy x (vide, 1,2,3,4,5,6,7,8,9,E,S,A,M) y(vide, -1,-2,-3,-4,-5,-6,-7,-8,-9,E,S,A,M)	ULPS201250xy x (vide, 1,2,3,4,5,6,7,8,9,E,S,A,M) y(vide, -1,-2,-3,-4,-5,-6,-7,-8,-9,E,S,A,M)
Taille du bas	5"	
Vitesse à vide	10000 tr/min	
Tension nominale	2 0V	
J'entre la tension	220-240V~50/60Hz	110-120V~50/60Hz

- En raison de notre programme continu de recherche et de développement, les spécifications présentées ici sont sujettes à changement sans préavis.
- Les spécifications et la cartouche de batterie peuvent différer d'un pays à l'autre.

IMAGE DE FONCTIONNEMENT

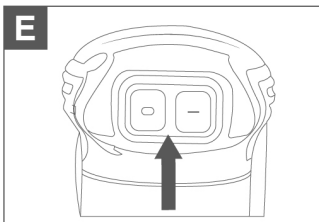
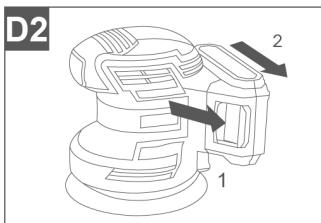
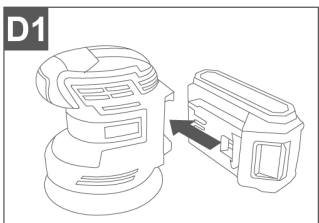
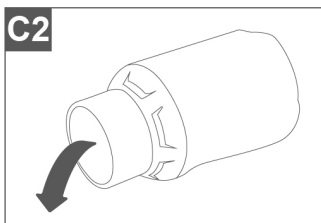
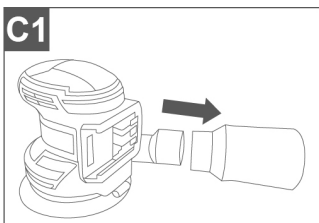
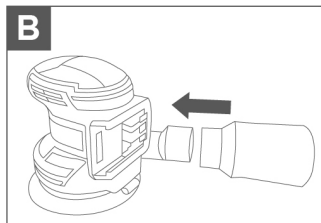
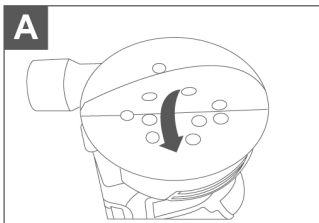

DESCRIPTION DE LA FONCTION

Attention _

Avant d'utiliser l'outil, lisez attentivement le manuel d'instructions.

Utilisation prévue

La machine est destinée au ponçage à sec du bois, du plastique, du métal et des matériaux de remplissage ainsi que des surfaces peintes.

Les machines à commande électronique conviennent également au polissage.

Assemblée

1. Assemblez le papier abrasif (voir D ia A)

1) Retirez toute poussière ou autre objet de la plaque de ponçage et du papier de verre.

2) Le papier de verre a des trous d'extraction de poussière, vous devez les aligner avec les trous du plateau de ponçage, sinon l'aspiration de poussière ne fonctionnera pas.

2. Assemblez le sac à poussière

— Fixation du sac à poussière (voir D ia B)

Utilisez toujours votre ponceuse avec le sac à poussière installé.

Pour le fixer, faites glisser le sac à poussière sur l'outil.

Attention _

Pour éviter que de la poussière de ponçage ou des corps étrangers ne soient projetés sur votre visage ou vos yeux, n'essayez jamais d'utiliser votre ponceuse sans que le sac à poussière soit correctement installé.

— Videz le sac à poussière (voir Dia C)

Pour un fonctionnement plus efficace, videz le sac à poussière toutes les 5 à 10 minutes.

Pour vider le sac à poussière, retirez-le et secouez la poussière.

3. Installez et retirez la batterie (voir Dia D)

Faites glisser la batterie entièrement chargée sur l'outil avec suffisamment de force jusqu'à ce qu'elle s'enclenche en position.

Appuyez d'abord fermement sur le bouton de déverrouillage de la batterie, puis faites glisser la batterie hors de votre outil.

OPÉRATION

1. Interrupteur ON/OFF (voir Dia E)

Pour démarrer votre ponceuse, appuyez sur le capot de protection sur l'interrupteur indiqué par le repère « I ».

Pour arrêter votre ponceuse, appuyez sur le capot de protection indiqué par le repère « O ».

2. Ponçage des surfaces

Placer la machine avec le papier de verre complet sur la surface à travailler. Assurer une pression de ponçage uniforme. Une pression de ponçage moindre augmente la capacité de ponçage et protège la machine et l'outil de ponçage. La capacité d'enlèvement et le type de ponçage sont déterminés principalement par le choix du papier de verre (granulométrie), la vitesse du plateau de ponçage et la pression d'application.

Ponçage grossier

Fixez un papier de verre à gros grains. Appliquez uniquement une légère pression de ponçage pour obtenir un enlèvement de matière accru.

Ponçage fin

Fixez un papier de verre à grain fin. Avec une pression modérée, déplacez la machine selon un motif circulaire ou alternativement dans le sens de la longueur et dans le sens transversal sur la pièce à travailler. N'inclinez pas la machine pour éviter de poncer à travers la pièce à travailler (par exemple lors du ponçage du placage). Une fois le travail terminé, éteignez la machine et soulevez-la de la pièce à usiner.

3. Ponçage orbital

Guidez votre ponceuse parallèlement à la surface de travail et déplacez-la en cercles ou en croix. N'inclinez pas l'outil afin d'éviter des marques de ponçage profondes et indésirables. La quantité de matière enlevée est déterminée par la vitesse du disque de ponçage et la granulométrie utilisée. La vitesse du disque abrasif diminue par rapport à la pression appliquée sur l'outil. Pour un retrait plus rapide, n'augmentez pas la pression sur l'outil, mais utilisez un grain plus grossier.

4. Choisir la bonne qualité de papier de verre

Différentes qualités de papier abrasif peuvent être achetées dans les bons

magasins de bricolage. Les qualités disponibles sont grossières, moyennes et fines.

Utilisez des grains grossiers pour poncer les finitions rugueuses, des grains moyens pour lisser le travail et des grains fins pour finir.

Plus le numéro de grade est élevé, plus le grain est fin. Pour les travaux difficiles, commencez avec un grain de faible qualité. (par exemple grain 60) et passez à un grade plus élevé et plus fin (par exemple grain 120) pour la finition. Si vous utilisez une qualité fine pour les surfaces rugueuses, elle se bouchera rapidement et devra être changée.

Il est préférable de faire un essai sur un morceau de matériau afin de déterminer les qualités optimales de papier de verre pour un travail particulier.

ENTRETIEN ET DYSFONCTIONNEMENT

Dysfonctionnements possibles et méthodes de leur élimination

Mauvais fonctionnement	Causes probables	Actions
Lorsque la machine est allumée, le moteur électrique ne fonctionne pas.	<ul style="list-style-type: none"> • Défaillance du commutateur • Le cordon d'alimentation ou le câblage est cassé, dysfonctionnement de la fiche du cordon d'alimentation ; • Pas de contact des brosses avec le collecteur ; • Usure/endommagement des brosses 	Débranchez la machine du secteur et contactez un spécialiste qualifié.
Formation d'un feu circulaire sur le collecteur	<ul style="list-style-type: none"> • Usure des balais/endommagement du porte-balais ; • Dysfonctionnement de la bobine d'induit 	Débranchez la machine du secteur et contactez un spécialiste qualifié. Veuillez ne pas réparer la machine vous-même.
Lors du travail, de la fumée ou une odeur d'isolant brûlé apparaît par les ouvertures de ventilation.	<ul style="list-style-type: none"> • Dysfonctionnement de la bobine du moteur électrique ; • Dysfonctionnement de la partie électrique de l'outil. 	
Augmentation du bruit dans la boîte de vitesses	<ul style="list-style-type: none"> • Usure/casse d'engrenages ou de roulements 	
Lorsque la machine est allumée, la broche ne tourne pas	<ul style="list-style-type: none"> • Panne de boîte de vitesses. 	

Critères d'état critique

Critères d'état critique	Causes probables	Actions
Fissures sur les surfaces des pièces de roulement et de boîtier	Déformation par fatigue du métal	Débranchez la machine du secteur et contactez un spécialiste qualifié. Veuillez ne pas réparer la machine vous-même.
Le cordon d'alimentation ou la fiche est endommagé	Surcharge ou casse	
Usure excessive ou dommages au moteur ou au mécanisme du réducteur, ou une combinaison de signes	Déformation par fatigue du métal	

Critères d'état critique



Liste des échecs critiques	Actions
Des étincelles sur un moteur électrique	Il est nécessaire de contacter un spécialiste qualifié
L'apparition de bruits parasites	Il est nécessaire de contacter un spécialiste qualifié
Si les dysfonctionnements ci-dessus sont détectés, il est nécessaire de débrancher la machine du secteur et de contacter un spécialiste qualifié.	

EMTOP



MADE IN CHINA 0421.E03

BEST TOOLS CO., PTE. LTD.

   EMTOP International

Taicang Port Economic and Technological Development Zone,
Taicang City, 215400, China.