

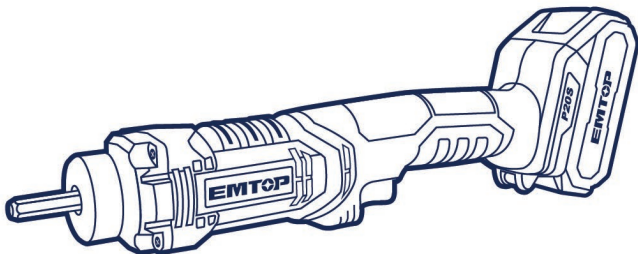

www.emtop.com

LITHIUM-ION CONCRETE VIBRATOR



SCAN FOR VIDEO

ECVL202301,ULCVL202301,
ECVL202301xy,ULCVL202301xy
x(blank,1,2,3,4,5,6,7,8,9, E, S,A,M)
y(blank,-1,-2,-3,-4,-5,-6,-7,-8,-9, E, S,A,M)

**PRODUCT
MANUAL**

AVERTISSEMENTS GÉNÉRAUX DE SÉCURITÉ CONCERNANT LES OUTILS ÉLECTRIQUES

□ **AVERTISSEMENT** Lisez tous les avertissements de sécurité, les instructions, les illustrations et les spécifications fournis avec cet outil électrique. *Le non-respect de toutes les instructions énumérées ci-dessous peut entraîner un choc électrique, un incendie et/ou des blessures graves.*

Conservez tous les avertissements et instructions pour référence future.

Le terme « outil électrique » dans les avertissements fait référence à votre outil électrique fonctionnant sur secteur (avec fil) ou à batterie (sans fil).

1) Sécurité de la zone de travail

- a) **Gardez la zone de travail propre et bien éclairée.** *Les zones encombrées ou sombres sont propices aux accidents.*
- b) **N'utilisez pas d'outils électriques dans des atmosphères explosives, par exemple en présence de liquides, de gaz ou de poussières inflammables.** *Les outils électriques produisent des étincelles qui peuvent enflammer la poussière ou les fumées.*
- c) **Tenez les enfants et les passants à l'écart lors de l'utilisation d'un outil électrique.** *Les distractions peuvent vous faire perdre le contrôle.*

2) Sécurité électrique

- a) **Les fiches de l'outil électrique doivent correspondre à la prise. Ne modifiez jamais la fiche de quelque manière que ce soit. N'utilisez pas d'adaptateurs avec des outils électriques mis à la terre.** *Des fiches non modifiées et des prises correspondantes réduiront le risque de choc électrique.*
- b) **Évitez tout contact corporel avec des surfaces mises à la terre, telles que des tuyaux, des radiateurs, des cuisinières et des réfrigérateurs.** *Il y a un risque accru de choc électrique si votre corps est mis à la terre.*
- c) **N'exposez pas les outils électriques à la pluie ou à l'humidité.** *La pénétration d'eau dans un outil électrique augmente le risque de choc électrique.*
- d) **N'abusez pas du cordon. N'utilisez jamais le cordon pour transporter, tirer ou débrancher l'outil électrique.** *Gardez le cordon à l'écart de la chaleur, de l'huile, des arêtes vives ou des pièces mobiles.* *Les cordons*

endommagés ou emmêlés augmentent le risque de choc électrique.

- e) **Lorsque vous utilisez un outil électrique à l'extérieur, utilisez une rallonge adaptée à une utilisation à l'extérieur.** *L'utilisation d'un cordon adapté à une utilisation en extérieur réduit le risque de choc électrique.*
- f) **S'il est inévitable d'utiliser un outil électrique dans un endroit humide, utilisez une alimentation protégée par un disjoncteur différentiel.** *L'utilisation d'un disjoncteur différentiel réduit le risque d'électrocution.*

3) Sécurité personnelle

- a) **Restez vigilant, surveillez ce que vous faites et faites preuve de bon sens lorsque vous utilisez un outil électrique. N'utilisez pas d'outil électrique lorsque vous êtes fatigué ou sous l'influence de drogues, d'alcool ou de médicaments.** *Un moment d'inattention lors de l'utilisation d'outils électriques peut entraîner des blessures graves.*
- b) **Utilisez un équipement de protection individuelle. Portez toujours des lunettes de protection.** *L'utilisation d'un équipement de protection tel qu'un masque anti-poussière, des chaussures de sécurité antidérapantes, un casque de sécurité ou une protection auditive dans des conditions appropriées réduira les blessures corporelles.*
- c) **Empêchez les démarrages intempestifs. Assurez-vous que l'interrupteur est en position d'arrêt avant de brancher l'outil à la source d'alimentation et/ou à la batterie, de le ramasser ou de le transporter. Le transport d'outils électriques avec le doigt sur l'interrupteur ou la mise sous tension d'outils électriques dont l'interrupteur est en position de marche est source d'accidents.**
- d) **Retirez toute clé ou clé de réglage avant de mettre l'outil électrique en marche.** *Une clé ou une clé laissée attachée à une partie rotative de l'outil électrique peut entraîner des blessures.*
- e) **Ne vous étirez pas trop. Gardez une bonne assise et un bon équilibre en tout temps.** *Cela permet un meilleur contrôle de l'outil électrique dans des situations inattendues.*
- f) **Habilitez-vous correctement. Ne portez pas de vêtements amples ni de bijoux. Gardez vos cheveux et vos vêtements à l'écart des pièces mobiles.** *Les vêtements amples, les bijoux ou les cheveux longs peuvent être pris dans les pièces mobiles.*
- g) **Si des dispositifs sont prévus pour le raccordement d'installations**

d'extraction et de collecte des poussières, assurez-vous qu'ils sont raccordés et correctement utilisés. *L'utilisation d'un dépoussiéreur peut réduire les risques liés à la poussière.*

- h) **Ne laissez pas la familiarité acquise par l'utilisation fréquente d'outils vous permettre de devenir complaisant et d'ignorer les principes de sécurité des outils.** *Une action imprudente peut causer des blessures graves en une fraction de seconde.*

4) Utilisation et entretien des outils électriques

- a) **Ne forcez pas l'outil électrique. Utilisez l'outil électrique adapté à votre application.** *Le bon outil électrique fera le travail mieux et de manière plus sûre à la vitesse pour laquelle il a été conçu.*
- b) **N'utilisez pas l'outil électrique si l'interrupteur ne l'allume pas et ne l'éteint pas.** *Tout outil électrique qui ne peut pas être contrôlé avec l'interrupteur est dangereux et doit être réparé.*
- c) **Débranchez la fiche de la source d'alimentation et/ou retirez la batterie, si elle est amovible, de l'outil électrique avant d'effectuer tout réglage, de changer d'accessoire ou de ranger les outils électriques.** *Ces mesures de sécurité préventives réduisent le risque de démarrage accidentel de l'outil électrique.*
- d) **Rangez les outils électriques inutilisés hors de portée des enfants et ne permettez pas à des personnes non familiarisées avec l'outil électrique ou ces instructions d'utiliser l'outil électrique.** *Les outils électriques sont dangereux entre les mains d'utilisateurs non formés.*
- e) **Entretenez les outils électriques et les accessoires. Vérifiez que les pièces mobiles ne sont pas mal alignées ou grippées, qu'elles ne sont pas cassées et qu'elles ne sont pas endommagées et qu'il n'y a pas d'autres conditions susceptibles d'affecter le fonctionnement de l'outil électrique. S'il est endommagé, faites réparer l'outil électrique avant de l'utiliser.** *De nombreux accidents sont causés par des outils électriques mal entretenus.*
- f) **Gardez les outils de coupe affûtés et propres.** *Des outils de coupe bien entretenus avec des arêtes tranchantes sont moins susceptibles de se coincer et sont plus faciles à contrôler.*
- g) **Utilisez l'outil électrique, les accessoires et les embouts, etc. conformément à ces instructions, en tenant compte des conditions de**

travail et du travail à effectuer. *L'utilisation de l'outil électrique pour des opérations différentes de celles prévues peut entraîner une situation dangereuse.*

- h) Gardez les poignées et les surfaces de préhension sèches, propres et exemptes d'huile et de graisse.** *Les poignées et les surfaces de préhension glissantes ne permettent pas une manipulation et un contrôle sûrs de l'outil dans des situations inattendues.*

5) Utilisation et entretien de l'outil à batterie

- a) Rechargez uniquement avec le chargeur spécifié par le fabricant.** *Un chargeur adapté à un type de batterie peut créer un risque d'incendie lorsqu'il est utilisé avec une autre batterie.*
- b) N'utilisez les outils électriques qu'avec des blocs-piles spécialement conçus.** *L'utilisation de toute autre batterie peut créer un risque de blessure et d'incendie.*
- c) Lorsque la batterie n'est pas utilisée, tenez-la à l'écart d'autres objets métalliques, tels que des trombones, des pièces de monnaie, des clés, des clous, des vis ou d'autres petits objets métalliques, qui peuvent établir une connexion d'une borne à une autre.** *Un court-circuit entre les bornes de la batterie peut provoquer des brûlures ou un incendie.*
- d) Dans des conditions abusives, du liquide peut être éjecté de la batterie ; Évitez tout contact. En cas de contact accidentel, rincer à l'eau. Si le liquide entre en contact avec les yeux, consultez également un médecin.** *Le liquide éjecté de la batterie peut provoquer des irritations ou des brûlures.*
- e) N'utilisez pas une batterie ou un outil endommagé ou modifié.** *Les batteries endommagées ou modifiées peuvent présenter un comportement imprévisible entraînant un incendie, une explosion ou un risque de blessure.*
- f) N'exposez pas une batterie ou un outil au feu ou à une température excessive.** *L'exposition au feu ou à une température supérieure à 130 °C peut provoquer une explosion.*
- g) Suivez toutes les instructions de charge et ne chargez pas la batterie ou l'outil en dehors de la plage de température spécifiée dans les instructions.** *Une charge incorrecte ou à des températures en dehors de la plage spécifiée peut endommager la batterie et augmenter le risque d'incendie.*

6) Le service après-vente

- a) **Faites réparer votre outil électrique par un réparateur qualifié en utilisant uniquement des pièces de rechange identiques.** *Cela garantira que la sécurité de l'outil électrique est maintenue.*
- b) **Ne réparez jamais les blocs-piles endommagés.** *L'entretien des blocs-batteries ne doit être effectué que par le fabricant ou des prestataires de services agréés*

AVERTISSEMENTS DE SÉCURITÉ POUR LES OUTILS À BATTERIE

Gardez ces instructions.

CAUTION

N'utilisez que des piles d'origine authentiques. *L'utilisation de batteries non authentiques ou de batteries modifiées peut entraîner l'éclatement de la batterie et provoquer des incendies, des blessures corporelles et des dommages. Cela annulera également la garantie de l'outil et les zones chargées et sombres inviteront aux accidents.*

AVERTISSEMENT

- a) **Ne démontez pas, n'ouvrez pas et ne déchiquetez pas les piles ou batteries secondaires.**
- b) **Gardez les piles hors de portée des enfants.** *L'utilisation de la batterie par les enfants doit être surveillée. Gardez surtout les petites piles hors de portée des jeunes enfants.*
- c) **Consultez immédiatement un médecin en cas d'ingestion d'une pile ou d'une pile.**
- d) **N'exposez pas les piles ou les batteries à la chaleur ou au feu.** *Évitez de l'entreposer à la lumière directe du soleil.*
- e) **Ne court-circuitez pas une cellule ou une batterie.** *Ne stockez pas les piles ou les batteries au hasard dans une boîte ou un tiroir où elles pourraient se court-circuiter ou être court-circuitées par d'autres objets métalliques.*
- f) **Ne retirez pas une pile ou une batterie de son emballage d'origine tant que vous n'en avez pas besoin pour l'utiliser.**
- g) **Ne soumettez pas les piles ou les batteries à des chocs mécaniques.**
- h) **En cas de fuite d'une cellule, ne laissez pas le liquide entrer en contact avec la peau ou les yeux.** *En cas de contact, lavez la zone touchée avec de grandes quantités d'eau et consultez un médecin.*
- i) **N'utilisez pas de chargeur autre que celui spécifiquement fourni pour être utilisé avec l'équipement.**
- j) **Observez les marques plus (+) et moins (-) sur la cellule, la batterie et l'équipement et assurez-vous d'une utilisation correcte.**
- k) **N'utilisez pas de pile ou de batterie qui n'est pas conçue pour être utilisée avec l'équipement.**
- l) **Ne mélangez pas des cellules de fabrication, de capacité, de taille ou de type différents au sein d'un appareil.**

- m) **Achetez toujours la batterie recommandée par le fabricant de l'appareil pour l'équipement.**
- n) **Gardez les piles et les batteries propres et sèches.**
- o) **Essuyez les bornes de la cellule ou de la batterie avec un chiffon propre et sec si elles sont sales.**
- p) **Les piles et batteries secondaires doivent être chargées avant utilisation.**
Utilisez toujours le bon chargeur et reportez-vous aux instructions du fabricant ou au manuel de l'équipement pour obtenir des instructions de charge appropriées.
- q) **Ne laissez pas une batterie en charge prolongée lorsqu'elle n'est pas utilisée.**
- r) **Après de longues périodes de stockage, il peut être nécessaire de charger et de décharger les piles ou les batteries pour obtenir des performances maximales.**
- s) **Conservez la documentation originale du produit pour référence future.**
- t) **N'utilisez la pile ou la batterie que dans l'application à laquelle elle est destinée.**
- u) **Dans la mesure du possible, retirez la batterie de l'équipement lorsqu'elle n'est pas utilisée.**
- v) **Éliminez-les correctement.**

Conseils pour maintenir une durée de vie maximale de la batterie

- a) **Chargez la batterie avant de la décharger complètement.** *Arrêtez toujours le fonctionnement de l'outil et chargez la batterie lorsque vous remarquez une diminution de la puissance de l'outil.*
- b) **Ne rechargez jamais une batterie complètement chargée.** *La surcharge réduit la durée de vie de la batterie.*
- c) **Chargez la batterie à température ambiante entre 10 °C et 40 °C (50 °F et 104 °F).** *Laissez refroidir une batterie chaude avant de la charger.*
- d) **Chargez la batterie si vous ne l'utilisez pas pendant une longue période (plus de six mois).**

Consignes de sécurité importantes pour la batterie

1. **Avant d'utiliser la batterie, lisez toutes les instructions et les mises en garde sur le chargeur de batterie, la batterie et) le produit utilisant la batterie.**

2. Ne démontez pas la batterie.
3. Si la durée de fonctionnement est devenue excessivement courte, arrêtez immédiatement de fonctionner. *Cela peut entraîner un risque de surchauffe, d'éventuelles brûlures et même une explosion.*
4. Si des électrolytes pénètrent dans vos yeux, rincez-les à l'eau claire et consultez immédiatement un médecin. *Cela peut entraîner une perte de la vue.*
5. Ne court-circuitez pas la batterie :
 - a) *Ne touchez pas les bornes avec un matériau conducteur.*
 - b) *Évitez de stocker la batterie dans un récipient avec d'autres objets métalliques tels que des clous, des pièces de monnaie, etc.*
 - c) *N'exposez pas la batterie à l'eau ou à la pluie.*
 - d) *Un court-circuit de la batterie peut provoquer un flux de courant important, une surchauffe, d'éventuelles brûlures et même une panne.*
6. Ne rangez pas l'outil et la batterie dans des endroits où la température peut atteindre ou dépasser 50 °C (122 °F).
7. **N'incinerez pas la batterie, même si elle est gravement endommagée ou complètement usée.** *La batterie peut exploser en cas d'incendie.*
8. **Veillez à ne pas laisser tomber ou heurter la batterie.**
9. **N'utilisez pas une batterie endommagée.**
10. **Respectez les réglementations locales relatives à la mise au rebut de la batterie.**

Système de protection de l'outil / de la batterie

L'outil est équipé d'un système de protection outil/batterie. Ce système coupe automatiquement l'alimentation du moteur pour prolonger la durée de vie de l'outil et de la batterie. L'outil s'arrêtera automatiquement pendant le fonctionnement si l'outil ou la batterie est placé dans l'une des conditions suivantes :

Protection contre les surcharges

Lorsque la batterie fonctionne d'une manière qui lui fait consommer un courant anormalement élevé, l'outil s'arrête automatiquement sans aucune indication. Dans ce cas, éteignez l'outil et arrêtez l'application à l'origine de la surcharge de l'outil. Allumez ensuite l'outil pour le redémarrer.

Protection contre la surchauffe

Lorsque l'outil/la batterie est en surchauffe, l'outil s'arrête automatiquement. Dans ce cas, laissez l'outil/la batterie refroidir avant de le rallumer.

Transport

Les batteries sont conformes à toutes les réglementations d'expédition applicables telles que prescrites par l'industrie et les normes légales (pour plus d'informations, vérifiez auprès du fabricant).

Le transport des batteries peut provoquer un incendie si les bornes de la batterie entrent en contact par inadvertance avec des matériaux conducteurs. Lors du transport des batteries, assurez-vous que les bornes de la batterie sont protégées et bien isolées des matériaux qui pourraient entrer en contact avec elles et provoquer un court-circuit.

Les informations fournies dans cette section du manuel sont fournies de bonne foi et sont considérées comme exactes au moment de la création du document. Cependant, aucune garantie, expresse ou implicite, n'est donnée. Il appartient à l'acheteur de s'assurer que ses activités sont conformes à la réglementation applicable.

Protection de l'environnement

Collecte sélective. Ce produit ne doit pas être jeté avec les ordures ménagères normales.

Si vous constatez un jour que votre produit a besoin d'être remplacé, ou s'il ne vous est plus d'aucune utilité, ne le jetez pas avec les ordures ménagères. Mettez ce produit à disposition pour une collecte sélective.

La collecte séparée des produits et emballages usagés permet de recycler les matériaux et de les réutiliser. La réutilisation des matériaux recyclés permet d'éviter la pollution de l'environnement et de réduire la demande de matières premières.











Les réglementations locales peuvent prévoir une collecte séparée des produits électriques à la maison, dans les décharges municipales ou par le détaillant lorsque vous achetez un nouveau produit.

Batterie rechargeable

Cette batterie longue durée doit être rechargée lorsqu'elle ne parvient pas à produire suffisamment d'énergie pour des tâches qui étaient faciles à effectuer auparavant. À la fin de sa durée de vie technique, jetez-le dans le respect de notre environnement :

- Déchargez complètement la batterie, puis retirez-la de l'outil.*
- Les cellules lithium-ion sont recyclables. Apportez-les à votre revendeur ou à une station de recyclage locale. Les batteries collectées seront recyclées ou éliminées de manière appropriée.*

LES SYMBOLES DANS LE MANUEL D'INSTRUCTIONS

	Double isolation pour une protection supplémentaire
	Lisez le manuel d'instructions avant utilisation.
	Conformité CE.
	Alerte de sécurité. Veuillez n'utiliser que les accessoires pris en charge par le fabricant.
	Portez des lunettes de sécurité, une protection auditive et un masque anti-poussière.
	Les déchets de produits électriques ne doivent pas être jetés avec les ordures ménagères. Veuillez recycler là où il y a des installations. Renseignez-vous auprès de votre autorité locale ou de votre revendeur pour obtenir des conseils sur le recyclage.
	Charger la batterie uniquement en dessous de 40°C
	Recyclez toujours les piles.
	Ne détruisez pas la batterie par le feu.
	N'exposez pas la batterie à l'eau

AVERTISSEMENT DE SÉCURITÉ SUPPLÉMENTAIRE

Avertissements de sécurité pour les vibrateurs à béton sans fil

Gardez toujours vos mains et votre visage à l'écart de la tête vibrante lors de l'utilisation.

Éteignez immédiatement l'outil si vous remarquez un bruit anormal ou quelque chose de défectueux pendant le fonctionnement.

Inspectez soigneusement l'outil pour détecter les cassures, les fissures ou les déformations si vous le laissez tomber accidentellement ou si vous le heurtez contre quelque chose.

Ne transportez pas l'outil avec le doigt sur l'interrupteur.

Ne posez pas l'outil et ne l'allumez pas. La tête vibrante peut se retourner de manière incontrôlable et provoquer un accident.

Veillez à ce que l'eau, le béton humide ou autre ne pénètrent pas dans l'outil. Ne laissez pas l'outil tomber dans le béton humide.

Insérez soigneusement la tête vibrante entre les cadres en fer/acier ou les tiges de renfort pour ne pas entrer en contact avec eux.

N'écrasez pas et ne tordez pas le tuyau flexible.

Ne pliez pas trop le tuyau flexible.

Utilisez un chiffon humide ou similaire pour essuyer soigneusement tout béton humide laissé sur l'outil après utilisation. Des précautions supplémentaires doivent être apportées au nettoyage en profondeur des événements, de la zone de l'interrupteur, des ouvertures du couvercle, etc.

N'utilisez pas l'outil sous la pluie. Ne nettoyez pas l'outil dans l'eau.

Certains matériaux contiennent des produits chimiques qui peuvent être toxiques. Prenez des précautions pour éviter l'inhalation de poussière et le contact avec la peau. Suivez les données de sécurité des fournisseurs de matériaux.

RISQUES RÉSIDUELS

Même lorsque l'outil électrique est utilisé conformément aux prescriptions, il n'est pas possible d'éliminer tous les facteurs de risque résiduels. Les dangers suivants peuvent survenir en relation avec la construction et la conception de l'outil électrique :

- a) Défauts de santé résultant de l'émission de vibrations si l'outil électrique est utilisé pendant une longue période ou s'il n'est pas correctement géré et entretenu.
- b) Blessures et dommages matériels dus à des accessoires cassés qui sont soudainement brisés.

☐ AVERTISSEMENT!

Cet outil électrique produit un champ électromagnétique pendant son fonctionnement. Ce champ peut, dans certaines circonstances, interférer avec les implants médicaux actifs ou passifs. Pour réduire le risque de blessures graves ou mortelles, nous recommandons aux personnes porteuses d'implants médicaux de consulter leur médecin et le fabricant de l'implant médical avant d'utiliser cet outil électrique.

UTILISATION PRÉVUE

L'outil est destiné à éliminer les bulles du béton lors du coulage du béton.

SPÉCIFICATIONS

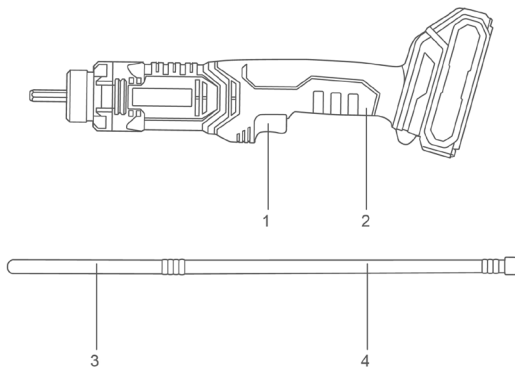

1. Gâchette
2. Manche

3. Tête
4. Arbre flexible

Symboles

Les symboles utilisés pour l'outil sont les suivants.

Dans	DansOLTS
---	courant continu
... /Min r/min	tours ou va-et-vient par minute

Spécifications techniques

N° de modèle	ECVL202301 ECVL202301xy x (vide, 1,2,3,4,5,6,7,8,9, E, S,A,M) y (blank, -1,-2,-3,-4,-5,-6,-7,-8,-9, E, S,A,M)	ET LE CVL202301 ETLE XY CVL202301 x (vide, 1,2,3,4,5,6,7,8,9, E, S,A,M) y (blank, -1,-2,-3,-4,-5,-6,-7,- 8,-9, E, S,A,M)
Tension de perçage	20V	20V
Courant à vide	2.5A	2.5A
Courant de charge	8 à 10 A	8 à 10 A
Vitesse à vide	0 à 2300/min	0 à 2300/min

- En raison de notre programme continu de recherche et de développement, les spécifications contenues dans le présent document sont susceptibles d'être modifiées sans préavis.
- Les spécifications et la batterie peuvent différer d'un pays à l'autre.

Niveau de nez	L_{pA} : 89.58 dB(A) K_{pA} : 3 dB(A)	L_{WA} :100.58 dB(A) K : 3 dB(A)
Niveau de vibration	Mode de travail	
Poignée arrière	$a_h = 2.936 \text{ m/s}^2$	
Poignée avant	$a_h = 2.601 \text{ m/s}^2$	$K = 1,5 \text{ m/s}$

AVERTISSEMENT!

Utilisez uniquement la batterie et le chargeur de batterie d'origine comme ci-dessous pour cet outil électrique :

Produit	Batterie		
N° de modèle	Type	Tension nominale	Capacité nominale
EBPK2001 EBPK2001xy	Batterie au lithium-ion	18,5 V CC, 20 V max.	2.0Ah
EBPK2002 EBPK2002xy			4.0Ah
EBPK2003 EBPK2003xy			5.0Ah

NOTE : x (blanc, 1,2,3,4,5,6,7,8,9,E,S,A,M) ; y (blanc, -1,-2,-3,-4,-5,-6,-7,-8,-9,E,S,A,M)

Produit	Chargeur de batterie			
N° de modèle	Puissance d'entrée	Tension d'entrée	Tension nominale de sortie	Courant nominal de sortie
EFCR20200 EFCR20200xy	50W	220 à 240 V ~50/60Hz	20V d.c.	2A
ULFCR20200 ULFCR20200xy		110 à 120 V ~50/60Hz		
EFCR20411 EFCR20411xy EFCR20403 EFCR20403xy	105W	220 à 240 V ~50/60Hz	21V d.c.	4A
ULFCR20411 ULFCR20411xy ULFCR20403 ULFCR20403xy		110 à 120 V ~50/60Hz		

N° de modèle NOTE : x (blanc, 1,2,3,4,5,6,7,8,9,E,S,A,M) ; y (vide, -1,-2,-3,-4,-5,-6,-7,-8,-9,E,S,A,M)

IMAGE DE L'OPÉRATION

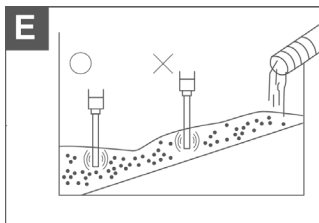
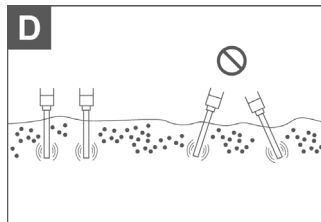
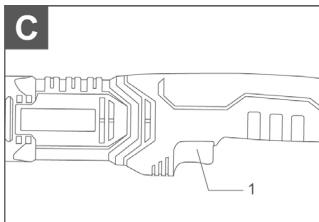
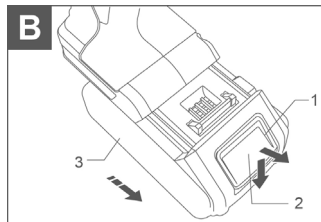
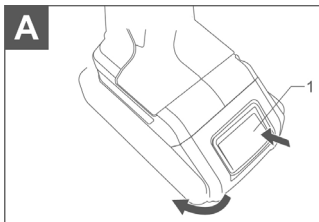

DESCRIPTION FONCTIONNELLE

PRUDENCE:

Assurez-vous toujours que l'outil est éteint et que la batterie est retirée avant de régler ou de vérifier le fonctionnement de l'outil.

Installation ou retrait de la batterie

Reportez-vous à la figure A

1. Partie encastrée dans le couvercle de la batterie

Voir la figure B

1. Partie noire 2. Bouton 3. Batterie

Éteignez toujours l'outil avant d'insérer ou de retirer la batterie.

Pour retirer la batterie, ouvrez d'abord le couvercle de la batterie. Pour ouvrir le couvercle, appuyez sur sa partie encastrée et faites-la pivoter avec la partie encastrée enfoncée. Et puis retirez-le de l'outil en faisant glisser le bouton à l'avant de la cartouche.

Pour insérer la batterie, alignez la languette de la batterie avec la rainure du boîtier et glissez-la en place. Insérez-le toujours jusqu'à ce qu'il s'enclenche en place avec un petit clic. Si vous pouvez voir la partie rouge sur le côté supérieur du bouton, il n'est pas complètement verrouillé. Insérez-le complètement jusqu'à ce que la partie rouge ne soit plus visible. Si ce n'est pas le cas, il peut tomber accidentellement de l'outil, vous blessant ou blessant quelqu'un autour de vous.

N'utilisez pas de force lors de l'insertion de la batterie. Si la cartouche ne glisse pas facilement, c'est qu'elle n'est pas insérée correctement.

Action de commutation

Reportez-vous à la figure C

1. Levier de commutation

PRUDENCE:

Avant d'insérer la batterie dans l'outil, vérifiez toujours que le levier de l'interrupteur s'actionne correctement et revient à la position « OFF » lorsqu'il est relâché.

Pour démarrer l'outil, il suffit de tirer sur le levier de l'interrupteur. Relâchez

le levier de l'interrupteur pour arrêter.

Le levier de l'interrupteur peut être tiré par le haut ou l'arrière de l'outil.

OPÉRATION

Tenez l'outil droit lors de l'insertion/de l'utilisation. Utilisez l'outil dans la plage de vibrations effectives à des intervalles équidistants. La plage effective d'élimination des bulles d'air est d'environ dix fois le diamètre de la tête vibrante, soit environ 250 mm (9-27/32 »).

N'utilisez pas cet outil pour déplacer du béton à l'intérieur d'un coffrage. Le mortier s'éloignera simplement et l'agrégat grossier restera, provoquant une ségrégation.

Voir la figure D

Nivellement et élimination efficaces des bulles d'air L'élimination des bulles d'air est terminée après que vous ayez travaillé l'outil sur toute la plage d'efficacité, que le béton cesse de rétrécir et que le mortier soit monté uniformément à la surface, donnant un aspect léger. Retirez délicatement l'outil d'utilisation pour ne pas laisser de trous.

NOTE:

Vibrer trop longtemps au même endroit provoque une ségrégation du béton.

Lorsque les granulats grossiers se séparent lors de la mise en place du béton, pellez l'agrégat grossier et placez-le là où il y a beaucoup de mortier. Ensuite, utilisez l'outil dessus. Ne laissez pas d'agrégats grossiers à l'état séparé.

Voir la figure E

Lors du bétonnage d'un site en pente, coulez toujours par le bas au début. De cette façon, le poids du béton fraîchement coulé et les vibrations conduiront à une élimination efficace des bulles d'air. À l'inverse, si le coulage se fait d'abord par le haut, le mortier se séparera et finira par glisser vers le bas.

MAINTENANCE & DYSFONCTIONNEMENTS

Dysfonctionnements possibles et méthodes de leur élimination

Dysfonctionnement	Causes probables	Actions
Lorsque la machine est allumée, le moteur électrique ne fonctionne pas.	<ul style="list-style-type: none"> ● Défaillance de l'interrupteur ● Le cordon d'alimentation ou le câblage est cassé, la fiche du cordon d'alimentation fonctionne mal ; ● Pas de contact de la brosse avec le collecteur ; ● Usure/endommagement des brosses 	Débranchez la machine du secteur et contactez un spécialiste qualifié.
Formation d'un feu circulaire sur le collecteur	<ul style="list-style-type: none"> ● Usure/endommagement de la brosse ; ● Dysfonctionnement de la bobine d'induit 	Débranchez la machine du secteur et contactez un spécialiste qualifié. S'il vous plaît ne réparez pas la machine par vous-même.
Lors du travail, de la fumée ou une odeur d'isolant brûlé se dégage des ouvertures de ventilation.	<ul style="list-style-type: none"> ● Dysfonctionnement de la bobine du moteur électrique ; ● Dysfonctionnement de la partie électrique de l'outil. 	
Augmentation du bruit dans la boîte de vitesses	<ul style="list-style-type: none"> ● Usure/casse d'engrenages ou de roulements 	
Lorsque la machine est allumée, la broche ne tourne pas	<ul style="list-style-type: none"> ● Défaillance de la boîte de vitesses. 	

Critères d'état critique

Critères d'état critique	Causes probables	Actions
Fissures sur les surfaces des pièces de roulement et de logement	Déformation par fatigue du métal	Débranchez la machine du secteur et contactez un spécialiste qualifié. S'il vous plaît ne réparez pas la machine par vous-même.
Le cordon d'alimentation ou la fiche est endommagé	Surcharge ou casse	
Usure excessive ou endommagement du moteur ou du mécanisme du réducteur, ou une combinaison de signes	Déformation par fatigue du métal	

Critères d'état critique

Liste des défaillances critiques	Actions
Étincelles de moteur électrique	Il est nécessaire de contacter un spécialiste qualifié
L'apparition de bruits parasites	Il est nécessaire de contacter un spécialiste qualifié
Si les dysfonctionnements ci-dessus sont détectés, il est nécessaire de débrancher la machine du secteur et de contacter un spécialiste qualifié	

EMTOP

www.emtop.com

MADE IN CHINA 0923.E03

TOGROUP TECHNOLOGY (SUZHOU) CO., LTD
No. 688 Songlu Road, Wuzhong District,
Suzhou City, China

   EMTOP International

