

INSTALACIÓN PARA GABINETES DE COCINA
INSTALLATION KITCHEN CABINET

Al finalizar el ajuste de los minifix, proceda a poner las tapas minifix

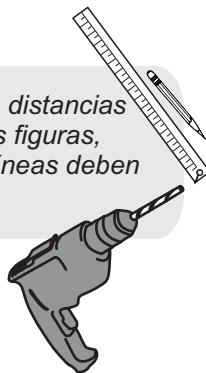

Medir y marcar las distancias como muestran las figuras, recuerde que las líneas deben estar niveladas



MEDIDAS EN CENTÍMETROS -cm-

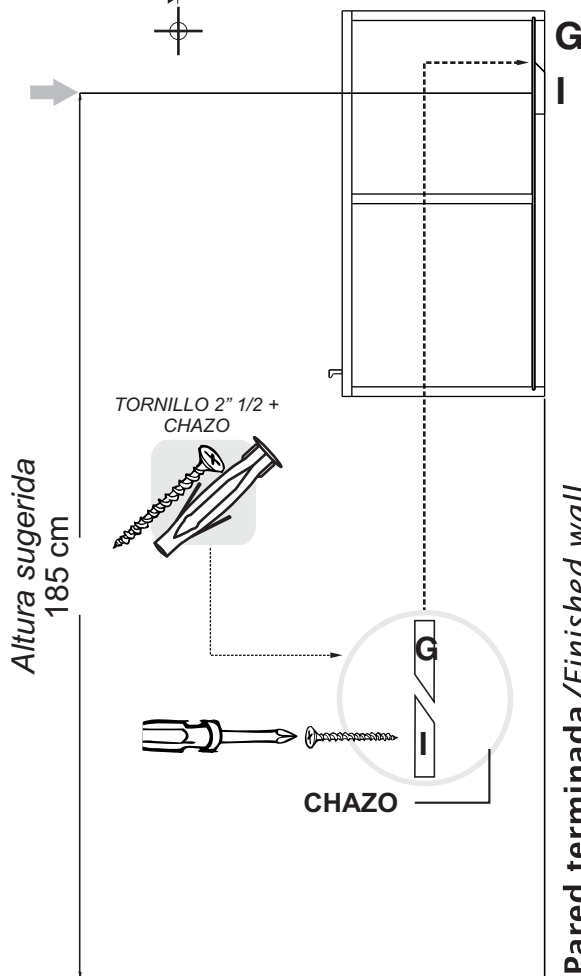

Al terminar de armar desprenda los adhesivos. (en caso de que queden residuos de pegante, limpie la superficie con alcohol). No utilice elementos cortopunzantes, disolventes, removedores u otros líquidos que puedan afectar la apariencia del mueble.

Piso terminado/Finished floor

Pared terminada/Finished wall

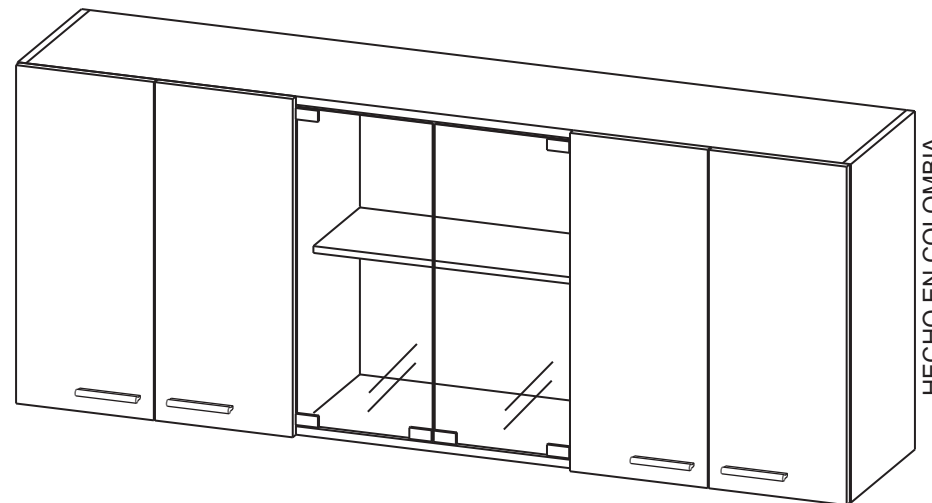

Alto/ Height: 60 cm / 23.62 in
Ancho/ Width: 150 cm / 59.05 in
Fondo/ Depth: 31,5 cm / 12.40 in

LOTE No: _____

By: RTA® TEL (572) 691 17 00
m u e b l e s PBX (572) 695 91 81
CALI - COLOMBIA
www.rta.com.co

GABINETE SUPERIOR
1.50 VIDRIO
GABINETE SUP COCINA WENGUE
/GLASS 1.50
Upper Kitchen Cabinet

RECOMENDACIONES IMPORTANTES
KEY RECOMMENDATIONS

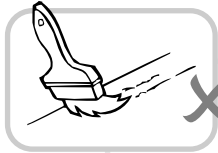

NO pinte el mueble /
Do not paint the
furniture.



NO mojar o ubicar
a la intemperie /
Do not expose to rain
or direct sun.

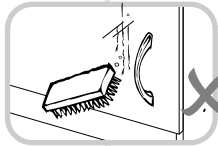
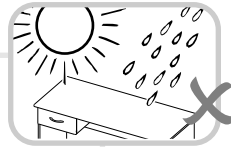

NO lavar las manijas o
tiraderas con jabones o
elementos abrasivos /
Do not wash handles or
drawers with soap or
abrasives.

NO sobrecargue el mueble.
no exceda el peso de 30 kilos
para gabinetes de cocina /
Do not overload the cabinet.
Weight max. 66lbs
for kitchen cabinets.

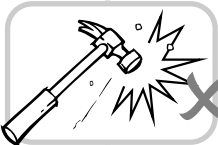

NO golpear ni martillar
el mueble (hágalo sólo
donde se indique) /
Do not hit or hammer
the furniture (just do it
where is indicated).

NO permita que los niños
manipulen el mueble, puede
voltearse y lastimarlos /
Do not allow children to
handle the cabinets or
drawers, they could get hurt.

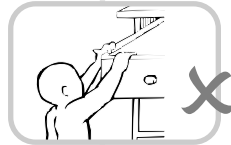

SIEMPRE levante el
mueble entre dos
personas, NO lo arrastre /
Do not drag the furniture.
Lift it between two people.

Limpie con paño seco,
/ Clean with a dry cloth.



HERRAJES BÁSICOS PARA MUEBLES RTA
BASIC HARDWARE FOR RTA FURNITURE

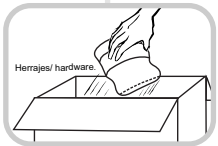

1. Abrir la caja del mueble
y buscar la bolsa con los
herrajes / Open the box
and look for the hardware
bag.

3. Separe los herrajes para
facilitar su identificación
durante el armado /
Separate hardware for easy
identification during
assembly.

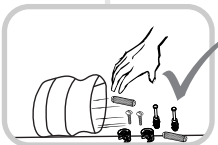
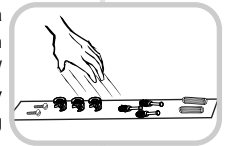

2. Abrir el paquete y
comprobar que el
contenido de las piezas es
correcto / Open the
package and verify that
the content of the pieces
is correct.

4. Arme el mueble en un lugar
limpio y en una superficie
plana / RTA furniture
must be assembled
in a clean place and on
a flat surface.

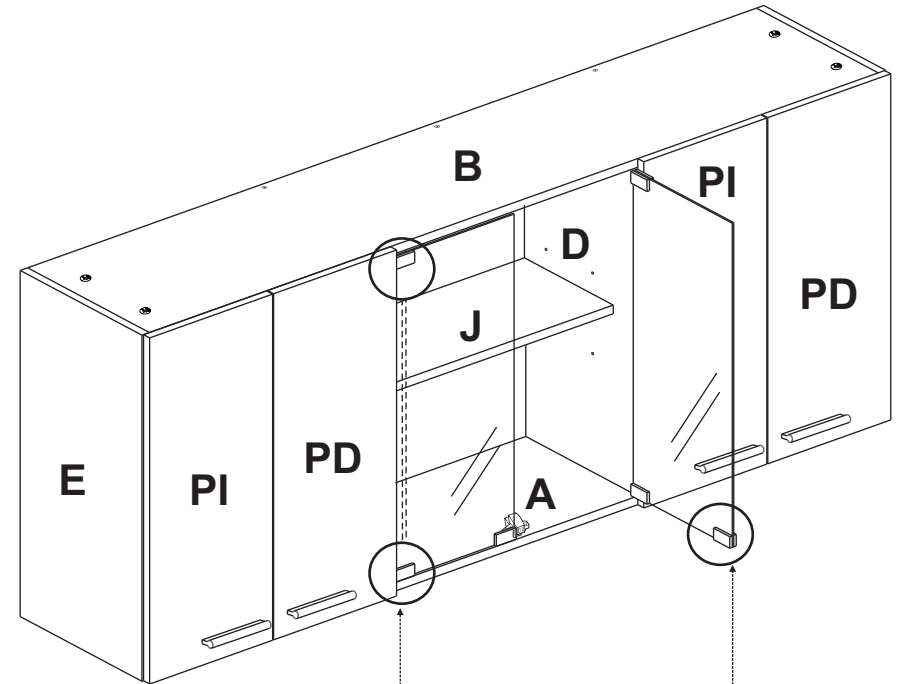
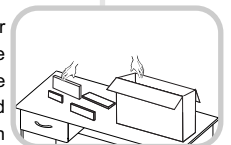

VIDRIO

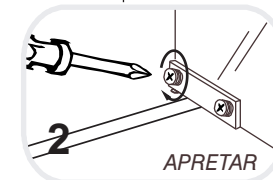
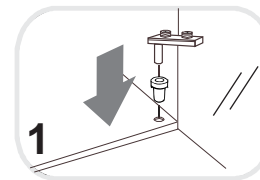

BISAGRA VIDRIO PIVOTE

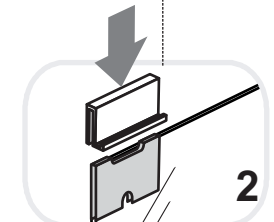
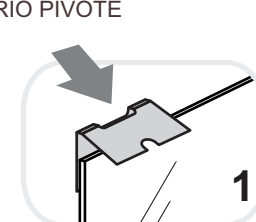

PEGAR CINTA

INTRODUCIR A PRESIÓN
LA MANIJA

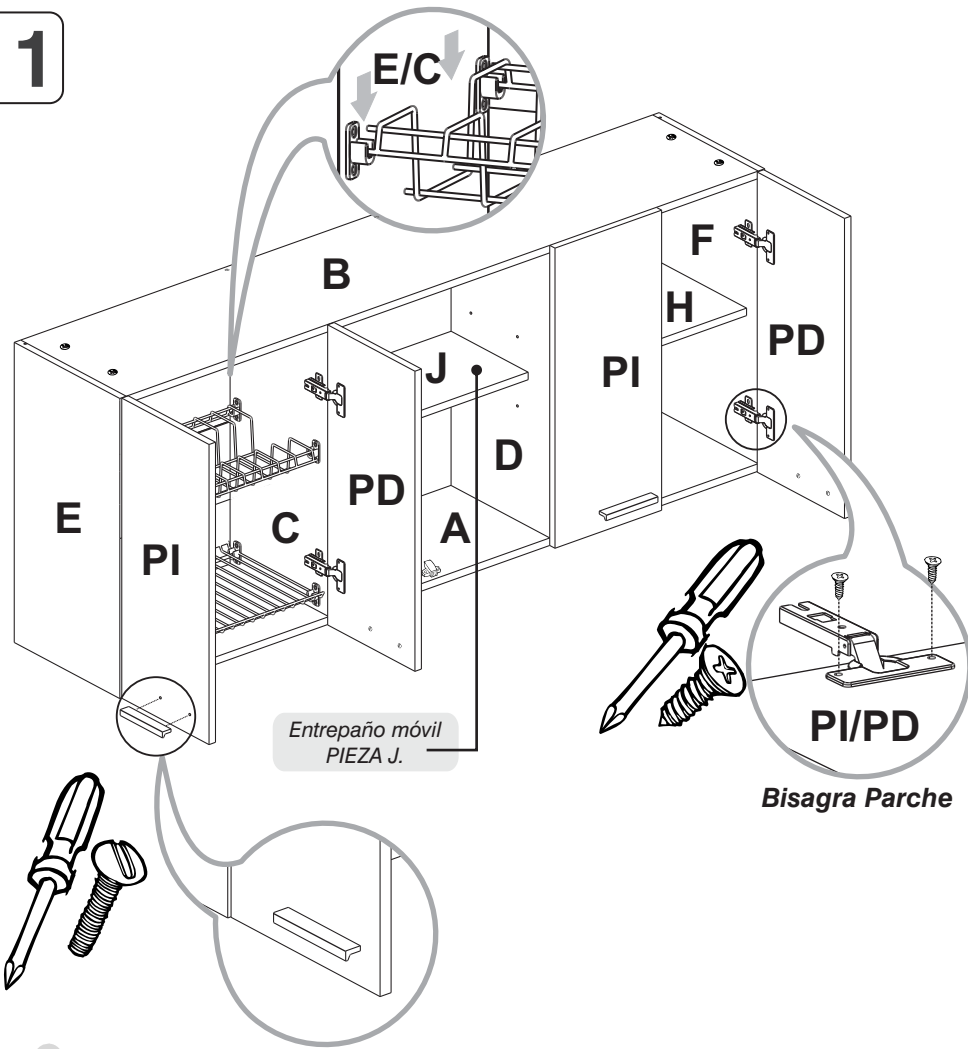

INSTALACIÓN BISAGRAS
aplica para todas las bisagras

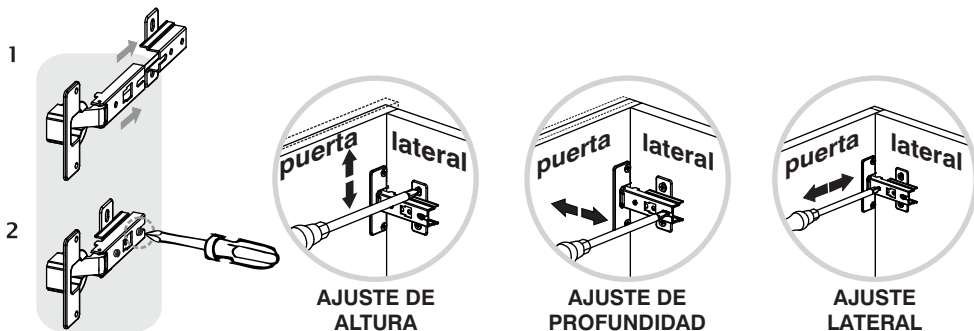

RECOMENDACIONES DE ENSAMBLE
/ ASSEMBLY RECOMMENDATIONS

El buen funcionamiento del mueble depende de un adecuado ensamblaje
An excellent furniture's performance relies on a solid and a suitable assembly.

MINIFIX / CONNECTOR - DOWELS

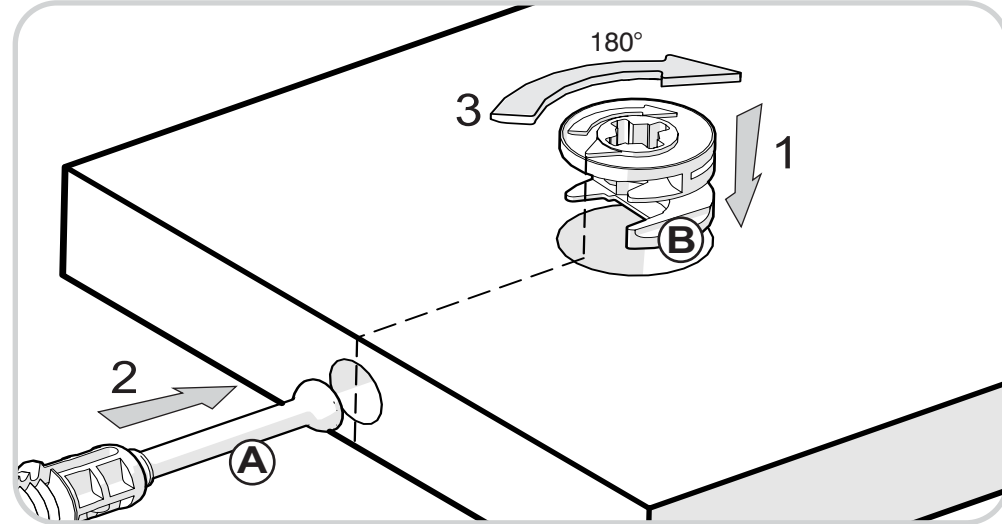

Sistema de unión compuesto por un perno (A) y una caja minifix (B).

- (1) Se inserta la caja minifix dentro de la perforación ubicada en la cara de la pieza, la flecha debe apuntar siempre a la dirección de la perforación por donde entrará el perno.
- (2) Se debe insertar el perno por su parte plástica en las perforaciones que se indiquen, luego se inserta la punta metálica en la perforación para que su cabeza quede al interior de la caja minifix.
- (3) Girar la caja minifix 180° para apretar las dos piezas.

It's a fitting system made of a spreading bolt (A) and a minifix cam (B).

- (1) Insert the minifix cam in the hole placed in the face of the panel with the arrow pointing towards the hole where the bolt will fit.
- (2) Insert the bolt with its plastic base in the shown holes, then insert the metallic bolt head in the holes so it fits inside the minifix cam.
- (3) Tight the panels by turning the minifix cam 180°.

TARUGOS O TAQUETES / FLUTED DOWEL PIN

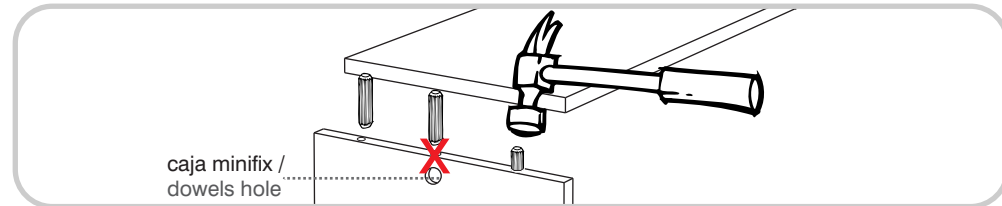

Es un pedazo de madera corto y grueso, de aproximadamente 5 a 10 cm de largo, que sirve para amarrar el mueble y darle resistencia.
It's a short and thick piece of wood, 1,9 to 3,9 inches approximately, which is used to tie the cabinet and give it resistance.

RECOMENDACIONES IMPORTANTES / KEY RECOMMENDATIONS

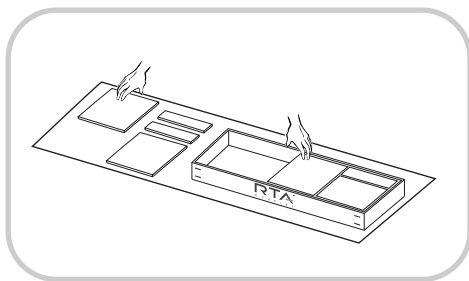

Se recomienda armar el mueble sobre la caja o una superficie lisa para no rayarlo. It is recommended to assemble the product on the box or on a flat surface to not scratch it.

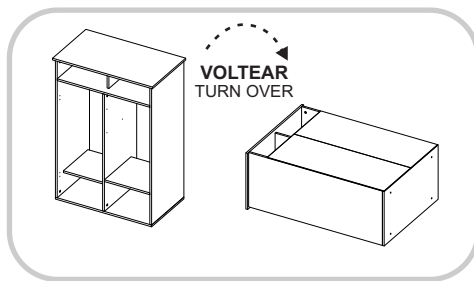

Voltear el mueble cuidadosamente para ensamblar los fondos. Carefully turn over the cabinet to assemble the back panels.

PESO MAX. SUGERIDO EN MUEBLE (Kg) / MAX SUGGESTED LOAD (Kg)

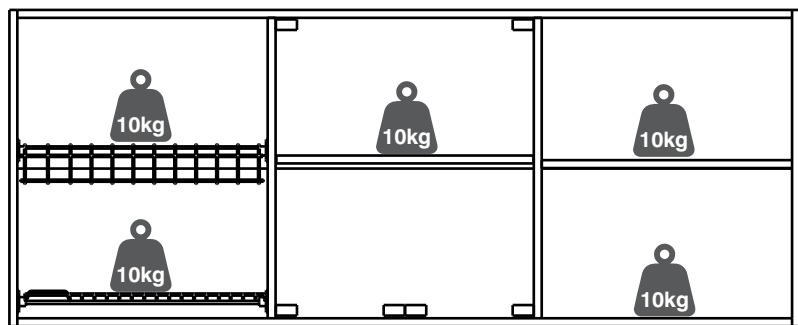

NOTA: La resistencia a las cargas puede variar dependiendo si es una carga distribuida o una carga puntual, las gráficas corresponden a cargas puntuales, NO exceder los pesos sugeridos / **NOTE:** The load capacity depends if it is a point load or if it is an uniform distributed load, do not exceed the suggested loads.

9

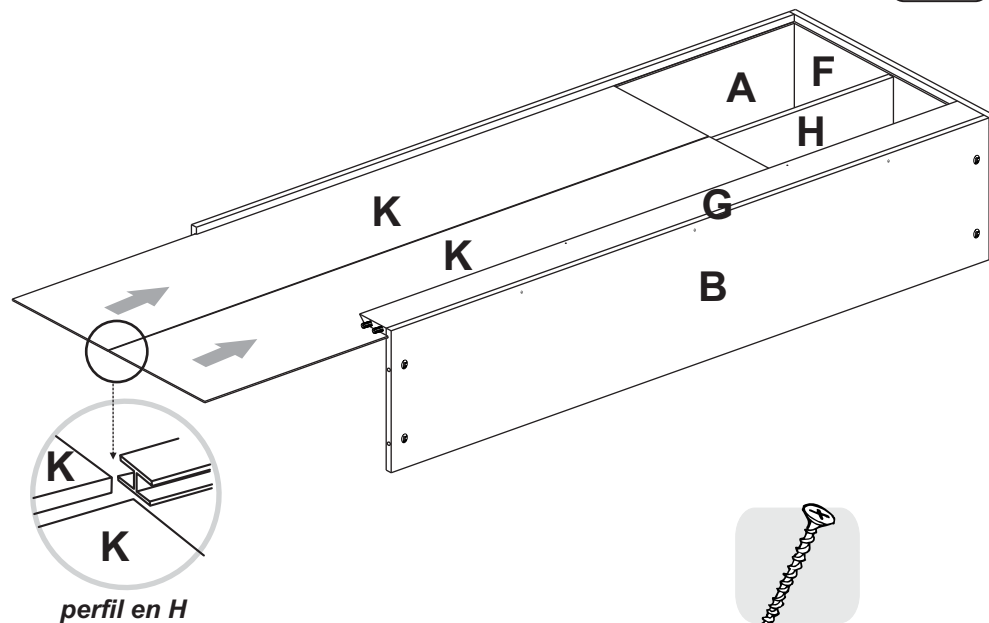

perfil en H

10

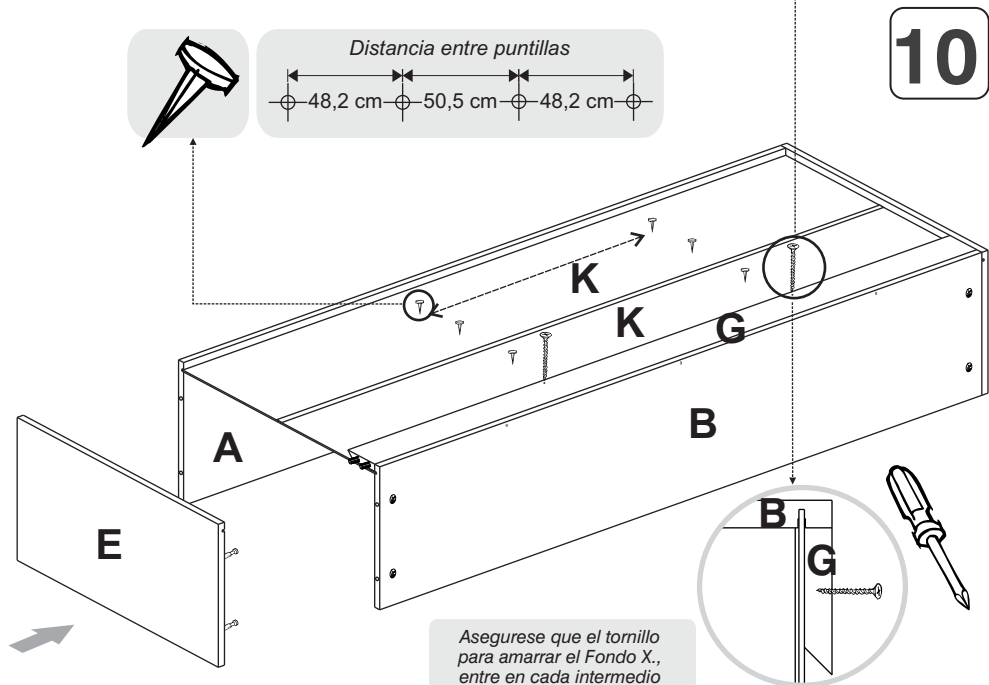

Asegurese que el tornillo para amarrar el Fondo X., entre en cada intermedio

7

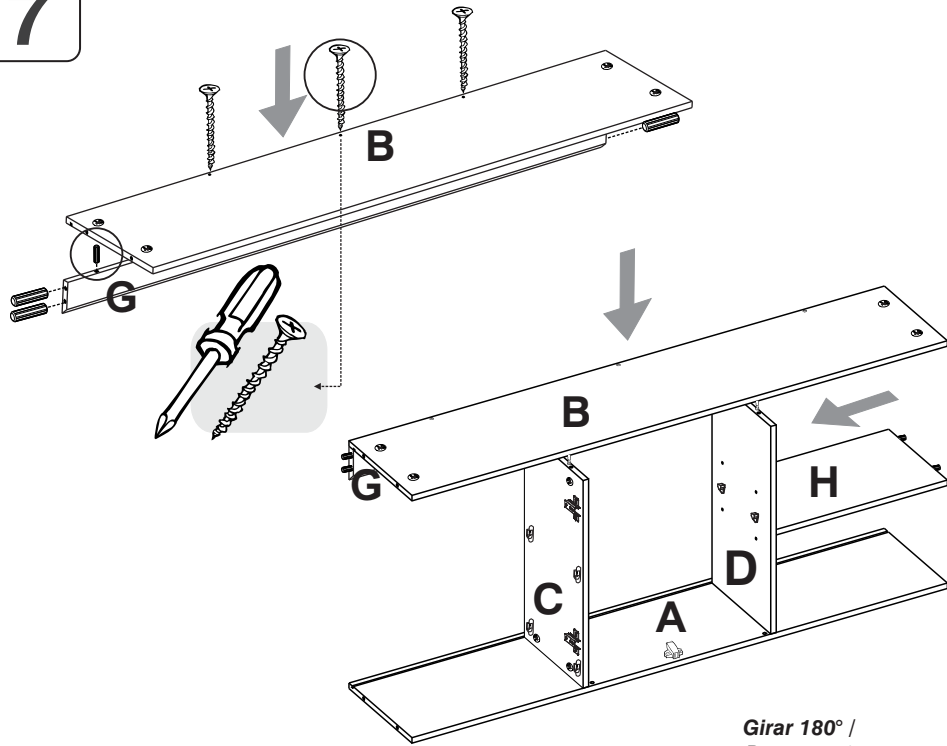

8

No olvide apretar todos los conectores

Girar 180° /
Rotate 180°

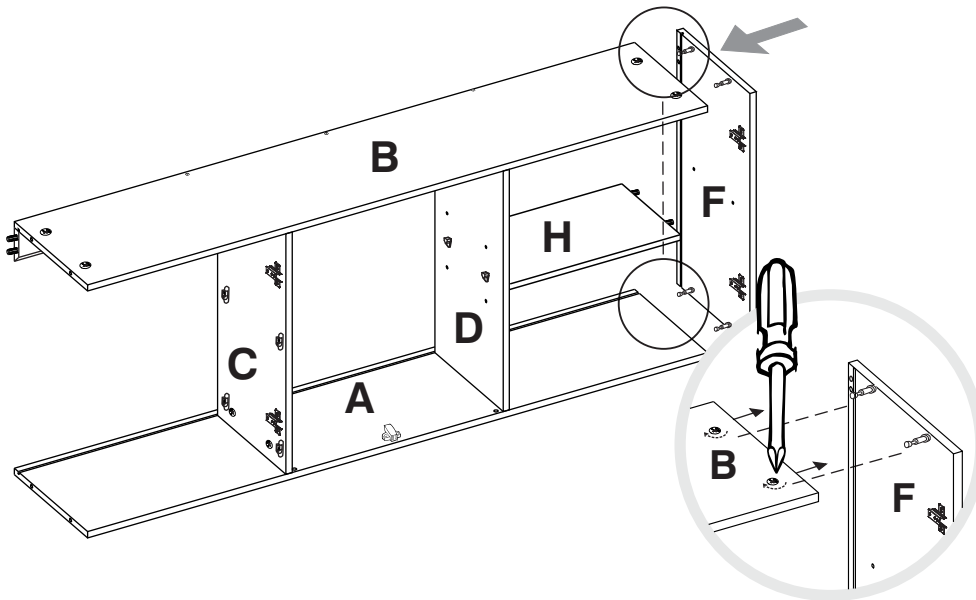

HERRAJES PARA ARMADO ASSEMBLY HARDWARE

x16



TAPAS MINIFIX/
COVER CAPS

x16

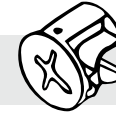

MINIFIX/
CAMS

x16



PERNO-MINIFIX/
DOWELS

x10

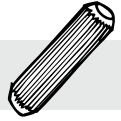

TARUGO/
WOODEN PIN

x48



TORNILLO LAMINA/
SHEET METAL
SCREW

x5



TORNILLO DE
ENSAMBLE 6X2"

x1



PERFIL EN H/
GUIDE PROFILE

x3

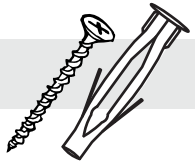

CHAZO NYLON
+TORNILLO DE 2"1/2

x8



SOPORTE
REJILLA/
RACK SUPPORT

x6



PUNTILLA
/LACE

x4

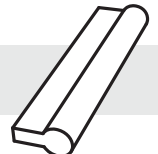

MANIJA 96mm/
HANDLE



TENER PRECAUCIÓN AL ABRIR LA BOLSA DE HERRAJES PARA NO EXTRAVIAR NINGUNO. COMPRUEBE QUE EL CONTENIDO DE LAS PIEZAS SEA EL CORRECTO. EN CASO QUE FALTE ALGUNA PIEZA O ESTE DEFECTUOSA DEVUELVA LAS PIEZAS AL ALMACÉN CON SU FACTURA PARA EFECTUAR EL CAMBIO DE LAS PIEZAS Y/O LOS HERRAJES LO MÁS PRONTO POSIBLE. / PLEASE BE CAUTIOUS WHEN OPENING THE HARDWARE BAG TO NOT LOSE ANY. CHECK THE CONTENTS OF THE PARTS ARE CORRECT. IF ANY PART IS MISSING OR IMPERFECT PLEASE RETURN THE PARTS TO THE STORE WITH THE PRODUCT INVOICE ATTACHED TO MAKE EFFECTIVE THE REPLACEMENT OF THE IMPERFECT PIECES OR HARDWARE AS SOON AS POSSIBLE.

HERRAJES PARA ARMADO

ASSEMBLY HARDWARE

x1

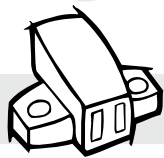

VAIVÉN MAGNÉTICO
PARA PUERTA VIDRIO

x4

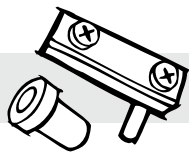

BISAGRA PIVOTE
PARA PUERTA VIDRIO

x2

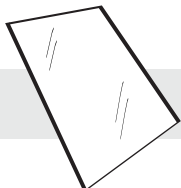

VIDRIO DE 4mm
ACABADO PULIDO BRILLANTE

x8

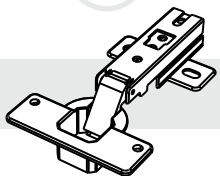

BISAGRA PARCHÉ
35mm/ FULL
OVERLAY HINGE

x8



TORNILLO MANIJA/
SCREW HANDLE

x4

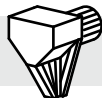

SOPORTE
ENTREPAÑO/
SHELFSUPPORT

x2

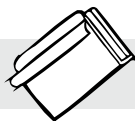

TIRADERA METÁLICA
EN U PUERTA VIDRIO

x1



LOCERO DE 46cm
INCLUYE 4 SOPORTES

x1



PORTAVASOS DE 46cm
INCLUYE 4 SOPORTES



IMPORTANTE

TENER PRECAUCIÓN AL ABRIR LA BOLSA DE HERRAJES PARA NO EXTRAVIAR NINGUNO. COMPRUEBE QUE EL CONTENIDO DE LAS PIEZAS SEA EL CORRECTO. EN CASO QUE FALTE ALGUNA PIEZA O ESTE DEFECTUOSA NO DEVUELVA EL MUEBLE AL ALMACÉN, LE AGRADECEMOS LLAMAR DE INMEDIATO A LA EMPRESA TEL: 57(4) 3252280 FAX: 57(4) 3140701 MEDELLÍN - COLOMBIA, TEL: 57(2) 6911700 FAX: 57(2) 6611700 EXT118 CALI - COLOMBIA O ESCRIBIR AL CORREO ELECTRÓNICO comercial@rta.com.co INCLUYENDO EL NUMERO DE LA REFERENCIA Y EL NOMBRE DEL MUEBLE Y ASÍ PODER RESOLVER SU PROBLEMA LO MAS PRONTO POSIBLE.

5

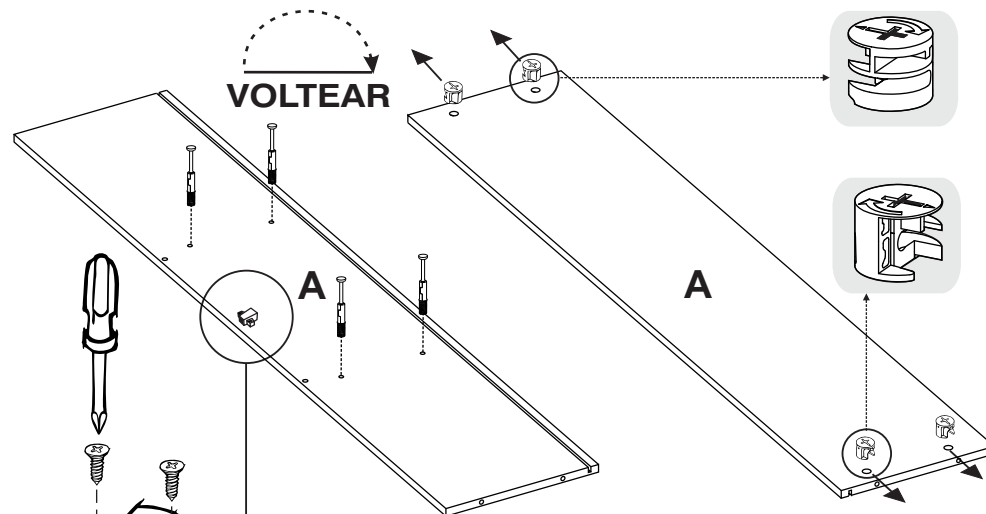

6

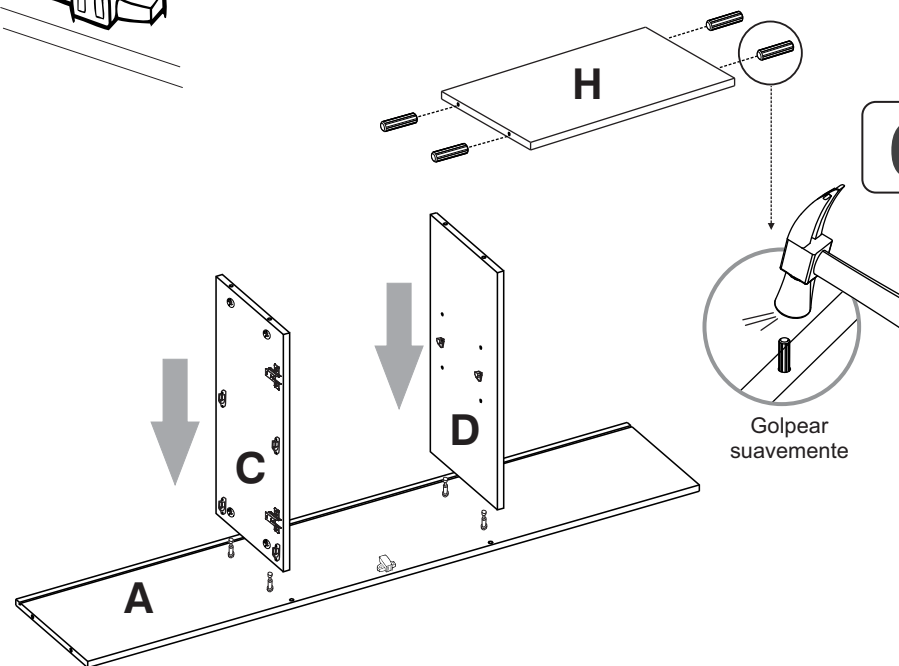

IMPORTANTE

SE RECOMIENDA ARMAR EL MUEBLE SOBRE LA CAJA O SOBRE UNA SUPERFICIE LISA, PARA NO RAYARLO.

3

VOLTEAR

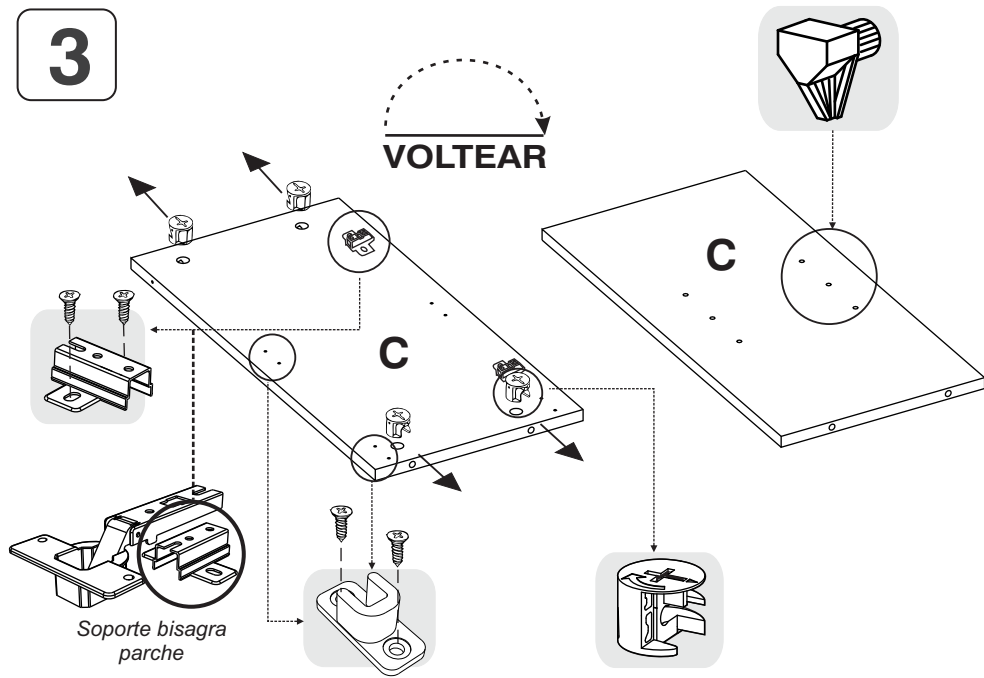

4

VOLTEAR

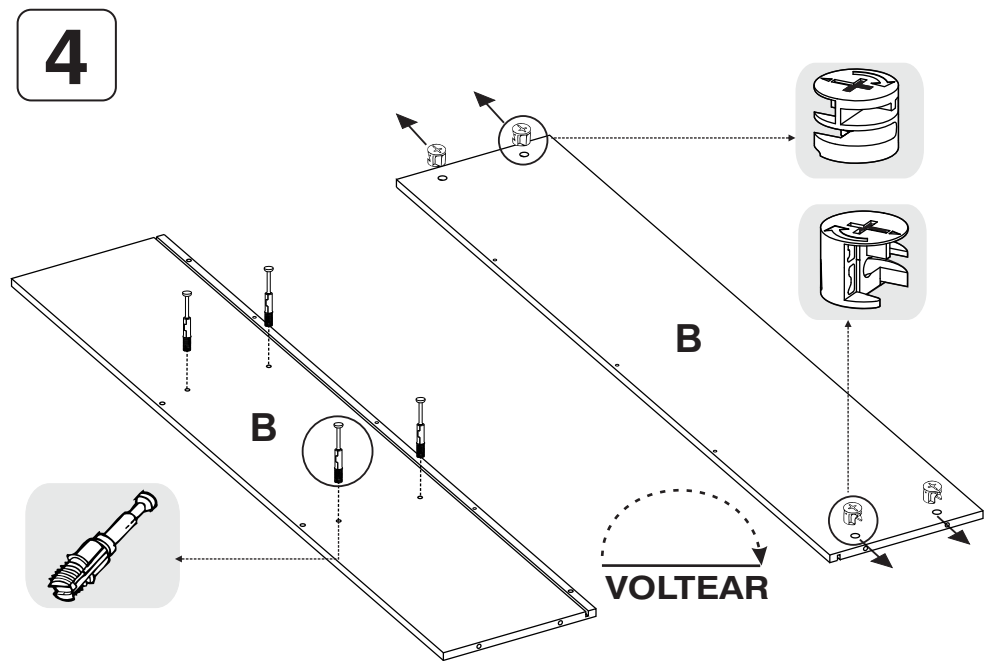

PIEZAS DE ARMADO
ASSEMBLY PARTS

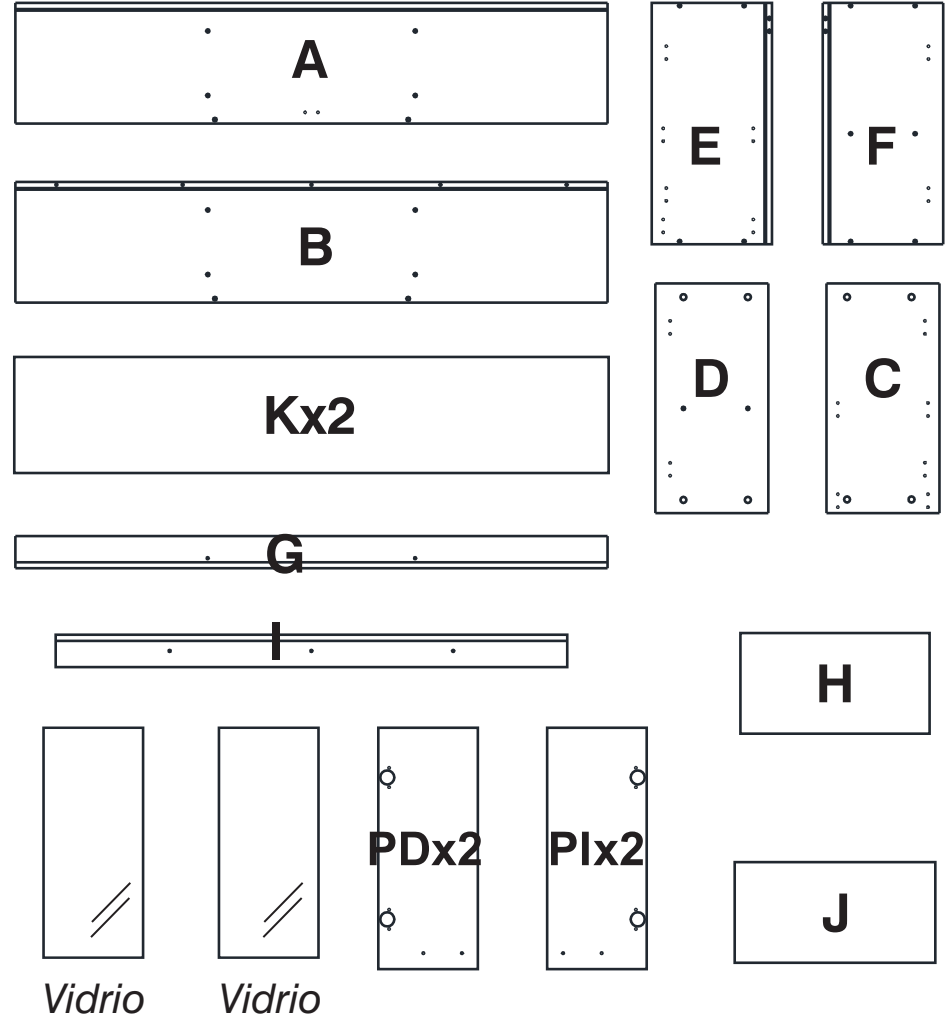

ANTES DE EMPEZAR A ARMAR EL MUEBLE LEA DETENIDAMENTE LAS INSTRUCCIONES. SE RECOMIENDA ARMAR EL MUEBLE SOBRE LA CAJA O SOBRE UNA SUPERFICIE LISA Y CUBIERTA, PARA NO RAYARLO / BEFORE STARTING TO ASSEMBLE THE CABINET, CAREFULLY READ THE INSTRUCTIONS. IT IS RECOMMENDED TO ASSEMBLE THE FURNITURE ON THE BOX OR ON A FLAT AND COVERED SURFACE IN ORDER TO NOT SCRATCH THE PRODUCT.

*

*(Herramientas NO incluidas) *Tools NOT Included

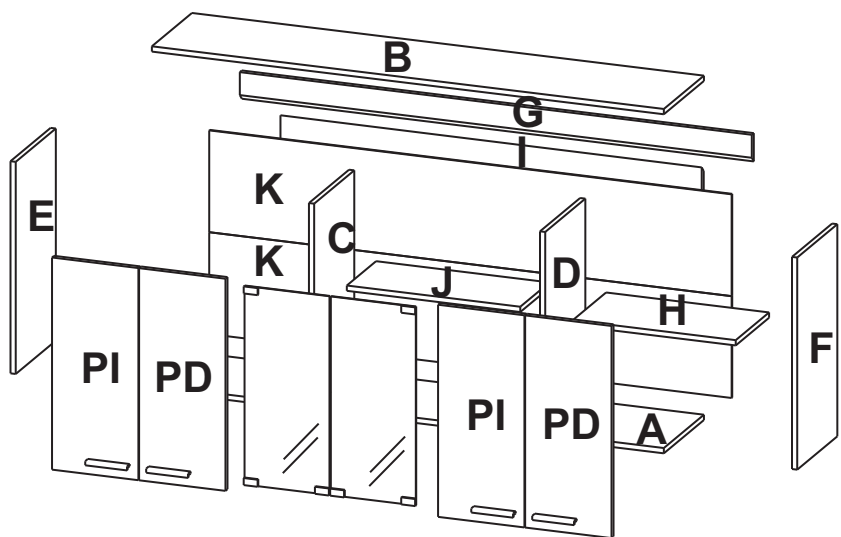
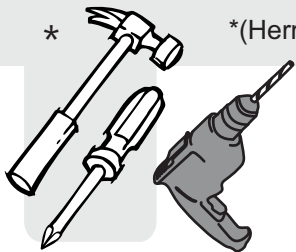

SE RECOMIENDA ARMAR EL MUEBLE ENTRE DOS PERSONAS

1

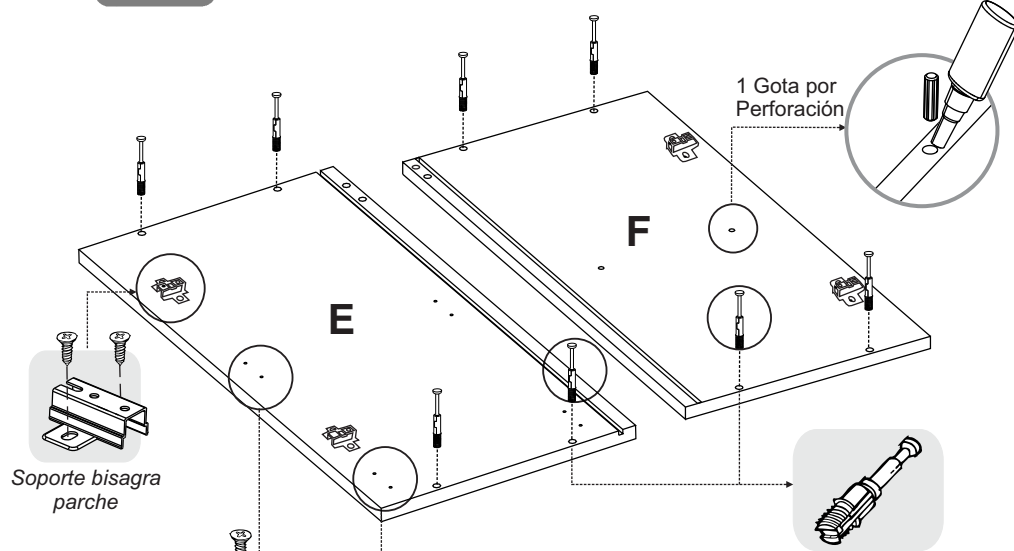

2

