

TINECO

iCARPET SERIES

Powerful Carpet Cleaner

Bedienungsanleitung

Instruction Manual

Manual De Uso

Mode D'emploi

Manuale D'istruzioni

Handleiding

Manual de Instruções

Руководство по эксплуатации



*Actual product may differ from illustration.

TINECO IS HERE TO HELP.

We'll get back to you within 1 business day.



www.tineco.com

INHALT

Wichtige Sicherheitshinweise	2
Technische Daten	5
Übersicht	6
Zubehör	8
Montage	9
Betrieb	12
Wartung	16
Störungsbehebung	21
Garantie	22

TINECO IST DA, UM ZU HELFEN.

Wir melden uns innerhalb eines Werktages bei Ihnen.



www.tineco.com

Wichtige Sicherheitshinweise

DIESE ANLEITUNGEN AUFBEWAHREN

Nur für Privathaushalte vorgesehen.

Bei der Verwendung von Elektrogeräten müssen bestimmte Anweisungen zur allgemeinen Sicherheit befolgt werden, unter anderem:

VOR DER BENUTZUNG DES GERÄTS ALLE ANWEISUNGEN LESEN. Werden die Warnhinweise und Anweisungen nicht befolgt, besteht die Gefahr von Stromschlag, Feuer bzw. schweren Verletzungen.

WARNUNG – Zur Vermeidung von Feuer, Stromschlag und Verletzungen folgende Punkte beachten:

1. Dieses Gerät darf von Kindern ab 8 Jahren sowie von Personen mit verminderten körperlichen, sensorischen oder geistigen Fähigkeiten oder von Personen mit mangelnden Erfahrungen und Kenntnissen benutzt werden, sofern sie beaufsichtigt werden oder eine Einweisung in die sichere Benutzung des Geräts erhalten haben und sie über die entsprechenden Gefahren aufgeklärt wurden. **Kinder dürfen nicht mit dem Gerät spielen. Pflege- und Reinigungsarbeiten dürfen von Kindern ohne Beaufsichtigung nicht ausgeführt werden.**
2. Dieses Gerät ist nicht dafür bestimmt, durch Personen (einschließlich Kinder) mit eingeschränkten physischen, sensorischen oder geistigen Fähigkeiten oder mangels Erfahrung und/ oder mangels Erfahrung und / oder mangels Wissen benutzt zu werden, es sei denn, sie werden durch eine für ihre Sicherheit zuständige Person beaufsichtigt oder erhielten von ihr Anweisung, wie das Gerät zu benutzen ist.
3. Kinder müssen beaufsichtigt werden, um sicherzustellen, dass sie nicht mit dem Gerät spielen.
4. Wenn das Netzkabel beschädigt ist, muss es vom Hersteller, seinem Dienstleister oder ~~ähnlich qualifizierten Personen ausgetauscht werden, um Gefahren zu vermeiden.~~
5. Nur in geschlossenen Räumen verwenden, nicht in Wasser tauchen. Um das Risiko eines elektrischen Schlags zu verringern – nur auf durch den Reinigungsvorgang angefeuchteten Teppichen verwenden.
6. Die Verwendung als Spielzeug untersagen. Bei Verwendung durch oder in der Nähe **von Kindern, Haustieren oder Pflanzen ist besondere Vorsicht geboten.**
7. Zur Vermeidung von Feuer und Stromschlag – Verwenden Sie nur Reinigungsprodukte von Tineco, die für die Verwendung mit diesem Gerät vorgesehen sind.
8. Nur gemäß Beschreibung in dieser Anleitung verwenden. Nur die vom Hersteller empfohlenen Zubehörteile verwenden.
9. VORSICHT – Verletzungsgefahr. Die Bürste kann unerwartet anlaufen. Ziehen Sie vor der Reinigung oder Wartung den Netzstecker.
10. Niemals das Gerät am Netzkabel ziehen oder tragen, das Kabel niemals in einer Tür einklemmen und das Kabel niemals um scharfe Kanten oder Ecken herumführen. **Das Gerät nicht auf das Netzkabel stellen. Halten Sie das Kabel von heißen Oberflächen fern.**
11. Ziehen Sie den Stecker nicht am Kabel aus der Steckdose. Ziehen Sie nur am Netzstecker, nicht am Kabel.

12. Fassen Sie den Netzstecker oder das Gerät nicht mit nassen Händen an.
13. Bei beschädigtem Netzkabel oder Stecker nicht verwenden. Gerät beim Kundendienst abgeben, wenn es auf den Boden gefallen ist, beschädigt wurde, im Freien liegen gelassen wurde, ins Wasser gefallen ist oder nicht funktioniert wie es sollte.
14. In die Öffnungen keine Gegenstände einführen. Nicht mit zugesetzten Öffnungen verwenden. Frei von Staub, Fusseln, Haaren und allen übrigen Dingen halten, die die Luftzirkulation behindern können.
15. Haare, locker sitzende Kleidung, Finger und alle übrigen Körperteile von den Öffnungen und sich bewegenden Teilen fernhalten.
16. Beim Reinigen auf Treppenstufen besonders vorsichtig sein.
17. Nicht zum Aufsaugen von entzündlichen oder brennbaren Flüssigkeiten wie Benzin noch in Bereichen verwenden, in denen diese Stoffe vorhanden sein können.
18. **Nichts damit aufsaugen, das brennt oder Rauch freisetzt, z. B. Zigaretten, Streichhölzer oder heiße Asche.**
19. Nicht ohne Filter verwenden.
20. Um die Stromschlaggefahr zu minimieren, installieren Sie den Schwimmer immer vor jeder Nassreinigung.
21. Unbeabsichtigtes Einschalten verhindern. Sicherstellen, dass sich der Schalter in **Ausschaltstellung befindet, bevor das Gerät angehoben oder getragen wird.** Durch das Transportieren des Geräts mit dem Finger am Einschalter oder durch das Anschließen des Geräts bei aktiviertem Einschalter steigt die Unfallgefahr.
22. Vor etwaigen Einstellungen, vor einem Zubehörwechsel oder zum Einlagern das Gerät immer abschalten. Durch diese Vorsichtsmaßnahme verringert sich die Gefahr eines versehentlichen Gerätestarts.
23. **UM DAS RISIKO VON ELEKTROSCHOCKS ZU VERRINGERN – VOR DER REINIGUNG ODER EINER REPARATUR DEN NETZSTECKER ZIEHEN.**
24. Vor dem Anschließen oder Abnehmen des motorisierten Saugaufsatzes immer das Gerät ausschalten.
25. Schalten Sie vor dem Ziehen des Netzsteckers alle Bedienelemente aus.
26. Lassen Sie das Gerät nicht unbeaufsichtigt in eine Steckdose eingesteckt. Ziehen Sie nach dem Gebrauch und vor der Reinigung den Netzstecker aus der Steckdose.
27. Keine ultrafeinen Partikel wie Kalk, Zement, Sägemehl, Gipspulver oder Asche aufsaugen.
28. Das Gerät nicht verwenden, um scharfe Gegenstände wie metallische Nägel, Glasstücke, Büroklammern aus Metall oder Stifte aufzusaugen.
29. **Das Gerät nicht zum Aufsaugen von gefährlichen Materialien und Chemikalien, wie z. B. Lösungsmitteln, Ablusreinigern, starken Säuren oder starken Basen, verwenden.**
30. Den Betrieb sofort einstellen, wenn das Gerät überhitzt, ungewöhnliche Geräusche macht, ungewöhnliche Gerüche erzeugt, eine geringe Saugleistung erbringt oder Elektrizität austritt.
31. Den Staubsauger ausschalten und ihn für eine langfristige Aufbewahrung von der Steckdose trennen.
32. Den Schmutzwasserbehälter nach jedem Gebrauch reinigen, um mögliche Blockierungen zu vermeiden, die zu einer niedrigen Saugleistung, einer Überhitzung des Motors oder einer verringerten Lebensdauer des Geräts führen können.
33. Nicht Regen aussetzen.

34. Nach der Verwendung an einem trockenen Ort lagern.
35. **Das Gerät nicht in stehendes Wasser stellen oder untertauchen, und überflutete Bereiche nicht reinigen.**
36. Vor Reinigung oder Wartung des Geräts stets den Netzstecker aus der Steckdose ziehen.
37. Das Überrollen des Netzkabels mit dem Gerät kann gefährlich sein.
38. Nur an eine ordnungsgemäß geerdete Steckdose anschließen. Siehe Anweisungen zur Erdung.
39. Zur Vermeidung von Feuer und Stromschlag aufgrund von Schäden an internen Komponenten, nur Tineco-Geruchsneutralisierungs- und Reinigungslösung verwenden: Teppich-Geruchsneutralisierungs- und Reinigungslösung, die für die Verwendung mit diesem Gerät vorgesehen ist. Siehe Abschnitt „Reinigungsflüssigkeit/-Lösung“ in dieser Bedienungsanleitung.

Verwendungsbereich

1. Der Teppichreiniger ist für die Verwendung mit Teppichen, wie z. B. Schlingenteppichboden usw., vorgesehen.
2. Das Gerät von Wärmequellen wie Kamin oder Heizung fernhalten, um eine Verformung des Gehäuses zu vermeiden.
3. Keine brennbaren Flüssigkeiten, ultrafeine Partikel, scharfe Gegenstände, gefährliche Stoffe, Chemikalien oder andere brennende oder rauchende Gegenstände wie oben beschrieben aufsaugen.

Informationen zur Reinigungsflüssigkeit/-lösung

1. Eine große Menge Reinigungslösung, die in den Motor gelangt, kann das Gerät beschädigen. Schütteln Sie das Gerät nicht heftig.
2. Die Lösung gemäß den Anweisungen im Abschnitt „Betrieb“ einfüllen. Wir empfehlen die Verwendung der mitgelieferten Reinigungslösung.
3. Außerhalb der Reichweite von Kindern aufbewahren. Wenn Lösung in die Augen gelangt, diese sofort mit sauberem Wasser spülen. Wenn Lösung versehentlich verschluckt wird, sofort einen Arzt aufsuchen.
4. Die Entsorgung von Schmutzwasser und Lösung muss den örtlichen Umweltschutzbestimmungen entsprechen.

Informationen zum Gerät

1. Nicht versuchen, das Gerät anders als in den Anleitungen für die Bedienung und Reinigung zu reparieren oder zu verändern.
2. Beim Reinigen auf Treppenstufen besonders vorsichtig sein.
3. **Achten Sie darauf, dass sich der Netzschalter in Ausschaltstellung befindet, bevor das Gerät angehoben oder getragen wird. Das Gerät nicht flach hinlegen oder kippen, um zu verhindern, dass Schmutzwasser in den Motor eindringt.**
4. Den Schmutzwasserbehälter und den Frischwasserbehälter vor der Verwendung immer ordnungsgemäß einsetzen.
5. Lassen Sie das Gerät nicht nass werden, um die Gefahr von Feuer oder Verletzungen durch einen Kurzschluss zu vermeiden.

Recycling-Hinweise gemäß der WEEE



Altgeräte dürfen nicht in den Hausmüll! Jeder Verbraucher ist verpflichtet, alle Geräte am Ende der Lebensdauer bei einer Sammelstelle seiner Gemeinde / seines Stadtteils oder im Handel abzugeben, damit sie fachgerecht und umweltschonend entsorgt werden können.

Die Abbildung links zeigt das Symbol der Mülltonne, das auf die getrennte Sammlung von Elektro- und Elektronikgeräten (WEEE) hinweist.

Für EU-Länder:

Informationen zur EU-Konformitätserklärung finden Sie unter www.tineco.com.

Symbole:

	Lesen Sie die Bedienungsanleitung
	Nur zur Verwendung in geschlossenen Räumen
	Wechselstrom
	Ein-/Ausschalten
	ECO-/MAX-/TROCKEN-Modus

Technische Daten

Produkt	iCARPET SERIE
Spannung	220-240 V 50 Hz
Nennleistung	ca. 1300 W
FWB-Kapazität	ca. 2 L
SWB-Kapazität	ca. 1,5 L
Schutzklasse	IPX4

- Alle Daten und technischen Anweisungen dieses Handbuchs basieren auf Ergebnissen von Labortests von Tineco oder von Dritten. Das Unternehmen behält sich alle Rechte für abschließende Erklärungen vor.

Übersicht

DE

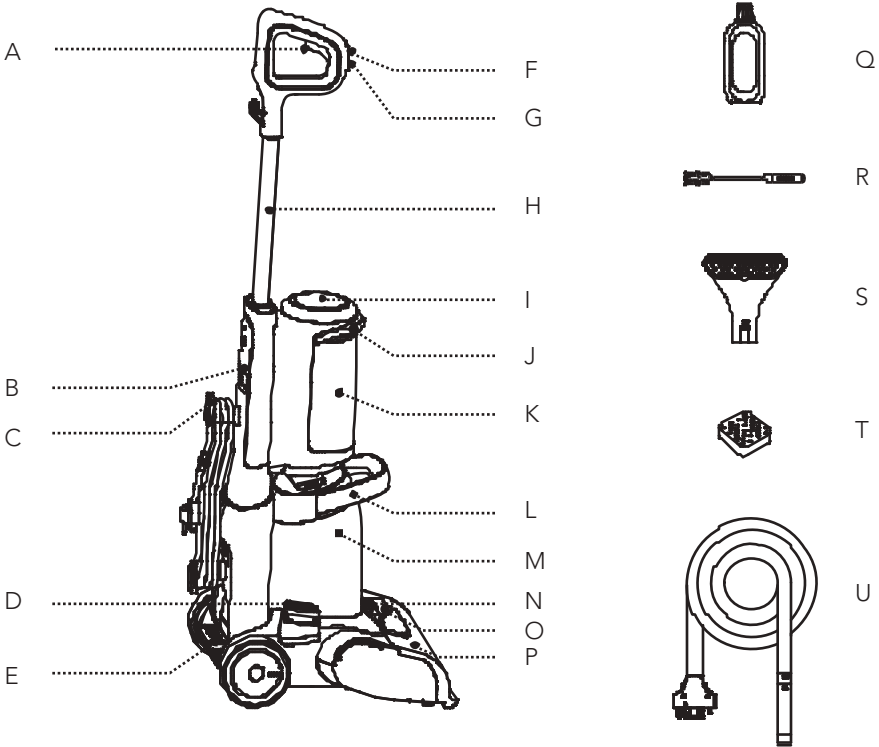

- A. Wassersprüher-Auslöser
- B. Hinterer Tragegriff
- C. Kabelaufwickelvorrichtung
- D. Freigabepedal für Schmutzwasserbehälter
- E. Neigepedal
- F. ECO-/MAX-/TROCKEN-Modus
- G. Ein-/Ausschalten
- H. Rohr
- I. Display
- J. Griff des Frischwasserbehälters
- K. Frischwasserbehälter (FWB)
- L. Griff des Schmutzwasserbehälters
- M. Schmutzwasserbehälter (SWB)
- N. Freigabetaste für Bürstenrollenabdeckung
- O. Schlauchanschlussabdeckung
- P. Bürstenrollenabdeckung
- Q. Teppich-Geruchsneutralisierungs- und Reinigungslösung
- R. Reinigungswerkzeug
- S. 2-in-1-Düse
- T. **Schwammfilter**
- U. Zubehörschlauch

Display

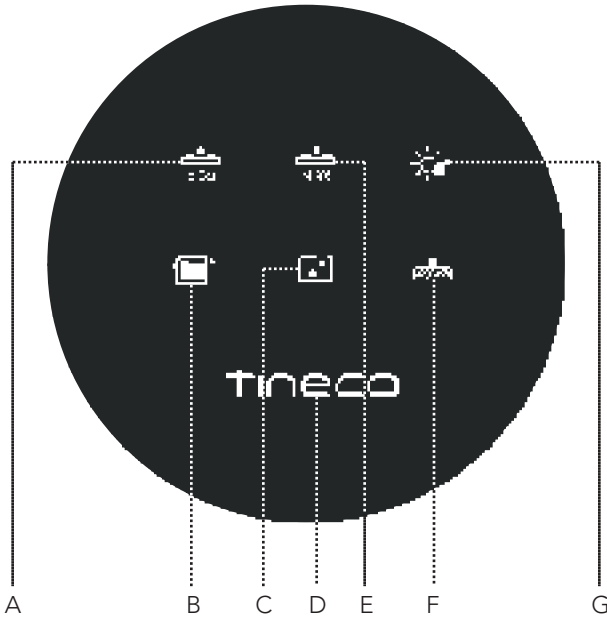

- | | |
|----------------------------|--|
| A. ECO-Modus | E. MAX-Modus |
| B. SWB voll oder blockiert | F. Anzeige für feststehende Bürstenrolle |
| C. FWB leer | G. Trocken-Modus |
| D. Tineco-Logo | |

Zubehör

DE

Hinweis:

Zubehör kann je nach Markt variieren. Wenn Sie weiteres Zubehör benötigen, besuchen Sie bitte www.tineco.com oder store.tineco.com.



Teppich-Geruchsneutralisierungs- und Reinigungslösung

Entfernt Schmutz, Dreck, Fett und hartnäckige Flecken von den meisten Teppicharten.

Verwenden Sie in Ihrem Gerät immer die Tineco-Reinigungslösung.

Geben Sie zwei Deckelfüllungen der Lösung in jeden vollen Behälter mit sauberem Wasser.



Reinigungswerkzeug

Eine Bürste zum Reinigen des SWB, der Bürstenkammer und der Öffnung.

Das Werkzeug hat weiterhin ein Ende mit Borsten, um Schmutz und Dreck auf der Rolle und dem SWB zu entfernen.



2-in-1-Düse

Entfernt hartnäckige Flecken auf dem Teppich.



Schwammfilter

Der Schwammfilter hält große Partikel und Verschmutzungen zurück und gewährleistet die Langlebigkeit des Geräts.

* Bitte installieren Sie den Schwammfilter vor dem Gebrauch, andernfalls kann es zu einer schwachen Saugleistung kommen.

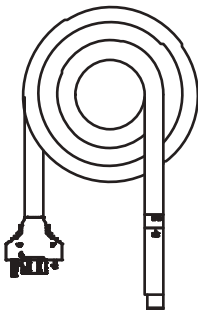

Zubehörschlauch

Ein 2,5 m langer Schlauch zum Anschluss des Geräts und des Bürstenzubehörs.

Montage

Zusammenbau/Zerlegen

Hinweis:

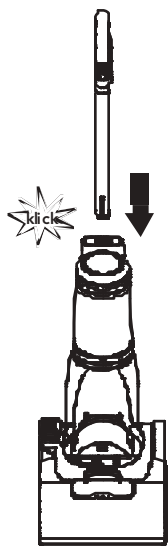

Um den Griff zusammenzusetzen, setzen Sie ihn in das Gerät ein, bis er hörbar einrastet.

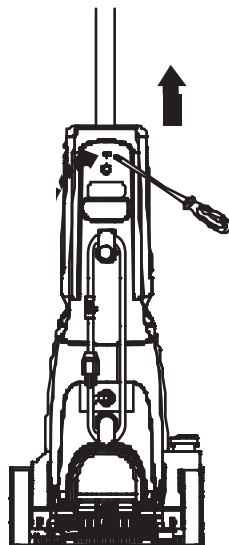

Falls der Griff gelöst werden muss, drücken Sie die Feder mit einem Werkzeug (z. B. einem Schraubendreher) und nehmen Sie den gelösten Griff vom Gerät ab.

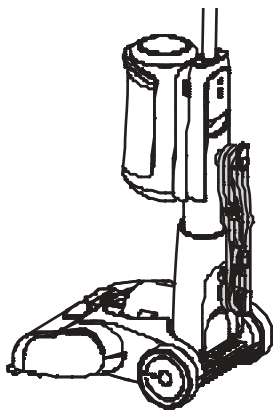

Wickeln Sie das Netzkabel zur praktischen Aufbewahrung um die Kabelhaken.

Frishwasserbehälter

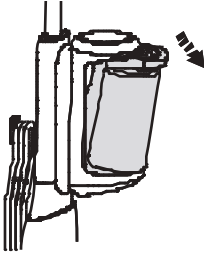

Drücken Sie den Griff am FWB, um den FWB zu entfernen.

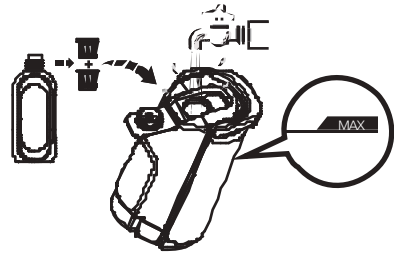

Öffnen Sie den Behälterdeckel, geben Sie zwei Flaschenverschlüsse der Lösung in den FWB, füllen Sie dann Leitungswasser bis zur Max-Linie ein und schließen Sie den Deckel wieder sorgfältig.

Hinweis:

Nur Wasser mit einer Temperatur unter 60 °C verwenden.

VERWENDEN SIE KEIN HEISSES WASSER.

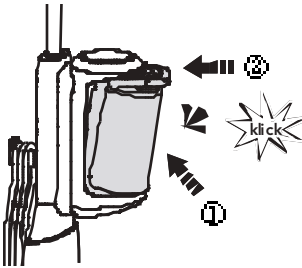

Setzen Sie den Frishwasserbehälter in das Gerät ein. Wenn Sie den Vorgang korrekt ausgeführt haben, sollten Sie ein „klick“ hören.

Schmutzwasserbehälter

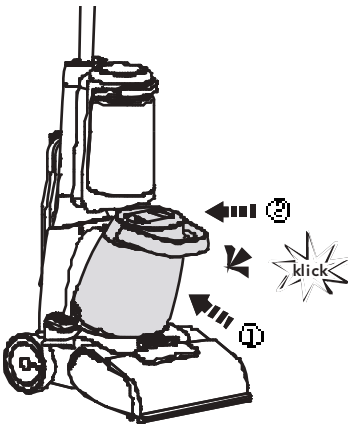

Setzen Sie den Schmutzwasserbehälter in das Gerät ein. Wenn Sie den Vorgang korrekt ausgeführt haben, sollten Sie ein „klick“ hören.

Zubehörschlauch und 2-in-1-Düse

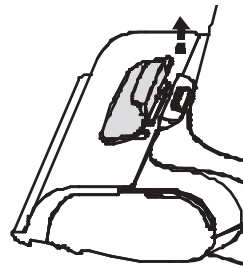
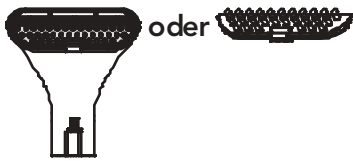

Wählen Sie einen geeigneten Bürstenkopf für den jeweiligen Anwendungsfall.

Ziehen Sie ihn nach oben, um den Anschluss für das Zubehör freizulegen.

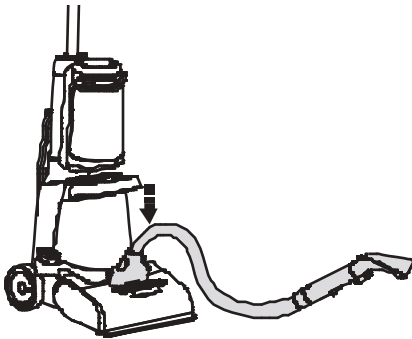

Stecken Sie das Schlauchende in den Anschluss.

Wenn Sie den Vorgang korrekt ausgeführt haben, sollten Sie zwei „klicks“ hören.

Betrieb

DE

Verwendung vorbereiten (Gerät)

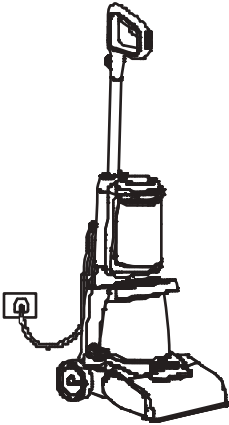

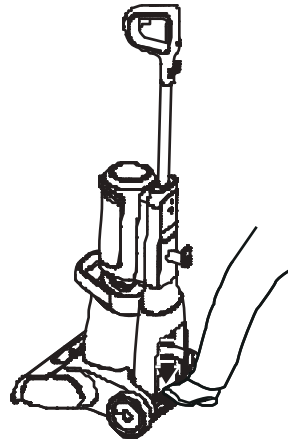

Wickeln Sie das Netzkabel ab und schließen Sie es an eine Steckdose an.

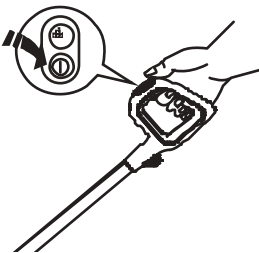

Betätigen Sie das Neigepedal, um das Gerät in die Reinigungsposition nach hinten zu neigen.



Drücken Sie die Taste , um das Gerät standardmäßig im ECO-Modus zu starten. Drücken Sie die Taste erneut, um das Gerät auszuschalten. Wechseln Sie durch Drücken der -Taste zwischen ECO-, MAX- und TROCKEN-Modus.

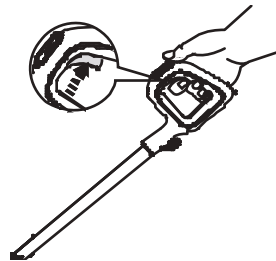

Halten Sie den Auslöser gedrückt, um im ECO/MAX-Modus Wasser zu versprühen. Im Trocken-Modus wird kein Wasser gesprüht, wenn der Auslöser betätigt wird.

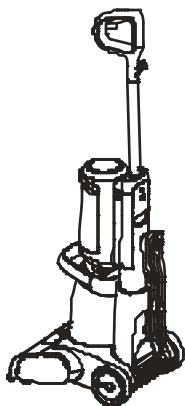

Betrieb beenden

Im ECO/MAX/TROCKEN-Modus schaltet das Gerät ab, wenn Sie es aufrecht hinstellen und es nimmt wieder den Betrieb auf, wenn Sie es nach hinten neigen.

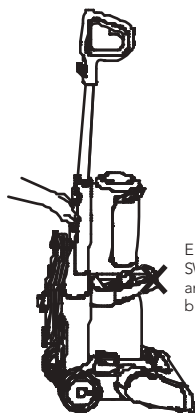

Ergreifen Sie nicht den SWB-Griff, um das Gerät anzuheben oder zu bewegen.

Ergreifen Sie das Gerät am hinteren Tragegriff, um es anzuheben oder zu bewegen. Entleeren Sie FWB und SWB nach jedem Gebrauch.

Hinweis:

- Der Teppichreiniger unterscheidet sich von einem herkömmlichen Staubsauger.
- Er gibt in allen Modi heiße Luft mit einer Temperatur von 70-80 °C aus.
* Die richtige Temperatur löst den Schmutz und hilft den Tensiden in der Lösung, den Schmutz aufzulösen.
- Testen Sie die Farbechtheit an einem kleinen, nicht sichtbaren Bereich des Teppichs. Reiben Sie **die Oberfläche vorsichtig mit einem feuchten weißen Tuch ab. Warten Sie dann zehn Minuten** und prüfen Sie mit einem weißen Papiertuch, ob sich der Teppich verfärbt oder abfärbt.
- Lassen Sie das Gerät während des Gebrauchs nicht für längere Zeit in einer Ruheposition.

Vorbereitung für den Gebrauch (Zubehörschlauch und 2-in-1-Düse)

DE

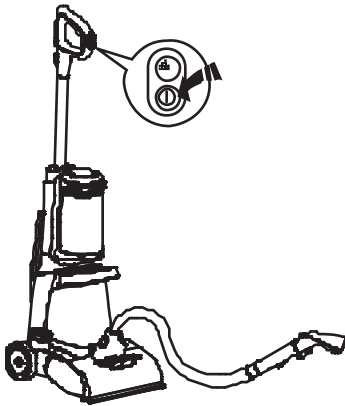

Befestigen Sie den Zubehörschlauch, stellen Sie das Gerät aufrecht hin und vergewissern Sie sich, dass es eingeschaltet ist (falls nicht, drücken Sie die **1**-Taste). Das Gerät wechselt in den ZUBEHÖR-Modus und stoppt den Betrieb, wenn Sie es nach hinten neigen.

Hinweis:

- Schaumhaltige Flüssigkeit nicht aufsaugen.
- Scharfe Gegenstände von der Digitalanzeige fernhalten, um Kratzer und Schrammen zu vermeiden.

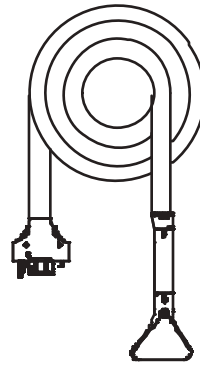

Bewahren Sie Zubehör nach dem Gebrauch im Beutel auf.

Anzeigen

Bei Verwendung



Leuchtet: ECO-Modus



Leuchtet: MAX-Modus



Leuchtet: TROCKEN-Modus



Leuchtet gleichzeitig: ZUBEHÖR-Modus



Anzeige blinkt: FWB ist leer.



Anzeige blinkt: SWB ist voll, nicht eingesetzt oder der Kanal ist blockiert.



Anzeige blinkt: Bürstenrollenabdeckung ist nicht eingesetzt oder Bürstenrolle ist blockiert.

Wartung

DE

Hinweis:

- Um eine optimale Leistung zu gewährleisten und Gerüche zu vermeiden, SWB, Filter, Bürstenrolle, Bürstenrollenabdeckung und 2-in-1-Düse nach jedem Gebrauch stets **vollständig reinigen** und **trocknen**.
- Sicherstellen, dass alle Teile korrekt eingesetzt sind, da das Gerät sonst möglicherweise nicht ordnungsgemäß funktioniert.
- Stellen Sie das Gerät nach der Wartung senkrecht auf. Das Gerät keiner direkten Sonneneinstrahlung aussetzen und es an einem trockenen Ort aufbewahren.

Gerät

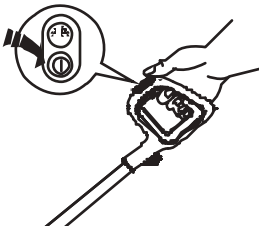

Schalten Sie das Gerät vor Wartungsarbeiten aus, um das Verletzungsrisiko zu verringern.



Verwenden Sie ein Tuch, um die Oberfläche mit einem neutralen Reinigungsmittel zu reinigen. Das Tuch sollte trocken sein, damit kein Wasser in das Gerät eindringen kann.

Schmutzwasserbehälter

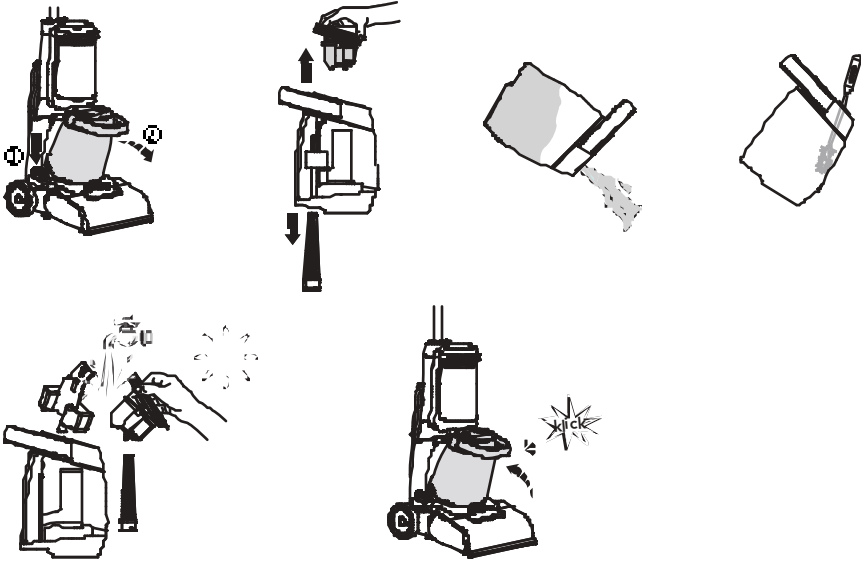

- Wenn das schmutzige Wasser die Maximallinie erreicht, schaltet sich das Gerät aus und zeigt eine Erinnerung auf dem Display an.
- Betätigen Sie das Neigepedal und drücken Sie den SWB-Griff, um den SWB zu entfernen.
- Den Behälterdeckel nach oben ziehen, um den SWB auszuleeren. Verbleibende Verschmutzungen mit dem Reinigungswerkzeug entfernen. Das Innere des SWB, Behälterdeckel, Schwimmer und Netzfilter abspülen und wieder in das Gerät einsetzen.

Schwammfilter

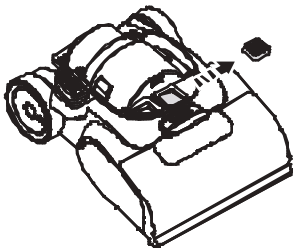

Entfernen Sie den SWB, nehmen Sie den Filter heraus und reinigen Sie ihn nach jedem Gebrauch.

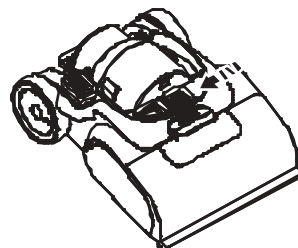

Erneut einsetzen.

* Ein Ersatz-Schwammfilter wird zum Austausch mitgeliefert

Bürstenrollenabdeckung

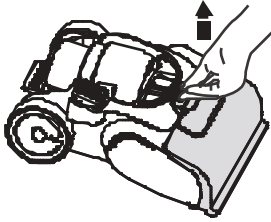

Drücken Sie die Freigabetaste für die Bürstenrollenabdeckung und ziehen Sie die Abdeckung zum Entfernen nach oben.

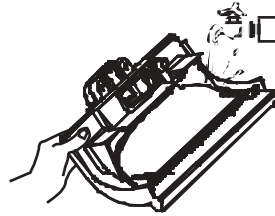

Spülen Sie sie mit Wasser ab.

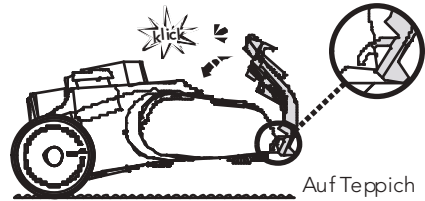
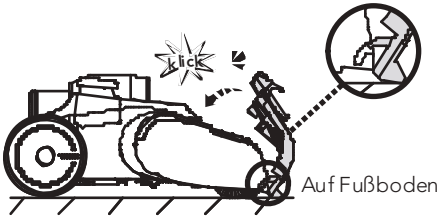

Wenn Sie die Bürstenrollenabdeckung austauschen, rasten Sie sie immer ein, um ein Auslaufen zu vermeiden.

Bürstenrolle

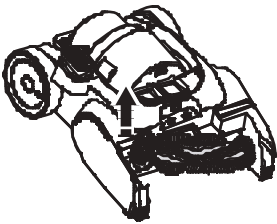

Entfernen Sie die Bürstenrolle, indem Sie die Lasche der Bürstenrolle zusammendrücken und die Rolle herausziehen.

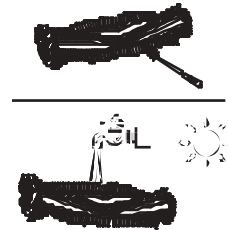

Entfernen Sie mit dem Reinigungswerkzeug die um die Bürstenrolle gewickelten Haare und Rückstände, und spülen Sie sie mit Wasser ab. Lassen Sie sie vor dem erneuten Einsetzen vollständig trocknen.

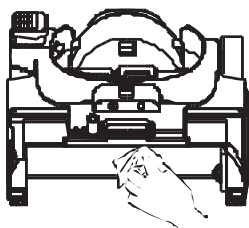

Entfernen Sie Haare und Schmutz mit einem Papiertuch oder einem feuchten Tuch aus der Bürstenrollenkammer und der Öffnung.

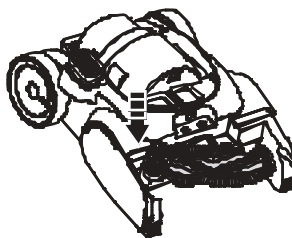

Setzen Sie die Bürstenrolle wieder ein, indem Sie das Bürstenrollenende in die rechte Seite der Halterung einsetzen und dann die Lasche der Rolle auf der linken Seite anbringen, um sie zu verriegeln.

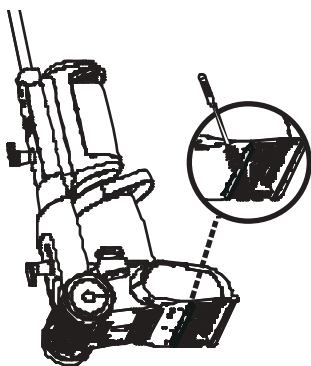

Reinigen Sie die Borsten nach jedem Gebrauch mit dem Reinigungswerkzeug.

Zubehörschlauch und 2-in-1-Düse

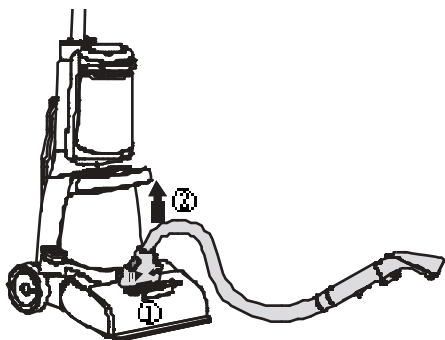

Drücken Sie die Knöpfe auf beiden Seiten, um den Schlauch zu entfernen.

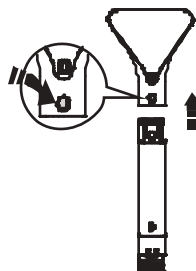

Drücken Sie die Freigabetaste, um das Bürstenzubehör zu entfernen.

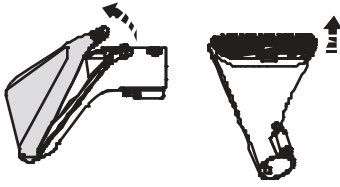

Entfernen Sie die obere Abdeckung und den Bürstenkopf.





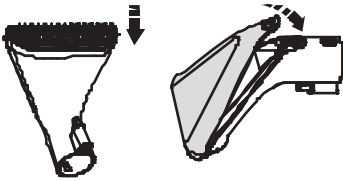

Spülen Sie sie mit Wasser ab. Lassen Sie sie vor dem erneuten Einsetzen vollständig trocknen.



Erneut einsetzen.

Störungsbehebung

Problem	Mögliche Ursache	Lösung
Gerät funktioniert nicht	Das Netzkabel ist nicht eingesteckt oder die Steckdose wird nicht mit Strom versorgt	Vergewissern Sie sich, dass die Steckdose mit Strom versorgt wird und das Netzkabel eingesteckt ist
Schwache Saugleistung	<ol style="list-style-type: none"> Der Schwammfilter ist blockiert Der Metallfilter ist blockiert Die Bürstenrollenabdeckung wurde nicht ordnungsgemäß eingesetzt 	<ol style="list-style-type: none"> Blockaden entfernen oder den Schwammfilter ersetzen Metallfilter reinigen Bürstenrollenabdeckung richtig installieren
ECO-Symbol: blinkt 	Das Gerät ist beim Entfernen des Bürstenzubehör geneigt	Stellen Sie das Gerät aufrecht hin und neigen Sie es erneut, um den ECO-Modus aufzurufen
ECO- und MAX-Symbol blinken gleichzeitig 	Das Gerät wurde im ZUBEHÖR-Modus geneigt	Stellen Sie das Gerät aufrecht hin
Anzeige „FWB leer“ blinkt 	FWB ist leer	FWB nachfüllen
Anzeige „SWB voll“ blinkt 	<ol style="list-style-type: none"> Das Schmutzwasser im SWB hat die MAX-Linie erreicht SWB wurde nicht eingesetzt Kanal ist blockiert 	<ol style="list-style-type: none"> Schmutzwasser leeren und SWB wieder einsetzen SWB einsetzen Blockaden beseitigen
Anzeige für festsitzende Bürstenrolle blinkt 	<ol style="list-style-type: none"> Bürstenrolle ist blockiert Die Bürstenrollenabdeckung wurde nicht ordnungsgemäß eingesetzt 	<ol style="list-style-type: none"> Blockaden beseitigen Bürstenrollenabdeckung richtig installieren

Hinweis:

Wenn der obige Leitfaden zur Fehlerbehebung keine Lösung bietet, besuchen Sie unsere Website www.tineco.com für weitere Hilfe.

Garantie

2-JAHRES-GARANTIE

- Gilt nur für Einkäufe bei autorisierten Händlern von Tineco.
- Unterliegt der Einhaltung der in dieser Bedienungsanleitung beschriebenen Anforderungen und weiteren nachfolgend beschriebenen Bedingungen.
- Diese Gewährleistung unterliegt der Gesetzgebung des Landes, in dem der Kauf getätigt wurde. Wir gewähren eine Gewährleistung von 2 Jahren oder eine Gewährleistungsdauer, die durch geltende lokale Gesetze festgelegt ist, je nachdem, welcher Zeitraum länger ist.

DECKUNG

- Ihr Tineco-Gerät hat eine 2-jährige Garantie auf Material- und Verarbeitungsfehler, wenn es für den privaten Haushalt gemäß der Tineco-Bedienungsanleitung verwendet wird. Für Motorzubehör, die separat erworben wurden, gilt eine 1-jährige Garantie.
- Diese Garantie bietet Ihnen ohne zusätzliche Kosten alle Arbeitskräfte und Teile, die erforderlich sind, um sicherzustellen, dass Ihr Gerät während des Garantiezeitraums in einwandfreiem Betriebszustand ist.
- Diese Garantie ist nur gültig, wenn das Gerät in dem Land benutzt wird, in dem es verkauft wurde.

KEINE DECKUNG

Tineco haftet nicht für Kosten, Schäden oder Reparaturen, die wie folgt entstanden sind:

- Geräte, die von einem nicht autorisierten Händler gekauft wurden.
- Unvorsichtige Bedienung oder Handhabung, Fehlbedienung, Missbrauch und / oder mangelnde Wartung oder Verwendung, die nicht der Tineco-Bedienungsanleitung entspricht.
- **Verwendung des Geräts zu anderen als normalen Haushaltszwecken, z. B. für kommerzielle Zwecke oder zur Vermietung.**
- Verwendung von Teilen, die nicht der Tineco-Bedienungsanleitung entsprechen.
- Verwendung von anderen Teilen und Zubehör, die nicht von Tineco hergestellt oder empfohlen wurden.
- Äußere Faktoren, die nicht mit Produktqualität und Benutzung zusammenhängen, wie z. B. **Witterungseinflüsse, Änderungen, Unfälle, Stromausfälle, Spannungsspitzen oder höhere Gewalt.**
- Reparaturen oder Änderungen, die von unbefugten Personen durchgeführt wurden.
- Blockierungen oder anderes gefährliches Material wurde nicht aus dem Gerät entfernt.
- Normale Abnutzungserscheinungen einschließlich normaler Verschleißteile wie durchsichtiger Behälter, Riemen, Filter, HEPA, Bürste und Netzkabel (oder bei denen äußere Schäden oder Missbrauch diagnostiziert werden), Teppich- oder Bodenschäden, die nicht den Herstellerangaben entsprechen.

GARANTIE BESCHRÄNKUNGEN

- Alle stillschweigenden Garantien in Bezug auf Ihr Gerät, insbesondere die Gewährleistung der Marktgängigkeit oder der Eignung für einen bestimmten Zweck, sind auf die Dauer dieser Garantie beschränkt.
- Die Garantie gilt nur für den ursprünglichen Besitzer und den Originalakku, eine Übertragung ist ausgeschlossen.
- Diese eingeschränkte Garantie gibt Ihnen bestimmte gesetzliche Rechte. Sie können auch weitere Rechte haben, die sich je nach Region unterscheiden.
- Die Garantie gilt möglicherweise nicht in allen Fällen, abhängig von Faktoren wie der Verwendung des Produkts, dem Ort, an dem das Produkt gekauft wurde oder von wem Sie das Produkt gekauft haben.
Bitte überprüfen Sie die Garantie sorgfältig und wenden Sie sich bei Fragen an den Hersteller.

GARANTIELEISTUNGEN

Registrierung: Wir empfehlen Ihnen dringend, Ihr Gerät nach dem Kauf auf der offiziellen Website von Tineco (www.tineco.com) zu registrieren, um exklusive Vorteile zu genießen. Geben Sie zur Registrierung bitte die vollständige Seriennummer ein (Sie finden sie auf der Rückseite des Gerätes) ein.

Ihre Garantieansprüche sind bei Nichtregistrierung Ihres Produkts nicht beeinträchtigt.

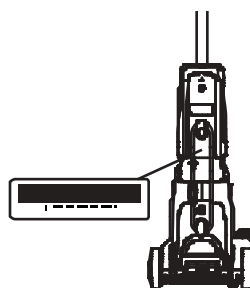

Garantieansprüche geltend machen: Bitte bewahren Sie Ihren Kaufbeleg auf. Um unsere eingeschränkte Garantie in Anspruch zu nehmen, müssen Sie Ihre Seriennummer und den Original-Kaufbeleg mit dem Kaufdatum und der Bestellnummer bereitstellen.

Die ganze Arbeit wird von Tineco oder einem autorisierten Kundendienst ausgeführt.

Ersetzte defekte Teile werden Eigentum von Tineco.

Eine Reparatur im Rahmen dieser Garantie verlängert den Zeitraum der Garantie nicht.

Kontaktieren Sie unseren Kundenservice
 Hotline: **0800-7262-2622**
 Besuchen Sie die Tineco-Website
www.tineco.com
 für professionellen Kundendienst.

CONTENTS

Important Safety Instructions.....	25
Specifications	28
Overview.....	29
Accessories.....	31
Assembly.....	32
Operation.....	35
Maintenance.....	39
Troubleshooting.....	44
Warranty.....	45

TINECO IS HERE TO HELP.

We'll get back to you within 1 business day.



www.tineco.com

Important Safety Instructions

SAVE THESE INSTRUCTIONS

Household use only.

When using an electrical appliance, basic precautions should always be followed, including the following:

READ ALL INSTRUCTIONS BEFORE USING (THIS APPLIANCE). Failure to follow the warnings and instructions may result in electric shock, fire and/or serious injury.

WARNING – To reduce the risk of fire, electric shock, or injury:

1. This appliance can be used by children aged from 8 years and above and persons with reduced physical, sensory or mental capabilities or lack of experience and knowledge if they have been given supervision or instruction concerning use of the appliance in a safe way and understand the hazards involved. Children should not play with the appliance. Cleaning and user maintenance shall not be performed by children without supervision.
2. This appliance is not intended for use by persons (including children) with reduced physical, sensory or mental capabilities, or lack of experience and knowledge, unless they have been given supervision or instruction concerning use of the appliance by a person responsible for their safety.
3. Children should be supervised to ensure that they do not play with the appliance.
4. If the supply cord is damaged, it must be replaced by the manufacturer, its service agent or similarly qualified persons in order to avoid a hazard.
5. Use only indoors, do not immerse. To reduce risk of electric shock – Use only on carpet moistened by cleaning process.
6. Do not allow to be used as a toy. Close attention is necessary when used by or near children, pets or plants.
7. **To reduce the risk of fire and electric shock – Use only Tineco cleaning products intended for use with this machine.**
8. Use only as described in this manual. Use only manufacturer's recommended attachments.
9. CAUTION – Risk of injury. Brush may start unexpectedly. Unplug before cleaning or servicing.
10. Do not pull or carry by cord, use cord as a handle, close a door on cord, or pull cord around sharp edges or corners. Do not run appliance over cord. Keep cord away from heated surfaces.
11. Do not unplug by pulling on cord. To unplug, grasp the plug, not the cord.
12. Do not handle plug or appliance with wet hands.
13. Do not use with a damaged cord or plug. If appliance has been dropped, damaged, left outdoors, dropped into water, or is not working as it should, return it to a service center.
14. Do not put any object into openings. Do not use with any opening blocked; keep free of dust, lint, hair, and anything that may reduce air flow.
15. Keep hair, loose clothing, fingers, and all parts of your body away from openings and moving parts.

16. Use extra care when cleaning on stairs.
17. **Do not use to pick up flammable or combustible liquids, such as gasoline, or use in areas where they may be present.**
18. Do not pick up anything that is burning or smoking, such as cigarettes, matches, or hot ashes.
19. **Do not use without filter.**
20. **To reduce the risk of electric shock, always install float before any wet pick-up operation.**
21. Prevent unintentional activation. Ensure the switch is in the off-position before picking up or carrying the appliance. **Carrying the appliance with your finger on the switch or energizing appliance that have the switch on invites accidents.**
22. Always switch off the appliance before making any adjustments, changing accessories, or storing the appliance. Such preventive safety measures reduce the risk of starting the appliance accidentally.
23. **TO REDUCE THE RISK OF ELECTRIC SHOCK – UNPLUG BEFORE CLEANING OR SERVICING.**
24. Always turn off this appliance before connecting or disconnecting the motorized nozzle.
25. Turn off all controls before unplugging.
26. Do not leave appliance when plugged in. Unplug from outlet when not in use and before servicing.
27. **Do not use to pick up ultrafine particles, such as lime, cement, sawdust, gypsum powder, or ashes.**
28. Do not use to pick up sharp objects, such as metallic nails, pieces of glass, metal paper clips, or pins.
29. Do not use to pick up hazardous material and chemicals, such as solvent, drain cleaner, strong acids, or strong alkali.
30. Stop using immediately if the appliance is overheating, making unusual noises, producing unusual odors, performing low suction, or leaking electricity.
31. Turn cleaner OFF and disconnect from electrical outlet for long-term storage.
32. Always clean the Dirty Water Tank after each use to avoid potential blockage, which may lead to low suction power, motor overheating, or reduce the service life of the appliance.
33. Do not expose to rain.
34. Store appropriately indoors in a dry place after use.
35. **Do not place or submerge appliance in standing water or try to clean flooded areas.**
36. The plug must be removed from the socket-outlet before cleaning or maintaining the appliance.
37. A hazard may occur if the appliance runs over the supply cord.
38. Connect to a properly grounded outlet only. See Grounding Instructions.
39. **To reduce the risk of fire and electric shock due to internal component damage, use only Tineco cleaning fluid/solution: Carpet Deodorizing & Cleaning Solution intended for use with this appliance. See the Cleaning Fluid/Solution section of this manual.**

Range of Usage

1. The Carpet washer is to be used on carpets, such as level loop, etc.
2. **Keep your appliance away from heat sources, such as fireplace or heater, to avoid casing deformation.**
3. **Do not use to pick up flammable or combustible liquids, ultrafine particles, sharp objects, hazardous material, chemicals or anything that is burning or smoking, as described above.**

About Cleaning Fluid/Solution

1. A large amount of cleaning solution entering into the motor may cause damage to the appliance. Don't shake the machine violently.
2. Add solution as instructed in the Operation section. We recommend using the provided cleaning solution.
3. **Keep out of reach of children. If any solution gets into the eyes, immediately flush them with clean water. If any solution is swallowed by accident, seek medical care immediately.**
4. Dirty water and solution disposal should comply with local environmental regulations.

About the Appliance

1. Do not modify or attempt to repair the appliance except as indicated in the instructions for operating and cleaning.
2. Use extra care when cleaning on stairs.
3. **Ensure that the Power Switch is in the OFF-position and unplug before picking up or carrying the appliance. Do not lay flat or lean the appliance so as to prevent dirty water from entering into the motor.**
4. Always install the Dirty Water Tank and Clean Water Tank properly before use.
5. **Do not allow the appliance to get wet to avoid risk of fire or injury caused by a short circuit.**

Recycling Instructions according to WEEE







Waste electrical and electronic equipment must not be disposed of with household waste! Every consumer is obliged to hand in all appliances at the end of their service life at a collection point in his or her municipality/district or at a retailer so that they can be disposed of properly and in an environmentally friendly manner.

The illustration left shows the wheeled bin symbol indicating separate collection of waste electrical and electronic equipment (WEEE).

For EU Countries:

For EU Declaration of Conformity information, please visit www.tineco.com.

Symbols:

	Read the instruction manual
	For indoor use only
	Alternating current
	Power On/Off
	ECO/MAX/DRY Mode

Specifications

Product	iCARPET SERIES
Voltage	220-240V 50Hz
Rated Power	~1300W
CWT Capacity	~2L
DWT Capacity	~1.5L
Waterproof	IPX4

- All data and technical instructions of this manual are based on results from lab tests of Tineco or designated third parties. The company reserves all rights for final explanations.

  Tineco Intelligent Europe GmbH Stresemannallee 6.2, 41460 Neuss

Overview

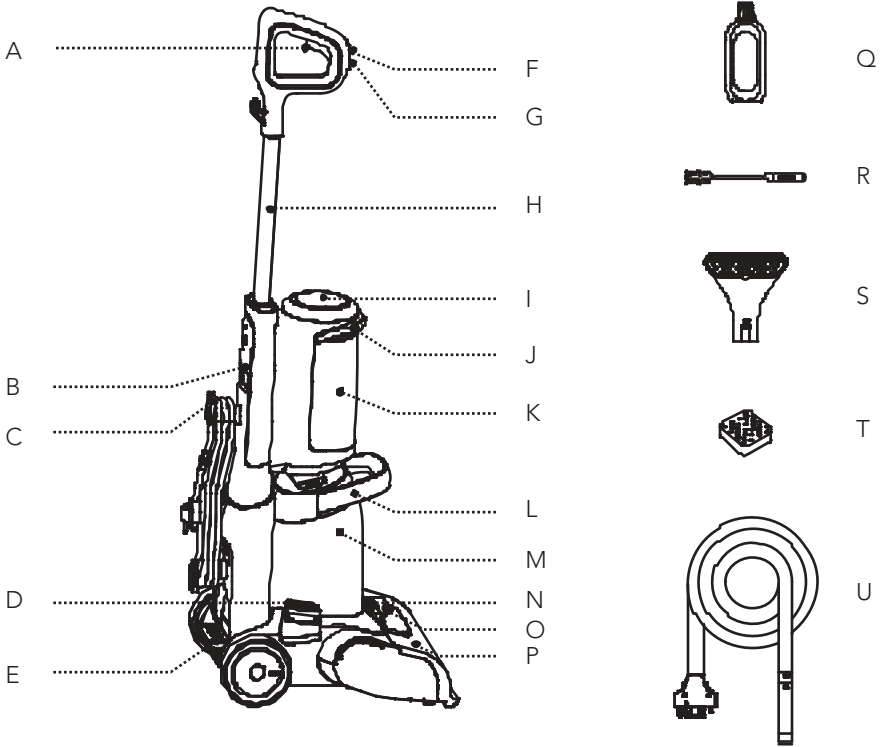

- A. Water Spray Trigger
- B. Back Carry Handle
- C. Cord Wrap
- D. Dirty Water Tank Release Pedal
- E. Recline Pedal
- F. ECO/MAX/DRY Mode
- G. Power On/Off
- H. Tube
- I. Digital Display
- J. Clean Water Tank Handle
- K. Clean Water Tank (CWT)
- L. Dirty Water Tank Handle
- M. Dirty Water Tank (DWT)
- N. Brush Roller Cover Release Button
- O. Hose Connection Port Cover
- P. Brush Roller Cover
- Q. Carpet Deodorizing & Cleaning Solution
- R. Cleaning Tool
- S. 2 in 1 Nozzle
- T. Sponge Filter
- U. Accessory Hose

Digital Display

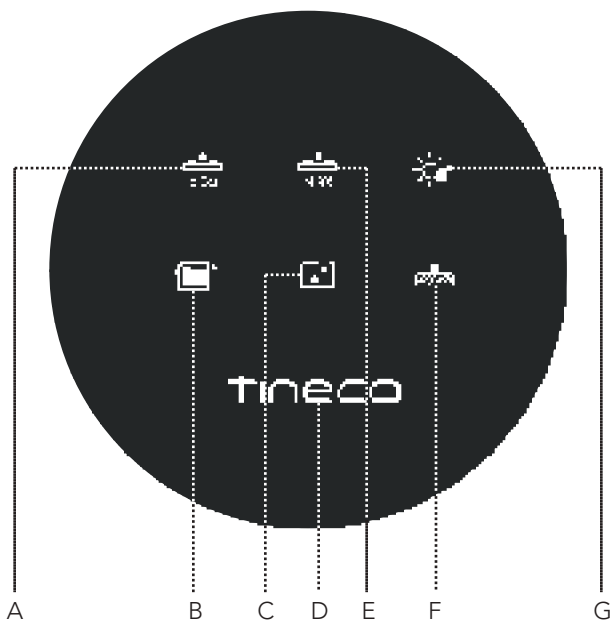

A. ECO Mode

B. DWT Full or Blocked

C. CWT Empty

D. Tineco Logo

E. MAX Mode

F. Brush Roller Tangled Indicator

G. Dry Mode

Accessories

Note:

Accessories may vary between markets. If you require more accessories, please go to www.tineco.com or store.tineco.com.



Carpet Deodorizing & Cleaning Solution

Removes dirt, grime, grease and tough stains from most types of carpets.

Always use Tineco solution in your appliance.

Add two bottle caps of solution to each full tank of clean water.



Cleaning Tool

A full brush to clean the DWT, brush chamber and opening.

The tool also has a bristled end to remove dirt and mud on the roller and DWT.

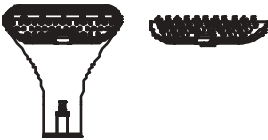

2 in 1 Nozzel

Remove tough stains on the carpet.



Sponge Filter

Sponge filter can block large particles and debris, ensure the appliance's durability.

* Please install the Sponge filter before use, or it may lead to weak suction.

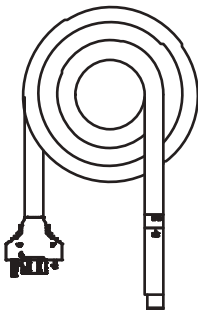

Accessory Hose

A 2.5-meter hose to connect the appliance and accessory brushes.

Assembly

How to Assemble/Disassemble

Note:

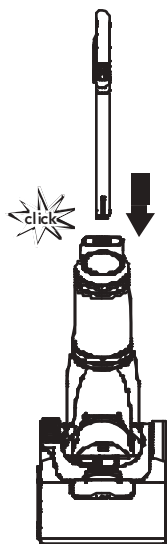

To assemble the handle, insert it into the appliance until you hear a click.

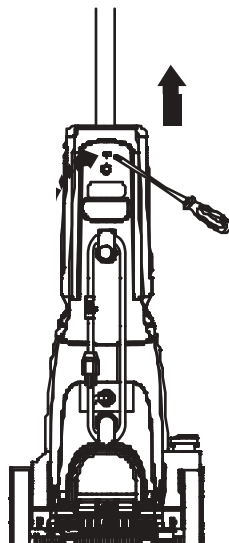

In the event that the handle need to be disassembled, press the spring to release the handle with a tool (like a screwdriver) and lift the released handle from the appliance.

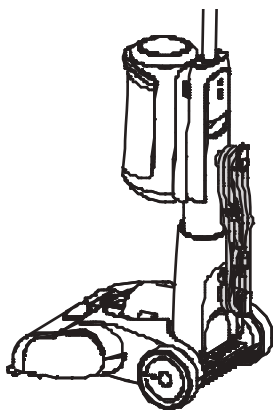

Wrap the power cord around the cord hooks for convenient storage.

Clean Water Tank

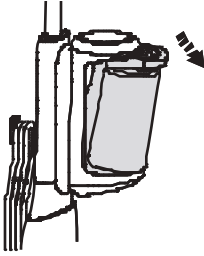

Press the CWT handle to remove it.

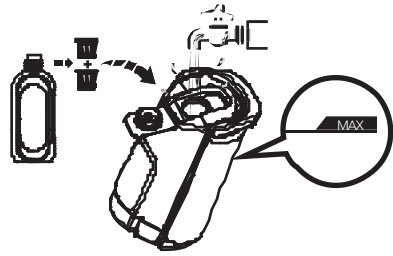

Open the tank cap, add two bottle caps of solution to the CWT then fill with tap water to the Max line and tightly dose the cap.

Note:

Only use water under 140°F/60°C.
DO NOT USE HOT WATER.

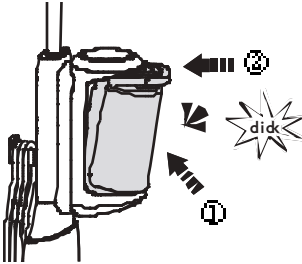

Install the Clean Water Tank into the appliance.
You should hear a "Click" if done correctly.

Dirty Water Tank

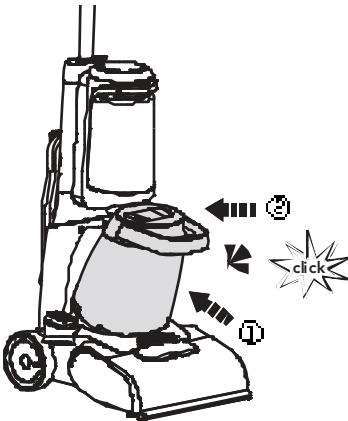

Install the Dirty Water Tank into the appliance.
You should hear a "Click" if done correctly.

Accessory Hose & 2 in 1 Nozzle

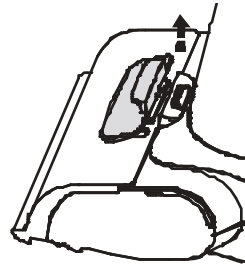
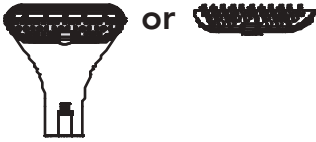

Choose suitable brush head according to the usage scenario.

Pull it up to uncover the accessory connection port.

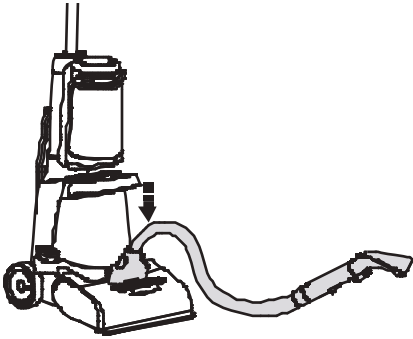

Insert the hose end into the port.
You should hear two "Clicks" if done correctly.

Operation

Preparing for Use (Appliance)

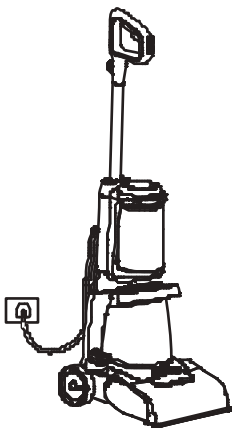

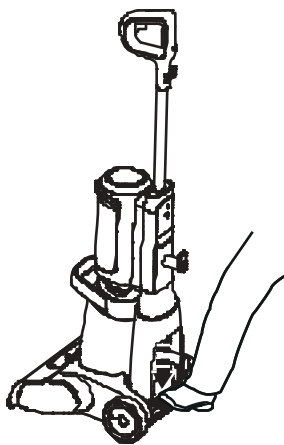

Unwrap the power cord and plug into an electrical outlet.

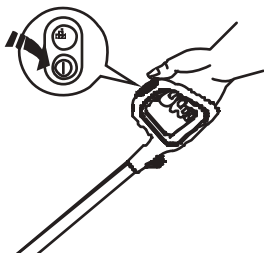

Step on the recline pedal to recline the unit for cleaning position.



Press the  button and the appliance will start in ECO mode by default. Press it again to turn off the appliance. Switch between ECO, MAX and DRY mode by pressing the  button.

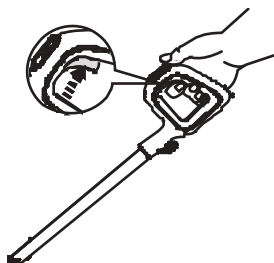

Hold the trigger to spray water in ECO/MAX mode. While in Dry mode, no water will spray when pulling the trigger.

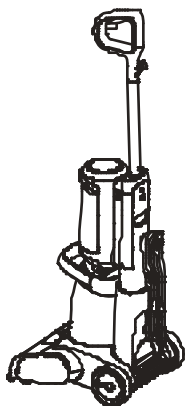

Stop Working

In ECO/MAX/DRY mode, the appliance will stop working when put uprightly and start running again when you redine.

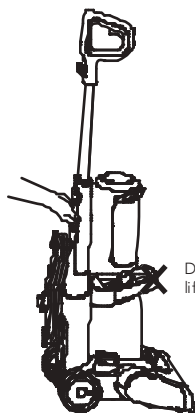

Do not grip DWT handle to lift or move the appliance.

Grip the back carry handle to lift or move appliance. Empty CWT and DWT after each use.

Note:

- The carpet cleaner differs from the traditional vacuum cleaner.
- In all modes, it blows hot air, whose temperature is 70-80°C.
* Appropriate temperature is conducive to dissolve the dirt and helps surfactant in the solution to decompose the dirt.
- Take a spot test on a small and marginal area of the carpet for colorfastness. Gently rub surface with a damp white cloth. Then wait ten minutes and check for color removal or bleed with a white paper towel.
- During use, don't keep the appliance at a resting position for a long time.

Preparing for Use (Accessory Hose & 2 in 1 Nozzle)

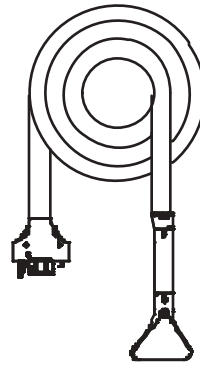
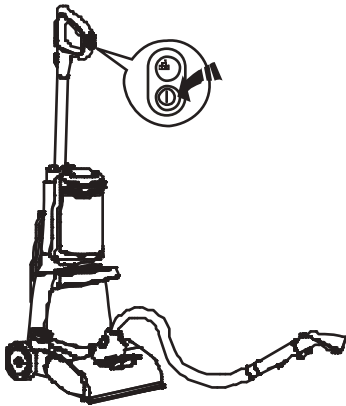

Attach the accessory hose, stand the appliance upright and ensure that it is power on (if not, press the  button), the appliance will enter in ACCESSORY Mode, the appliance will stop working when you recline.

Store the accessories in the bag after use.

Note:

- Do not vacuum foamed liquid.
- Keep sharp objects away from the digital display screen to avoid scratches and scrapes.

Indicator

When in Use

EN



Illuminated: ECO mode



Illuminated: MAX mode



Illuminated: DRY mode



Illuminated simultaneously: ACCESSORY mode



Indicator blinking: CWT is empty.



Indicator blinking: DWT is full or not installed, or the channel has a blockage.



Indicator blinking: brush roller cover is not installed or brush roller has a blockage.

Maintenance

Note:

- For optimal performance and to prevent odors, always **clean** and **dry** DWT, filters, brush roller, brush roller cover, 2 in 1 nozzle **completely** after each use.
- Please make sure each part is installed correctly or the appliance may not work properly.
- After maintenance, place the appliance vertically. Do not expose the appliance to direct sunlight, and store it indoors in a dry place.

Main Body

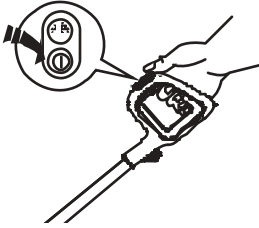

To reduce the risk of injury, switch off before performing maintenance.



Use a cloth to clean the surface with a neutral detergent. The cloth should be dry to prevent water from entering the appliance.

Dirty Water Tank



- When dirty water reaches the Max line, the appliance will stop working and show a reminder on the display.
- Step on the recline pedal and press the DWT handle to remove it.
- Pull up the tank lid and mesh filter to empty the DWT. Use the cleaning tool to remove remaining debris. Rinse the inside of the DWT & tank lid & floater & mesh filter and place back into the appliance.

Sponge Filter

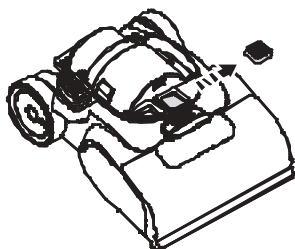

Remove the DWT, take the filter out and wash it after each use.

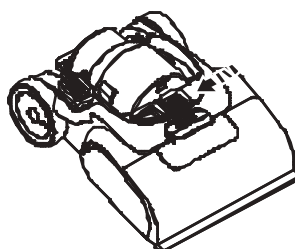

Reinstall.

*A spare sponge filter is provided for your replacement.

Brush Roller Cover

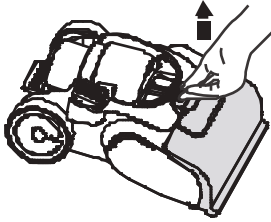

Press brush roller cover release button on the cover and pull upward to remove.

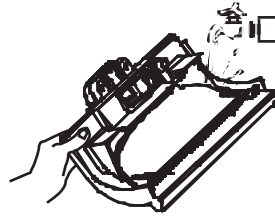

Rinse with water.

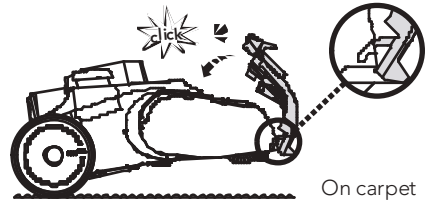
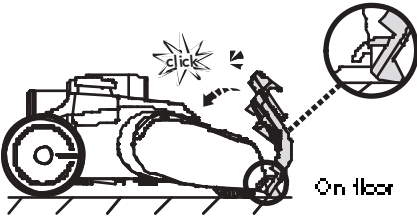

When replacing, always latch the brush cover into place to avoid leakage.

Brush Roller

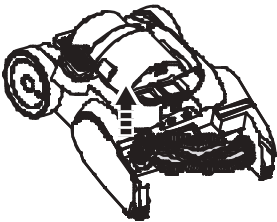

Remove the brush roller by squeeze the brush roller tab and pulling out.

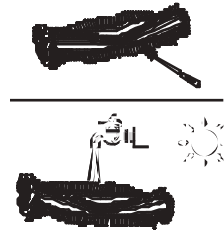

Using the cleaning tool, remove the hair and debris wrapped around the roller and rinse with water. Allow it to dry completely before reinstalling.

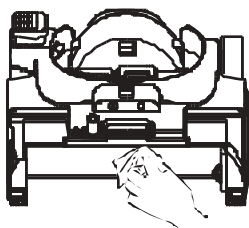

Remove hair and debris from the brush roller chamber and the opening with a tissue or a damp cloth.

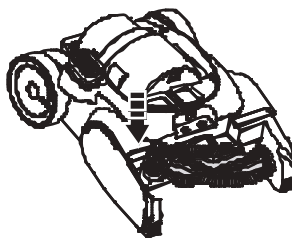

Replace the brush roller by inserting the brush roller end into the right side of the holder, then attach the roller tab to the left side to lock into place.

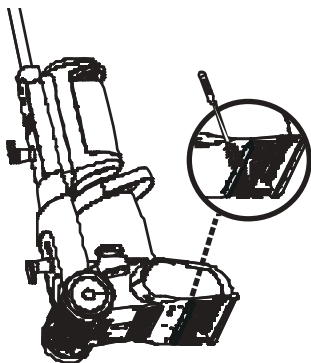

Clean the the bristle after each use with the cleaning tool.

Accessory Hose & 2 in 1 Nozzle

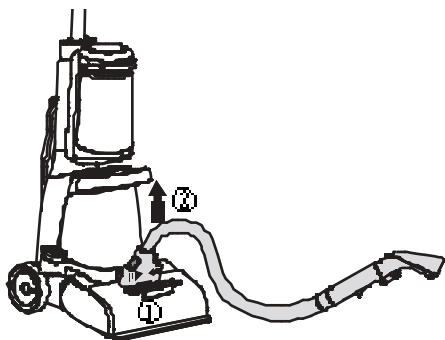

Press the buttons on both sides to remove the hose.

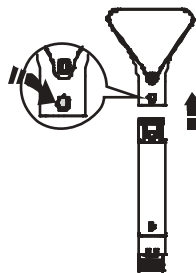

Press the release button to remove the accessory brush.

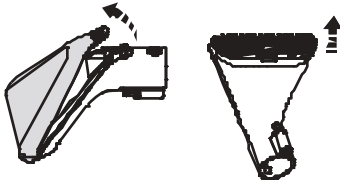

Remove the top cover and brush head.

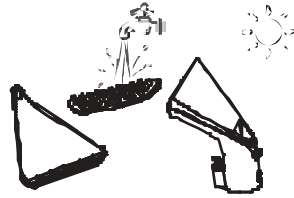



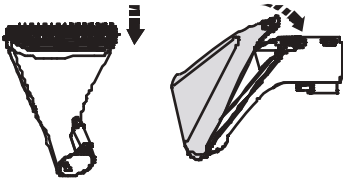



Rinse with water. Allow it to dry completely before reinstalling.



Reinstall.

Troubleshooting

Problem	Possible cause	Solution
The appliance does not turn on	The power cord is not plugged in, or the socket is not energized	Ensure that the socket is energized and the power cord is plugged in
Weak suction	<ol style="list-style-type: none"> 1.The sponge filter is blocked 2.The mesh filter is blocked 3.The brush roller cover is not correctly installed 	<ol style="list-style-type: none"> 1.Remove blockages or replace the sponge filter 2.Clean the mesh filter 3.Install brush roller cover correctly
ECO icon: blinks	 The appliance is tilted while removing accessory brushes	Stand the appliance upright and tilt again to enter ECO mode
ECO icon and MAX icon blink together	  The appliance is tilted in Accessory mode	Stand the appliance upright
CWT empty indicator blinking	 CWT is empty	Refill CWT
DWT full indicator blinking	 <ol style="list-style-type: none"> 1.The dirty water in DWT has reached the MAX line 2.DWT is not installed 3.Channel has a blockage 	<ol style="list-style-type: none"> 1.Empty the dirty water and then reinstall the DWT 2.Install the DWT 3.Remove blockages
Brush roller tangled indicator blinking	 <ol style="list-style-type: none"> 1.The brush roller is blocked 2.The brush roller cover is not correctly installed 	<ol style="list-style-type: none"> 1.Remove blockages 2.Install brush roller cover correctly

Note:

If the above troubleshooting guide fails to provide a solution, please visit our website www.tineco.com for further support.

Warranty

2-YEAR LIMITED WARRANTY

- Only applies to purchases made from authorized retailers of Tineco.
- Is subject to the adherence of the requirements outlined in this instruction manual, and is subject to further conditions outlined below.
- This warranty is governed by and construed under the laws of the country in which the purchase took place. We provide 2-year warranty or a warranty period as stipulated by applicable local law, whichever is longer.

WHAT IS COVERED?

- Your Tineco appliance has a 2-year warranty against original defects in material and workmanship, when used for private household purposes in accordance with the Tineco Instruction Manual. Motorized accessories bought separately come with a 1-year warranty.
- This warranty provides, at no extra cost to you, all labor and parts necessary to ensure your appliance is in proper operating condition during the warranty period.
- This warranty will only be valid if the appliance is used in the country in which it was sold.

WHAT IS NOT COVERED?

Tineco shall not be liable for costs, damages or repairs incurred as a result of:

- Appliances purchased from an unauthorized dealer.
- Careless operation or handling, misuse, abuse and/or lack of maintenance or use not in accordance with the Tineco Instruction Manual.
- Use of the appliance other than for normal domestic purposes, e.g. for commercial or rental purposes.
- Use of parts not in accordance with the Tineco Instruction Manual.
- Use of parts and accessories other than those produced or recommended by Tineco.
- External factors unrelated to product quality and use, such as weather, modifications, accidents, electrical outages, power surges or acts of God.
- Repairs or alterations carried out by unauthorized parties or agents.
- Failing to clear blockage and other hazardous material from the appliance.
- Normal wear and tear, including normal wearing parts, such as clear bin, belt, filter, HEPA, brush bar, and power cord (or where external damage or abuse is diagnosed), carpet or floor damage due to use not in accordance with manufacturer's instructions or failure to turn the brush bar off when necessary.

WARRANTY LIMITATIONS

- Any implied warranties relating to your appliance including but not limited to warranty of merchantability or warranty of fitness for a particular purpose, are limited to the duration of this warranty.
- Warranty coverage applies to the original owner and to the original battery only and is not transferable.
- This limited warranty gives you specific legal rights. You may also have other rights which vary by region.
- Manufacturer's warranties may not apply in all cases, depending on factors such as use of the product, where the product was purchased, or who you purchased the product from. Please review the warranty carefully, and contact the manufacturer if you have any questions.

WARRANTY SERVICE

Register: We highly recommend that upon purchase, you register your appliance on the Tineco official website (www.tineco.com) and enjoy exclusive benefits. To register, please enter the whole serial number (find it on the back of the appliance).

Failure to register your product won't diminish your warranty rights.

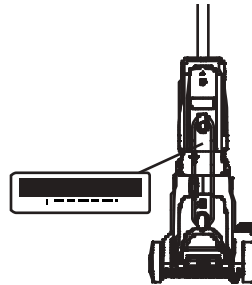

How to Claim: Please retain your proof of purchase. To make a claim under our Limited Warranty, you need to provide your serial number and the original purchase receipt with the purchase date and order number on it.

All work will be carried out by Tineco or its authorized agency.

Any replaced defective parts will become the property of Tineco.

Service under this warranty will not extend the period of this warranty.

Contact our Customer Service
 Hotline: **0808-1969-728**
 or Visit Tineco website
www.tineco.com
 for expert customer service.

CONTENIDO

Medidas importantes de seguridad	48
Especificaciones	51
Descripción general	52
Accesorios	54
Montaje	55
Funcionamiento	58
Mantenimiento	62
Resolución de problemas	67
Garantía	68

TINECO ESTÁ AQUÍ PARA AYUDAR.

Nos pondremos en contacto con usted dentro de 1 día laboral.  www.tineco.com

Medidas importantes de seguridad

CONSERVE ESTAS INSTRUCCIONES

Solo para uso doméstico.

Al usar aparatos eléctricos, se debe seguir siempre una serie de medidas básicas de seguridad, entre ellas las que se indican a continuación.

LEA TODAS LAS INSTRUCCIONES ANTES DE USAR ESTE APARATO. De no seguir todas las advertencias e instrucciones, se podrían producir descargas eléctricas, incendios o lesiones personales graves.

ADVERTENCIA – Para disminuir el riesgo de incendios, descargas eléctricas o lesiones:

1. Este aparato puede ser utilizado por niños a partir de 8 años y personas con discapacidades físicas, sensoriales o mentales, o con falta de experiencia y conocimientos, si están supervisados o han recibido instrucciones sobre el uso del aparato de modo seguro y comprenden los peligros que dicho uso acarrea. Los niños no deben jugar con el aparato. La limpieza y mantenimiento a cargo del usuario no deben ser realizados por niños sin supervisión.
2. El aparato no debe ser utilizado por personas (niños incluidos) con discapacidades físicas, sensoriales o mentales, o con falta de experiencia y conocimientos, a menos que una persona responsable de su seguridad las supervise o les proporcione instrucciones relativas al uso del aparato.
3. Se debe supervisar a los niños para garantizar que no juegan con el aparato.
4. Si el cable eléctrico está dañado, debe reemplazarlo el fabricante, su agente de servicio o una persona con cualificaciones similares para evitar riesgos.
5. Utilizar únicamente en interiores, no sumergir. Utilizar solo sobre alfombras humedecidas mediante proceso de limpieza para reducir el riesgo de descarga eléctrica.
6. No permita que se utilice el aparato como un juguete. Es necesario vigilar atentamente el aparato cuando lo usen niños o se utilice cerca de niños, mascotas o plantas.
7. Utilice solo productos de limpieza Tineco destinados al uso con esta máquina para reducir el riesgo de incendio y descarga eléctrica.
8. Use el aparato solo como se indica en este manual. Use solo accesorios recomendados por el fabricante.
9. PRECAUCIÓN: Riesgo de lesiones. El cepillo podría encenderse de manera inesperada. Desenchúfelo antes de limpiarlo o repararlo.
10. No estire ni lo transporte por el cable, ni utilice el cable como asa, no cierre puertas sobre el cable ni lo haga pasar por bordes o esquinas afilados. No coloque aparatos sobre el cable. Mantenga el cable apartado de las superficies calientes.
11. No estire del cable para desenchufar el aparato. Agarre del enchufe, no el cable.
12. No manipule el enchufe ni el producto con las manos húmedas.
13. No use el aparato si el cable o el enchufe están dañados. Si el aparato se ha caído o dañado, se ha dejado a la intemperie, ha caído al agua o no funciona como debiera, llévelo a un centro de servicio.
14. No introduzca ningún objeto en las aberturas. No use el aparato si alguna de sus aberturas está obstruida. Manténgalo libre de polvo, fibras, pelo y cualquier elemento que pudiera reducir el flujo de aire.

15. Mantenga el pelo, la ropa holgada, los dedos y todas las partes del cuerpo alejados de las aberturas y partes móviles.
16. Tenga mucho cuidado al limpiar escaleras.
17. **No aspire líquidos inflamables o combustibles, tales como gasolina, ni lo use en lugares donde pudieran estar presentes.**
18. No aspire nada que se esté quemando o humeando como, por ejemplo, cigarrillos, cerillas o cenizas.
19. **No use el aparato sin el filtro.**
20. **Instale siempre el flotador antes de cualquier operación de recogida de líquidos para reducir el riesgo de descarga eléctrica.**
21. **Evite puestas en marcha accidentales. Verifique que el interruptor está en posición de apagado antes de tomar el aparato o desplazarlo. Llevar el aparato con el dedo en el interruptor o activar el aparato que tiene el interruptor en posición de encendido puede originar accidentes.**
22. Apague siempre el aparato antes de realizar ajustes, cambiar accesorios o almacenarlo. Tales medidas preventivas disminuyen el riesgo de poner el aparato en funcionamiento por accidente.
23. **DESENCHÚFELO ANTES DE LIMPIARLO O REPARARLO PARA REDUCIR EL RIESGO DE DESCARGA ELÉCTRICA.**
24. Apague siempre el aparato antes de conectar o desconectar la boquilla motorizada.
25. Apague todos los controles antes de desenchufarlo.
26. No deje el aparato sin supervisión cuando esté enchufado. Desenchúfelo de la corriente cuando no lo use y antes de repararlo.
27. **No utilice el aparato para recoger partículas ultrafinas, como cal, cemento, serrín, yeso en polvo o cenizas.**
28. **No utilice el aparato para recoger objetos afilados, como clavos metálicos, trozos de cristal, clips metálicos o alfileres.**
29. No utilice el aparato para recoger sustancias químicas y materiales peligrosos, como disolventes, limpiadores de desagües, ácidos fuertes o álcali fuertes.
30. Deje de utilizar el aparato inmediatamente si se sobrecalienta, hace ruidos inusuales, produce olores inusuales, la succión es baja o gotea electricidad.
31. Apague el limpiador y desconéctelo de la toma de corriente para almacenarlo durante un tiempo prolongado.
32. Limpie siempre el depósito de agua sucia después de cada uso para evitar posibles obstrucciones que pudieran provocar una baja potencia de succión, sobrecalentamiento del motor o reducir la vida útil del aparato.
33. No lo exponga a la lluvia.
34. Después del uso, guarde el aparato adecuadamente en lugar seco en interiores.
35. No coloque ni sumerja el aparato en agua estancada ni intente limpiar zonas inundadas.
36. Se debe desconectar el enchufe de la toma antes de limpiar o realizar el mantenimiento del aparato.
37. Podría presentarse un peligro si el aparato pisa el cable eléctrico.
38. Conéctelo únicamente a una toma con conexión a tierra. Consulte las instrucciones de conexión a tierra.
39. Utilice solo líquido/solución de limpieza Tineco para reducir el riesgo de incendio y descarga eléctrica debido a daños en los componentes internos: Solución de limpieza y antiolores de alfombras para usar con este aparato. Consulte la sección de líquido/solución de limpieza de este manual.

Ámbito de empleo

1. El limpiador de alfombras debe utilizarse en alfombras, como alfombras de pelo rizado parejo, etc.
2. Mantenga el aparato alejado de fuentes de calor, como chimeneas o radiadores, para evitar la deformación de la carcasa.
3. **No utilice el aparato para recoger líquidos inflamables o combustibles, partículas ultrafinas, objetos aliados, materiales peligrosos, productos químicos o cualquier elemento que esté ardiendo o emita humo, tal como se ha descrito anteriormente.**

Acerca del líquido/solución de limpieza

1. Si accede al motor una cantidad importante de solución de limpieza, podría dañar el aparato. No sacuda la máquina con violencia.
2. Añada la solución como se indica en el apartado de Funcionamiento. Es recomendable utilizar la solución de limpieza suministrada.
3. Mantenga el aparato fuera del alcance de los niños. Si alguna solución entra en contacto con los ojos, lávelos inmediatamente con agua limpia. Si se ingiere alguna solución por accidente, solicite atención médica inmediatamente.
4. El agua sucia y la solución deben eliminarse de acuerdo con la normativa medioambiental local.

Acerca del aparato

1. **No modifique ni trate de reparar el aparato, a excepción de lo indicado en las instrucciones para su uso y limpieza.**
2. Tenga mucho cuidado al limpiar escaleras.
3. **Verifique que el interruptor de encendido está en posición de apagado y desenchufe el aparato antes de tomarlo o desplazarlo.** No deje el aparato tumbado ni inclinado para evitar que entre agua sucia en el motor.
4. Instale siempre correctamente el depósito de agua sucia y el depósito de agua limpia antes del uso.
5. Evite que el aparato se moje para evitar el riesgo de incendio o lesiones por cortocircuito.

Instrucciones de reciclado en conformidad con la normativa RAEE







Los residuos de aparatos eléctricos y electrónicos recargables no deben desecharse con los residuos domésticos. Todos los usuarios deben entregar los **aparatos al final de su vida útil en puntos de recogida de su municipio/distrito** o a un distribuidor para que puedan ser desechadas de manera adecuada y respetuosa con el medio ambiente.

La ilustración de la izquierda muestra el símbolo de la papelera con ruedas que indica que los residuos de aparatos eléctricos y electrónicos (RAEE) deben desecharse por separado.

Para países de la UE:

Para consultar la información de la Declaración de conformidad de la UE, visite www.tineco.com.

Símbolos:

	Lea el manual de instrucciones
	Solo para uso en interiores
	Corriente alterna
	Encendido/apagado
	Modo ECO/MAX/SECO

ES

Especificaciones

Producto	SERIE iCARPET
Tensión	220-240 V 50 Hz
Potencia nominal	aprox. 1300 W
Capacidad del DAL	aprox. 2 l
Capacidad del DAS	aprox. 1,5 l
Resistente al agua	IPX4

- Todos los datos e instrucciones técnicas de este manual se basan en resultados de pruebas de laboratorio de Tineco o de terceros designados. La empresa se reserva todos los derechos de **explicaciones finales**.

  Tineco Intelligent Europe GmbH Stresemannallee 6.2, 41460 Neuss

Descripción general

ES

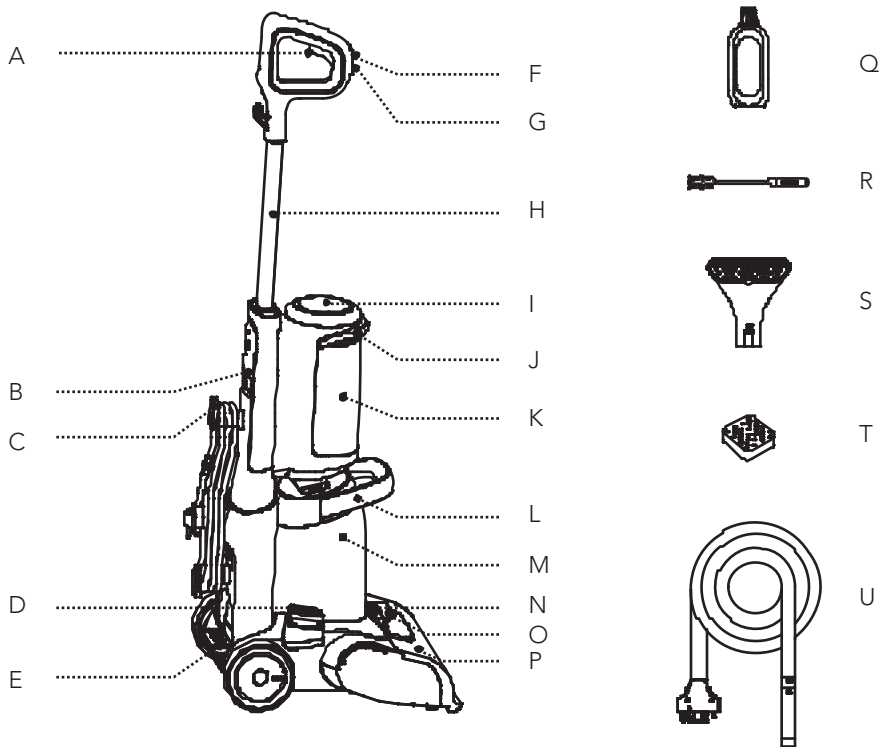

- A. Botón de rociado de agua
- B. Asa trasera de transporte
- C. Rodillo para el cable
- D. Pedal de liberación del depósito de agua sucia
- E. Pedal de inclinación
- F. Modo ECO/MAX/SECO
- G. Encendido/apagado
- H. Tubo
- I. Pantalla digital
- J. Asa del depósito de agua limpia
- K. Depósito de agua limpia (DAL)
- L. Asa del depósito de agua sucia
- M. Depósito de agua sucia (DAS)
- N. Botón de liberación de la cubierta del cepillo de rodillo
- O. Cubierta del puerto de conexión de la manguera
- P. Cubierta del cepillo de rodillo
- Q. Solucion de limpieza y antiolores de alfombras
- R. Herramienta de limpieza
- S. Boquilla 2 en 1
- T. Filtro de esponja
- U. Manguera accesorio

Pantalla digital

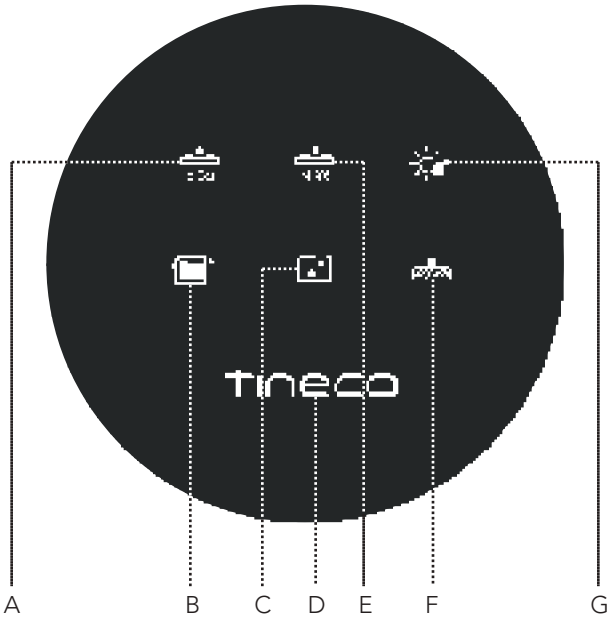

A. Modo ECO

B. DAS lleno o bloqueado

C. DAL vacío

D. Logotipo de Tineco

E. Modo MAX

F. Indicador de cepillo de rodillo atascado

G. Modo Seco

Accesorios

Nota:

Los accesorios pueden variar según el mercado. Si necesita más accesorios, visite www.tineco.com o store.tineco.com.



Solución de limpieza y antiolores de alfombras

Elimina la suciedad, mugre, grasa y manchas persistentes de la mayoría de tipos de alfombras.

Utilice siempre la solución Tineco en el aparato.

Añada dos tapones de solución a cada depósito lleno de agua limpia.



Herramienta de limpieza

Un cepillo completo para limpiar el DAS, la cámara del cepillo y la abertura.

La herramienta también tiene un extremo de cerdas para eliminar la suciedad y el barro del rodillo y del DAS.



Boquilla 2 en 1

Elimina las manchas persistentes de la alfombra.



Filtro de esponja

El filtro de esponja puede bloquear las partículas y restos grandes, garantizando la durabilidad del aparato.

* Instale el filtro de esponja antes de usar el aparato; de lo contrario, podría producirse una succión débil.

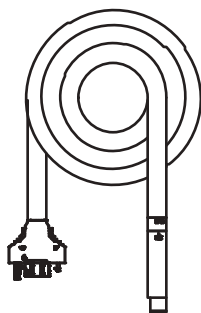

Manguera accesorio

Manguera de 2,5 metros para conectar el aparato y los accesorios de cepillo.

Montaje

Montaje/desmontaje

Nota:

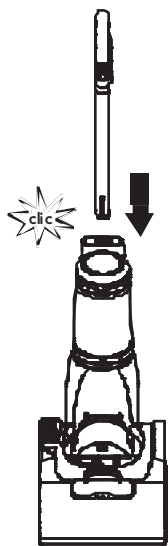

Para montar el asa, insértela en el aparato hasta que oiga un chasquido.

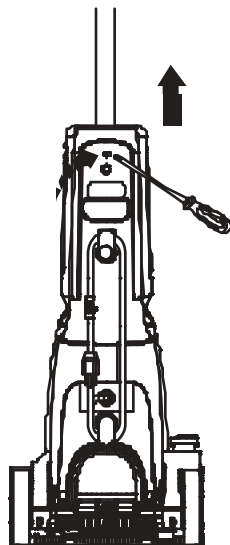

En caso de que se deba desmontar el asa, presione el resorte para liberar el asa con una herramienta (por ejemplo, un destornillador) y separe el asa del aparato una vez liberada.

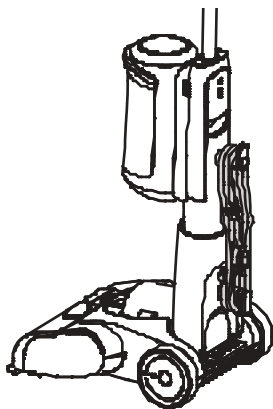

Enrolle el cable eléctrico en los ganchos para el cable para almacenarlo cómodamente.

Depósito de agua limpia

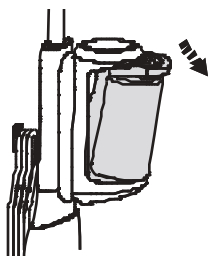

Presione el asa del depósito de agua limpia para retirarla.

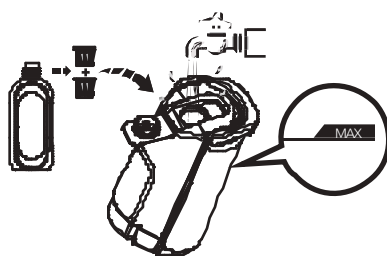

Abra el tapón del depósito, añada dos tapones de botella de solución al depósito de agua limpia y, a continuación, llene con agua del grifo hasta la línea Max y cierre el tapón con firmeza.

Nota:

Utilice únicamente agua a menos de 60 °C.
NO UTILICE AGUA CALIENTE.

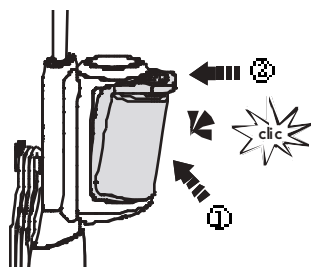

Instale el depósito de agua limpia en el aparato. Cuando lo haga correctamente, escuchará un chasquido.

Depósito de agua sucia

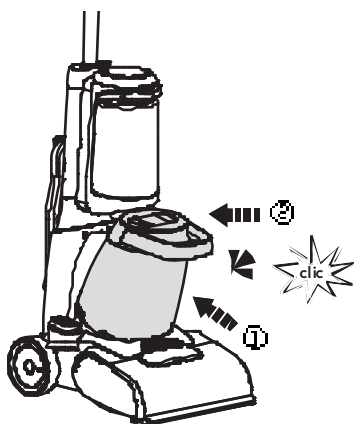

Instale el depósito de agua sucia en el aparato. Cuando lo haga correctamente, escuchará un chasquido.

Manguera accesorio y boquilla 2 en 1

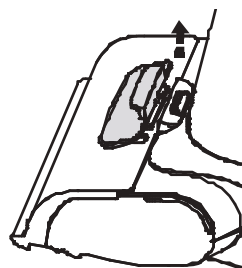
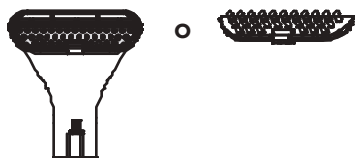

Elija un cabezal de cepillo adecuado según el caso de uso.

Estire de él para dejar el puerto de conexión de accesorios al descubierto.

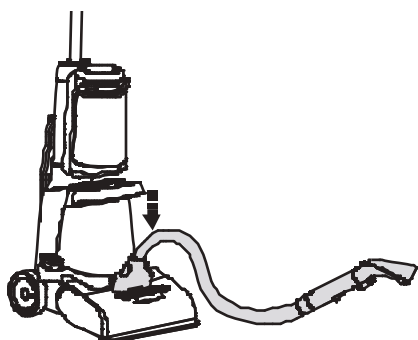

Inserte el extremo de la manguera en el puerto.
Cuando lo haga correctamente, escuchará dos chasquidos.

Funcionamiento

Preparación para el uso (aparato)

ES

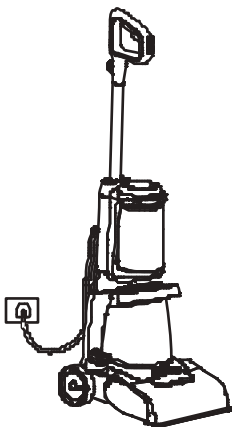

Desenrolle el cable eléctrico y enchúfelo a una toma de corriente.

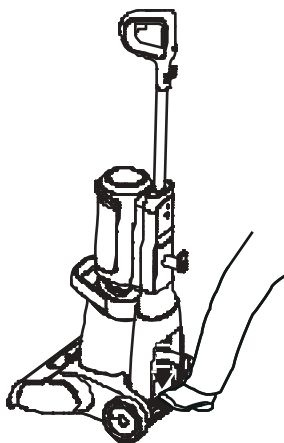

Pise sobre el pedal de inclinación para inclinar la unidad a la posición de limpieza.

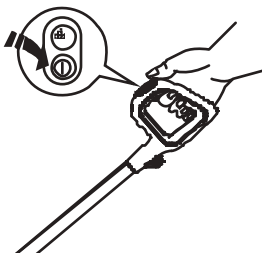

Si pulsa el botón ① el aparato se iniciará en el modo ECO de forma predeterminada. Púlselo de nuevo para apagar el aparato. Para cambiar entre los modos ECO, MAX y SECO, pulse el botón .

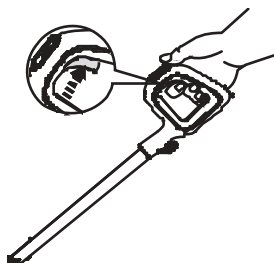

Mantenga pulsado el botón para rociar agua en modo ECO/MAX. En modo SECO, no se rociará agua cuando pulse el botón.

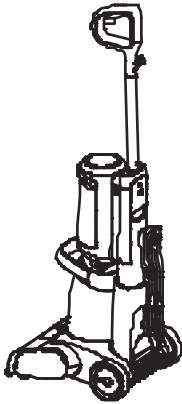

Deja de funcionar

En modo ECO/MAX/SECO, el aparato dejará de funcionar cuando se coloque en posición vertical y volverá a funcionar cuando se recline.

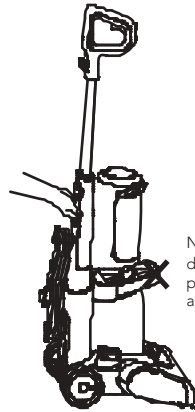

No agarre el asa del depósito de agua sucia para levantar o mover el aparato.

Agarre el asa trasera de transporte para levantar o mover el aparato. Vacíe el depósito de agua limpia y el depósito de agua sucia después de cada uso.

Nota:

- El limpiador de alfombras es distinto a una aspiradora tradicional.
- En todos los modos sopla aire caliente, con una temperatura de 70-80 °C.
* La temperatura adecuada ayuda a disolver la suciedad y a que el surfactante de la solución descomponga la suciedad.
- Haga una prueba en una parte pequeña y marginal de la alfombra para comprobar si destiñe.
Frote suavemente la superficie con un paño blanco húmedo. A continuación, espere diez minutos y compruebe si ha eliminado el color o si destiñe con una toallita de papel blanca.
- No mantenga el aparato en posición tumbada durante mucho tiempo durante el uso.

Preparación para el uso (manguera accesorio y boquilla 2 en 1)

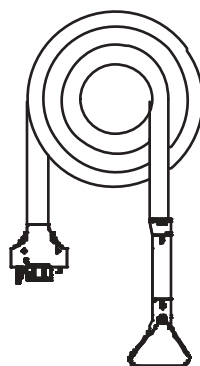
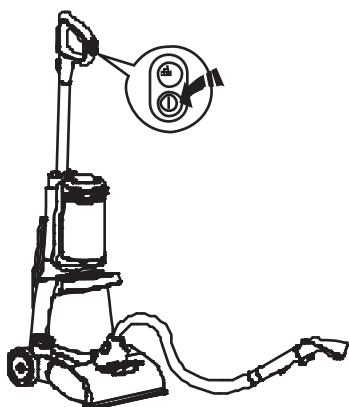

Acople la manguera accesorio, coloque el aparato en vertical y asegúrese de que esté encendido (si no lo está, pulse el botón ). El aparato entrará en modo ACCESORIO y el aparato dejará de funcionar cuando lo incline.

Guarde los accesorios en la bolsa después de usarlos.

Nota:

- No aspire líquidos con espuma.
- Mantenga los objetos afilados alejados de la pantalla digital para evitar arañazos y rasguños.

Indicador

Durante el uso



Iluminado: modo ECO



Iluminado: modo MAX



Iluminado: modo SECO



Iluminado simultáneamente: modo ACCESORIO



Indicador parpadeante: el depósito de agua limpia está vacío.



Indicador parpadeante: el depósito de agua sucia está lleno o no está instalado, o el canal está bloqueado.



Indicador parpadeante: la cubierta del cepillo de rodillo no está instalada o el cepillo de rodillo tiene una obstrucción.

Mantenimiento

Nota:

- Para un rendimiento óptimo y evitar olores, **limpie y seque siempre el DMS, los filtros, el cepillo de rodillo, la cubierta del rodillo de cepillo y la boquilla 2 en 1 completamente** después de cada uso.
- Asegúrese de que todas las piezas están colocadas correctamente, ya que de lo contrario es posible que el aparato no funcione correctamente.
- Después del mantenimiento, coloque el aparato verticalmente. No exponga el aparato a la luz solar directa y guárdelo en un lugar seco y cerrado.

ES

Cuerpo principal

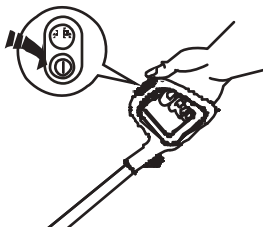

Para reducir el riesgo de lesiones, apague el aparato antes de realizar el mantenimiento.



Utilice un paño para limpiar la superficie con un detergente neutro. El paño debe estar seco para evitar que entre agua en el aparato.

Depósito de agua sucia



- Cuando el agua sucia llega a la línea de nivel máximo, el aparato deja de funcionar y muestra un recordatorio en la pantalla.
- Pise el pedal de inclinación y presione el asa del DAS para retirarlo.
- Tire hacia arriba de la tapa del depósito y del filtro de malla para vaciar el DAS. Utilice la herramienta de limpieza para eliminar los residuos restantes. Enjuague el interior del DAS, la tapa del depósito, el flotador y el filtro de malla y vuelva a colocarlos en el aparato.

Filtro de esponja

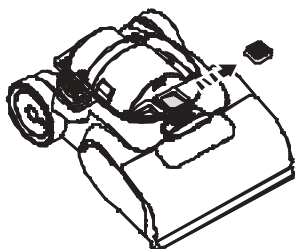

Retire el DAS, seque el filtro y lívelo después de cada uso.

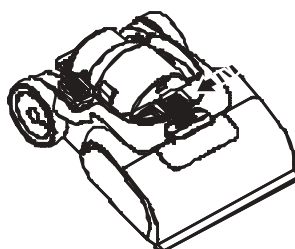

Vuelva a instalarlo.

* Se incluye un filtro de esponja de reemplazo.

Cubierta del cepillo de rodillo

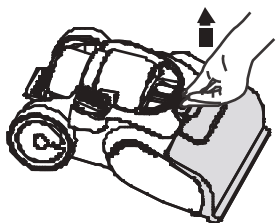

Pulse el botón de liberación de la cubierta del cepillo de rodillo en la cubierta y estire hacia arriba para retirarlo.

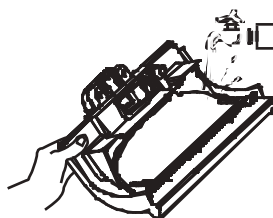

Enjuáguela con agua.

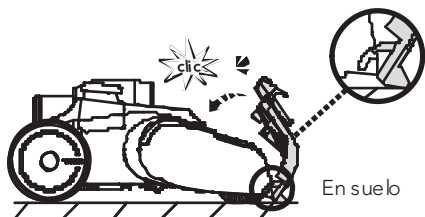

En suelo



En alfombra

Cuando sustituya la cubierta, fijela siempre en su posición para evitar fugas.

Cepillo de rodillo

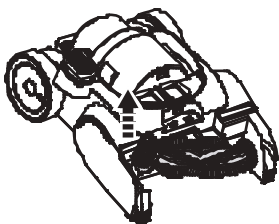

Para retirar el cepillo de rodillo, apriete la lengüeta del cepillo de rodillo y tire hacia fuera.

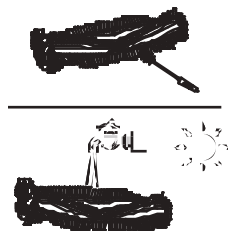

Con la herramienta de limpieza, elimine el pelo y los residuos que hayan quedado enrollados en el rodillo y enjuáguelo con agua. Deje que se seque completamente antes de volver a instalarlo.

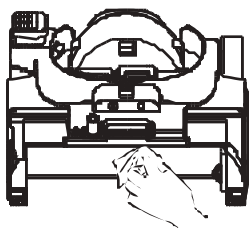

Elimine el pelo y la suciedad de la cámara del cepillo de rodillo y de la abertura con un pañuelo o un paño húmedo.

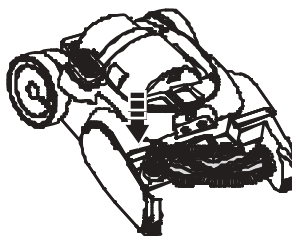

Para volver a colocar el cepillo de rodillo, inserte el extremo del cepillo de rodillo en el lado derecho del soporte y, a continuación, acople la pestaña del rodillo al lado izquierdo para bloquearla.

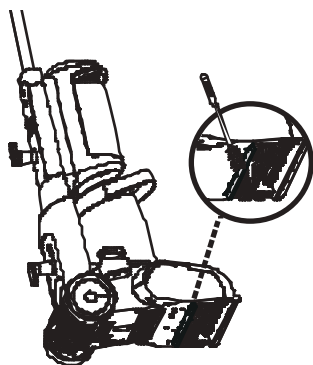

Limpie las cerdas después de cada uso con la herramienta de limpieza.

Manguera accesorio y boquilla 2 en 1

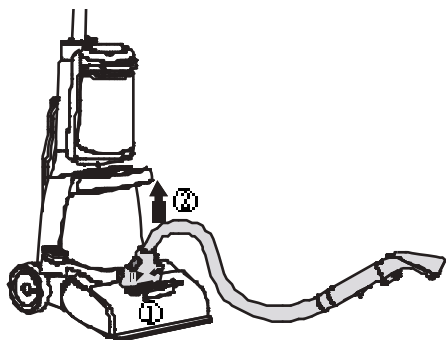

Pulse los botones de ambos lados para retirar la manguera.

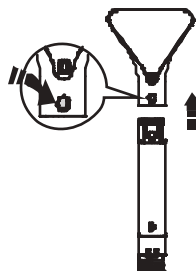

Presione el botón de liberación para retirar el cepillo accesorio.

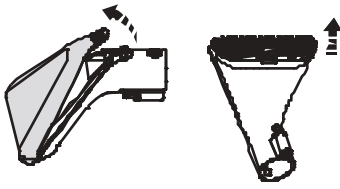

Retire la cubierta superior y el cabezal del cepillo.





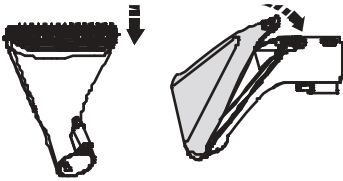



Enjuáguela con agua. Deje que se seque completamente antes de volver a instalarlo.



Vuelva a instalarlo.

Resolución de problemas

Problema	Posible causa	Solución
El aparato no se enciende	El cable eléctrico no está conectado o la toma no recibe corriente	Compruebe que la toma recibe corriente y el cable eléctrico está conectado
Succión débil	<ol style="list-style-type: none"> 1. El filtro de esponja está obstruido 2. El filtro de malla está obstruido 3. La cubierta del cepillo de rodillo no está instalada correctamente 	<ol style="list-style-type: none"> 1. Retire las obstrucciones o sustituya el filtro de esponja 2. Limpie el filtro de malla 3. Instale correctamente la cubierta del cepillo de rodillo
Icono ECO: parpadea 	El aparato se inclina al retirar cepillos accesorios	Coloque el aparato en vertical e inclínelo de nuevo para entrar en modo ECO
El icono ECO y el icono MAX parpadean a la vez  	El aparato se inclina en modo Accesorios	Coloque el aparato en vertical
El indicador de DAL vacío parpadea 	DAL vacío	Rellenar DAL
El indicador del DAS lleno parpadea 	<ol style="list-style-type: none"> 1. El agua sucia del DAS ha alcanzado la línea MAX 2. El DAS no está instalado 3. El canal tiene una obstrucción 	<ol style="list-style-type: none"> 1. Vacíe el agua sucia y vuelva a colocar el DAS 2. Instale el DAS 3. Retire las obstrucciones
El indicador de cepillo de rodillo atascado parpadea 	<ol style="list-style-type: none"> 1. El cepillo de rodillo está obstruido 2. La cubierta del cepillo de rodillo no está instalada correctamente 	<ol style="list-style-type: none"> 1. Retire las obstrucciones 2. Instale correctamente la cubierta del cepillo de rodillo

Nota:

Si la guía de resolución de problemas no incluye una solución, visite nuestro sitio web www.tineco.com para recibir más ayuda.

Garantía

GARANTÍA LIMITADA DE 2 AÑOS

- Solo se aplica a las compras realizadas a minoristas autorizados de Tineco.
- Está sujeta al cumplimiento de los requisitos descritos en este manual de instrucciones y otras condiciones descritas a continuación.
- Esta garantía se rige e interpreta según las leyes del país en el que se realizó la compra. Ofrecemos una garantía de 2 años o un periodo de garantía según lo estipulado por la ley local aplicable, el que sea más largo.

ES

¿CUÁL ES LA COBERTURA?

- El aparato Tineco tiene una garantía de 2 años contra defectos originales en materiales y mano de obra, cuando se usa para fines domésticos privados de acuerdo con el manual de instrucciones de Tineco. Los accesorios motorizados comprados por separado tienen una garantía de 1 año.
- Esta garantía proporciona, sin coste adicional, toda la mano de obra y las piezas necesarias para garantizar que el aparato se encuentre en buenas condiciones de funcionamiento durante el periodo de garantía.
- Esta garantía solo será válida si el aparato se utiliza en el país donde se vendió.

¿QUÉ QUEDA FUERA DE LA COBERTURA?

Tineco no será responsable de los costes, daños o reparaciones incurridos como resultado de:

- Aparatos adquiridos en un distribuidor no autorizado.
- Mala manipulación o manipulación descuidada, mal uso, abuso o falta de mantenimiento, así como usos no conformes con el manual de instrucciones de Tineco.
- Uso del aparato para otros fines que no sean fines domésticos normales, por ejemplo, para fines comerciales o de alquiler.
- Uso de piezas no conformes con el manual de instrucciones de Tineco.
- Uso de piezas y accesorios distintos a los producidos o recomendados por Tineco.
- Factores externos no relacionados con la calidad y el uso del producto, como el clima, modificaciones, accidentes, apagones, picos de tensión o causas naturales.
- Reparaciones o alteraciones realizadas por personas o agentes no autorizados.
- No realizar la retirada de obstrucciones y otros materiales peligrosos del aparato.
- Desgaste normal, incluidas las piezas de desgaste normal, como el recipiente transparente, la correa, el filtro, el filtro HEPA, la barra de cepillo y el cable de alimentación (o por daños o abusos externos identificados), daños en las alfombras o en el suelo por uso indebido o no conforme con las instrucciones del fabricante.

SOMMAIRE

Consignes de sécurité importantes	71
Spécifications	74
Description	75
Accessoires	77
Assemblage	78
Fonctionnement	81
Entretien	85
Guide de dépannage	90
Garantie	91

FR

TINECO EST LÀ POUR VOUS AIDER.

Nous vous répondrons dans 1 jour ouvrable.



www.tineco.com

Consignes de sécurité importantes

CONSERVEZ CES INSTRUCTIONS

Usage domestique exclusivement.

Lorsque vous utilisez un appareil électrique, veuillez respecter les précautions de sécurité élémentaires, notamment celles indiquées ci-dessous :

LISEZ TOUTES LES INSTRUCTIONS AVANT L'UTILISATION (DE CET APPAREIL). Le non-respect des consignes de sécurité et des instructions peut provoquer une décharge électrique, un incendie et/ou des blessures graves.

AVERTISSEMENT – Afin de réduire le risque d'incendie, de décharge électrique ou de blessures corporelles :

1. Cet appareil peut être utilisé par des enfants à partir de 8 ans et par des personnes dont les capacités physiques, sensorielles ou mentales sont réduites, ou des personnes dénuées d'expérience ou de connaissance, si elles ont pu bénéficier, par l'intermédiaire d'une personne responsable de leur sécurité, d'une surveillance ou d'instructions préalables concernant l'utilisation de l'appareil. Les enfants ne doivent pas jouer avec cet appareil. Le nettoyage et l'entretien ne doivent pas être effectués par des enfants sans surveillance.
2. Cet appareil n'est pas destiné à être utilisé par des personnes (y compris les enfants) avec des capacités physiques, sensorielles ou mentales limitées, ou manquant d'expérience et/ou de connaissances, sauf si elles sont surveillées ou ont reçu des instructions concernant l'utilisation de l'appareil par une personne responsable de leur sécurité.
3. Les enfants doivent être surveillés pour s'assurer qu'ils ne jouent pas avec l'appareil.
4. Si le câble d'alimentation est endommagé, il doit être remplacé par son fabricant, son agent d'entretien ou une personne du même niveau de qualification, afin d'éviter tout danger.
5. Utilisez uniquement à l'intérieur, n'immergez pas. Pour réduire le risque d'électrocution – Utilisez uniquement sur un tapis humidifié par un processus de nettoyage.
6. Cet appareil ne doit pas servir de jouet. Une attention particulière est nécessaire lorsque l'aspirateur est utilisé près d'enfants, d'animaux domestiques ou de plantes.
7. Pour réduire le risque d'incendie et d'électrocution – Utilisez uniquement des produits de nettoyage Tineco destinés à être utilisés avec cette machine.
8. Utilisez l'appareil uniquement de la manière décrite dans ce manuel. Utilisez exclusivement les accessoires recommandés par le constructeur.
9. MISE EN GARDE – Risque de blessure. La brosse peut se mettre à fonctionner de manière inattendue. Débranchez avant de nettoyer ou d'entretenir.
10. Il ne faut pas tirer ou transporter l'appareil par le cordon, ou utiliser le cordon comme une poignée, fermer une porte sur le cordon ou tirer sur le cordon autour des bords ou des coins tranchants. Ne faites pas rouler l'appareil sur le cordon. Garder le cordon loin de surfaces chauffées.
11. Ne débranchez pas l'appareil en tirant sur le cordon. Pour débrancher, saisissez la tiche, pas le cordon.
12. Ne manipulez pas la prise ou l'appareil avec les mains mouillées.
13. N'utilisez pas l'appareil si son câble d'alimentation ou sa prise est endommagé. Si l'appareil est tombé, est endommagé, a été laissé à l'extérieur ou en contact avec de l'eau ou ne fonctionne pas correctement, retournez-le à un centre d'entretien.

14. N'insérez aucun objet dans les ouvertures. N'utilisez pas l'appareil si l'une des ouvertures est obstruée. Veillez à éviter l'accumulation dans les ouvertures de tout ce qui pourrait diminuer le flux d'air (poussières, peluches, poils, etc.).
15. Gardez les cheveux, les vêtements amples, les doigts et autres parties du corps éloignés des ouvertures et des pièces en mouvement.
16. Soyez particulièrement vigilant(e) en passant l'aspirateur dans les escaliers.
17. **N'utilisez pas cet appareil pour aspirer des liquides combustibles ou inflammables**, comme de l'essence, et ne passez pas l'aspirateur dans une pièce où se trouvent de tels liquides.
18. Ne passez en aucun cas l'aspirateur sur des objets brûlants ou incandescents, comme des cigarettes, des allumettes ou des cendres chaudes.
19. **Ne faites pas fonctionner cet appareil sans le filtre.**
20. **Pour réduire le risque d'électrocution, installez toujours le flotteur avant toute opération de ramassage humide.**
21. **Évitez la mise en marche accidentelle. Vérifiez que l'interrupteur marche/arrêt est en position d'arrêt avant de saisir l'appareil ou de le porter. Transporter l'appareil avec un doigt sur l'interrupteur ou le brancher sur une alimentation électrique alors que son interrupteur est en position de marche favorise les accidents.**
22. Éteignez toujours l'appareil avant d'effectuer un réglage, de changer un accessoire ou de ranger l'appareil. Ces mesures de sécurité permettent de réduire les risques de démarrage accidentel de l'appareil.
23. **POUR RÉDUIRE LE RISQUE D'ÉLECTROCUTION – DÉBRANCHEZ AVANT LE NETTOYAGE OU L'ENTRETIEN.**
24. Éteignez toujours cet appareil avant de brancher ou de débrancher l'embout motorisé.
25. Désactivez toutes les commandes avant de débrancher.
26. N'abandonnez pas l'appareil lorsqu'il est branché. Débranchez-le de la prise lorsqu'il n'est pas utilisé et avant son entretien.
27. **N'utilisez pas l'appareil pour ramasser des particules ultra-fines telles que la chaux, le ciment, la sciure de bois, la poudre de gypse ou les cendres.**
28. N'utilisez pas l'appareil pour ramasser des objets pointus, tels que des clous métalliques, des morceaux de verre, des trombones métalliques ou des épingles.
29. N'utilisez pas l'appareil pour ramasser des matières dangereuses et des produits chimiques, tels que des solvants, des produits de nettoyage pour vidange, des acides forts ou des alcalis puissants.
30. Cessez immédiatement d'utiliser l'appareil en cas de surchauffe, de bruits inhabituels, de mauvaises odeurs, de faible aspiration ou de fuite d'électricité.
31. Éteignez le nettoyeur et débranchez-le de la prise électrique avant de le ranger pour une longue période.
32. **Nettoyez toujours le réservoir d'eau sale après chaque utilisation afin d'éviter tout blocage, ce qui peut entraîner une faible puissance d'aspiration, une surchauffe du moteur et une réduction de la durée de vie de l'appareil.**
33. Ne l'exposez pas à la pluie.
34. Après utilisation, rangez l'appareil en intérieur, à l'abri de l'humidité.
35. Ne posez pas et ne plongez pas l'appareil dans de l'eau stagnante et n'essayez pas de nettoyer les zones inondées.
36. **La fiche doit être retirée de la prise avant tout nettoyage ou entretien de l'appareil.**
37. Un accident peut se produire si l'appareil passe sur le cordon d'alimentation.
38. Branchez-le uniquement à une prise correctement mise à la terre. Voir les instructions de mise à la terre.

39. Pour réduire le risque d'incendie et d'électrocution dû à des composants internes endommagés, utilisez uniquement le liquide/la solution de nettoyage Tineco : Solution de désodorisation et de nettoyage de tapis destinée à être utilisée avec cet appareil. Voir la section Liquide/Solution de nettoyage de ce manuel.

Applications

1. La laveuse de tapis doit être utilisée sur des tapis, tels que des tapis « berbères », etc.
2. Tenez votre appareil à l'écart des sources de chaleur, telles que la cheminée ou le chauffage, afin d'éviter toute déformation du boîtier.
3. N'utilisez pas l'appareil pour ramasser des liquides inflammables ou combustibles, des particules ultra-fines, des objets pointus, des matières dangereuses, des produits chimiques ou tout autre produit brûlant ou fumant, comme décrit ci-dessus.

À propos du liquide/de la solution de nettoyage

1. Une grande quantité de solution de nettoyage pénétrant dans le moteur peut endommager l'appareil. Ne secouez pas la machine violemment.
2. Ajoutez la solution comme indiqué dans la section Fonctionnement. Nous vous recommandons d'utiliser la solution de nettoyage fournie.
3. Tenir hors de portée des enfants. Si la solution pénètre dans les yeux, rincez immédiatement à l'eau propre. En cas d'ingestion accidentelle de la solution, consultez immédiatement un médecin.
4. La mise au rebut de l'eau sale et de la solution doit être conforme aux réglementations environnementales locales.

À propos de l'appareil

1. Ne modifiez pas et n'essayez pas de réparer l'appareil sauf comme indiqué dans les instructions de fonctionnement et de nettoyage.
2. Soyez particulièrement vigilant(e) en passant l'aspirateur dans les escaliers.
3. Vérifiez que l'interrupteur marche/arrêt est en position Arrêt et débranchez avant de saisir l'appareil ou de le porter. Ne posez pas l'appareil à l'horizontale et ne le penchez pas afin d'éviter que de l'eau sale ne pénètre dans le moteur.
4. Installez toujours correctement le réservoir d'eau sale et le réservoir d'eau propre avant l'utilisation.
5. Veillez à ne pas mouiller l'appareil afin d'éviter tout risque d'incendie ou de blessure causé par un court-circuit.

Instructions de recyclage selon la DEEE







Les déchets d'équipements électriques et électroniques ne doivent pas être éliminés avec les ordures ménagères ! Tout consommateur est tenu de remettre tous les appareils à la fin de leur durée de vie utile à un point de collecte dans sa municipalité/son district ou chez un détaillant afin qu'ils puissent être éliminés de manière appropriée et respectueuse de l'environnement.

L'illustration de gauche montre le symbole de la trémie indiquant la collecte séparée des déchets d'équipements électriques et électroniques (DEEE).

Pour les pays de l'UE uniquement :

Pour plus d'informations sur la déclaration de conformité UE, veuillez visiter www.tineco.com.

Symboles :

	Lire le manuel d'instructions
	Cet appareil est conçu pour un usage en intérieur uniquement
	Courant alternatif
	Marche/arrêt
	Mode ECO/MAX/SEC

Spécifications

Produit	SÉRIE iCARPET
Tension	220-240 V 50 Hz
Puissance d'alimentation	environ 1 300 W
Capacité du REP	environ 2 L
Capacité du RES	environ 1,5 L
Étanchéité	IPX4

- Toutes les données et instructions techniques de ce manuel sont basées sur les résultats des tests effectués en laboratoire par Tineco ou des tiers désignés. La société se réserve tous les droits pour les explications finales.

FC REP Tineco Intelligent Europe GmbH Stresemannallee 62, 41480 Neuss

Description

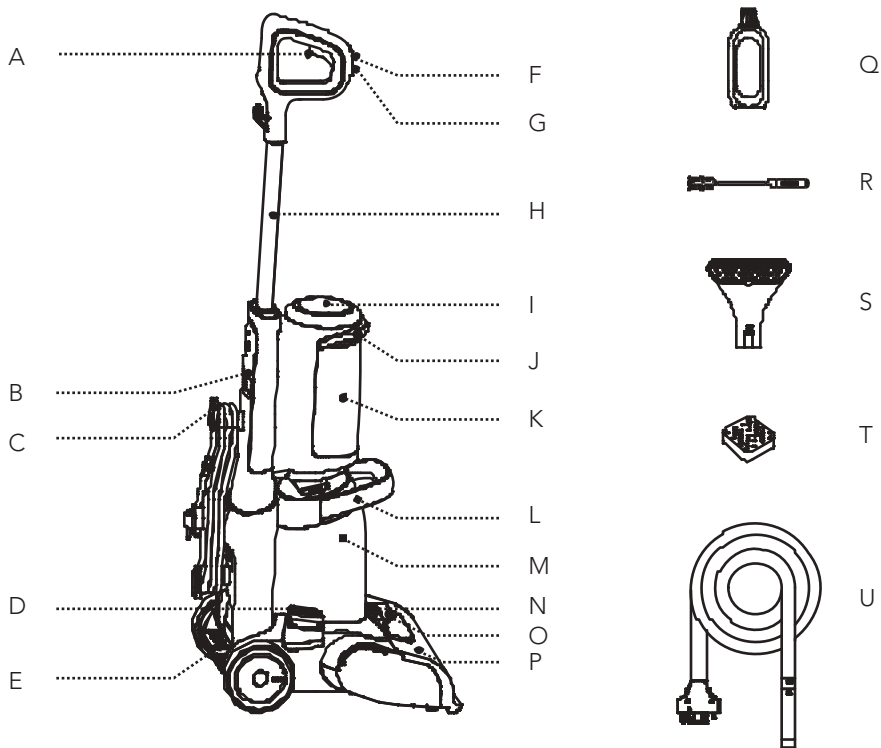

FR

- A. Gâchette de pulvérisation d'eau
- B. Poignée de transport arrière
- C. Rembobineur de cordon
- D. Pédale de déverrouillage du réservoir d'eau sale
- E. Pédale d'inclinaison
- F. Mode ECO/MAX/SEC
- G. Marche/arrêt
- H. Tube
- I. **Affichage numérique**
- J. Poignée du réservoir d'eau propre
- K. Réservoir d'eau propre (REP)
- L. Poignée du réservoir d'eau sale
- M. Réservoir d'eau sale (RES)
- N. Bouton de déverrouillage du couvercle du rouleau brosse
- O. **Couvercle de l'orifice de raccordement du tuyau**
- P. Couvercle du rouleau brosse
- Q. Solution de nettoyage et de désodorisation de tapis
- R. Outil de nettoyage
- S. **Buse 2 en 1**
- T. Filtre éponge
- U. Tuyau

Affichage numérique

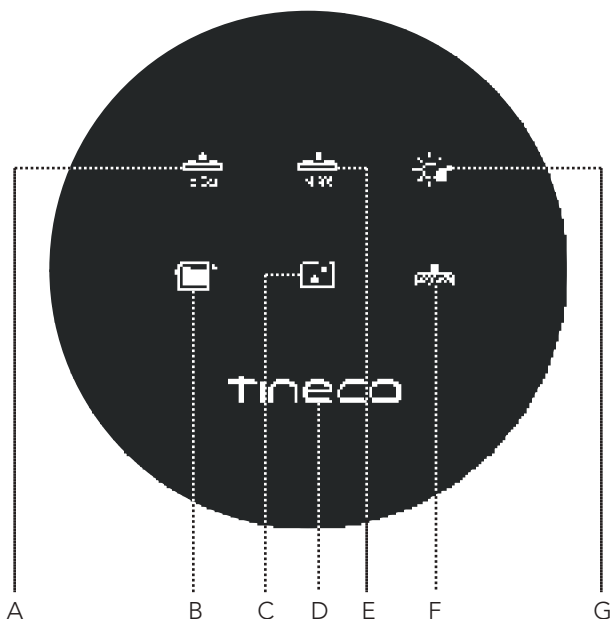

- A. Mode ECO
- B. RES plein ou bloqué
- C. REP vide
- D. Logo Tineco
- E. Mode MAX
- F. Indicateur d'obstruction du rouleau brosse
- G. Mode Sec

Accessoires

Remarque :

Les accessoires peuvent varier selon les marchés. Si vous avez besoin de plus d'accessoires, veuillez aller sur le site www.tineco.com ou store.tineco.com.



Solution de nettoyage et de désodorisation de tapis

Élimine la saleté, la saleté, la graisse et les taches tenaces de la plupart des types de tapis.

Utilisez toujours la solution Tineco avec votre appareil.

Ajoutez deux bouchons de 10cc de solution dans le réservoir d'eau propre.



Outil de nettoyage

Une brosse complète pour nettoyer le RES, le compartiment de la brosse et l'ouverture.

L'outil est également doté d'une extrémité à poils pour éliminer la saleté et la boue sur le rouleau et dans le RES.



Embout 2 en 1

Enlève les taches tenaces sur le tapis.



Filtre éponge

Le filtre éponge peut bloquer les grosses particules et les débris, et assure la longévité de l'appareil.

* Veuillez installer le filtre éponge avant toute utilisation, sinon cela peut affaiblir la puissance d'aspiration.

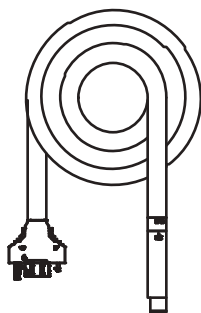

Tuyau

Un tuyau de 2,5 mètres pour raccorder l'appareil aux brosses.

Assemblage

Comment assembler/désassembler l'appareil

Remarque :

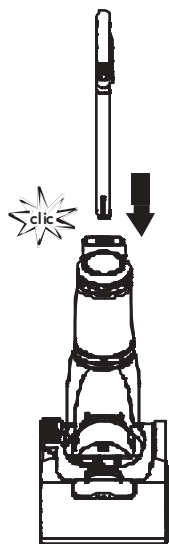

Pour fixer la poignée, insérez-la dans l'appareil jusqu'à ce que vous entendiez un clic.

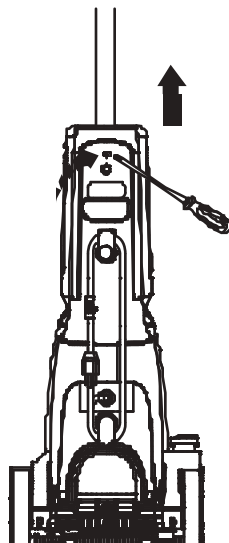

Dans le cas où la poignée doit être démontée, appuyer sur le ressort pour libérer la poignée à l'aide d'un outil (par exemple un tournevis) et soulever la poignée de l'appareil.

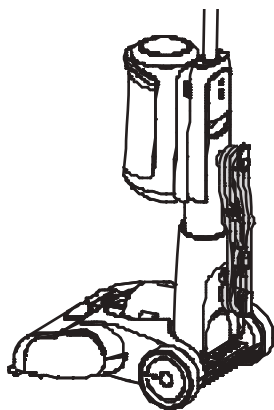

Enroulez le cordon d'alimentation autour des crochets de cordon pour un rangement pratique.

Réservoir d'eau propre

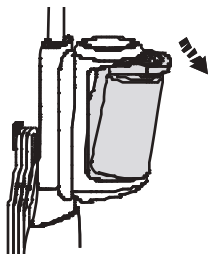

Appuyez sur la poignée du REP pour le retirer.

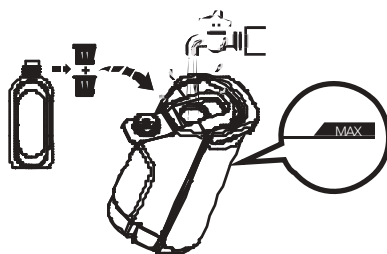

Ouvrez le bouchon du réservoir, ajoutez deux bouchons de bouteille de solution dans le REP, puis remplissez avec de l'eau du robinet jusqu'à la ligne Max et fermez bien le bouchon.

Remarque :

Utilisez uniquement de l'eau dont la température est inférieure à 60 °C.
N'UTILISEZ PAS D'EAU CHAUDE.

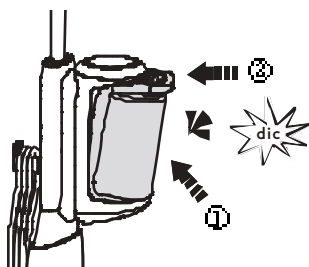

Installez le réservoir d'eau propre dans l'appareil. Vous entendrez un « clac » lorsque le réservoir est bien en place.

Réservoir d'eau sale

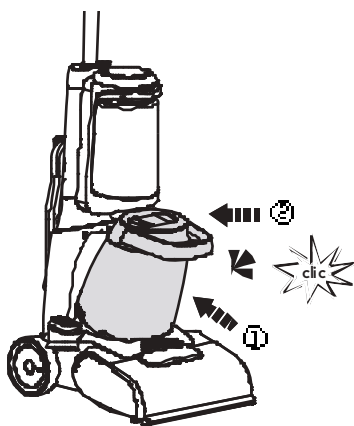

Installez le réservoir d'eau sale dans l'appareil. Vous entendrez un « clac » lorsque le réservoir est bien en place.

Tuyau et buse 2 en 1

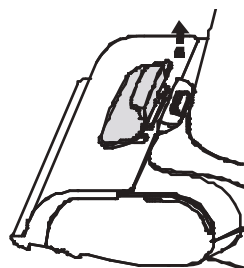
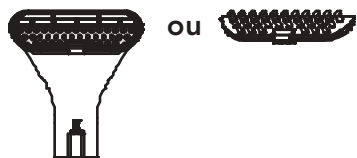

Choisissez la tête de brosse appropriée en fonction du scénario d'utilisation.

Tirez-le vers le haut pour révéler l'orifice de raccord des accessoires.

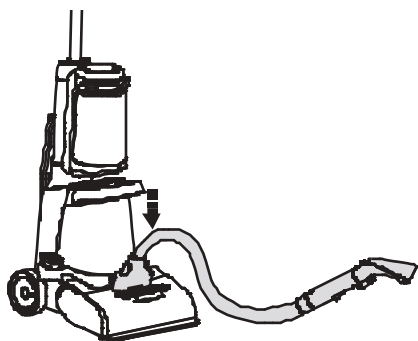

Insérez l'extrémité du tuyau dans l'orifice.
Vous entendrez deux « clics » lorsque le tuyau est bien en place.

Fonctionnement

Préparation à l'utilisation (de l'appareil)

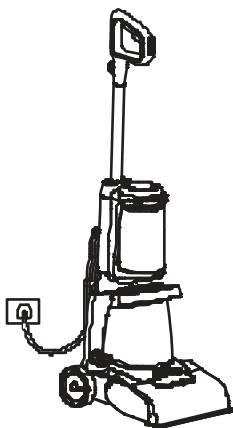

Déroulez le cordon d'alimentation et branchez-le dans une prise électrique.

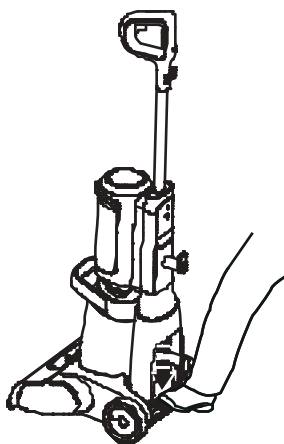

Marchez sur la pédale d'inclinaison pour incliner l'appareil en position de nettoyage.

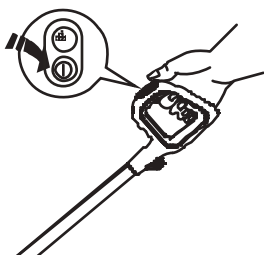

Appuyez sur le bouton **I** pour que l'appareil démarre en mode ECO par défaut. Appuyez à nouveau sur ce bouton pour éteindre l'appareil. Altermez entre les modes ECO, MAX et SEC en appuyant sur le bouton **☼**.

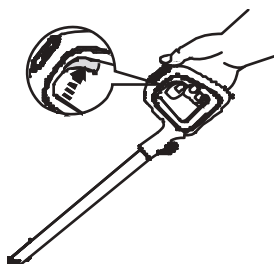

Maintenez la gâchette pour pulvériser de l'eau en mode ECO/MAX. En mode SEC, aucune pulvérisation d'eau ne se produit lorsque vous appuyez sur la gâchette.

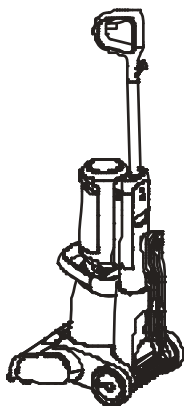

Cesse de fonctionner

En mode ECO/MAX/SEC, l'appareil s'arrête de fonctionner en position verticale et recommence à fonctionner lorsque vous l'inclinez.

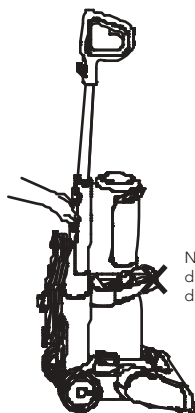

N'utilisez pas la poignée du RES pour soulever ou déplacer l'appareil.

Saisissez la poignée de transport arrière pour soulever ou déplacer l'appareil. Videz le REP et le RES après chaque utilisation.

Remarque :

- Le nettoyeur de tapis diffère de l'aspirateur traditionnel.
- Dans tous les modes, il souffle de l'air chaud dont la température atteint 70 à 80 °C.
* Une température appropriée est propice à la dissolution de la saleté et aide le tanicaol à donner la solution à décomposer la saleté.
- Faites un test ponctuel sur une petite zone insignifiante du tapis pour tester la stabilité des couleurs. Frottez doucement la surface avec un chiffon blanc humide. Ensuite, attendez dix minutes et vérifiez si la couleur a été enlevée ou si elle a déteint avec une serviette en papier blanche.
- Pendant l'utilisation, ne laissez pas l'appareil en position de repos pendant une longue période.

Préparation en vue de l'utilisation (du tuyau et de la buse 2 en 1)

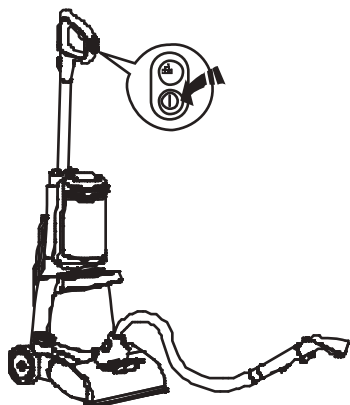

Fixez le tuyau, mettez l'appareil en position verticale et assurez-vous qu'il est allumé (sinon, appuyez sur le bouton ), il passera en mode ACCESSOIRE, il cesse de fonctionner lorsque vous l'inclinez.

Remarque :

- N'aspirez pas de liquide moussux.
- Éloignez les objets pointus de l'écran numérique pour éviter les rayures et les éraflures.

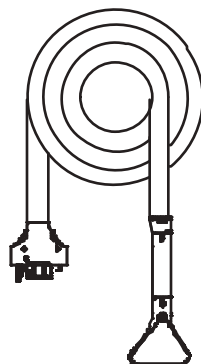

Rangez les accessoires dans le sac après utilisation.

Voyant

En cours d'utilisation



Allumé : mode ECO



Allumé : mode MAX



Allumé : mode SEC



Allumés en même temps : mode d'ACCESSOIRE



Voyant clignotant : le REP est vide.



Voyant clignotant : le RES est plein ou n'est pas installé, ou le canal est obstrué.



Voyant clignotant : le couvercle du rouleau brosse n'est pas installé ou celui-ci est bloqué.

Entretien

Remarque :

- Pour obtenir des performances optimales et éviter les odeurs, **nettoyez** et **séchez** toujours complètement le RES, les filtres, le rouleau brosse, le couvercle du rouleau brosse et l'embout 2 en 1 après chaque utilisation.
- Assurez-vous que chaque pièce est correctement installée, sinon l'appareil peut ne pas fonctionner correctement.
- Après l'entretien, placez l'appareil en position verticale. N'exposez pas l'appareil à la lumière directe du soleil et rangez-le à l'intérieur dans un endroit sec.

Corps principal

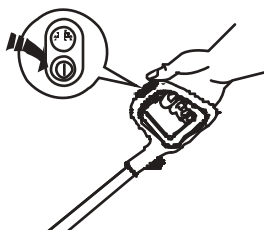

Pour réduire le risque de blessure, éteignez l'appareil avant de procéder à l'entretien.

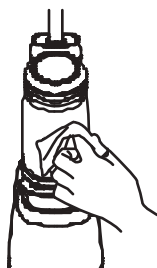

Utilisez un chiffon pour nettoyer la surface avec un détergent neutre. Le chiffon doit être sec pour éviter que de l'eau ne pénètre dans l'appareil.

Réservoir d'eau sale



- Lorsque l'eau sale atteint la ligne Max, l'appareil cesse de fonctionner et affiche un rappel.
- Appuyez sur la pédale d'inclinaison et appuyez sur la poignée du RES pour le retirer.
- Tirez le couvercle du réservoir et le filtre à mailles vers le haut pour vider le RES. Utilisez l'outil de nettoyage pour éliminer les débris restants. Rincez l'intérieur du RES, le couvercle et le filtre du réservoir, ainsi que le filtre à mailles et replacez-les dans l'appareil.

Filtre éponge

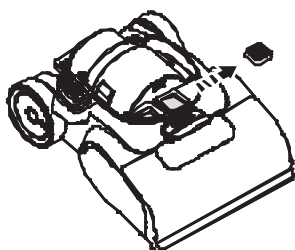

Retirez le RES, retirez le filtre et lavez-le après chaque utilisation.

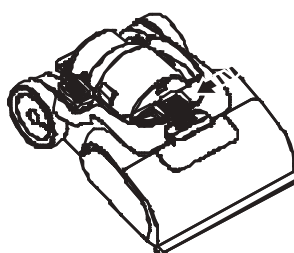

Réinstallez.

* Un filtre éponge de rechange est fourni pour votre remplacement.

Couvercle du rouleau brosse

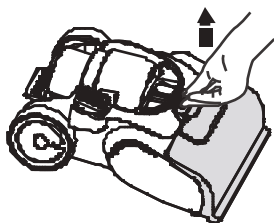

Appuyez sur le bouton de déverrouillage du couvercle du rouleau brosse et tirez-le vers le haut pour le retirer.

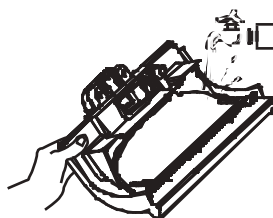

Rincez à l'eau.

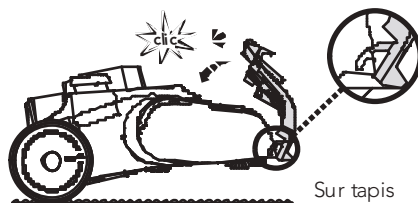
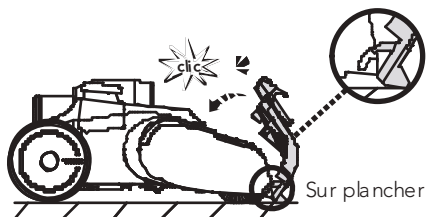

Lorsque vous le remettez en place, verrouillez toujours le couvercle de la brosse pour éviter toute fuite.

Rouleau brosse

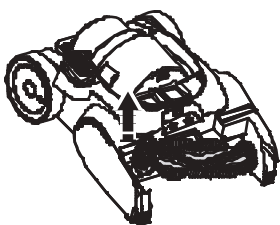

Retirez le rouleau brosse en serrant sa languette et en la sortant.

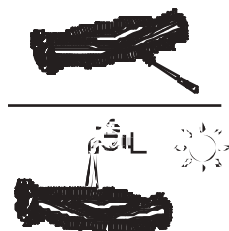

À l'aide de l'outil de nettoyage, retirez les cheveux et les débris enroulés autour du rouleau et rincez-le à l'eau. Laissez sécher complètement avant de remettre en place.

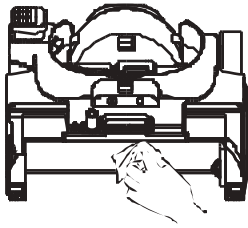

Retirez les cheveux et les débris du compartiment du rouleau brosse et de l'ouverture à l'aide d'une lingette ou d'un chiffon humide.

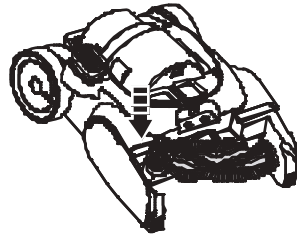

Remettez le rouleau brosse en place en insérant l'extrémité du rouleau dans le côté droit du support, puis fixez la languette du rouleau à gauche pour la verrouiller en place.

FR

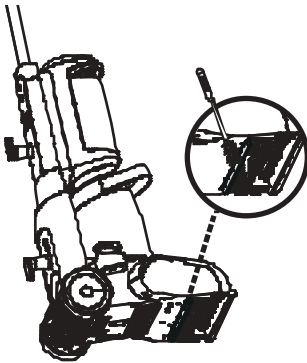

Nettoyez les poils après chaque utilisation avec l'outil de nettoyage.

Tuyau et buse 2 en 1

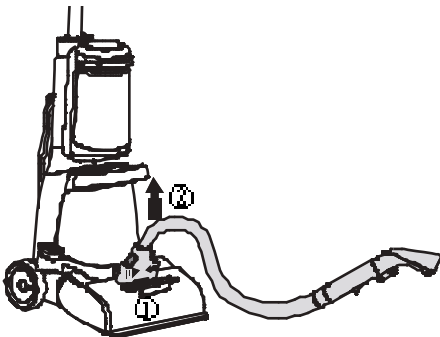

Appuyez sur les boutons des deux côtés pour retirer le tuyau.

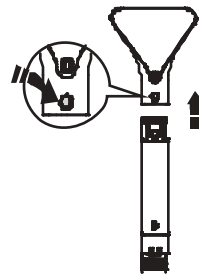

Appuyez sur le bouton de déverrouillage et retirez la brosse.

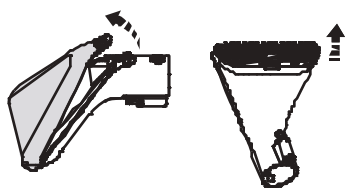

Retirez le couvercle supérieur et la tête de brosse.





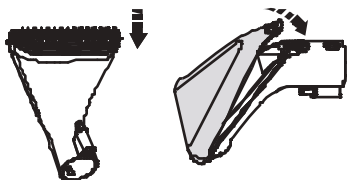

Rincez à l'eau. Laissez sécher complètement avant de remettre en place.



Réinstallez.

Guide de dépannage

Problème	Cause possible	Solution
L'appareil ne s'allume pas	Le cordon d'alimentation n'est pas branché, ou la prise n'est pas sous tension	Assurez-vous que la prise est sous tension et que le cordon d'alimentation est branché
Aspiration faible	<ol style="list-style-type: none"> 1. Le filtre éponge est bloqué 2. Le filtre à mailles est bloqué 3. Le couvercle du rouleau brosse n'est pas installé correctement 	<ol style="list-style-type: none"> 1. Retirer les blocages ou remplacer le filtre éponge 2. Nettoyer le filtre à mailles 3. Installez correctement le couvercle du rouleau brosse
Icône ECO : clignote 	L'appareil est incliné lors du retrait des brosses	Placez l'appareil en position verticale et inclinez-le à nouveau pour passer en mode ECO
Les icônes ECO et MAX clignotent en même temps 	L'appareil est incliné en mode Accessoire	Mettez l'appareil en position verticale
Le voyant indiquant que le REP est vide clignote 	Le REP est vide	Remplissez le REP
Le voyant indiquant que le RES est plein clignote 	<ol style="list-style-type: none"> 1. L'eau sale du RES a atteint la ligne MAX 2. Le RES n'est pas installé 3. Le canal est obstrué 	<ol style="list-style-type: none"> 1. Videz l'eau sale, puis réinstallez le RES 2. Installer le RES 3. Éliminez les obstructions
Le rouleau brosse est obstrué et l'indicateur clignote 	<ol style="list-style-type: none"> 1. Le rouleau brosse est bloqué 2. Le couvercle du rouleau brosse n'est pas installé correctement 	<ol style="list-style-type: none"> 1. Éliminez les obstructions 2. Installez correctement le couvercle du rouleau brosse

Remarque :

Si le guide de dépannage ci-dessus ne fournit pas de solution, veuillez consulter notre site Web www.tineco.com pour plus d'aide.

Garantie

GARANTIE LIMITÉE DE 2 ANS

- S'applique uniquement aux achats effectués auprès des détaillants autorisés de Tineco.
- Est soumise au respect des exigences décrites dans ce manuel d'instructions, et est soumise à d'autres conditions décrites ci-dessous.
- Cette garantie est régie et interprétée en vertu des lois du pays dans lequel a eu lieu l'achat. Nous soumettons une garantie de 2 ans ou une période de garantie comme stipulée par le droit local applicable, la période la plus longue étant retenue.

CE QUI EST COUVERT

- Votre appareil Tineco bénéficie d'une garantie de 2 ans contre les défauts d'origine du matériel et de fabrication, lorsqu'il est utilisé à des fins domestiques conformément au manuel d'utilisation de Tineco. Les accessoires motorisés achetés séparément sont livrés avec une garantie de 1 an.
- Cette garantie fournit, sans frais supplémentaires, toute la main-d'œuvre et les pièces nécessaires pour assurer que votre appareil est en bon état de fonctionnement pendant la période de garantie.
- Cette garantie n'est valable que pour l'utilisation dans le pays où l'appareil a été vendu.

CE QUI N'EST PAS COUVERT

Tineco ne sera pas responsable des coûts, dommages ou réparations résultant de ce qui suit :

- Appareils achetés auprès d'un revendeur non autorisé.
- Manipulation ou fonctionnement négligent, mauvaise utilisation, abus et/ou manque d'entretien ou utilisation non conforme au manuel d'utilisation Tineco.
- Utilisation de l'appareil autre que pour des usages domestiques normaux, c'est-à-dire, à des fins commerciales ou de location.
- Utilisation de pièces non conformes au manuel d'utilisation Tineco.
- Utilisation de pièces et d'accessoires autres que ceux produits ou recommandés par Tineco.
- Facteurs externes non liés à la qualité et à l'utilisation du produit, tels que la météo, les modifications, les accidents, les pannes électriques, les surtensions ou les catastrophes naturelles.
- Réparations ou modifications effectuées par des parties ou des agents non autorisés.
- Absence de nettoyage des obstructions et autres matières dangereuses de l'appareil.
- Usure normale, y compris l'usure normale des pièces, telles que la poignée, la ceinture, le filtre, le filtre HEPA, la barre de brosses, le cordon d'alimentation (ou lorsqu'un dommage externe ou un abus est diagnostiqué), les tapis ou planchers endommagés en raison d'une utilisation non conforme aux instructions du fabricant.

LIMITATIONS DE GARANTIE

- Toute garantie implicite relative à votre appareil, y compris, mais sans s'y limiter, la garantie de qualité marchande ou la garantie d'adéquation à un usage particulier, est limitée à la durée de cette garantie.
 - La couverture de la garantie s'applique uniquement au propriétaire d'origine et à la batterie d'origine et n'est pas transférable.
 - Cette garantie limitée vous donne des droits légaux spécifiques. Vous pouvez également avoir d'autres droits qui varient selon les régions.
 - Les garanties du fabricant peuvent ne pas s'appliquer dans tous les cas, en fonction de facteurs tels que l'utilisation du produit, l'endroit où le produit a été acheté ou la personne à qui vous avez acheté le produit.
- Veuillez lire attentivement la garantie et contactez le fabricant si vous avez des questions.

SERVICE DE GARANTIE

Enregistrement : Nous recommandons vivement d'enregistrer votre appareil sur le site officiel de Tineco (www.tineco.com). L'enregistrement vous permettra de bénéficier d'avantages exclusifs. Pour vous enregistrer, veuillez saisir le numéro de série dans son entier (figurant au dos de l'appareil).

Le fait de ne pas enregistrer votre appareil ne diminuera pas vos droits de garantie.

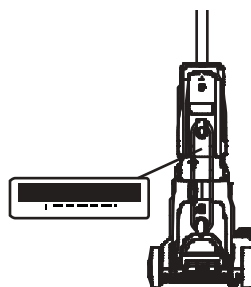

Comment faire une réclamation : Veuillez conserver votre justificatif d'achat. Pour faire une réclamation dans le cadre de notre garantie limitée, vous devez fournir votre numéro de série et le reçu d'achat original avec la date d'achat et le numéro de commande.

Tous les travaux seront effectués par Tineco ou ses agences agréées.

Toute pièce défectueuse remplacée deviendra la propriété de Tineco.

Le service sous cette garantie ne prolongera pas la période de garantie.

Visitez le site Web de Tineco à l'adresse
www.tineco.com pour profiter de
l'expertise du service après-vente.

INDICE

Avvertenze di sicurezza importanti	94
Specifiche tecniche	97
Panoramica	98
Accessori	100
Assemblaggio	101
Funzionamento	104
Manutenzione	108
Risoluzione dei problemi	113
Garanzia	114

**TINECO È DISPONIBILE PER
FORNIRE ASSISTENZA.**

Ti risponderemo entro 1 giorno lavorativo.

 www.tineco.com

Avvertenze di sicurezza importanti

CONSERVARE LE PRESENTI ISTRUZIONI Per il solo uso domestico.

Durante l'uso di un apparecchio elettrico è necessario rispettare alcune precauzioni di base, tra cui le seguenti:

LEGGERE TUTTE LE ISTRUZIONI PRIMA DI USARE L'APPARECCHIO. Il mancato rispetto delle avvertenze e delle istruzioni comporta il rischio di scossa elettrica, incendio e/o lesioni gravi.

AVVERTENZA: per ridurre il rischio di incendio, scosse elettriche o lesioni, attenersi alle seguenti istruzioni.

1. Questo apparecchio può essere usato da bambini di età superiore a 8 anni e da **persone con ridotte capacità fisiche, sensoriali o mentali o prive di esperienza o conoscenza**, solo se supervisionati o istruiti sull'uso sicuro dell'apparecchio e se comprendono i rischi correlati. I bambini non devono giocare con l'apparecchio. Le operazioni di pulizia e manutenzione da parte dell'utente non devono essere effettuate da bambini senza supervisione.
2. Questo apparecchio non deve essere usato da persone (compresi i bambini) con **ridotte capacità fisiche, sensoriali o mentali o prive di esperienza o conoscenza, a meno** che non siano supervisionate o siano state istruite sull'uso dell'apparecchio da una persona responsabile della loro sicurezza.
3. I bambini devono essere supervisionati per assicurarsi che non giochino con l'apparecchio.
4. Se il cavo di alimentazione è danneggiato, deve essere sostituito dal produttore, dal **suo agente di assistenza o da persone similmente qualificate per evitare pericoli.**
5. Utilizzare solo in ambienti al chiuso, non immergere in acqua. Per ridurre il rischio di scosse elettriche utilizzare solo su tappeti inumiditi dal processo di pulizia.
6. Questo apparecchio non deve essere usato come un giocattolo. Prestare particolare attenzione quando è usato in presenza di bambini, animali o piante.
7. Per ridurre il rischio di incendi e scosse elettriche utilizzare solo prodotti per la pulizia Tineco destinati all'uso con questa macchina.
8. Usare l'apparecchio esclusivamente come descritto in questo manuale. Usare esclusivamente gli accessori raccomandati dal fabbricante.
9. **ATTENZIONE:** rischio di lesioni. La spazzola potrebbe avviarsi inaspettatamente. Scollegarla prima della pulizia o della manutenzione.
10. Non tirare o trasportare con il cavo, utilizzare il cavo come impugnatura, chiudere una porta sul cavo o tirare il cavo attorno a spigoli vivi o angoli. Non far passare **l'apparecchio sul cavo. Tenere il cavo lontano da superfici calde.**
11. Non scollegare tirando il cavo. Per scollegare, afferrare la spina, non il cavo.
12. Non maneggiare la spina o l'apparecchio con le mani bagnate.
13. Non usare l'apparecchio se il cavo o la spina sono danneggiati. Se l'apparecchio è danneggiato, è caduto per terra o nell'acqua, è stato lasciato all'aperto o non funziona correttamente, portarlo presso un centro di assistenza.
14. Non inserire alcun oggetto nelle aperture dell'apparecchio. Non usare l'apparecchio se le aperture sono ostruite; tenerle prive di polvere, lanugine, capelli e altre sostanze che **possono ridurre il flusso d'aria.**

15. Tenere capelli, indumenti, dita e tutte le parti del corpo lontani dalle aperture e dalle parti mobili.
16. Prestare particolare attenzione durante la pulizia sulle scale.
17. **Non aspirare liquidi infiammabili o combustibili, come la benzina, e non usare l'apparecchio in aree in cui possono essere presenti tali liquidi.**
18. **Non aspirare oggetti ardenti o fumanti, come sigarette, tamponi o cenere calda.**
19. **Non usare l'apparecchio senza filtro.**
20. Per ridurre il rischio di scosse elettriche, installare sempre il galleggiante prima di qualsiasi operazione di raccolta di liquidi.
21. Evitare l'attivazione accidentale. Assicurarsi che l'interruttore sia in posizione di spegnimento prima di sollevare o trasportare l'apparecchio. Il trasporto dell'apparecchio con il dito sull'interruttore o l'installazione del gruppo batteria quando l'interruttore è in posizione di accensione favorisce gli incidenti.
22. Spegnerne sempre l'apparecchio prima di riporlo, effettuare qualsiasi regolazione o sostituire gli accessori. Tali precauzioni riducono il rischio di avvio involontario dell'apparecchio.
23. **PER RIDURRE IL RISCHIO DI SCOSSE ELETTRICHE SCOLLEGARE LA SPINA PRIMA DELLA PULIZIA O DELLA MANUTENZIONE.**
24. Spegnerne l'apparecchio prima di installare o rimuovere la spazzola motorizzata.
25. Disattivare tutti i controlli prima di scollegare.
26. Non lasciare l'apparecchio quando è collegato. Scollegare dalla presa quando non in uso e prima della manutenzione.
27. Non utilizzare per aspirare particelle ultrasottili, come calcare, cemento, segatura, polvere di gesso o ceneri.
28. Non utilizzare per aspirare oggetti appuntiti quali chiodi metallici, frammenti di vetro, graffette metalliche o perni.
29. Non utilizzare per aspirare materiali e sostanze chimiche pericolosi, come solventi, detersivi per scarichi, acidi forti o alcali forti.
30. Interrompere immediatamente l'uso se l'apparecchio si surriscalda, produce rumori insoliti, odori inusuali, **esegue un'aspirazione ridotta o si verificano perdite di elettricità.**
31. Spegnerne l'apparecchio e scollegarlo dalla presa elettrica per la conservazione per un lungo periodo.
32. Pulire sempre il serbatoio dell'acqua sporca dopo ogni utilizzo per evitare possibili ostruzioni che possono causare una ridotta potenza di aspirazione, il surriscaldamento del motore o ridurre la durata dell'apparecchio.
33. Non esporre alla pioggia.
34. Dopo l'uso, riporlo in un luogo asciutto e al chiuso.
35. Non posizionare o immergere l'apparecchio in acqua stagnante o cercare di pulire le aree inondate.
36. La spina deve essere rimossa dalla presa prima della pulizia o della manutenzione dell'apparecchio.
37. **Se l'apparecchio transita sul cavo di alimentazione può verificarsi un pericolo.**
38. Collegare solo a una presa adeguatamente messa a terra. Consultare le istruzioni per la messa a terra.
39. Per ridurre il rischio di incendio e scosse elettriche dovuto a danni ai componenti interni, utilizzare solo liquido/soluzione detergente Tineco: Soluzione deodorante e detergente per tappeti destinata all'uso con questo apparecchio. Consultare la sezione Liquido/Soluzione detergente di questo manuale.

Ambito di utilizzo

1. La lavatappeti deve essere utilizzata su tappeti, come ad esempio un circuito a livello ecc.
2. Tenere l'apparecchio lontano da fonti di calore, come ad esempio un caminetto o un radiatore, per evitare deformazioni dell'alloggiamento.
3. **Non utilizzare per raccogliere liquidi infiammabili o combustibili, particelle ultrasottili, oggetti appuntiti, materiali pericolosi, sostanze chimiche o qualsiasi altro oggetto incendiato o fumante, come descritto in precedenza.**

Informazioni sulla soluzione detergente

1. La penetrazione di una grande quantità di soluzione detergente nel motore può causare danni all'apparecchio. Non scuotere violentemente la macchina.
2. Aggiungere la soluzione come indicato nella sezione Funzionamento. Si consiglia di utilizzare la soluzione detergente in dotazione.
3. Tenere fuori dalla portata dei bambini. Se la soluzione entra in contatto con gli occhi, lavarli immediatamente con acqua pulita. In caso di ingestione accidentale della soluzione, rivolgersi immediatamente a un medico.
4. Lo smaltimento dell'acqua sporca e della soluzione deve essere conforme alle normative ambientali locali.

Informazioni sull'apparecchio

1. **Non modificare o tentare di riparare l'apparecchio, ad eccezione di quanto indicato in queste istruzioni per l'uso e la pulizia.**
2. Prestare particolare attenzione durante la pulizia sulle scale.
3. Assicurarsi che l'interruttore di alimentazione sia in posizione di spegnimento e che la spina sia scollegata prima di sollevare o trasportare l'apparecchio. Non posizionare l'apparecchio in posizione orizzontale o inclinata verso il basso per evitare che l'acqua sporca penetri nel motore.
4. Installare sempre correttamente il serbatoio dell'acqua sporca e quello dell'acqua pulita prima dell'uso.
5. Evitare che l'apparecchio si bagni per ridurre il rischio di incendi o lesioni causate da un cortocircuito.

Istruzioni per il riciclaggio secondo la normativa RAEE







I rifiuti di apparecchiature elettriche ed elettroniche non devono essere smaltiti con i rifiuti domestici. Ogni consumatore è obbligato a restituire tutti gli apparecchi al termine della loro vita utile presso un punto di raccolta nel proprio comune/distretto o presso un rivenditore in modo che possano essere smaltiti correttamente e nel rispetto dell'ambiente.

L'illustrazione a sinistra mostra il simbolo del bidone dei rifiuti che indica la raccolta differenziata dei rifiuti di apparecchiature elettriche ed elettroniche (RAEE).

Per i Paesi dell'UE:

Per informazioni sulla Dichiarazione di conformità UE, visitare il sito www.tineco.com.

Simboli:

	Leggere il manuale di istruzioni
	Per il solo uso in ambienti interni
	Corrente alternata
	Accensione/Spengimento
	Modalità ECO/MAX/ASCIUGATURA

Specifiche tecniche

Prodotto	SERIE iCARPET
Tensione	220-240 V 50 Hz
Potenza nominale	~1300 W
Capacità serbatoio dell'acqua pulita	~2 l
Capacità serbatoio dell'acqua sporca	~1,5 l
Impermeabile	IPX4

• Tutti i dati e le istruzioni tecniche del presente manuale si basano sui risultati dei test di laboratorio di Tineco di terze parti designate. L'azienda si riserva tutti i diritti per le spiegazioni finali.

EG



Tineco Intelligent Europe GmbH Stresemannallee 6.2, 41460 Neuss

Panoramica

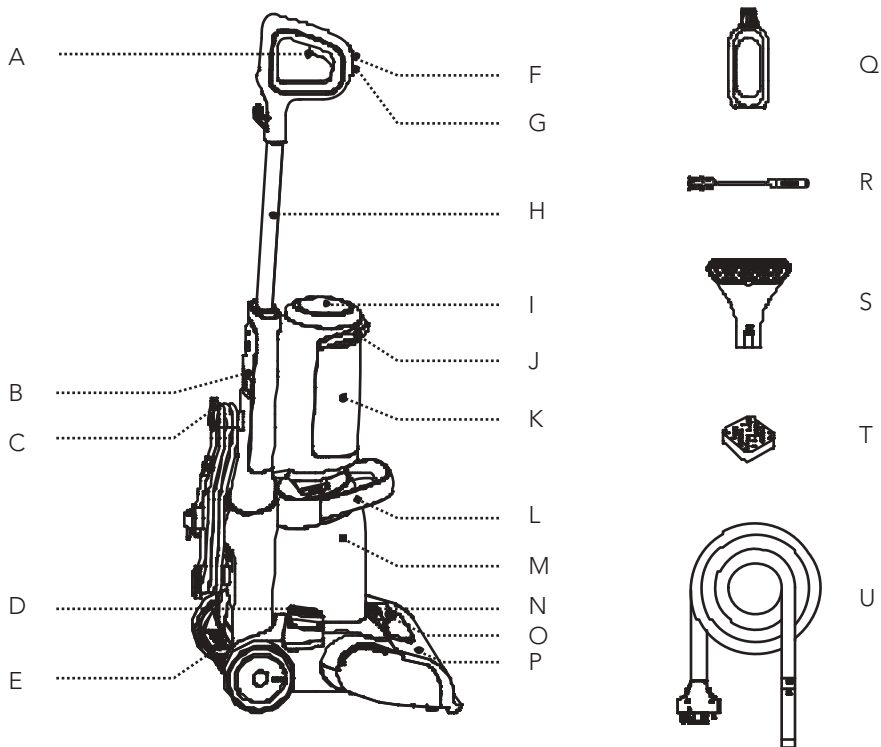

- A. Erogatore spruzzo d'acqua
- B. Impugnatura per il trasporto posteriore
- C. Avvolgimento del cavo
- D. Pedale di rilascio del serbatoio dell'acqua sporca
- E. Pedale di reclinazione
- F. Modalità ECO/MAX/ ASCIUGATURA
- G. Accensione/Spengimento
- H. Tubo
- I. Display digitale
- J. Impugnatura del serbatoio dell'acqua pulita
- K. Serbatoio dell'acqua pulita
- L. Impugnatura del serbatoio dell'acqua sporca
- M. Serbatoio dell'acqua sporca
- N. Pulsante di rilascio del coperchio del rullo della spazzola
- O. Coperchio della porta di collegamento **del tubo flessibile**
- P. Coperchio del rullo della spazzola
- Q. Soluzioni deodorante e detergente per tappeti
- R. Strumento di pulizia
- S. Ugello 2 in 1
- T. Filtro della spugna
- U. **Tubo flessibile accessorio**

Display digitale

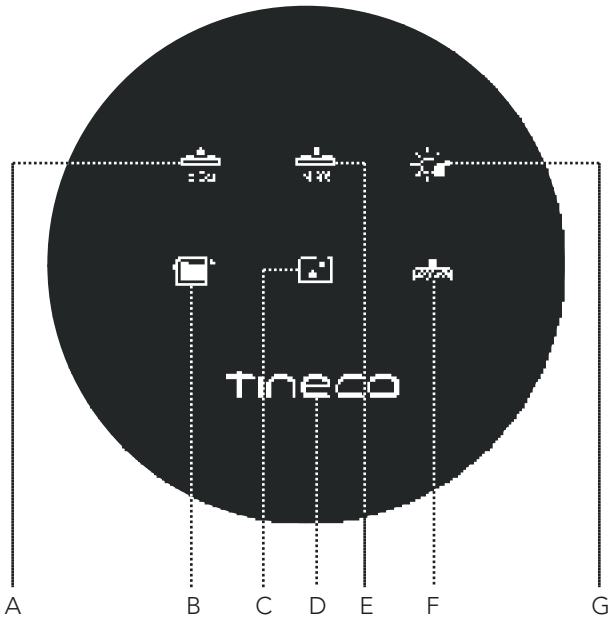

- A. Modalità ECO
- B. Serbatoio dell'acqua sporca pieno o bloccato
- C. Serbatoio dell'acqua pulita vuoto
- D. Logo Tineco
- E. Modalità MAX
- F. Indicatore del rullo della spazzola aggrovigliato
- G. Modalità Asciugatura

Accessori

Nota:

Gli accessori possono variare a seconda del mercato. Per ulteriori accessori, visitare gli indirizzi www.tineco.com o store.tineco.com.



Soluzione deodorante e detergente per tappeti

Rimuove sporco, sporczia, grasso e macchie resistenti dalla maggior parte dei tipi di tappeti.

Utilizzare sempre la soluzione Tineco nell'apparecchio.

Aggiungere due tappi del flacone della soluzione a ogni serbatoio pieno di acqua pulita.



Strumento di pulizia

Una spazzola grande per pulire il serbatoio dell'acqua sporca, l'alloggiamento della spazzola e l'apertura.

Lo strumento è dotato anche di un'estremità a setole per rimuovere lo sporco e il fango sul rullo e sul serbatoio dell'acqua sporca.

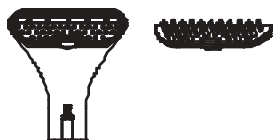

Ugello 2 in 1

Rimuovere le macchie ostinate dal tappeto.



Filtro della spugna

Il filtro in spugna può bloccare particelle e detriti di grandi dimensioni, assicurando la durata dell'apparecchio.

*** Installare il filtro della spugna prima dell'uso, altrimenti potrebbe causare un'aspirazione debole.**

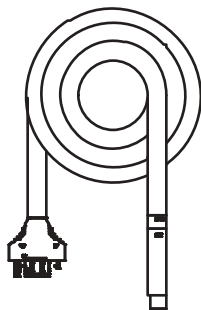

Tubo flessibile accessorio

Un tubo flessibile da 2,5 metri per collegare l'apparecchio e le spazzole a accessorie.

Assemblaggio

Assemblaggio/Disassemblaggio

Nota:

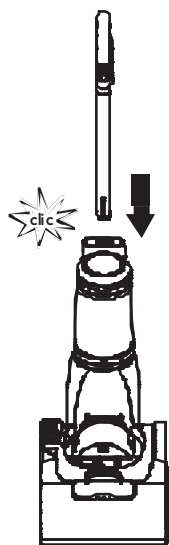

Per assemblare l'impugnatura, inserirla nell'apparecchio finché non si sente un "clic".

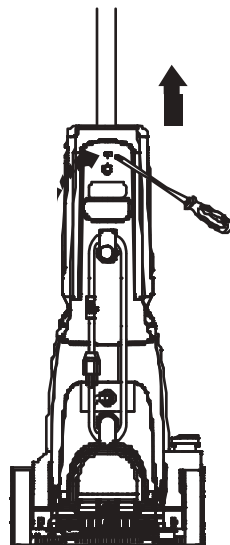

Nel caso in cui sia necessario smontare l'impugnatura, premere la molla per sbloccare l'impugnatura con un attrezzo (come un cacciavite) e sollevarla dal dispositivo una volta rilasciata.

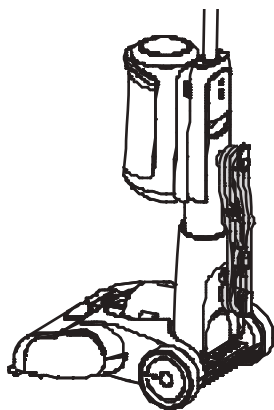

Avvolgere il cavo di alimentazione attorno ai ganci del cavo per riporlo comodamente.

Serbatoio dell'acqua pulita

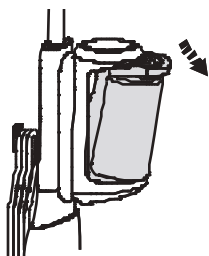

Premere l'impugnatura del serbatoio dell'acqua pulita per rimuoverlo.

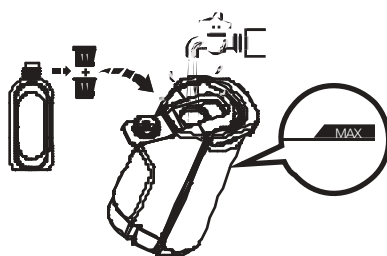

Aprire il tappo del serbatoio, aggiungere due tappi del flacone di soluzione al serbatoio dell'acqua pulita quindi riempire con acqua di rubinetto fino alla linea Max e chiudere bene il tappo.

Nota:

Utilizzare solo acqua sotto i 60 °C.
NON UTILIZZARE ACQUA CALDA.

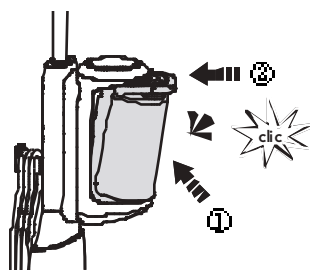

IT

Installare il serbatoio dell'acqua pulita nell'apparecchio. Quando l'operazione viene eseguita correttamente, si sente un "clic".

Serbatoio dell'acqua sporca

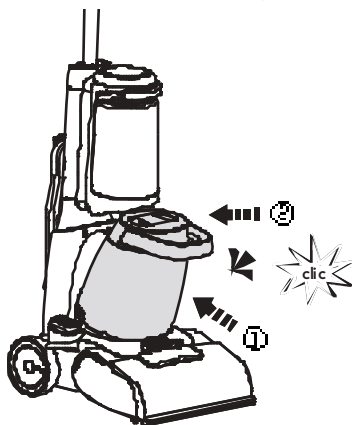

Installare il serbatoio dell'acqua sporca nell'apparecchio. Quando l'operazione viene eseguita correttamente, si sente un "clic".

Tube flessibile accessorio e ugello 2 in 1

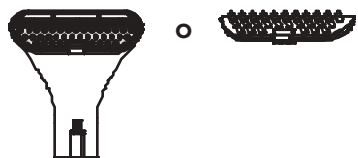

Scegliere la testina adatta in base allo scenario di utilizzo.

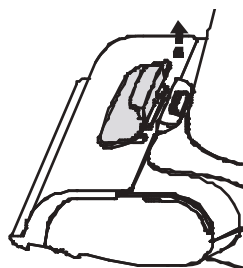

Tirare verso l'alto per identificare la porta di connessione degli accessori.

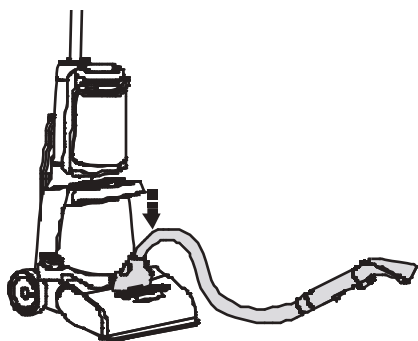

Inserire l'estremità del tubo flessibile nella porta.

Quando l'operazione viene eseguita correttamente, si sentono due "clic".

Funzionamento

Preparazione per l'uso (apparecchio)

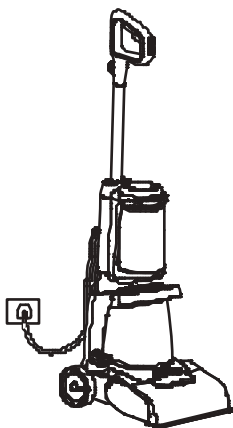

Srotolare il cavo di alimentazione e collegarlo a una presa elettrica.

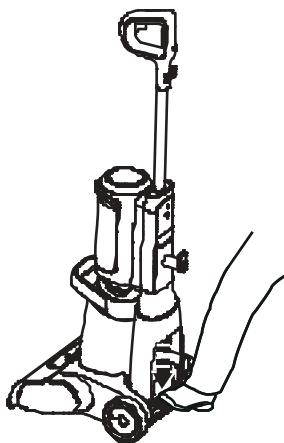

Premere il pedale di reclinazione per reclinare l'unità per la posizione di pulizia.

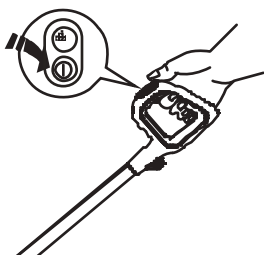

Premere il pulsante **1** per avviare l'apparecchio in modalità ECO per impostazione predefinita. Premerlo nuovamente per spegnere l'apparecchio. Passare dalla modalità ECO, MAX e ASCIUGATURA premendo il pulsante **2**.

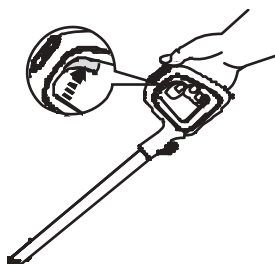

Tenere premuto l'erogatore per spruzzare acqua in modalità ECO/MAX. In modalità Asciugatura, non verrà spruzzata acqua quando si preme il grilletto.

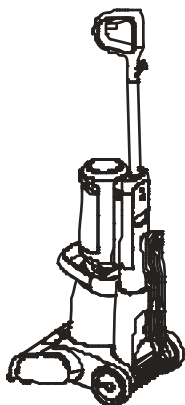

Interrompi funzionamento

In modalità ECO/MAX/ASCIUGATURA l'apparecchio smetterà di funzionare quando posto in posizione verticale e riprenderà a funzionare quando lo si reclina.

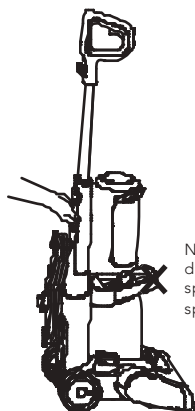

Non afferrare l'impugnatura del serbatoio dell'acqua sporca per sollevare o spostare l'apparecchio.

Afferrare l'impugnatura per il trasporto posteriore per sollevare o spostare l'apparecchio. Svuotare il serbatoio dell'acqua pulita e il serbatoio dell'acqua sporca dopo ogni utilizzo.

Nota:

- Il battitappeto si differenzia dall'aspirapolvere tradizionale.
- In tutte le modalità, emette aria calda, la cui temperatura è tra 70 e 80 °C.
* La temperatura appropriata favorisce la dissoluzione dello sporco e aiuta il tensioattivo nella soluzione a decomporre lo sporco.
- Testare su una piccola area marginale del tappeto per verificare la solidità del colore. Strofinare delicatamente la superficie con un panno bianco umido. Attendere dieci minuti e controllare la rimozione del colore o lo sbiadimento con un tovagliolo di carta bianca.
- Durante l'uso, non tenere l'apparecchio in posizione di riposo per lungo tempo.

Preparazione all'uso (tubo flessibile accessorio e ugello 2 in 1)

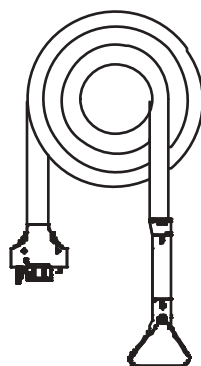
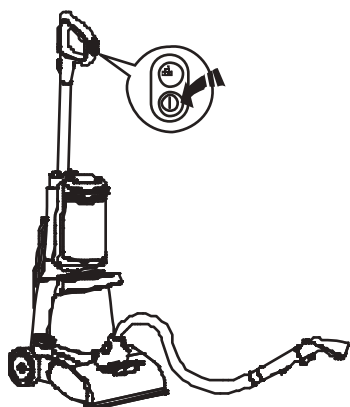

Collegare il tubo flessibile accessorio, posizionare l'apparecchio in verticale e assicurarsi che sia acceso (in caso contrario, premere il pulsante ) , l'apparecchio entrerà in modalità ACCESSORI, l'apparecchio smetterà di funzionare quando lo si reclina.

Riporre gli accessori nella borsa dopo l'uso.

Nota:

- Non aspirare liquidi schiumosi.
- Tenere gli oggetti appuntiti lontani dallo schermo del display digitale per evitare graffi e raschiature.

Indicatore

Quando in uso



Indicatore acceso: modalità ECO



Indicatore acceso: modalità MAX



Indicatore acceso: modalità ASCIUGATURA



Illuminati simultaneamente: modalità ACCESSORI



Indicatore lampeggiante: il serbatoio dell'acqua pulita è vuoto.



Indicatore lampeggiante: il serbatoio dell'acqua sporca è pieno o non installato oppure il canale è bloccato.



Indicatore lampeggiante: il coperchio del rullo della spazzola non è installato o il rullo della spazzola è ostruito.

Manutenzione

Nota:

- Per raggiungere prestazioni ottimali e per evitare odori sgradevoli, **pulire** e **asciugare** sempre il serbatoio dell'acqua sporca, i filtri, il rullo della spazzola, il coperchio del rullo della spazzola e l'ugello 2 in 1 **completamente** dopo ogni uso.
- Assicurarsi che ogni componente sia installato correttamente, altrimenti l'apparecchio potrebbe non funzionare nel modo corretto.
- Dopo la manutenzione, posizionare l'apparecchio in verticale. Non esporre l'apparecchio alla luce diretta del sole e conservarlo al chiuso e in un luogo asciutto.

Unità principale

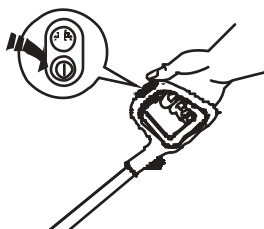

Per ridurre il rischio di lesioni, spegnere prima di eseguire la manutenzione.



Pulire la superficie con un panno e un detergente neutro. Il panno deve essere asciutto per evitare che l'acqua penetri nell'apparecchio.

Serbatoio dell'acqua sporca



- Quando l'acqua sporca raggiunge la linea Max, l'apparecchio smette di funzionare e sul display viene visualizzato un promemoria.
- Premere il pedale redinabile e premere l'impugnatura del serbatoio dell'acqua sporca per rimuoverlo.
- Sollevarlo e svuotarlo. Utilizzare lo strumento di pulizia per rimuovere i residui rimanenti. Sciacquare l'interno del serbatoio dell'acqua sporca, il coperchio del serbatoio, il galleggiante e il filtro mesh e riposizionarli nell'apparecchio.

Filtro della spugna

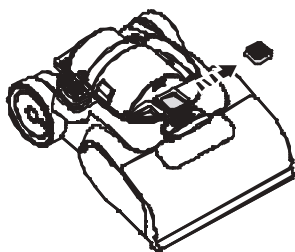

Rimuovere il serbatoio dell'acqua sporca, estrarre il filtro e levarlo dopo ogni utilizzo.

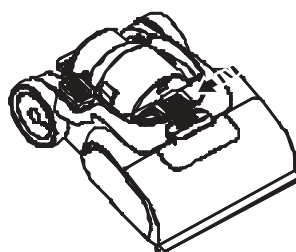

Reinstallare.

* Viene fornito un filtro in spugna di ricambio per la sostituzione.

Coperchio del rullo della spazzola

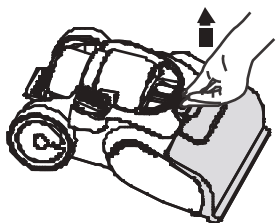

Premere il pulsante di rilascio del coperchio del rullo della spazzola sul coperchio e tirare verso l'alto per rimuoverlo.

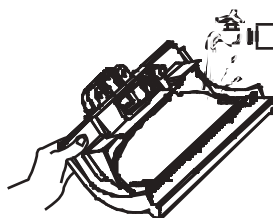

Sciacquare con acqua.

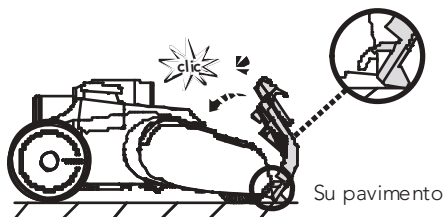

Su pavimento



Su tappeto

Durante il reinserimento, bloccare sempre il coperchio della spazzola in posizione per evitare perdite.

Rullo della spazzola

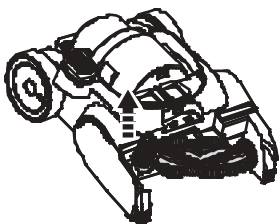

Rimuovere il rullo della spazzola schiacciando la corrispettiva linguetta ed estraendolo.

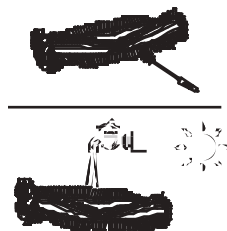

Utilizzando lo strumento di pulizia, rimuovere i capelli e i residui di sporco avvolti intorno al rullo e sciacquare con acqua. Lasciar asciugare completamente prima di reinstallare.

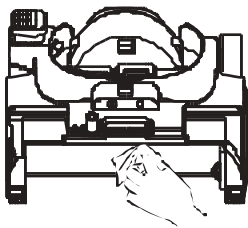

Rimuovere i capelli e i residui di sporco dall'alloggiamento della spazzola e dall'apertura con un tessuto o un panno umido.

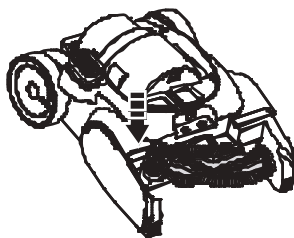

Sostituire il rullo della spazzola inserendone l'estremità nel lato destro del supporto, quindi attaccare la linguetta del rullo al lato sinistro per bloccarlo in posizione.

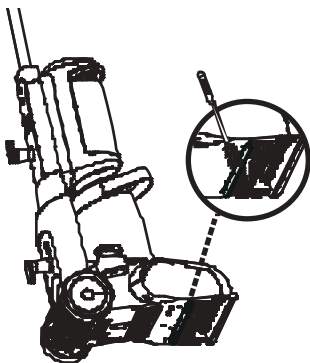

Pulire le setole dopo ogni utilizzo con lo strumento di pulizia.

Tubo flessibile accessorio e ugello 2 in 1

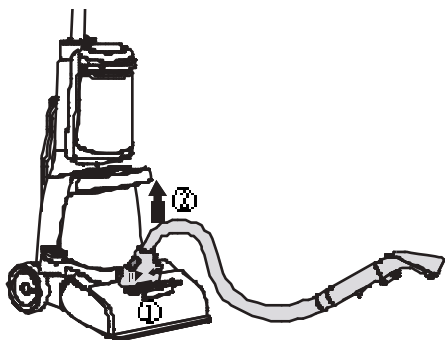

Premere i pulsanti su entrambi i lati per rimuovere il tubo flessibile.

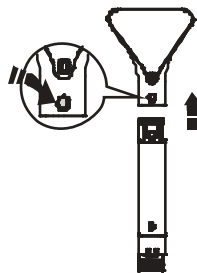

Premere il pulsante di rilascio e rimuovere la spazzola accessoria.

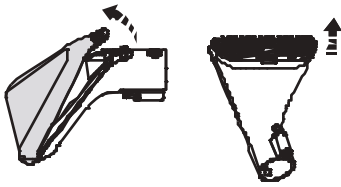

Rimuovere il coperchio superiore e la testina.

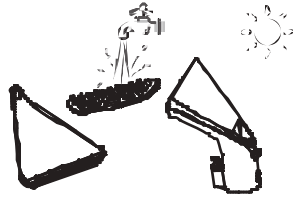



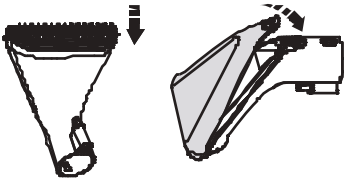



Sciacquare con acqua. Lasciar asciugare completamente prima di reinstallare.



Reinstallare.

Risoluzione dei problemi

Problema	Possibile causa	Soluzione
L'apparecchio non si accende	Il cavo di alimentazione non è collegato o la presa non è alimentata	Assicurarsi che la presa sia alimentata e che il cavo di alimentazione sia collegato
Debole potenza di aspirazione	<ol style="list-style-type: none"> 1. Il filtro della spugna è bloccato 2. Il filtro mesh è bloccato 3. Il coperchio del rullo della spazzola non è installato correttamente 	<ol style="list-style-type: none"> 1. Rimuovere le ostruzioni o sostituire il filtro in spugna 2. Pulire il filtro mesh 3. Installare correttamente il coperchio del rullo della spazzola
Icona ECO: lampeggiante	 L'apparecchio è inclinato durante la rimozione delle spazzole a cessorie	Mettere l'apparecchio in posizione verticale e inclinarlo nuovamente per accedere alla modalità ECO
L'icona ECO e l'icona MAX lampeggiano insieme	  L'apparecchio è inclinato nella modalità Accessori	Posiziona il dispositivo in verticale
Indicatore lampeggiante serbatoio dell'acqua pulita vuoto	 Il serbatoio dell'acqua pulita è vuoto	Riempire il serbatoio dell'acqua pulita
Indicatore lampeggiante serbatoio dell'acqua sporca pieno	 <ol style="list-style-type: none"> 1. L'acqua sporca nel serbatoio dell'acqua sporca ha raggiunto la linea MAX 2. Il serbatoio dell'acqua sporca non è installato 3. Il canale è ostruito 	<ol style="list-style-type: none"> 1. Scaricare l'acqua sporca, quindi reinstallare il serbatoio dell'acqua sporca 2. Installare il serbatoio dell'acqua sporca 3. Rimuovere le ostruzioni
Indicatore Rullo della spazzola aggrovigliato lampeggiante	 <ol style="list-style-type: none"> 1. Il rullo della spazzola è bloccato 2. Il coperchio del rullo della spazzola non è installato correttamente 	<ol style="list-style-type: none"> 1. Rimuovere le ostruzioni 2. Installare correttamente il coperchio del rullo della spazzola

Nota:

Se la precedente guida alla risoluzione dei problemi non fornisce una soluzione, visitare il nostro sito web www.tineco.com per ricevere ulteriore supporto.

Garanzia

GARANZIA LIMITATA DI 2 ANNI

- Si applica solo agli acquisti effettuati presso i rivenditori Tineco autorizzati.
- La garanzia è soggetta alla conformità ai requisiti riportati nel manuale di istruzioni e alle condizioni riportate di seguito.
- Questa garanzia è regolata e interpretata secondo le leggi del paese in cui è stato effettuato l'acquisto. Forniamo una garanzia di 2 anni o un periodo di garanzia come stabilito dalla legge locale applicabile, a seconda di quale sia più lungo.

CHE COSA COPRE LA GARANZIA?

- Questo apparecchio Tineco è coperto da una garanzia di 2 anni contro difetti di materiali e fabbricazione, se utilizzato in ambito privato domestico e conformemente al manuale di istruzioni Tineco. Gli accessori motorizzati acquistati separatamente sono coperti da una garanzia di 1 anno.
- Questa garanzia copre, senza costi aggiuntivi, la manodopera e i componenti necessari per assicurare che l'apparecchio funzioni correttamente durante il periodo di garanzia.
- Questa garanzia è valida esclusivamente se l'apparecchio è utilizzato nel Paese in cui è stato venduto.

CHE COSA NON COPRE LA GARANZIA?

Tineco dedica ogni responsabilità per costi, danni o riparazioni risultanti da:

- Apparecchi acquistati da rivenditori non autorizzati.
- Utilizzo o manipolazione negligenti, uso improprio, abuso e/o assenza di manutenzione o utilizzo non conforme al manuale di istruzioni Tineco.
- Utilizzo dell'apparecchio in ambiti non domestici, ad es. per scopi commerciali o di noleggio.
- Utilizzo di parti non conformi al manuale di istruzioni Tineco.
- Utilizzo di parti e accessori diversi da quelli prodotti o fabbricati da Tineco.
- **Fattori esterni non correlati alla qualità e all'uso del prodotto, quali: agenti atmosferici, modifiche, incidenti, interruzioni dell'alimentazione elettrica, picchi di corrente o azioni di forza maggiore.**
- **Riparazioni o modifiche effettuate da persone o agenti non autorizzati.**
- Mancata rimozione di ostruzioni e altri materiali pericolosi dall'apparecchio.
- **Normale usura delle parti, come il contenitore della polvere, la cinghia, il filtro HEPA, la barra della spazzola e il cavo di alimentazione (se sono stati rilevati danni esterni o abuso), danni a tappeti o pavimenti a causa di un utilizzo non conforme alle istruzioni del fabbricante o mancato spegnimento della spazzola quando necessario.**

INTERVENTI IN GARANZIA

- Qualsiasi garanzia implicita relativa all'apparecchio, tra cui la garanzia di commerciabilità o la garanzia di adeguatezza per uno scopo particolare, è limitata alla durata di questa garanzia.
- La garanzia si applica esclusivamente all'acquirente originale e alla batteria originale e non è trasferibile.
- Questa garanzia limitata conferisce specifici diritti legali. L'acquirente potrebbe avere altri diritti a seconda del Paese.
- La garanzia del fabbricante potrebbe non essere applicabile in tutti i casi e dipendere da fattori come: l'uso del prodotto, il luogo di acquisto del prodotto, il venditore del prodotto. Leggere attentamente la garanzia e contattare il fabbricante per qualsiasi domanda.

LIMITI ED ESCLUSIONI DELLA GARANZIA

Registrazione: dopo l'acquisto si raccomanda di registrare il proprio apparecchio sul sito web ufficiale di Tineco (www.tineco.com) per usufruire di vantaggi esclusivi. Per la registrazione, immettere il numero di serie completo (riportato sul retro dell'apparecchio).

La mancata registrazione del prodotto non limita i diritti offerti dalla garanzia.

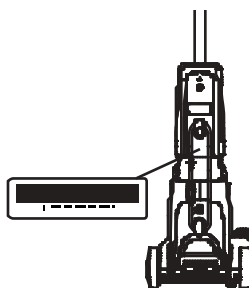

Come richiedere un intervento in garanzia: conservare la prova d'acquisto. Per richiedere un intervento coperto dalla nostra Garanzia limitata, è necessario fornire il numero di serie e la ricevuta originale dell'acquisto recante la data di acquisto e il numero d'ordine.

Tutte le riparazioni verranno effettuate da Tineco o da un suo agente autorizzato.

Tutte le parti difettose sostituite diventeranno di proprietà di Tineco.

Le riparazioni in garanzia non estendono la durata della garanzia.

Visitare il sito Web Tineco
www.tineco.com per ricevere supporto
da un team di assistenza clienti esperto.

INHOUD

Belangrijke veiligheidsinstructies	117
Specificaties	120
Overzicht	121
Accessoires	123
Montage	124
Werking	127
Onderhoud	131
Probleemoplossing	136
Garantie	137

NL

TINECO IS HIER OM TE HELPEN.

We nemen binnen één werkdag contact met u op.



www.tineco.com

Belangrijke veiligheidsinstructies

BEWAAR DEZE INSTRUCTIES

Alleen voor huishoudelijk gebruik.

Bij het gebruik van een elektrisch apparaat moeten altijd basisvoorzorgsmaatregelen worden genomen, waaronder de volgende:

LEES ALLE INSTRUCTIES VOOR GEBRUIK (DIT APPARAAT). Het niet opvolgen van de waarschuwingen en instructies kan leiden tot elektrische schokken, brand en/of ernstig letsel.

WAARSCHUWING – Om het risico op brand, elektrische schokken of letsel te verkleinen:

1. Dit apparaat kan worden gebruikt door kinderen vanaf 8 jaar en personen met verminderde lichamelijke, zintuiglijke of geestelijke vermogens of met gebrek aan ervaring en kennis, indien zij onder toezicht staan of instructies hebben gekregen over het veilig gebruik van het apparaat en de gevaren ervan begrijpen. Kinderen mogen niet met het apparaat spelen. Reiniging en gebruikersonderhoud mogen niet zonder toezicht door kinderen worden uitgevoerd.
2. Het apparaat mag niet worden gebruikt door personen (inclusief kinderen) met verminderde fysieke, zintuiglijke of mentale vermogens, of met gebrek aan ervaring en kennis, tenzij zij onder toezicht staan of instructies hebben gekregen betreffende het gebruik van het apparaat van een persoon die verantwoordelijk is voor hun veiligheid.
3. Kinderen moeten onder toezicht staan om ervoor te zorgen dat zij niet met het apparaat spelen.
4. Als het netsnoer beschadigd is, moet het worden vervangen door de fabrikant, **diens vertegenwoordiger of een soortgelijk gekwalificeerd persoon, om gevaar te voorkomen.**
5. Alleen binnenshuis gebruiken, niet onderdopen. Om het risico van elektrische schokken te verminderen - Uitsluitend gebruiken op tapijt dat door het reinigingsproces is bevochtigd.
6. Niet als speelgoed gebruiken. Nauw aandacht is nodig bij gebruik door of in de buurt van kinderen, huisdieren of planten.
7. Om het risico van brand en elektrische schokken te verminderen - Gebruik alleen Tineco-schoonmaakmiddelen die bedoeld zijn voor gebruik met deze machine.
8. Gebruik alleen zoals beschreven in deze handleiding. Gebruik alleen door de fabrikant aanbevolen hulpstukken.
9. LET OP - Risico op letsel. Borstel kan onverwacht starten. Trek de stekker uit het stopcontact voor reiniging of onderhoud.
10. Niet aan het netsnoer trekken of dragen, het netsnoer als handvat gebruiken, een deur over het netsnoer sluiten of het netsnoer rond scherpe randen of hoeken trekken. Laat het apparaat niet over het netsnoer lopen. Houd het netsnoer uit de buurt van warme oppervlakken.
11. Trek de stekker niet uit het stopcontact door aan het netsnoer te trekken. Om de stekker uit het stopcontact te halen, pakt u de stekker vast, niet het netsnoer.
12. De stekker of het apparaat niet met natte handen vastpakken.
13. Niet gebruiken met een beschadigd snoer of stekker. Als het apparaat is gevallen, beschadigd, buiten heeft gestaan, in het water is gevallen of niet naar behoren werkt, breng het dan terug naar een servicecentrum.

14. Steek geen voorwerpen in openingen. Niet gebruiken met een geblokkeerde opening; vrijhouden van stof, pluïsjes, haar en alles wat de luchtstroom kan verminderen.
15. Houd haar, losse kleding, vingers en alle lichaamsdelen uit de buurt van openingen en bewegende onderdelen.
16. Gebruik extra voorzichtigheid bij het reinigen van trappen.
17. Gebruik hem niet om brandbare of ontvlambare vloeistoffen op te zuigen, zoals benzine, en gebruik hem ook niet in gebieden waar ze aanwezig kunnen zijn.
18. Zuig niets op dat brandt of rookt, zoals sigaretten, lucifers of hete as.
19. **Niet gebruiken zonder filter.**
20. Om het risico van een elektrische schok te verminderen, moet u de vlotter altijd installeren voordat u met een nat opzuigsysteem begint.
21. Voorkom onbedoelde activering. Zorg ervoor dat de schakelaar in de uit-positie staat voordat u het apparaat oppakt of draagt. Het dragen van het apparaat met uw vinger op de schakelaar of het inschakelen van een apparaat waarop de schakelaar is ingeschakeld, kan tot ongelukken leiden.
22. Schakel het apparaat altijd uit voordat u aanpassingen maakt, accessoires verwisselt of het apparaat opbergt. Dergelijke preventieve veiligheidsmaatregelen verminderen het risico dat het apparaat per ongeluk wordt gestart.
23. **OM HET RISICO VAN ELEKTRISCHE SCHOKKEN TE VERMINDEREN - TREK DE STEKKER UIT HET STOPCONTACT VOORDAT U HET APPARAAT REINIGT OF ONDERHOUDT.**
24. Schakel dit apparaat altijd uit voordat u het gemotoriseerde mondstuk aansluit of loskoppelt.
25. Zet alle bediening uit voordat u de stekker uit het stopcontact haalt.
26. Laat het apparaat niet achter wanneer het is aangesloten op het stopcontact. Trek de stekker uit het stopcontact wanneer het apparaat niet in gebruik is en vóór het onderhoud.
27. **Niet gebruiken om ultrafijne deeltjes op te zuigen, zoals kalk, cement, zaagsel, gipspoeder of as.**
28. Niet gebruiken om scherpe voorwerpen op te zuigen, zoals metalen spijkers, stukjes glas, metalen paperclips of pinnen.
29. Niet gebruiken om gevaarlijke materialen en chemicaliën op te zuigen, zoals oplosmiddelen, afvoerreiniger, sterke zuren of sterke basen.
30. Stop onmiddellijk met het gebruik als het apparaat oververhit raakt, ongebruikelijke geluiden maakt, ongebruikelijke geuren produceert, weinig zuigt of elektriciteit lekt.
31. Schakel de reiniger UIT en trek de stekker uit het stopcontact voor langdurige opslag.
32. Reinig de vuilwatertank altijd na elk gebruik om mogelijke verstopping te voorkomen, wat kan leiden tot een lage zuigkracht, oververhitting van de motor of een verkorting van de levensduur van het apparaat.
33. Stel niet bloot aan regen.
34. Na gebruik op de juiste manier binnenshuis op een droge plaats bewaren.
35. Plaats het apparaat niet in stilstaand water of dompel het niet onder en probeer overstroomde gebieden niet te reinigen.
36. De stekker moet uit het stopcontact worden gehaald voordat u het apparaat reinigt of onderhoudt.
37. Er kan gevaar ontstaan als het apparaat over het netsnoer loopt.
38. Alleen aansluiten op een geaard stopcontact. Zie instructies voor aarding.

39. Gebruik uitsluitend Tineco reinigingsvloeistof/oplossing om het risico van brand en elektrische schokken als gevolg van schade aan interne onderdelen te verminderen: Tapijt ontgeurings- en reinigingsoplossing bestemd voor gebruik met dit apparaat. Zie het hoofdstuk Reinigingsvloeistof/Oplossing in deze handleiding.

Bereik van gebruik

1. De tapijtsproeier is te gebruiken op tapijten, zoals lussen, enz.
2. Houd uw apparaat uit de buurt van warmtebronnen, zoals een open haard of kachel, om vervorming van de behuizing te voorkomen.
3. **Niet gebruiken om brandbare of ontvlambare vloeistoffen, ultrafijne deeltjes, scherpe voorwerpen, gevaarlijke stoffen, chemicaliën of iets dat brandt of rookt op te zuigen, zoals hierboven beschreven.**

Over reinigingsvloeistof/-oplossing

1. Een grote hoeveelheid reinigingsoplossing die in de motor terecht komt, kan schade aan het apparaat veroorzaken. Schud de machine niet hardhandig.
2. Voeg oplossing toe zoals geïnstrueerd in de sectie Bediening. We raden aan de meegeleverde reinigingsoplossing te gebruiken.
3. Buiten het bereik van kinderen houden. Als er oplossing in de ogen komt, spoel ze dan onmiddellijk uit met schoon water. Als een oplossing per ongeluk wordt ingeslikt, zoek dan onmiddellijk medische hulp.
4. Afvoer van vuil water en oplossing moet voldoen aan de plaatselijke milieuvorschriften.

Over het apparaat

1. Pas het apparaat niet aan en probeer het niet te repareren, behalve zoals aangegeven in de instructies voor bediening en reiniging.
2. Gebruik extra voorzichtigheid bij het reinigen van trappen.
3. Zorg ervoor dat de stroomschakelaar in de UIT-positie staat en trek de stekker uit het stopcontact voordat u het apparaat opneemt of draagt. Leg het apparaat niet plat of leun het niet om te voorkomen dat vuil water de motor binnendringt.
4. Installeer voor gebruik de vuilwatertank en de schoonwatertank altijd op de juiste manier.
5. Laat het apparaat niet nat worden om het risico op brand of letsel door kortsluiting te voorkomen.

Recycling-instructies volgens AEEA







Afgedankte elektrische en elektronische apparaten mogen niet met het huisvuil worden afgevoerd! Iedere consument is verplicht alle apparaten aan het einde van hun levensduur in te leveren bij een inzamelpunt in zijn of haar gemeente/wijk of bij een winkelier, zodat deze op de juiste en milieuvriendelijke manier kunnen worden afgevoerd.

De afbeelding links toont het stoffaksymbool voor gescheiden inzameling van afgedankte elektrische en elektronische apparatuur (AEEA).

Voor EU-landen:

Ga voor informatie over de EU-conformiteitsverklaring naar www.tineco.com.

Symbolen:

	Lees de instructiehandleiding
	Alleen voor gebruik binnenshuis
	Wisselstroom
	Stroom aan/uit
	ECO-/MAX-/DROOG-modus

Specificaties

Product	iCARPET SERIE
Spanning	220-240 V 50 Hz
Nominaal vermogen	~1300 W
CWT-capaciteit	~2 L
DWT-capaciteit	~1,5 L
Waterproof	IPX4

- Alle gegevens en technische instructies van deze handleiding zijn gebaseerd op resultaten van laboratoriumtests van Tineco of aangewezen derden. Het bedrijf behoudt zich alle rechten voor op **definitieve toelichtingen**.

 Tineco Intelligent Europe GmbH Stresemannallee 6.2, 41460 Neuss

Overzicht

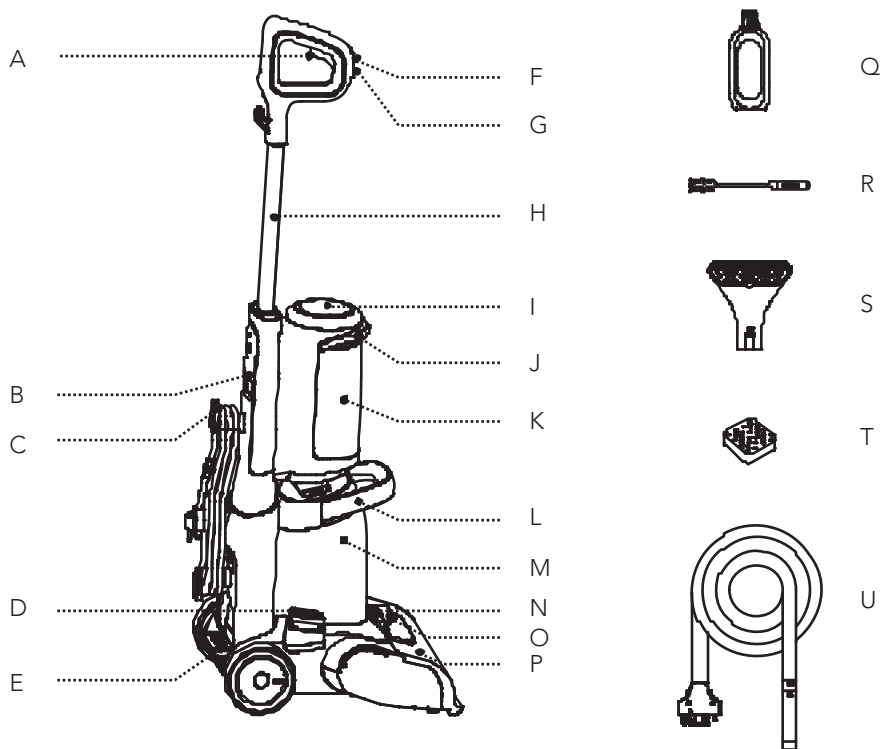

- A. Water spreitrekker
- B. Handvat op de achterkant
- C. Omwikkeling netsnoer
- D. Vrijgavepedaal vuilwatertank
- E. Achteroverleuningspedaal
- F. ECO-/MAX-/DROOG-modus
- G. Stroom aan/uit
- H. Buis
- I. Digitaal display
- J. Handgreep schoonwatertank
- K. Schoonwatertank (CWT)
- L. Handgreep vuilwatertank
- M. Vuilwatertank (DWT)
- N. Knop voor vrijgave van het deksel van de borstelrol
- O. Afdekking slangaansluiting
- P. Deksel van de borstelrol
- Q. Ontgeurings- & reinigungsoplossing voor tapijt
- R. Reinigungs gereedschap
- S. 2 in 1 mondstuk
- T. **Sponfilter**
- U. Bijkomende slang

Digitaal display

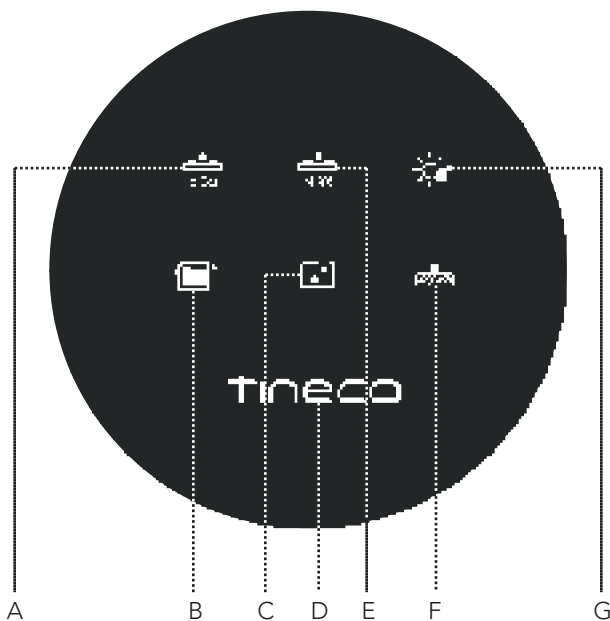

- A. ECO-modus
- B. DWT vol of geblokkeerd
- C. CWT leeg
- D. Tineco-logo
- E. MAX-modus
- F. Indicator verwarde borstelrol
- G. Droog-modus

Accessoires

Opmerking:

Accessoires kunnen per markt verschillen. Als u meer accessoires nodig heeft, ga dan naar www.tineco.com of store.tineco.com.



Ontgeurings- & reinigungsoplossing voor tapijt

Verwijdert vuil, viezigheid, vet en hardnekkige vlekken uit de meeste soorten tapijten.

Gebruik altijd de Tineco-oplossing in uw apparaat.

Voeg twee flesdoppen oplossing toe aan elke volle tank met schoon water.



Reinigingsgereedschap

Een volle borstel om de DWT, borstelkamer en opening te reinigen.

Het gereedschap heeft ook een borstelig uiteinde om vuil en modder op de rol en DWT te verwijderen.



2 in 1 mondstuk

Verwijder moeilijke vlekken op het tapijt.



Sponsfilter

De sponsfilter kan grote deeltjes en vuil tegenhouden, waardoor de duurzaamheid van het apparaat wordt gewaarborgd.

* Installeer de sponsfilter voor gebruik, anders kan dit leiden tot een zwakke zuigkracht.

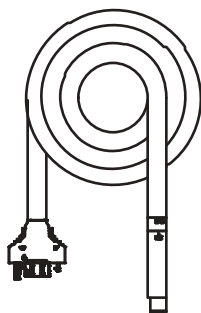

Bijkomende slang

Een slang van 2,5 meter voor de aansluiting van het apparaat en de bijbehorende borstels.

Montage

Hoe te monteren/demonteren

Opmerking:

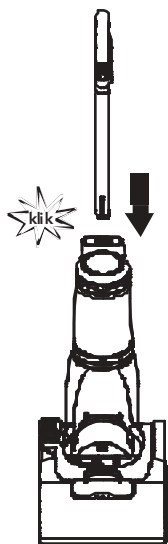

Om de handgreep te monteren, steekt u deze in het apparaat totdat u een klik hoort.

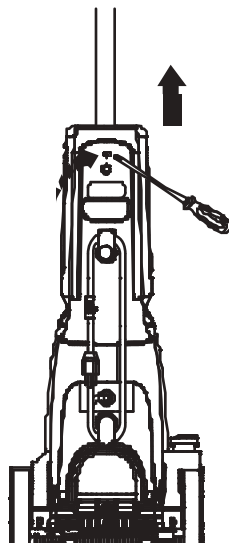

Indien de handgreep moet worden gedemonteerd, drukt u met een werktuig (zoals een schroevendraaier) op de veer om de handgreep te ontgrendelen en tilt u de losgemaakte handgreep uit het apparaat.

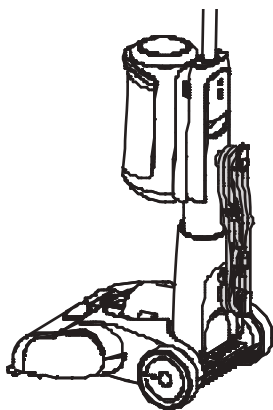

Wikkel het netsnoer rond de snoerhaken om het handig op te bergen.

Schoonwatertank

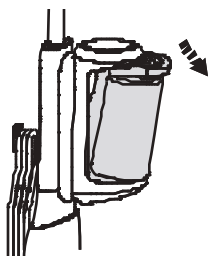

Druk op het CWT handvat om het te verwijderen.

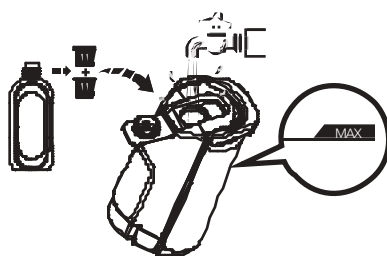

Open de tankdop, voeg twee flesdoppen oplossing toe aan de CWT, vul vervolgens met leidingwater tot aan de maximumlijn en sluit de dop goed af.

Opmerking:
Gebruik alleen water onder 60 °C.
GEBRUIK GEEN HEET WATER.

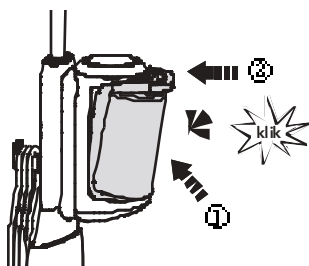

Installeer de schoonwatertank in het apparaat. U zou een "klik" moeten horen als dit correct is gedaan.

Vuilwatertank

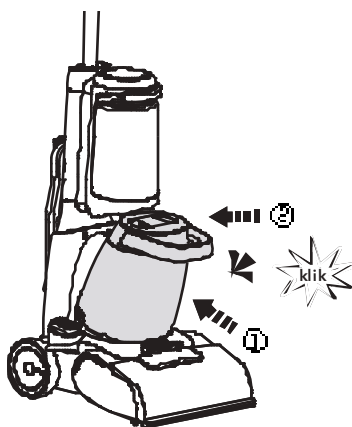

Installeer de vuilwatertank in het apparaat. U zou een "klik" moeten horen als dit correct is gedaan.

Bijkomende slang en 2 in 1 mondstuk

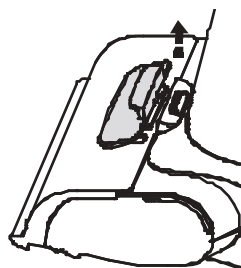
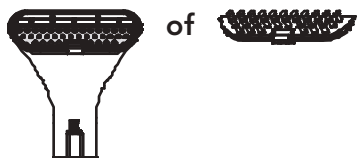

Kies een geschikte borstelkop, afhankelijk van het gebruiksscenario.

Trek deze omhoog om de accessoire-aansluitpoort bloot te leggen.

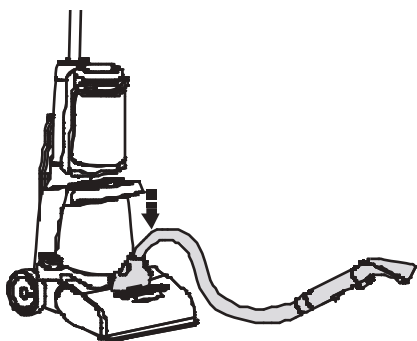

Steek het uiteinde van de slang in de poort.
U zou twee keer "klik" moeten horen als dit correct is gedaan.

Werking

Vorbereiden voor gebruik (apparaat)

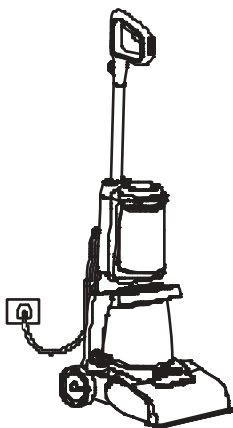

Wikkel het netsnoer uit en steek de stekker in het stopcontact.

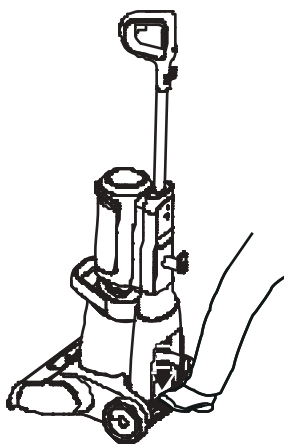

Trap op het achteroverleuningspedaal om het apparaat in de schoonmaakstand te zetten.

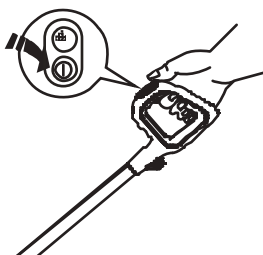

Druk op de knop  en het apparaat start standaard in de ECO-modus. Druk nogmaals om het apparaat uit te schakelen. Schakel tussen de ECO- en MAX- en DROOG-modus door op de knop  te drukken.

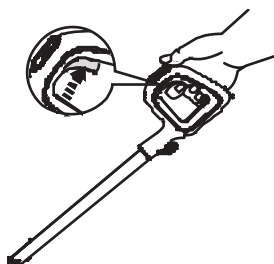

Houd de trekker ingedrukt om water te sproeien in de ECO/MAX-modus. In de droog-modus spuit er geen water wanneer u de trekker overhaalt.

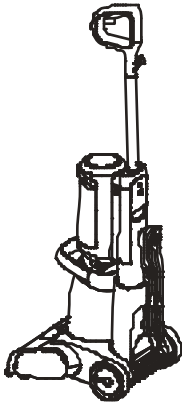

Stoppen met werken

In de ECO/MAX/DROOG-modus zal het apparaat stoppen met werken wanneer u het rechtop zet en weer beginnen te werken wanneer u het achterover zet.

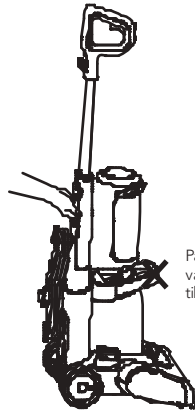

Pak het DWT-handvat niet vast om het apparaat op te tillen of te verplaatsen.

Pak het handvat aan de achterkant vast om het apparaat op te tillen of te verplaatsen. Leeg CWT en DWT na elk gebruik.

Opmerking:

- De tapijtreiniger verschilt van de traditionele stofzuiger.
- In alle standen blaast hij hete lucht, met een temperatuur van 70-80 °C.
* De juiste temperatuur is bevorderlijk voor het oplossen van het vuil en helpt de oppervlakteactieve stoffen in de oplossing het vuil af te breken.
- Doe een spottest op een klein en marginaal gedeelte van het tapijt om de kleurechtheid te controleren. Wrijf voorzichtig over het oppervlak met een vochtige witte doek. Wacht dan tien minuten en controleer met een wit papieren doekje of de kleur is verwijderd of uitgelopen.
- Laat het apparaat tijdens het gebruik niet te lang in een rustpositie staan.

Klaarmaken voor gebruik (bijkomende slang en 2-in-1 mondstuk)

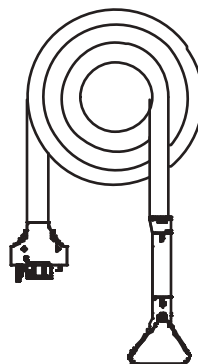
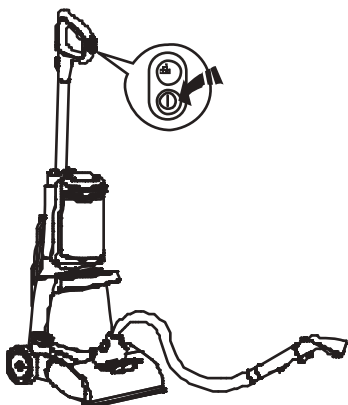

Bevestig de bijkomende slang, zet het apparaat rechtop en controleer of het aan staat (zo niet, druk op de knop ) , het apparaat komt in de ACCESSOIRE modus, het apparaat stopt met werken wanneer u het achterover laat leunen.

Berg de accessoires na gebruik op in de tas.

Opmerking:

- Stofzuig geen geschuimde vloeistof op.
- Houd scherpe voorwerpen uit de buurt van het digitale display om krassen en schrammen te voorkomen.

Indicator

Wanneer in gebruik



Verlicht: ECO-modus



Verlicht: MAX-modus



Verlicht: DROOG-modus



Gelijktijdig verlicht: ACCESSOIRE-modus



Indicator knippert: CWT is leeg.



Indicator knippert: DWT is vol of niet geïnstalleerd, of het kanaal heeft een verstopping.



Indicator knippert het deksel van de borstelrol is niet geïnstalleerd of borstelrol zit verstopt.

NL

Onderhoud

Opmerking:

- Voor optimale prestaties en om geurtjes te voorkomen, **reinig** en **droog DWT, filters, borstelrol, deksel borstelrol, 2 in 1 mondstuk** altijd **volledig** na elk gebruik.
- Zorg ervoor dat elk onderdeel correct is geïnstalleerd, anders werkt het apparaat mogelijk niet correct.
- Plaats het apparaat na het onderhoud verticaal. Stel het apparaat niet bloot aan direct zonlicht en bewaar het binnenshuis op een droge plaats.

Hoofdlichaam

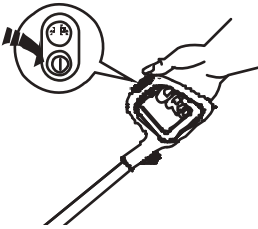

Schakel het apparaat uit voordat u onderhoud uitvoert om het risico op letsel te verminderen.



Gebruik een doek om het oppervlak schoon te maken met een neutraal schoonmaakmiddel. De doek moet droog zijn om te voorkomen dat er water in het apparaat komt.

Vuilwatertank



- Wanneer vuil water de max-lijn bereikt, stopt het apparaat met werken en wordt er een herinnering op het display weergegeven.
- Stap op het achteroverleuningspedaal en druk op het DWT-handvat om het te verwijderen.
- Trek het tankdeksel en het gasfilter omhoog om de DWT te legen. Gebruik het reinigingsgereedschap om achtergebleven vuil te verwijderen. Spoel de binnenkant van de DWT en het tankdeksel en de vloetter en het gasfilter af en plaats terug in het apparaat.

Sponsfilter

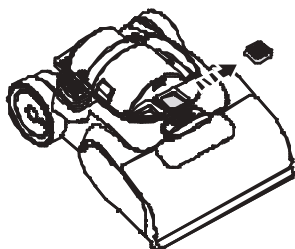

Verwijder de DWT, neem het filter eruit en was het na elk gebruik.

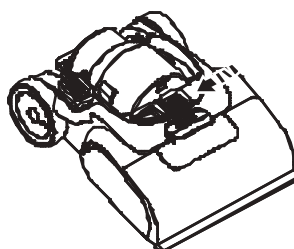

Herinstalleren.

* Er wordt een reserve sponsfilter meegeleverd voor uw vervanging.

Deksel van de borstelrol

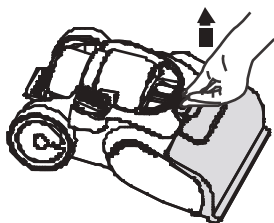

Druk op de ontgrendelknop van het deksel van de borstelrol en trek het naar boven om het te verwijderen.

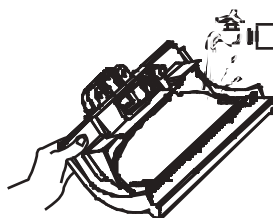

Spoel met water.

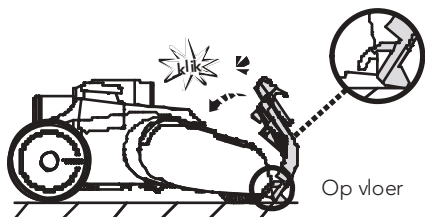

Op vloer



Op tapijt

Vergrendel bij het vervangen altijd het deksel van de borstel om lekkage te voorkomen.

Borstelrol

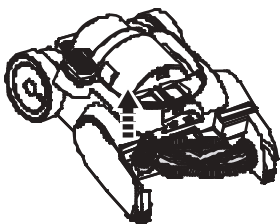

Verwijder de borstelrol door het lipje van de borstelrol vast te pakken en eruit te trekken.

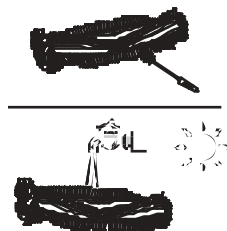

Gebruik het reinigingsgereedschap om het haaren het vuil dat rond de rol is gewikkeld te verwijderen en spoel af met water. Laat het volledig drogen alvorens het opnieuw te installeren.

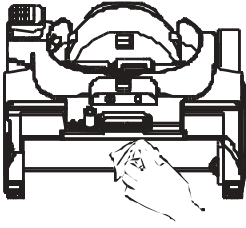

Verwijder haren en vuil uit de borstelrolkamer en de opening met een tissue of een vochtige doek.

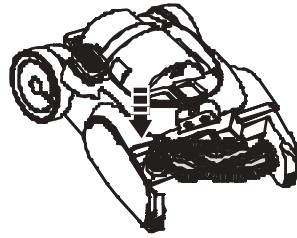

Plaats de borstelrol terug door het uiteinde van de borstelrol in de rechterkant van de houder te steken en vervolgens het lipje van de rol aan de linkerkant vast te maken om hem op zijn plaats te vergrendelen.

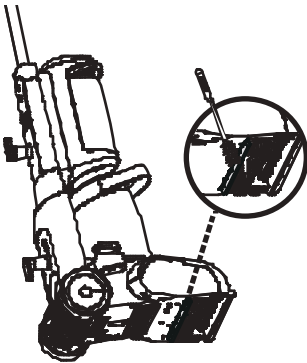

Reinig de borstel na elk gebruik met het reinigingsgereedschap.

Bijkomende slang en 2 in 1 mondstuk

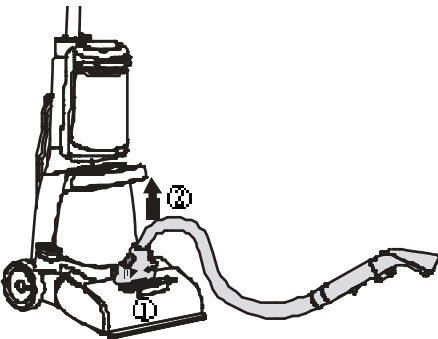

Druk op de knoppen aan beide zijden om de slang te verwijderen.

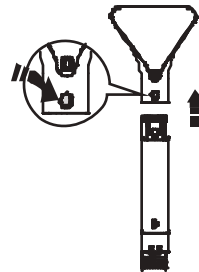

Druk op de ontgrendelknop om de accessoireborstel te verwijderen.

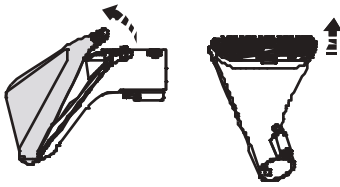

Verwijder het bovendeksel en de borstelkop.

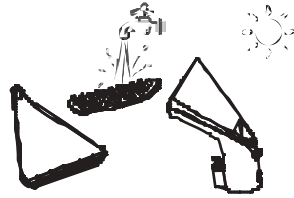



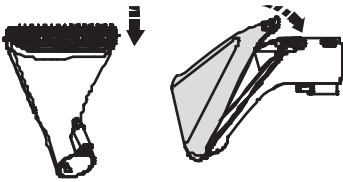

Spoel met water. Laat het volledig drogen alvorens het opnieuw te installeren.



Herinstalleren.

Probleemoplossing

Probleem	Mogelijke oorzaak	Oplossing
Het apparaat gaat niet aan	Het netsnoer is niet aangesloten, of het stopcontact staat niet onder spanning	Controleer of het stopcontact onder spanning staat en of de stekker in het stopcontact zit
Zwakke zuigkracht	<ol style="list-style-type: none"> 1. Hetsponsfilter is geblokkeerd 2. Hetgeasfilter is geblokkeerd 3. Het deksel van de borstelrol is niet juist geïnstalleerd 	<ol style="list-style-type: none"> 1. Verwijder verstoppingen of vervang hetsponsfilter 2. Reinig het geasfilter 3. Instaleer het deksel van de borstelrol correct
ECO-pictogram knippert	 <p>Het apparaat wordt gekanteld terwijl de accessoireborstels worden verwijderd</p>	Zet het apparaat rechtop en kantel het opnieuw om de ECO-modus in te schakelen
Het ECO-pictogram en MAX-pictogram knipperen samen	 <p>Het apparaat wordt gekanteld in de accessoire-modus</p>	Zet het apparaat rechtop
CWT leeg-indicator knippert	 <p>CWT is leeg</p>	Vul CWT bij
DWT vol-indicator knippert	 <ol style="list-style-type: none"> 1. Het vuile water in de DWT heeft de MAX-lijn bereikt 2. DWT is niet geïnstalleerd 3. Kanaal heeft een blokkade 	<ol style="list-style-type: none"> 1. Giet het vuile water weg en installeer de DWT opnieuw 2. Installeer de DWT 3. Verwijder de blokkeringen
Indicator verwarde borstelrol knippert	 <ol style="list-style-type: none"> 1. De borstelrol is geblokkeerd 2. Het deksel van de borstelrol is niet juist geïnstalleerd 	<ol style="list-style-type: none"> 1. Verwijder de blokkeringen 2. Instaleer het deksel van de borstelrol correct

Opmerking:

Als de bovenstaande gids voor probleemoplossing geen oplossing biedt, bezoek dan onze website www.tineco.com voor verdere ondersteuning.

Garantie

2 JAAR BEPERKTE GARANTIE

- Geldt alleen voor aankopen bij geautoriseerde retailers van Tineco.
- Is onderhevig aan het naleven van de vereisten die in deze handleiding worden beschreven, en is onderworpen aan verdere voorwaarden die hieronder worden uiteengezet.
- Deze garantie wordt bepaald door en geïnterpreteerd volgens de wetten van het land waar de aankoop heeft plaatsgevonden. Wij bieden 2 jaar garantie of een garantieperiode zoals bepaald door de toepasselijke lokale wetgeving, afhankelijk van welke periode langer is.

WAT WORDT GEDEKT?

- Uw Tineco-apparaat heeft 2 jaar garantie op originele defecten in materiaal en vakmanschap, bij gebruik voor privé-huishoudelijke doeleinden in overeenstemming met de Tineco Instructiehandleiding. Afzonderlijk aangeschafte gemotoriseerde accessoires worden geleverd met 1 jaar garantie.
- Deze garantie biedt u, zonder extra kosten voor u, alle arbeid en onderdelen die nodig zijn om ervoor te zorgen dat uw apparaat tijdens de garantieperiode naar behoren functioneert.
- Deze garantie is alleen geldig als het apparaat wordt gebruikt in het land waarin het werd verkocht.

WAT WORDT NIET GEDEKT?

Tineco is niet aansprakelijk voor kosten, schade of reparaties als gevolg van:

- Apparaten die zijn gekocht bij een niet-geautoriseerde dealer.
- Onzorgvuldige bediening of behandeling, verkeerd gebruik, misbruik en / of gebrek aan onderhoud of gebruik niet in overeenstemming met de Tineco Instructiehandleiding.
- Gebruik van het apparaat anders dan voor normaal huishoudelijk gebruik, bijv. voor commerciële of verhuurdoeleinden.
- Gebruik van onderdelen die niet in overeenstemming zijn met de Tineco Instructiehandleiding.
- Gebruik van andere onderdelen en accessoires dan die geproduceerd of aanbevolen zijn door Tineco.
- Externe factoren die geen verband houden met de kwaliteit en het gebruik van het product, zoals het weer, wijzigingen, ongevallen, stroomuitval, stroompieken of overmacht.
- Reparaties of wijzigingen die zijn uitgevoerd door onbevoegde partijen of agenten.
- Het niet verwijderen van blokkeringen en ander gevaarlijk materiaal uit het apparaat.
- Normale slijtage, inclusief onderdelen die normaal aan slijtage onderhevig zijn, zoals doorzichtige opvangbak, riem, filter, HEPA, borstelstang en netnoer (of waar externe schade of misbruik is vastgesteld), tapijt- of vloerbeschadiging door gebruik dat niet in overeenstemming is met de voorschriften van de fabrikant. instructies of het niet uitschakelen van de borstelstang indien nodig.

GARANTIEBEPERKINGEN

- Alle impliciete garanties met betrekking tot uw apparaat, inclusief maar niet beperkt tot garantie van verkoopbaarheid of garantie van geschiktheid voor een bepaald doel, zijn beperkt tot de duur van deze garantie.
- Garantiedekking is alleen van toepassing op de oorspronkelijke eigenaar en op de originele batterij en is niet overdraagbaar.
- **Deze beperkte garantie geeft u specifieke wettelijke rechten. Mogelijk hebt u ook andere rechten die per regio verschillen.**
- De garanties van de fabrikant zijn mogelijk niet in alle gevallen van toepassing, afhankelijk van factoren zoals het gebruik van het product, waar het product is gekocht of bij wie u het product heeft gekocht.
Neem de garantie zorgvuldig door en neem bij vragen contact op met de fabrikant.

GARANTIESERVICE

Registreren: We raden u ten eerste aan om uw apparaat bij aankoop te registreren op de officiële website van Tineco (www.tineco.com) en van exclusieve voordelen te genieten. Om u te registreren, voert u het volledige serienummer in (te vinden op de achterkant van het apparaat).

Als u uw product niet registreert, heeft dit geen invloed op uw garantierechten.

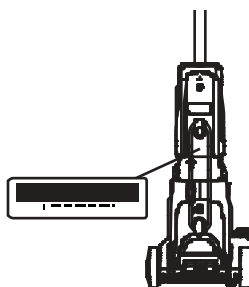

Hoe claimen: Bewaar uw aankoopbewijs. Om een claim in te dienen onder onze beperkte garantie, moet u uw serienummer en de originele aankoopbon met daarop de aankoopdatum en het ordernummer verstrekken.

Alle werkzaamheden worden uitgevoerd door Tineco of een door haar geautoriseerd agentschap. Eventueel vervangen defecte onderdelen worden eigendom van Tineco. Service onder deze garantie verlengt de periode van deze garantie niet.

Bezoek de Tineco-website
www.tineco.com
voor deskundige klantenservice.

ÍNDICE

Instruções de segurança importantes.....	140
Especificações.....	143
Apresentação geral.....	144
Acessórios.....	146
Montagem.....	147
Funcionamento.....	150
Manutenção.....	154
Resolução de problemas.....	159
Garantia.....	160

A TINECO ESTÁ AQUI PARA AJUDAR.

Entraremos em contacto consigo no prazo de 1 dia útil.



www.tineco.com

Instruções de segurança importantes

GUARDE ESTAS INSTRUÇÕES

Apenas para utilização doméstica.

Ao utilizar um aparelho elétrico, devem sempre ser seguidas algumas precauções básicas, incluindo as seguintes:

LEIA ATENTAMENTE TODAS AS INSTRUÇÕES ANTES DE UTILIZAR (ESTE APARELHO).

Não seguir os avisos e as instruções pode resultar em choque elétrico, incêndio e/ou ferimentos graves.

AVISO – Para reduzir o risco de incêndio, choque elétrico ou ferimentos:

1. Este aparelho pode ser utilizado por crianças a partir de 8 anos de idade e por pessoas com capacidades físicas, sensoriais ou mentais reduzidas, ou por pessoas sem experiência e conhecimentos, desde que supervisionadas ou instruídas relativamente à utilização segura do aparelho e desde que compreendam os riscos envolvidos. As crianças não devem brincar com o aparelho. A limpeza e a manutenção não devem ser realizadas por crianças sem supervisão.
2. Este aparelho não se destina a ser utilizado por pessoas (incluindo crianças) com capacidades físicas, sensoriais ou mentais reduzidas, ou por pessoas sem experiência e conhecimentos, exceto se supervisionadas ou instruídas quanto à utilização do aparelho por uma pessoa responsável pela sua segurança.
3. As crianças devem ser vigiadas para garantir que não brincam com o aparelho.
4. **Se o cabo de alimentação estiver danificado, deve ser substituído pelo fabricante, um agente autorizado ou pessoal igualmente qualificado para evitar situações de perigo.**
5. Utilize apenas no interior, não submerja. Para reduzir o risco de choque elétrico – Utilize apenas em carpetes e tapetes humedecidos durante o processo de limpeza.
6. Não permita que seja utilizado como um brinquedo. É necessário prestar muita atenção quando o aparelho for utilizado por crianças ou perto de crianças, animais de estimação ou plantas.
7. Para reduzir o risco de incêndio e choque elétrico – Utilize apenas produtos de limpeza da Tineco indicados para este aparelho.
8. Utilize apenas conforme descrito no presente manual. Utilize apenas acessórios recomendados pelo fabricante.
9. **CUIDADO** – Risco de ferimentos. A escova pode arrancar inesperadamente. Desligue da tomada antes de proceder à limpeza ou manutenção.
10. Não puxe nem transporte o aparelho pelo cabo, não utilize o cabo como pega, não entale o cabo na porta nem o puxe à volta de bordas afiadas ou cantos. Não passe o aparelho por cima do cabo. Mantenha o cabo afastado de superfícies quentes.
11. **Não desligue da tomada puxando o cabo. Para desligar da tomada, segure na ficha e não no cabo.**
12. **Não mexa na ficha ou no aparelho com as mãos molhadas.**
13. **Não utilize o aparelho com o cabo ou ficha danificados. Se tiver deixado cair o aparelho ou se o aparelho estiver danificado, tiver sido deixado ao ar livre, largado na água ou não estiver a funcionar como deveria, devolva-o a um centro de assistência técnica.**

14. Não introduza objetos nas aberturas. Não utilize o aparelho com as aberturas bloqueadas e mantenha-o livre de pó, algodão, cabelos e de tudo o que possa reduzir o fluxo de ar.
15. Mantenha o cabelo, roupa solta, dedos e todas as partes do seu corpo longe das aberturas e das peças móveis.
16. Tenha particular cuidado quando limpar escadas.
17. **Não utilize o aparelho para aspirar líquidos inflamáveis ou combustíveis, como gasolina, nem em áreas onde os mesmos possam estar presentes.**
18. Não aspire materiais em chamas ou a fumar, como cigarros, fósforos ou brasas.
19. **Não utilize sem o filtro.**
20. **Para reduzir o risco de choque elétrico, instale sempre o flutuador antes de qualquer operação de aspiração de líquidos.**
21. **Evite a ativação involuntária. Certifique-se de que o interruptor está na posição “desligado”, antes de agarrar ou transportar o aparelho. Transportar o aparelho com o dedo no interruptor, ou carregar o aparelho com o interruptor ligado, favorece a ocorrência de acidentes.**
22. Desligue sempre o aparelho antes de fazer qualquer ajuste, trocar acessórios ou guardar o aparelho. Estas medidas de segurança preventiva reduzem o risco de ligar o aparelho acidentalmente.
23. **PARA REDUZIR O RISCO DE CHOQUE ELÉTRICO – DESLIGUE A FICHA DA TOMADA ANTES DE PROCEDER À LIMPEZA OU MANUTENÇÃO.**
24. Desligue sempre o aparelho antes de colocar ou retirar o bocal motorizado.
25. Desligue todos os controles antes de desligar da tomada.
26. Não deixe o aparelho ligado à corrente. desligue-o da tomada quando não estiver a ser utilizado e antes de realizar a manutenção.
27. **Não utilize para aspirar partículas ultrafinas, tais como cal, cimento, serradura, pó de gesso ou cinzas.**
28. **Não utilize para aspirar objetos afiados, como pregos metálicos, pedaços de vidro, cliques de papel metálicos ou alicates.**
29. Não utilize para aspirar materiais e químicos perigosos, tais como solventes, produtos de limpeza de esgotos, ácidos fortes ou alcalinos fortes.
30. Pare imediatamente de usar o aparelho se estiver a aquecer demasiado, a fazer ruídos estranhos, a emitir cheiros estranhos, com baixa sucção ou descargas elétricas.
31. **Desligue o aparelho e retire a ficha da tomada em caso de armazenamento prolongado.**
32. Limpe sempre o depósito de água suja depois de cada utilização para evitar possíveis bloqueios, o quais podem reduzir a potência de aspiração, sobreaquecer o motor ou reduzir a vida útil do aparelho.
33. Não exponha o aparelho à chuva.
34. Guarde-o adequadamente no interior, num local seco, após a sua utilização.
35. Não coloque ou submerja o aparelho em águas paradas, nem tente limpar áreas inundadas.
36. **A ficha deve ser removida da tomada antes de limpar ou realizar a manutenção do aparelho.**
37. Pode ocorrer um perigo se o aparelho passar por cima do cabo de alimentação.
38. Ligue-o apenas a uma tomada com ligação à terra adequada. Ver Instruções de ligação à terra.

39. Para reduzir o risco de incêndio e choque elétrico devido a danos nos componentes internos, utilize apenas o líquido/solução de limpeza da Tineco: Solução desodorizante e de limpeza para carpetes destinada a ser utilizada com este aparelho. Consulte a secção Líquido/Solução de Limpeza deste manual.

Gama de utilização

1. O aparelho de lavar carpetes e tapetes deve ser utilizado, por exemplo em alcatifas, etc.
2. Mantenha o aparelho afastado de fontes de calor, como lareiras ou aquecedores, para evitar a sua deformação.
3. **Não o utilize para aspirar líquidos inflamáveis ou combustíveis, partículas ultrafinas, objetos afiados, materiais perigosos, produtos químicos ou outros que estejam a arder ou a fumegar, tal como descrito acima.**

Sobre o líquido/solução de limpeza

1. A entrada de uma quantidade excessiva de solução de limpeza no motor pode **danificar o aparelho. Não agite o aparelho violentamente.**
2. Adicione a solução de acordo com as instruções na secção de Funcionamento. Recomendamos utilizar a solução de limpeza fornecida.
3. Mantenha fora do alcance de crianças. Se a solução entrar em contacto com os olhos, lave-os imediatamente com água limpa. Se a solução for ingerida por acidente, procure imediatamente assistência médica.
4. A eliminação de água suja e da solução deve cumprir os regulamentos ambientais locais.

Sobre o aparelho

1. **Não modifique ou tente reparar o aparelho, exceto conforme indicado nas instruções de funcionamento e limpeza.**
2. Tenha particular cuidado quando limpar escadas.
3. **Certifique-se de que o interruptor de alimentação está na posição "OFF" e desligue a ficha da tomada antes de agarrar ou transportar o aparelho. Não deite nem incline o aparelho para evitar a entrada de água suja no motor.**
4. Instale sempre o Depósito de Água Suja e o Depósito de Água Limpa corretamente de utilizar o aparelho.
5. Não deixe que o aparelho se molhe para evitar o risco de incêndio ou ferimentos provocados por um curto-circuito.

Instruções de reciclagem de acordo com os REEE







Resíduos elétricos e aparelhos eletrônicos não devem ser eliminados com lixo doméstico! Todos os consumidores são obrigados a entregar todos os aparelhos no final da sua vida útil num ponto de recolha no seu município/distrito ou num revendedor para que possam ser eliminados de forma adequada e amiga do ambiente.

A ilustração à esquerda mostra o símbolo do caixote do lixo, indicando a recolha separada de resíduos elétricos e equipamento eletrônicos (REEE).

Para países da UE:

Para obter informação sobre a Declaração de Conformidade da UE, visite www.tineco.com.

Símbolos:

	Leia o manual de instruções
	Apenas para utilização no interior
	Corrente alternada
	Ligar/Desligar
	Modo ECO/MAX/SECO

Especificações

Produto	SÉRIES iCARPET
Tensão	220-240 V 50 Hz
Potência nominal	~1300 W
Capacidade do DAL	~2 L
Capacidade do DAS	~1,5 L
À prova de água	IPX4

- Todos os dados e instruções técnicas deste manual são baseados em resultados de testes laboratoriais da Tineco ou de terceiros designados. A empresa reserva-se todos os direitos a ~~os dados e instruções técnicas.~~

 Tineco Intelligent Europe GmbH Stresemannallee 6.2, 41460 Neuss

Apresentação geral

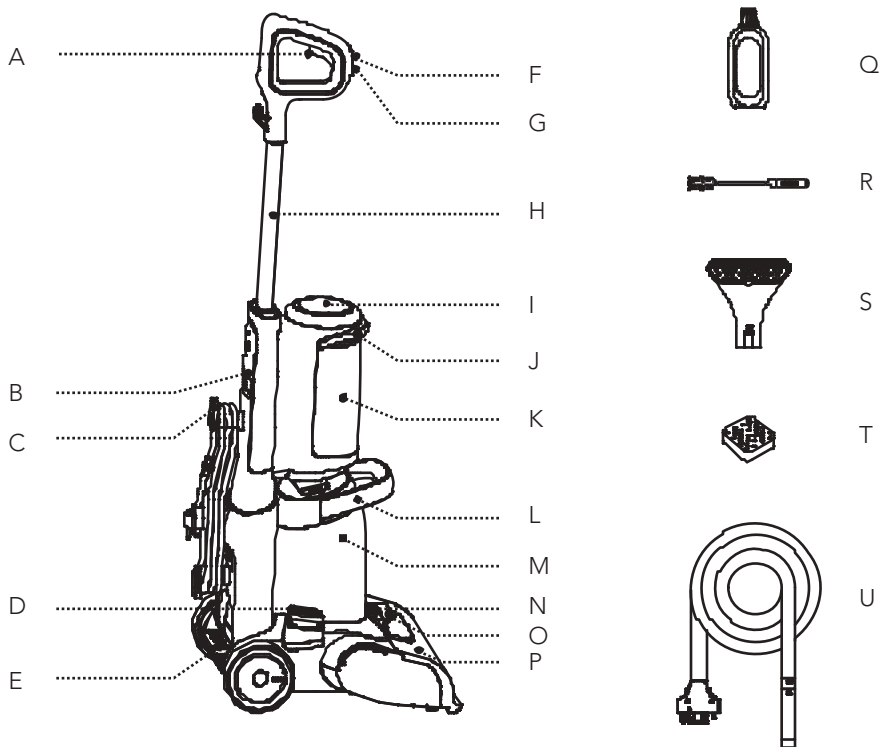

- A. Botão de aspersão de água
- B. Pega de transporte traseira
- C. Enrolador do cabo
- D. Pedal de libertação do depósito de água suja
- E. Pedal de reclinção
- F. Modo ECO/MAX/SECO
- G. Ligar/Desligar
- H. Tubo
- I. Visor digital
- J. Pega do depósito de água limpa
- K. Depósito de água limpa (DAL)
- L. Pega do depósito de água suja
- M. Depósito de água suja (DAS)
- N. Botão de libertação da tampa do rolo da escova
- O. Tampa da porta de ligação da mangueira
- P. Tampa do rolo da escova
- Q. Solução desodorizante e de limpeza para carpetes
- R. Ferramenta de limpeza
- S. Bocal 2 em 1
- T. Filtro de esponja
- U. Mangueira para acessórios

Visor digital

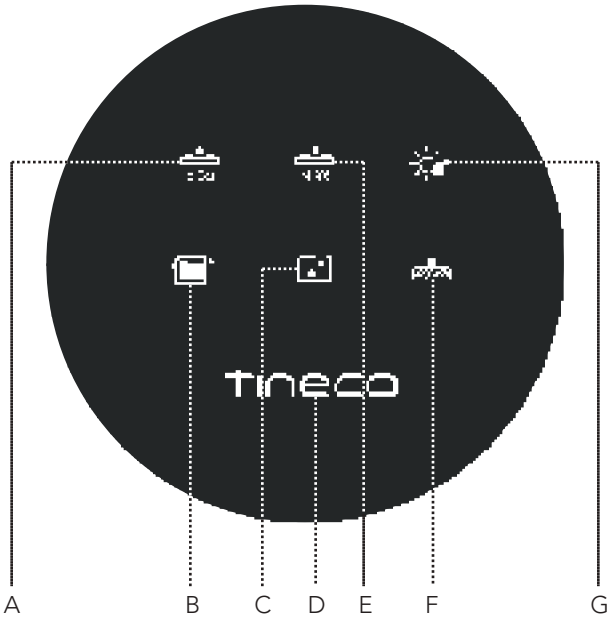

- A. Modo ECO
- B. DAS cheio ou bloqueado
- C. DAL vazio
- D. Logotipo da Tineco
- E. Modo MAX
- F. Indicador de rolo da escova bloqueado
- G. Modo Seco

Acessórios

Nota:

Os acessórios podem variar dependendo do mercado. Se necessitar de mais acessórios, visite www.tineco.com ou store.tineco.com.



Solução desodorizante e de limpeza para carpetes

Remove sujidade, gordura e manchas difíceis da maioria das carpetes e tapetes.

Utilize sempre a solução Tineco no seu aparelho.

Adicione duas tampas do frasco de solução em cada depósito cheio de água limpa.



Ferramenta de limpeza

Uma escova completa para limpar o DAS, a câmara da escova e a abertura.

A ferramenta também tem uma extremidade com cerdas para remover sujidade e lama no rolo e no DAS.



Bocal 2 em 1

Remove manchas difíceis de carpetes.



Filtro de esponja

O filtro de esponja consegue bloquear partículas e detritos, assegurando a durabilidade do aparelho.

* Instale o filtro de esponja antes de utilizar o aparelho ou a potência de sucção poderá ser reduzida.

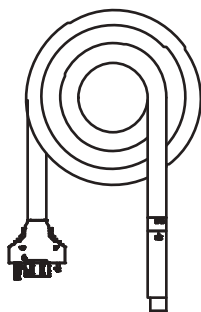

Mangueira para acessórios

É uma mangueira de 2,5 metros para ligar o aparelho e as escovas acessórias.

Montagem

Como montar/desmontar

Nota:

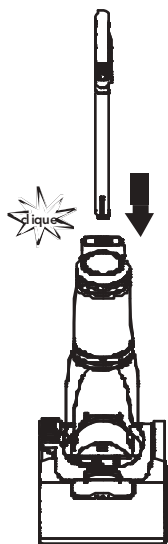

Para colocar a pega, insira-a no aparelho até ouvir um clique.

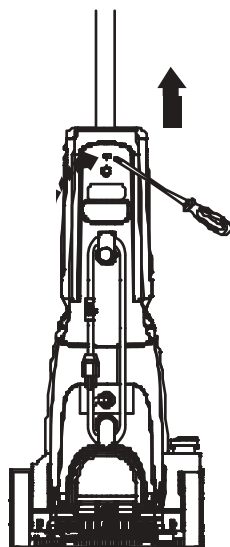

Se a pega precisar de ser desmontada, pressione a mola para soltar a pega com uma ferramenta (como uma chave de fendas) e levante a pega libertada do aparelho.

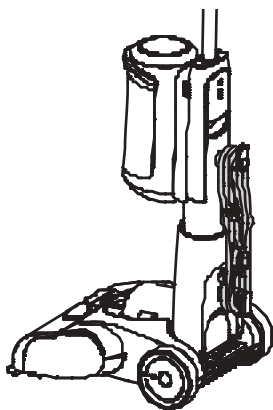

Enrole o cabo de alimentação à volta dos ganchos do cabo para uma arrumação prática.

Depósito de água limpa

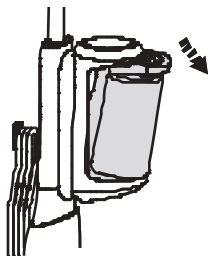

Pressione a pega do DAL para o remover.

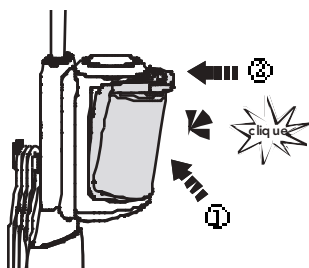

Instale o depósito de água limpa no aparelho.
Deverá ouvir um "clique" se colocado corretamente.

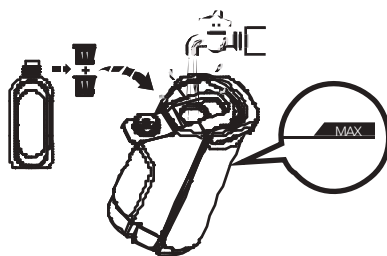

Abra a tampa do depósito, adicione duas tampas do frasco de solução no DAL, em seguida encha com água da torneira até à linha Max e feche bem a tampa.

Nota:
Utilize apenas água abaixo de 60 °C.
NÃO UTILIZE ÁGUA QUENTE.

PT

Depósito de água suja

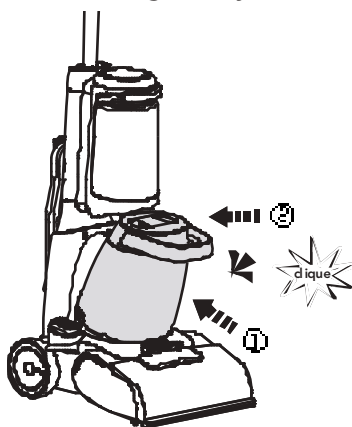

Instale o depósito de água suja no aparelho.
Deverá ouvir um "clique" se colocado corretamente.

Mangueira para acessórios e bocal 2 em 1

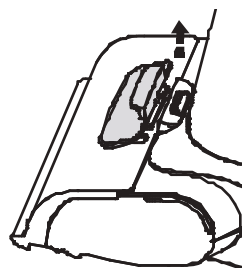
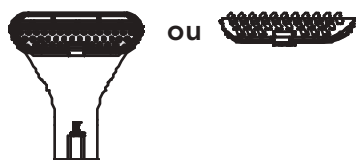

Escolha a cabeça da escova adequada de acordo com a utilização a realizar.

Puxe-a para cima para destapar a porta de ligação dos acessórios.

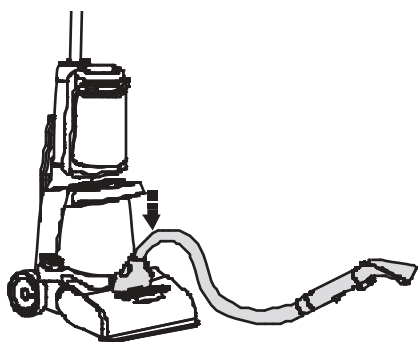

Introduza a extremidade da mangueira na porta.
Deverá ouvir dois "cliques" se colocada corretamente.

Funcionamento

Preparação para a utilização (Aparelho)

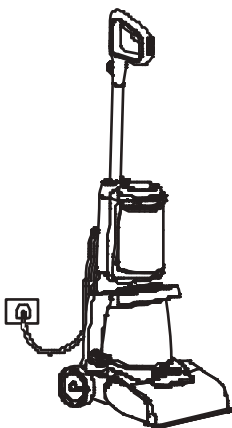

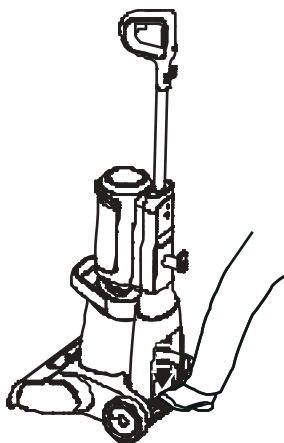

Desenrole o cabo de alimentação e ligue-o a uma tomada elétrica.

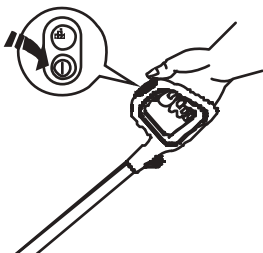

Pise o pedal de reclinção para reclinar o aparelho e colocá-lo na posição de limpeza.



Prima o botão  e o aparelho irá iniciar **no modo ECO por padrão**. Prima-o novamente para desligar o aparelho. Alterne entre os modos ECO, MAX e SECO, premindo o botão .

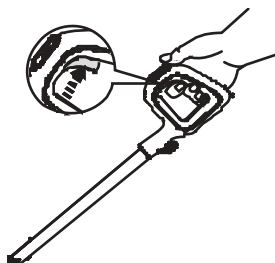

Carregue no botão para pulverizar água no modo ECO/MAX. No modo Seco, não é pulverizada a água ao carregar no botão.

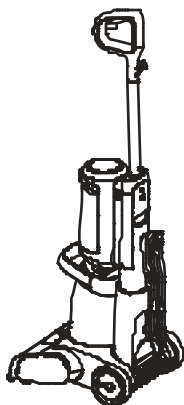

Para de trabalhar

No modo ECO/MAX/SECO, o aparelho para de trabalhar quando colocado na posição vertical e volta a trabalhar quando reclinado.

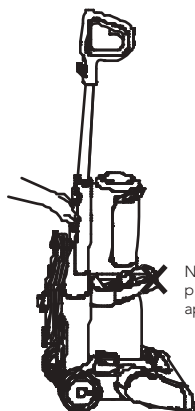

Não agarre a pega do DAS para levantar ou mover o aparelho.

Segure a pega de transporte traseira para levantar ou mover o aparelho. Esvazie o DAL e o DAS após cada utilização.

Nota:

- Este aparelho para a limpeza de carpetes é diferente dos aspiradores tradicionais.
- Sopra ar quente em todos os modos, a uma temperatura de 70-80 °C.
 - * A temperatura adequada é conducente à dissolução da sujidade e ajuda o surfatante na solução a decompor a sujidade.
- Teste a solidez da cor numa área pequena escondida da carpete. Esfregue suavemente a superfície com um pano branco húmido. Aguarde dez minutos e verifique se a cor foi removida ou se tingiu com uma toalha de papel branca.
- Durante a utilização, não deixe o aparelho na posição de descanso muito tempo.

Preparação para a utilização (Mangueira para acessórios e bocal 2 em 1)

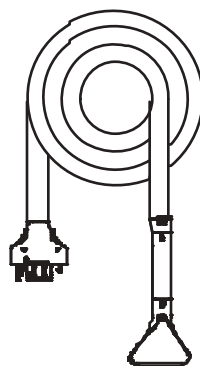
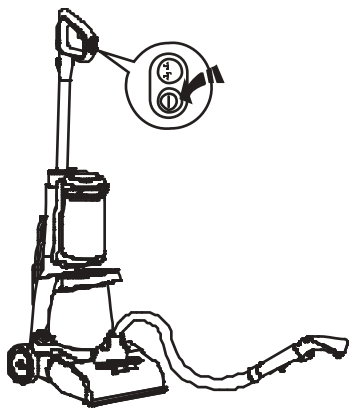

Fixe a mangueira para acessórios, coloque o aparelho na vertical e assegure-se de que está ligado (se não estiver, prima o botão , o aparelho entra no Modo ACESSÓRIO, o aparelho para de funcionar quando é redinado.

Guarde os acessórios no saco após a utilização.

Nota:

- Não aspire líquidos com espuma.
- Mantenha objetos afiados longe do visor digital para evitar riscos e arranhões.

Indicador

Durante a utilização



Aceso: modo ECO



Aceso: modo MAX



Aceso: modo SECO



Acendem simultaneamente: modo ACESSÓRIO



Indicador intermitente: o DAL está vazio.



Indicador intermitente: o DAS está cheio ou não está instalado, ou o canal está bloqueado.



Indicador intermitente: a tampa do rolo da escova não está instalada ou o rolo da escova está bloqueado.

Manutenção

Nota:

- Para um desempenho ideal e para prevenir odores, **limpe e seque sempre o D&S, os filtros, o rolo da escova, a tampa do rolo da escova e o bocal 2 em 1 completamente** após cada utilização.
- **Confirme se todas as peças estão instaladas corretamente ou o aparelho pode não funcionar** devidamente.
- Após a manutenção, coloque o aparelho na vertical. Não exponha o aparelho à luz solar direta e guarde-o no interior num local seco.

Unidade principal

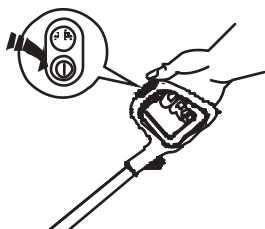

Para reduzir o risco de ferimentos, desligue-o antes de proceder à manutenção.



Utilize um pano com um detergente neutro para limpar a superfície. O pano deve estar seco para evitar a entrada de água no aparelho.

Depósito de água suja



- Quando a água suja atinge a linha "Max", o aparelho para de funcionar e mostra uma mensagem no visor.
- Pise no pedal de reclinção e pressione a pega do DAS para o retirar.
- Puxe a tampa do depósito e o filtro de rede para cima para esvaziar o DAS. Utilize a ferramenta de limpeza para remover os restantes detritos. Lave o interior do DAS, a tampa do depósito, o flutuador e o filtro de rede e volte a colocá-las no aparelho.

Filtro de esponja

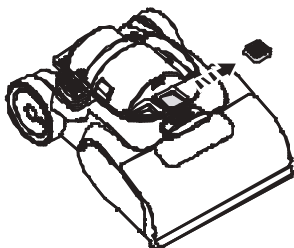

Retire o DAS, tire o filtro e lave-o após cada utilização.

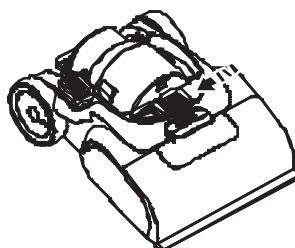

Volte a instalar.

* Um filtro de esponja de reserva é incluído para a sua substituição

Tampa do rolo da escova

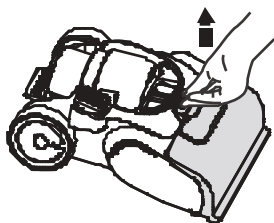

Pressione o botão de liberação da tampa do rolo da escova na tampa e puxe para cima para removê-la.

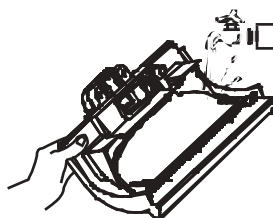

Lave bem com água.

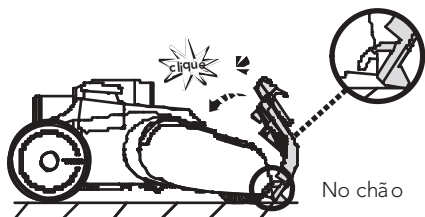

No chão



Em carpete

Ao substituir, fixe sempre a tampa da escova no lugar para evitar vazamentos.

Rolo da escova

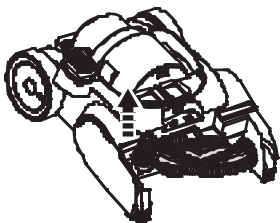

Remova o rolo da escova, segurando a patilha do rolo e puxando para fora.

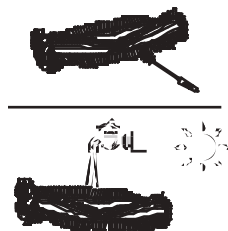

Remova detritos e cabelos enrolados no rolo com a ferramenta de limpeza e lave-o com água. Deixe-o secar completamente antes de voltar a instalar.

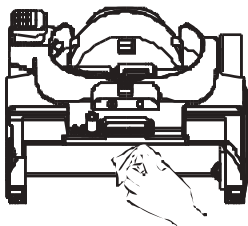

Remova detritos e cabelos da câmara do rolo da escova e da abertura com um lenço ou um pano húmido.

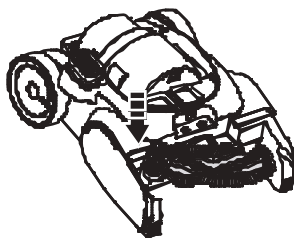

Substitua o rolo da escova inserindo a extremidade do rolo no lado direito do suporte, em seguida fixe a pestilha do rolo no lado esquerdo para encaixar no lugar.

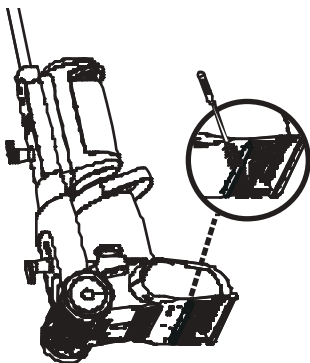

Limpe as cerdas após cada utilização com a ferramenta de limpeza.

Mangueira para acessórios e bocal 2 em 1

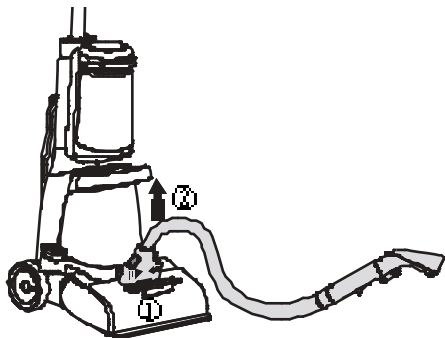

Pressione os botões dos dois lados para remover a mangueira.

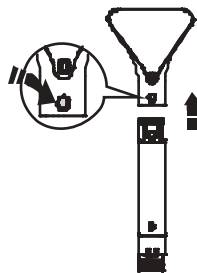

Pressione o botão de libertação para remover a escova a acessória.

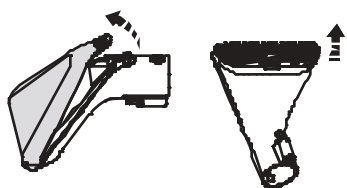

Remova a tampa superior e a cabeça da escova.





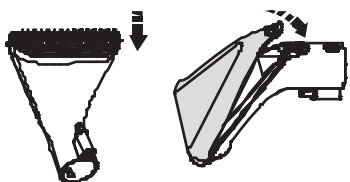

Lave bem com água. Deixe-o secar completamente antes de voltar a instalar.



Volte a instalar.

Resolução de problemas

Problema	Causa possível	Solução
O aparelho não liga	O cabo de alimentação não está ligado ou a tomada não tem corrente	Certifique-se de que a tomada tem corrente e de que o cabo de alimentação está ligado
Sucção fraca	<ol style="list-style-type: none"> 1. O filtro de esponja está obstruído 2. O filtro de rede está obstruído 3. A tampa do rolo da escova não está instalada corretamente 	<ol style="list-style-type: none"> 1. Remova as obstruções ou substitua o filtro de esponja 2. Limpe o filtro de rede 3. Instale corretamente a tampa do rolo da escova
Ícone ECO: intermitente	 O aparelho está inclinado durante a remoção das escovas acessórias	Coloque o aparelho na vertical e incline-o novamente para entrar no modo ECO
O ícone ECO e o ícone MAX piscam simultaneamente	 O aparelho está inclinado no modo Acessório	Coloque o aparelho na vertical
Indicador de DAL vazio intermitente	 O DAL está vazio	Volte a encher o DAL
Indicador de DAS cheio intermitente	 <ol style="list-style-type: none"> 1. A água suja no DAS atingiu a linha "MAX" 2. O DAS não está instalado 3. O canal está bloqueado 	<ol style="list-style-type: none"> 1. Esvazie a água suja e volte a colocar o DAS 2. Instale o DAS 3. Remova os bloqueios
Indicador de rolo da escova bloqueado intermitente	 <ol style="list-style-type: none"> 1. O rolo da escova está bloqueado 2. A tampa do rolo da escova não está instalada corretamente 	<ol style="list-style-type: none"> 1. Remova os bloqueios 2. Instale corretamente a tampa do rolo da escova

Nota:

Se o guia de resolução de problemas referido acima não oferecer uma solução, visite o nosso site www.tineco.com para obter mais ajuda.

Garantia

GARANTIA LIMITADA DE 2 ANOS

- Só se aplica às compras realizadas em revendedores autorizados da Tineco.
- Está sujeita ao cumprimento dos requisitos descritos neste manual de instruções e está sujeita a outras condições descritas abaixo.
- Esta Garantia é regida e interpretada a o abrigo das leis do país onde a compra foi efetuada. Damos 2 anos de garantia ou um período de garantia conforme estipulado pela legislação local aplicável, o que for mais longo.

O QUE ESTÁ COBERTO?

- O seu aparelho Tineco tem uma garantia de 2 anos contra defeitos de material e mão-de-obra, quando utilizado para fins domésticos particulares, de acordo com o Manual de Instruções da Tineco. Os acessórios motorizados comprados separadamente têm uma garantia de 1 ano.
- Esta garantia disponibiliza-lhe, sem custos adicionais, toda a mão-de-obra e peças necessárias para garantir que o seu aparelho funciona corretamente durante o período da garantia.
- Esta garantia só será válida se o aparelho for utilizado no país onde foi vendido.

O QUE NÃO ESTÁ COBERTO?

A Tineco não será responsável por despesas, danos ou reparações incorridos resultantes de:

- Aparelhos comprados a revendedores não autorizados.
- Utilização ou manuseamento descuidado, utilização indevida, abuso e/ou falta de manutenção ou não utilização de acordo com o Manual de Instruções da Tineco.
- Utilização do aparelho para outros fins que não os domésticos normais, p. ex., comerciais ou para aluguer.
- Utilização das peças não está de acordo com o Manual de Instruções da Tineco.
- Utilização de peças e acessórios que não sejam os produzidos ou recomendados pela Tineco.
- Fatores externos não relacionados com a qualidade do produto e utilização do produto, tais como tempo, modificações, acidentes, falhas elétricas, picos de tensão ou atos de Deus.
- Reparações ou alterações realizadas por partes ou agentes não autorizados.
- Não eliminação de bloqueios e outros materiais prejudiciais do aparelho.
- Desgaste normal, incluindo peças de desgaste normal, tais como corais, filtro, HEPA, barra da escova e cabo elétrico (ou quando são detetados danos externos ou abuso), danos em carpetes ou no chão devido à não utilização conforme as instruções do fabricante ou não desligar a barra da escova, quando necessário.

LIMITAÇÕES DA GARANTIA

- Qualquer garantia implícita relacionada com o seu aparelho, incluindo, mas não limitada à garantia de comercialização ou garantia de adequação a um determinado fim, está limitada à duração da presente garantia.
- A cobertura da garantia aplica-se apenas ao proprietário original e à bateria original, e não é transferível.
- Esta garantia limitada confere-lhe direitos legais específicos. Poderá ter também outros direitos dependendo da região.
- As garantias do fabricante podem não se aplicar em todos os casos, dependendo de fatores como a utilização do produto, onde o produto foi adquirido ou a quem adquiriu o produto. Analise atentamente a garantia e contacte o fabricante se tiver alguma pergunta.

SERVIÇO DE GARANTIA

Registo: Recomendamos vivamente que registe o seu aparelho no site oficial da Tineco (www.tineco.com) após a compra e tire partido de benefícios exclusivos. Para fazer o registo, introduza o número de série inteiro (este encontra-se na parte de trás do aparelho). Não registar o produto não afetará os direitos da sua garantia.

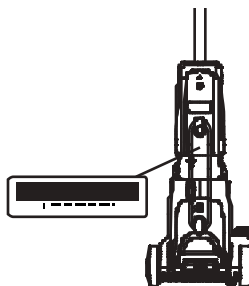

Como fazer uma reclamação: Guarde o seu comprovativo de compra. Para fazer uma reclamação ao abrigo da nossa Garantia Limitada, deve facultar o número de série do seu aparelho e o recibo de compra original com a data da compra e o número de encomenda. Todos os trabalhos serão realizados pela Tineco ou por um representante autorizado. Qualquer peça defeituosa substituída será da propriedade da Tineco. O serviço de reparação ao abrigo desta garantia não estende o período da mesma.

Visite o site da Tineco
www.tineco.com para aceder ao serviço
de apoio ao cliente especializado.

СОДЕРЖАНИЕ

Важные инструкции по технике безопасности	163
Технические характеристики	167
Обзор	168
Аксессуары	170
Сборка	171
Эксплуатация	174
Обслуживание	178
Устранение неисправностей	183
Гарантия	184

Важные инструкции по технике безопасности

СОХРАНИТЕ ДАННЫЕ ИНСТРУКЦИИ

Только для домашнего использования.

При использовании электроприбора необходимо всегда соблюдать основные меры предосторожности, включая следующие.

ПЕРЕД ИСПОЛЬЗОВАНИЕМ ДАННОГО ПРИБОРА ПРОЧИТАЙТЕ ВСЕ ИНСТРУКЦИИ.

Несоблюдение предупреждений и инструкций может привести к поражению электрическим током, возгоранию или получению тяжелых травм.

ПРЕДУПРЕЖДЕНИЕ. Чтобы снизить риск возникновения пожара, поражения электрическим током или получения травмы, соблюдайте следующие инструкции.

1. Дети в возрасте от 8 лет и старше, лица с ограниченными физическими, сенсорными или умственными способностями, а также лица, не обладающие достаточным опытом и знаниями, могут использовать данный прибор, только если они находятся под надлежащим присмотром, либо были проинструктированы о безопасном использовании данного прибора и осознают возможные риски, связанные с его эксплуатацией. Следите за тем, чтобы дети не играли с прибором. Чистка и пользовательское обслуживание не должны производиться детьми без присмотра.
2. Прибор не предназначен для использования лицами (в том числе детьми) с ограниченными физическими, сенсорными или умственными способностями, а также лицами, не обладающими достаточным опытом и знаниями, за исключением случаев, когда данные лица находятся под присмотром или прошли инструктаж по использованию прибора со стороны лица, ответственного за их безопасность.
3. Следите, чтобы дети не играли с устройством.
4. Если шнур питания поврежден, то во избежание опасности он должен быть заменен производителем, представителем его официального сервиса или лицом, обладающим аналогичной квалификацией.
5. Используйте прибор исключительно в помещении и не погружайте его. В целях сокращения риска поражения электрическим током используйте прибор исключительно на ковре, смоченном в процессе уборки.
6. Не допускайте использования прибора в качестве игрушки. Осуществляйте пристальный контроль при использовании прибора детьми, а также рядом с ними, домашними животными или растениями.
7. В целях снижения риска возгорания и поражения электрическим током используйте только чистящие средства Tineco, предназначенные для данного прибора.
8. Используйте данный прибор только в соответствии с данным руководством. Используйте только рекомендованные производителем насадки.

- И. **ВНИМАНИЕ** Риск получения травмы. Щетка может неожиданно начать вращение. Перед очисткой или обслуживанием прибора извлеките вилку питания из розетки.
10. Не тяните и не переносите прибор за шнур питания, не используйте шнур в качестве рукоятки, не пережимайте его дверью и не тяните через острые края и углы. Следите за тем, чтобы прибор не передевливал шнур. Следите за тем, чтобы кабель не касался нагретых поверхностей.
 11. Не извлекайте вилку из розетки, вытягивая ее за шнур. Чтобы извлечь вилку из розетки, держите ее за корпус, а не за шнур.
 12. Не прикасайтесь к вилке или прибору влажными руками.
 13. Не используйте прибор с поврежденным кабелем питания или вилкой. Если выронили прибор, он оказался поврежден, находился на улице в течение длительного времени, падал в воду или не функционирует должным образом, его следует передать в сервисный центр.
 14. Не вставляйте никакие предметы в отверстия. Не используйте устройство, если какое-либо отверстие заблокировано. Не допускайте скопления пыли, волос, волос и других материалов, которые могут уменьшить поток воздуха.
 15. Не допускайте попадания волос, свободной одежды, пальцев и других частей тела в отверстия и их соприкосновения с движущимися деталями.
 16. Будьте особенно осторожны во время уборки лестницы.
 17. Не используйте прибор для сбора легковоспламеняющихся или горючих жидкостей, например бензина, или в местах их возможного наличия.
 18. Не используйте прибор для сбора горящих или тлеющих предметов, например сигарет, спичек или горячего пепла.
 19. Не используйте устройство без фильтра.
 20. Чтобы снизить риск поражения электрическим током, всегда устанавливайте поплавок перед очисткой любой влажной поверхности.
 21. Не допускайте непреднамеренного включения прибора. Перед поднятием или переноской устройства убедитесь, что переключатель находится в выключенном положении. Не прикасайтесь к переключателю во время переноски устройства и следите за тем, чтобы при зарядке устройства переключатель находился в выключенном положении, иначе это может привести к несчастному случаю.
 22. Всегда отключайте прибор от электросети перед регулировкой, заменой аккумуляторов или хранением. Такие профилактические меры безопасности снижают риск случайного запуска устройства.
 23. **ДЛЯ СНИЖЕНИЯ РИСКА ПОРАЖЕНИЯ ЭЛЕКТРИЧЕСКИМ ТОКОМ ПЕРЕД ОЧИСТКОЙ ИЛИ ОБСЛУЖИВАНИЕМ ПРИБОРА ИЗВЛЕКАЙТЕ ВИЛКУ ПИТАНИЯ ИЗ РОЗЕТКИ.**
 24. Всегда выключайте данный прибор перед установкой или снятием электронасадки.
 25. Перед извлечением вилки из розетки отключите все элементы управления прибором.
 26. Не оставляйте включенный в розетку прибор без присмотра. Извлекайте вилку из розетки, когда прибор не используется, и перед началом обслуживания.
 27. Не используйте устройство для сбора ультрадисперсных частиц, таких как известь, цемент, древесные опилки, гипсовый порошок или зола.

28. Не используйте устройство для сбора острых предметов, таких как металлические гвозди, осколки стекла, металлические скрепки или булавки.
29. Не используйте устройство для сбора опасных материалов и химических веществ, таких как растворители, жидкость для устранения засоров, концентрированные кислоты или концентрированные щелочи.
30. Немедленно прекратите эксплуатацию прибора при перегреве, появлении необычных шумов или запахов, низкой мощности всасывания или утечках электричества.
31. При длительном хранении выключайте пылесос и отключайте его от электрической розетки.
32. После каждого использования всегда очищайте резервуар для грязной воды, чтобы предотвратить возможные засорения, которые могут привести к низкой мощности всасывания, перегреву мотора или сокращению срока службы устройства.
33. Не оставляйте прибор под дождем.
34. После использования храните устройство в сухом помещении.
35. Не ставьте и не погружайте устройство в стоячую воду. Не используйте устройство для сбора воды на затопленных поверхностях.
36. Перед очисткой и техническим обслуживанием прибора необходимо извлечь вилку из розетки.
37. Возможна опасность при задевании прибором шнура питания.
38. Подключайте только к розетке с надлежащим заземлением. См. указания по заземлению.
39. В целях снижения риска возгорания и поражения электрическим током в связи с повреждением внутренних компонентов используйте только моющее средство Tpeso, т.е. дезодорирующее и моющее средство для ковровых покрытий, предназначенный для использования с этим прибором. См. раздел «Моющее средство» в данном руководстве.

Спектр применения

1. Моющий пылесос для ковровых покрытий предназначен для очистки ковровых покрытий, в том числе с петельным ворсом и пр.
2. Во избежание деформации корпуса не подвергайте устройство воздействию источников тепла, таких как камин или обогреватель.
3. Не используйте устройство для сбора легковоспламеняющихся и горючих жидкостей, ультрадисперсных частиц, острых предметов, опасных материалов, химических веществ и любых других горящих или дымящихся предметов.

Сведения о моющем средстве

1. Попадание большого количества моющего средства в мотор может привести к повреждению устройства. Не подвергайте прибор сильным толчкам.
2. Дробляйте средство в соответствии с инструкциями, приведенными в разделе «Эксплуатация». Мы рекомендуем использовать моющее средство, входящее в комплект поставки.
3. Храните в недоступном для детей месте. При попадании любого средства в глаза немедленно промойте их чистой водой. При случайном проглатывании любого средства немедленно обратитесь за медицинской помощью.
4. Утилизация грязной воды и моющего средства должна соответствовать местному экологическому регулированию.

Сведения о приборе

1. Не модифицируйте и не пытайтесь отремонтировать устройство, за исключением случаев, указанных в инструкциях по эксплуатации и уходу.
2. Будьте особенно осторожны во время уборки лестницы.
3. Перед поднятием или переноской прибора убедитесь, что переключатель питания находится в выключенном положении и извлеките вилку из розетки. Во избежание попадания грязной воды в мотор не кладите устройство горизонтально и не наклоняйте его.
4. Перед использованием всегда должным образом устанавливайте резервуары для грязной и чистой воды.
5. Не допускайте намокания прибора во избежание риска возгорания или травм в связи с короткими замыканиями.

Указания по утилизации в соответствии с законодательством по отходам электротехнического и электронного оборудования (WEEE)







Не выбрасывайте отходы электротехнического и электронного оборудования в бытовые отходы. Каждый потребитель обязан сдавать все бытовые приборы по окончании срока их службы в пункт сбора в соответствующем муниципалитете/районе или у ритейлера в целях их утилизации экологически безопасным способом.

На рисунке слева отображен символ мусорного бака, что указывает на раздельный сбор отходов электротехнического и электронного оборудования (WEEE).

Для стран ЕС:

Для получения информации о декларации соответствия ЕС посетите сайт www.tineco.com.

СИМВОЛЫ:

	Ознакомьтесь с руководством по эксплуатации
	Для использования только внутри помещений
	Переменный ток
	Включенне/выключенне
	Режим ECO/МАХ/СУХАЯ УБОРКА

Технические характеристики

Изделие	СЕРИЯ CARPET
Напряжение	220-240 V 50 Hz
Номинальная мощность	~1300 W
Объем резервуара для чистой воды	~2 л
Объем резервуара для грязной воды	~1,5 л
Водонепроницаемость	IPX4

* Все данные и технические указания в этом руководстве основаны на результатах лабораторных испытаний Tineco или упомянутых третьих лиц. Компания оставляет за собой все права на окончательные разъяснения.

FC

REP

Tineco Intelligent Europe GmbH Stresemannallee 62, 41460 Neuss

RU

Обзор

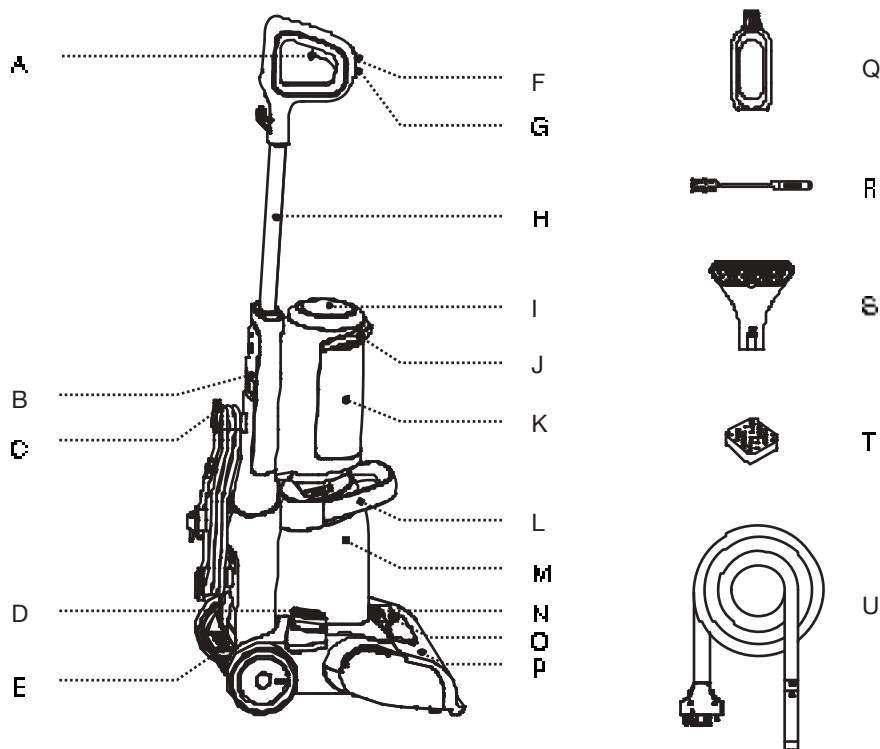

- A. Кнопка распыления воды
- B. Задняя ручка для переноски
- C. Фиксатор для шнура питания
- D. Педаль отсоединения резервуара для грязной воды
- E. Педаль наклона
- F. Режим ECO/МАХ/СУХАЯ УБОРКА
- G. Включение/выключение
- H. Труба
- I. Цифровой дисплей
- J. Ручка резервуара для чистой воды
- K. Резервуар для чистой воды

- L. Ручка резервуара для грязной воды
- M. Резервуар для грязной воды
- N. Кнопка отсоединения крышки роликовой щетки
- O. Крышка порта для подключения шланга
- P. Крышка роликовой щетки
- Q. Дезодорирующее и моющее средство для ковровых покрытий
- R. Инструмент для очистки
- S. Насадка 2-в-1
- T. Фильтр-губка
- U. Шланг для аксессуаров

Цифровой дисплей

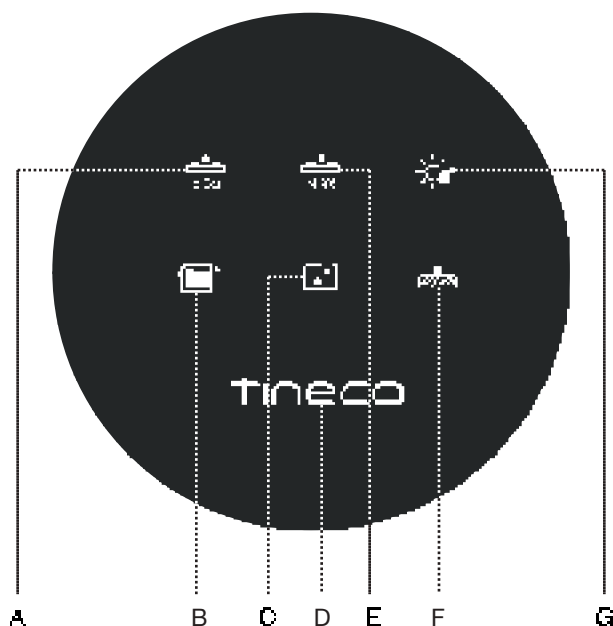

A. Режим ECO

B. Резервуар для грязной воды
полон или засорен

C. Резервуар для чистой
воды пуст

D. Логотип Tineco

E. Режим MAX

F. Индикатор засорения
рольковой щетки

G. Режим Сухая уборка

Аксессуары

Примечание.

Ассортимент аксессуаров может меняться в зависимости от рынка. Дополнительные аксессуары можно приобрести на сайте www.tineco.com или store.tineco.com.



Дезодорирующее и моющее средство для ковровых покрытий

Устранение загрязнений, запаха и стойких пятен с большим эффектом на ковровых покрытиях.

Всегда используйте средство Tineco для своего прибора. На один полный резервуар чистой воды добавляйте две колпачка средства.



Инструмент для очистки

Щетка для очистки резервуара для грязной воды, а также для щетки и отверстия.

На одной стороне инструмента расположена щетка для удаления загрязнений на роллиновой щетке и резервуара для грязной воды.



Насадка 2-в-1

Устранение стойких пятен с ковровых покрытий.



Фильтр-губка

Фильтр-губка может отсеивать крупные частицы и мусор, что обеспечит долгую жизнь устройству.

* Перед использованием необходимо установить фильтр-губку, иначе это может привести к слабой мощности всасывания.

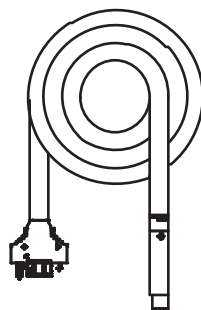

Шланг для аксессуаров

Шланг длиной 2,8 м для подключения дополнительных щеток к прибору.

Сборка

Алгоритм сборки/разборки

Примечание

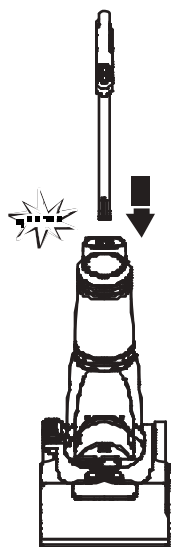

Чтобы установить ручку, вставьте ее в корпус устройства до щелчка.

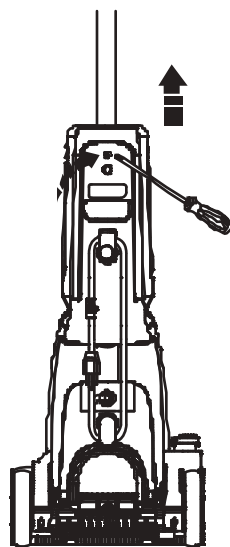

При необходимости убрать ручку нажмите на пружину, чтобы отсоединить ручку с помощью инструмента (например отвертки) и снять ее с корпуса устройства.

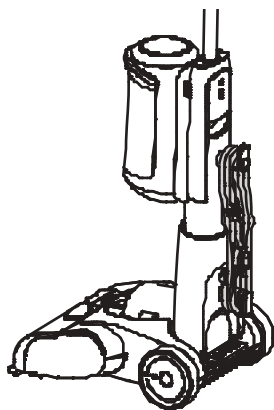

Для удобства хранения оберните кабель питания вокруг фиксатора в.

Резервуар для чистой воды

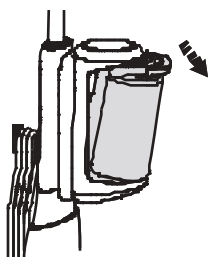

Для снятия резервуара для чистой воды нажмите на его ручку.

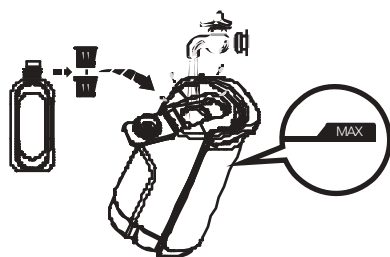

Откройте крышку резервуара для чистой воды, добавьте в него две крышки средства, а затем наполните его водой провадной водой до отметки MAX и плотно закройте крышку.

Примечание.
Используйте воду температуры только до 60 °С.
НЕ ИСПОЛЬЗУЙТЕ ГОРЯЧУЮ ВОДУ.

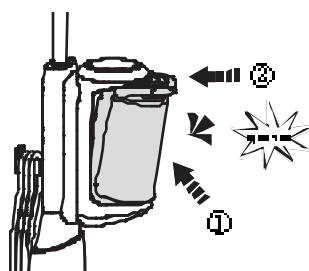

Установите резервуар для чистой воды на корпус прибора. При правильной установке защелка раздается.

Резервуар для грязной воды

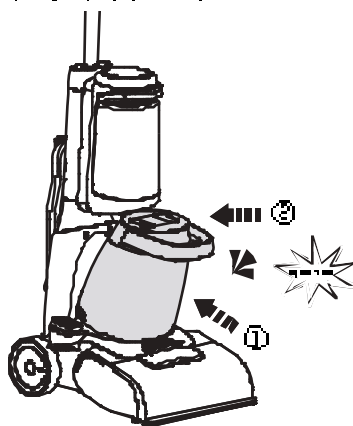

Установите резервуар для грязной воды на корпус прибора. При правильной установке защелка раздается.

Шланг для аксессуаров и насадка 2-в-1

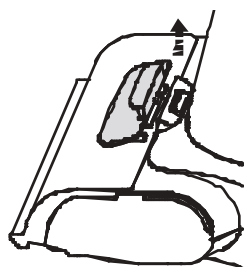

Выберите соответствующую щетку в зависимости от сценария использования.

Потяните крышку вверх, чтобы открыть порт для подключения аксессуара.

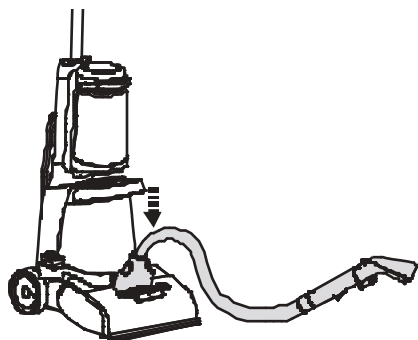

Вставьте конец шланга в отверстие.
При правильной установке вы увидите два щелчка.

Эксплуатация

Подготовка к эксплуатации (прибор)

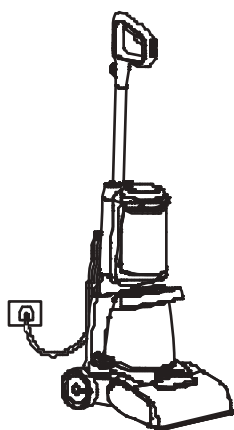

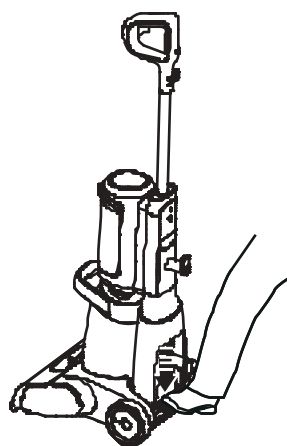

Разверните кабель питания и подключите его к розетке питания.

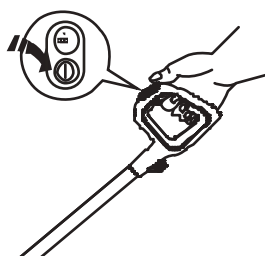

Чтобы привести устройство в положение для очистки, нажмите на педаль наклана.



Нажмите на кнопку , и устройство по умолчанию начнет работу в режиме ECO. Нажмите на нее еще раз, чтобы выключить прибор. Для переключения между режимами ECO, MAX и СУХАЯ УБОРКА нажмите на кнопку .

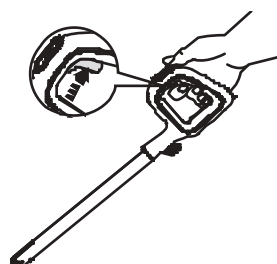

Удерживайте кнопку для распыления воды в режиме ECO/MAX. При нажатии кнопки в режиме СУХАЯ УБОРКА вода распыляться не будет.

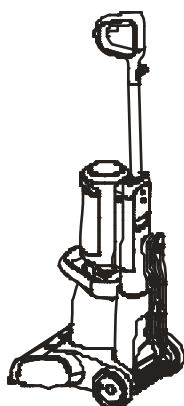

Прекращение работы

В режиме **ЕКОНОМИЧЕСКАЯ УБОРКА** устройство прекращает работу в вертикальном положении и возобновляет работу при наклоне.

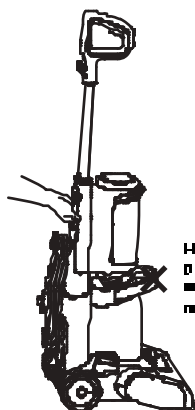

Не используйте ручку для переноски для хранения или перевозки по дальним или средним расстояниям при работе.

Для подъема и перемещения прибора используйте заднюю ручку для переноски. Она рассчитана на резервуары для чистой и грязной воды после каждого использования.

Примечание

- Мощный пылесос для ковровых покрытий отличается от традиционного пылесоса.
- Во всех режимах осуществляется подача горячего воздуха температурой 70-80°C.
* Соответствующая температура способствует устранению запаха и повышает эффективность поверхностно-активных веществ в составе средств.
- Проверьте ковровое покрытие на цветоустойчивость: нанесите средство на малозаметный участок. Аккуратно протрите поверхность влажной белой тканью. Затем подождите десять минут и при помощи белой бумажной салфетки проверьте, не обесцвело ли покрытие и не образовалось ли на нем подтеки.
- При использовании не оставляйте прибор в нерабочем положении на длительное время.

Подготовка к эксплуатации (шланг для аксессуаров и насадка 2-в-1)

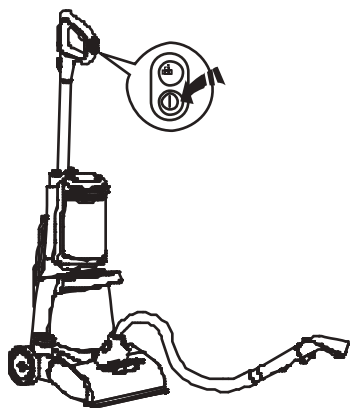

Подключите шланг для аксессуаров, поставьте устройство вертикально и убедитесь, что питание включено (в противном случае нажмите кнопку ). Прибор перейдет в режим АКССУАРОВ и прекратит работать при наклоне.

Примечание

- Не используйте влажные жидкости.
- Во избежание царапин и потерьтей не допускайте контакта острых предметов с цифровым дисплеем.

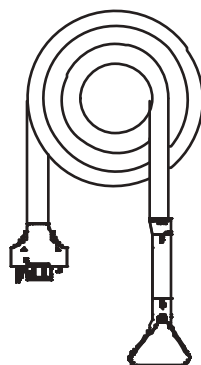

После использования храните аксессуары в сумке.

Индикатор

Во время использования



Постоянное горение: режимы ECO



Постоянное горение: режимы MAX



Постоянное горение: режимы СУХАЯ УБОРКА



Одновременное горение: режимы АКЦИД/СУАРОВ



Мигает индикатор: резервуар для чистой воды пуст.



Мигает индикатор: резервуар для грязной воды пален или не установлен или ванна засорена.



Мигает индикатор: крышка роликовой щетки не установлена или роликовая щетка засорена.

Обслуживание

Примечание

- Для оптимальной производительности и предотвращения запаха всегда полностью очищайте и высушивайте резервуар для грязной воды, фильтры, ролликовую щетку, крышку ролликовой щетки, насадку 2-в-1 после каждого использования.
- Убедитесь, что каждый элемент установлен правильно, в противном случае корректная работа прибора будет невозможна.
- После обслуживания поставьте прибор вертикально. Не подвергайте устройство воздействию прямых солнечных лучей и храните его в сухом помещении.

Основной корпус

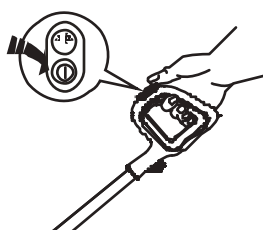

Для снижения риска травмирования отключите устройство перед проведением технического обслуживания.



Для очистки поверхности используйте ткань с нейтральными моющими средствами. Ткань должна быть сухой, чтобы предотвратить попадание воды в устройство.

Резервуар для грязной воды



- Когда уровень грязной воды достигнет отметки MAX, устройство прекратит работу, а на дисплее отобразится предупреждение.
- Для снятия резервуара для грязной воды наступите на педаль наклона и нажмите на ручку резервуара для грязной воды.
- Чтобы снять резервуар для грязной воды, поднимите крышку резервуара и сетчатый фильтр. Используйте инструмент для очистки, чтобы удалить оставшийся мусор. Протрите внутреннюю часть резервуара для грязной воды, крышку резервуара, плавник и сетчатый фильтр и вставьте его обратно в корпус устройства.

Фильтр-губка

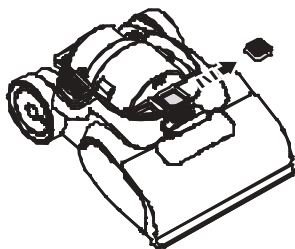

Снимайте резервуар для грязной воды и фильтр и мойте их после каждого захода на наполза ванна.

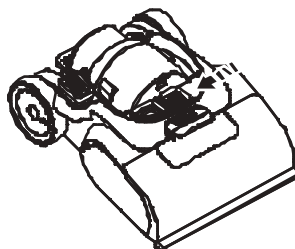

Устанавливайте на место.

* В комплект входит сменный запасной фильтр-губка.

Крышка роликовой щетки

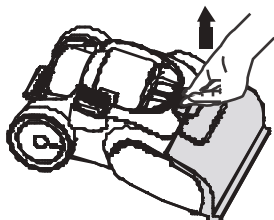

Нажмите кнопку отсоединения крышки роликовой щетки на крышке и потяните ее вверх для извлечения.

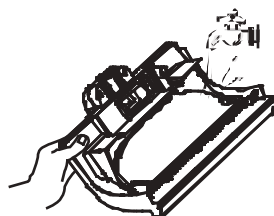

Промойте элемент водой.

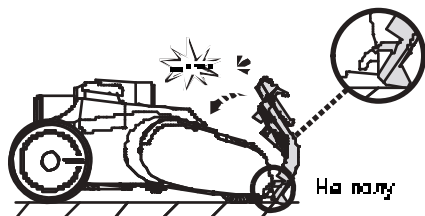

На полу

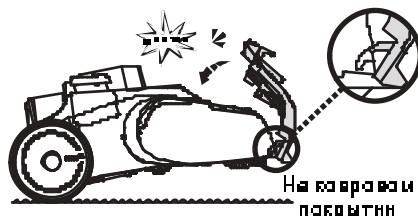

На ковровом покрытии

Во избежание протечек следите за тем, чтобы при установке крышки щетки фиксатор совпал с щелчком.

Роликовая щетка

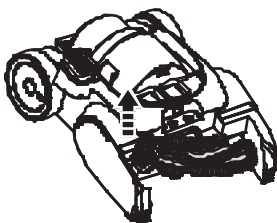

Снимите роликовую щетку, сняв выступающий элемент роликовой щетки и выткнув его.

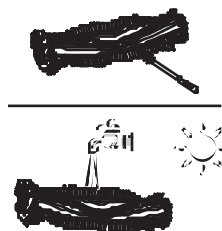

С помощью инструмента для очистки удалите волосы и мусор, оставшиеся вокруг щетки, и промойте ее водой. Дайте ей полностью высохнуть между применениями.

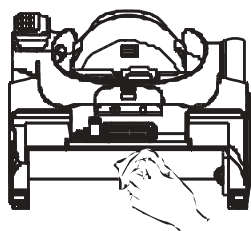

При помощи салфетки или влажной ткани удалите волосы и мусор из отсека для ролликовой щетки и отверстия.

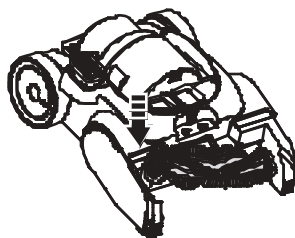

Установите ролликовую щетку на место, вставьте ее сначала в правую часть насадки, а затем защелкните ролликовую щетку с левой стороны.

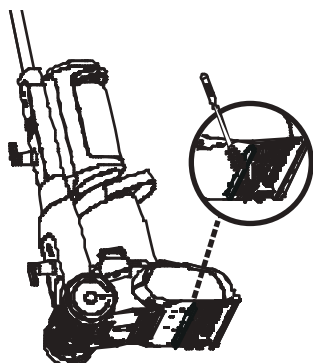

Очищайте щетники после каждого использования при помощи инструмента для очистки.

Шланг для аксессуаров и насадка 2-в-1

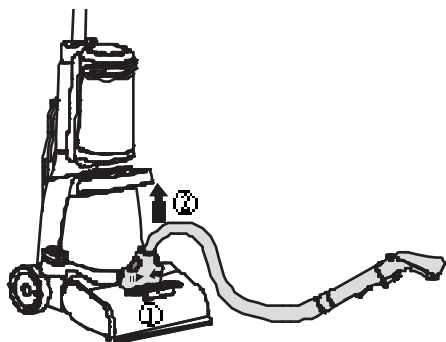

Нажмите кнопки с обеих сторон для снятия шланга.

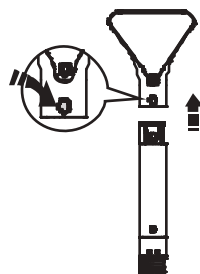

Нажмите кнопку отсоединения и снимите щетку.

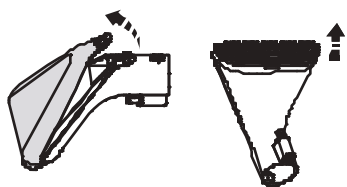

Снимите верхнюю крышку и головку щетки.

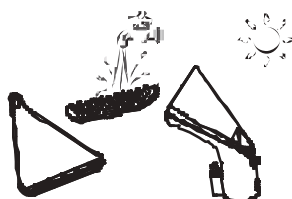



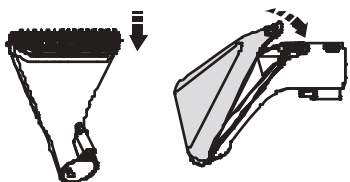



Прямойте элемент водой. Дайте ей пальцастью высушить между прижимными.



Установите на место.

Устранение неисправностей

Проблема	Возможная причина	Решение
Прибор не включается	Кабель питания не подключен к розетке или розетка не подключена к электросети	Убедитесь, что розетка подключена к электросети, а кабель питания подключен к розетке
Слабая мощность всасывания	<ol style="list-style-type: none"> 1. Фильтр-губка засорена 2. Сетчатый фильтр засорен 3. Крышка ролновой щетки установлена неверно 	<ol style="list-style-type: none"> 1. Устраните засорение или замените фильтр-губку 2. Очистите сетчатый фильтр 3. Правильно установите крышку ролновой щетки
Значок ECO: мигает 	Прибор находится в экономном положении при снятии щетки	Поставьте прибор вертикально и снова нажмите для входа в режим ECO
Индикаторы ECO и MAX мигают одновременно  	Прибор находится в экономном положении в режиме Autoosuvrati	Поставьте устройство вертикально
Мигает индикатор пустого резервуара для чистой воды 	Резервуар для чистой воды пуст	Наполните резервуар для чистой воды
Мигает индикатор полного резервуара для грязной воды 	<ol style="list-style-type: none"> 1. Грязная вода в резервуаре для грязной воды достигла отметки MAX 2. Резервуар для грязной воды не установлен 3. Капел засорен 	<ol style="list-style-type: none"> 1. Вылейте грязную воду и установите резервуар для грязной воды на место 2. Установите резервуар для грязной воды 3. Устраните засорение
Мигает индикатор засорения щеточного ролика 	<ol style="list-style-type: none"> 1. Роликовая щетка заблокирована 2. Крышка ролновой щетки установлена неверно 	<ol style="list-style-type: none"> 1. Устраните засорение 2. Правильно установите крышку ролновой щетки

Примечание:

Если в приведенных выше инструкциях отсутствует решение для устранения проблемы, посетите наш сайт www.timesa.com, чтобы получить дальнейшую помощь.

Гарантия

ОГРАНИЧЕННАЯ ГАРАНТИЯ НА 2 ГОДА

- Распространяется только на те устройства, которые приобретаются у авторизованных розничных продавцов Tineco.
- Обязательно соблюдение требований, изложенных в настоящем руководстве по эксплуатации, и дополнительных условий, изложенных ниже.
- Данная гарантия регулируется и толкуется в соответствии с законодательствами страны, где была совершена покупка. Мы предоставляем гарантию на 2 года или гарантийный срок, предусмотренный применимыми местными законодательствами, в зависимости от того, какой срок больше.

ЧТО ПОКРЫВАЕТ ГАРАНТИЯ?

- На ваш прибор Tineco распространяется гарантия срока 2 года на оригинальные дефекты материала и изготовления, обнаруженные при использовании в личных бытовых целях согласно руководству по эксплуатации Tineco. На приобретаемые отдельно аксессуары с электроприводом гарантия составляет 1 год.
- В рамках данной гарантии мы предоставляем без каких-либо дополнительных затрат для вас все детали и работу специалистов, необходимые для обеспечения надлежащего эксплуатационного состояния вашего прибора в течение гарантийного срока.
- Настоящая гарантия действует только в том случае, если прибор используется в той стране, в которой он был продан.

ЧТО НЕ ПОКРЫВАЕТ ГАРАНТИЯ?

Tineco не несет ответственности за расходы, ущерб или ремонт при следующих условиях:

- приобретение прибора у неавторизованного дилера;
- небрежная эксплуатация или обращение, неправильное использование, нарушения режима эксплуатации и/или отсутствие технического обслуживания, использование без соблюдения инструкций, изложенных в руководстве по эксплуатации Tineco;
- использование прибора за пределами обычных бытовых целей (например, в коммерческих помещениях или в целях аренды);
- использование деталей без соблюдения инструкций, изложенных в руководстве по эксплуатации Tineco;
- использование деталей и аксессуаров, которые не были произведены или рекомендованы Tineco;
- внешние факторы, не связанные с качеством изделия и его использованием, такие как погода, модификации, аварии, перебои в электроснабжении, скачки напряжения или стихийные бедствия;
- ремонт или модификация, выполненные неавторизованными лицами или агентами;
- невыполнение очистки прибора от засорения и других опасных материалов;
- обычный износ, в том числе деталей, обычно подверженных износу (например, прорезиненный катетер, ремень, фильтр, HEPA-фильтр, роликовая щетка и кабель питания) (или в случае диагностики внешних повреждений или нарушения режима эксплуатации), повреждений ковра или напольного покрытия из-за использования прибора без соблюдения инструкций производителя или продолжения работы с роликовой щеткой в случаях, когда требуется ее отключение;

ОГРАНИЧЕНИЯ ДЕЙСТВИЯ ГАРАНТИИ

- Любые подразумеваемые гарантии в отношении вашего прибора, в том числе в рамках гарантии товарной пригодности и гарантии пригодности для определенной цели, ограничены сроками действия настоящей гарантии.
- Действие гарантии распространяется только на первоначального владельца и оригинальный аккумулятор, а также не подлежит передаче.
- Данная ограничительная гарантия дает вам определенные юридические права. В зависимости от региона у вас все же могут быть другие права.
- Гарантии производителя могут применяться не во всех случаях с учетом таких факторов, как использование изделия, место приобретения изделия или продавец изделия. Вы обязательно ознакомьтесь с гарантией и обратитесь к производителю, если у вас есть какие-либо вопросы.

ГАРАНТИЙНОЕ ОБСЛУЖИВАНИЕ

Регистрация. Настоятельно рекомендуем зарегистрировать приобретенный прибор на официальном сайте Tineco (www.tineco.com) и получить доступ к эксклюзивным преимуществам.

При регистрации введите серийный номер полностью (см. на задней панели устройства).

Отказ от регистрации изделия не приведет к уменьшению ваших гарантийных прав.

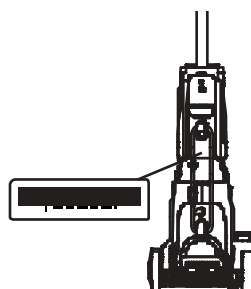

Поддача претензий. Сохраните документ, подтверждающий покупку. Чтобы подать претензию по нашей ограничительной гарантии, вам необходимо предоставить серийный номер и оригинал квитанции о покупке с указанием даты покупки и номера заказа.

Все работы будут выполняться компанией Tineco или ее авторизованным агентом.

При замене любых неисправных деталей ответственность несет компания Tineco.

Обслуживание по данной гарантии не прерывает срок ее действия.

Посетите сайт Tineco
www.tineco.com, чтобы получить
дальнейшую клиентскую поддержку.

tineco
_lve Easy.
Enjoy L'fe.



tinecoglobal



 www.tineco.com

Kontaktieren Sie uns. Wir melden uns innerhalb eines Werktages bei Ihnen.

Contact us - We'll get back to you within 1 business day.

Conéctese con nosotros. Nos pondremos en contacto con usted dentro de 1 día laboral.

Contactez-nous. Nous vous répondrons dans 1 jour ouvrable.

Contattarci - risponderemo entro 1 giorno lavorativo.

Neem contact met ons op - we nemen binnen 1 werkdag contact met u op.

Contacte-nos - Responderemos no prazo de 1 dia útil.

Свяжитесь с нами — Мы ответим вам в течение 1 рабочего дня.

