

Handseilwinden

Wandseilwinde SW-W ALPHA

SW-W ALPHA ist die vielseitige Wandseilwinde zum Heben von Lasten.

Ausstattung und Verarbeitung

- **Traglast 300 – 1000 kg**
- Robustes Stahlblechgehäuse mit geringem Gewicht und flacher Bauart
- Leichtgängiges Stirnradgetriebe für hohen Wirkungsgrad
- Seilabgang in alle Richtungen möglich
- Alle Teile verzinkt, die Seiltrommel ist zusätzlich KTL-beschichtet
- Angebaute Handkurbel mit Lastdruckbremse gewährleistet sicheren Halt der Last in jeder Position
- Einfache und schnelle Befestigung an Wänden



Technische Daten

Modell	Art.-Nr.	Traglast 1. Lage [kg]	Traglast ob. Lage [kg]	Trommellänge [mm]	Seil-Ø* [mm]	Seilaufnahme 1. Lage [m]	Seilaufnahme ob. Lage [m]	Hub je Kurbel- umdrehung [mm]	Erforderliche Kurbelkraft [daN]	Gewicht ohne Seil [kg]
ALPHA 300	30272006	300	130	50	5	1,3	28	57	13	10
ALPHA 500	30272005	500	230	50	6	1	20	55	17	10
ALPHA 750	30272002	750	270	50	7	1	26	45	17	16
ALPHA 1000	30272001	1000	360	50	7	1	26	45	18	16

*empfohlenes Drahtseil: DIN 3060 FE-znk 1770 sZ-spa

Abmessungen

Modell	ALPHA 300	ALPHA 500	ALPHA 750	ALPHA 1000
Art.-Nr.	30272006	30272005	30272002	30272001
A, mm	234	234	306	306
B, mm	262	262	337	337
C, mm	274	274	357	357
D, mm	203	203	265	265
E, mm	107	107	107	107
F, mm	194	194	194	194
G, mm	183	183	255	255
Ø H, mm	63	63	63,5	63,5
I, mm	200	250	250	320
J, mm	58,6	58,6	92,5	92,5
K, mm	109,5	109,5	107	107

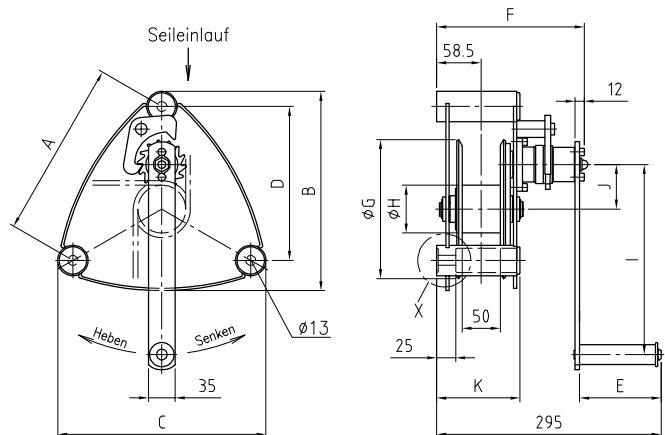

Ansicht X

