

# MONTERINGS- OG BRUKSANVISNING

## ebiketech 1.0 for Dapu (for MD250) (med 2-pin kontakt)

Dette er en innebygd (skjult) tuningenhet som kobles mellom hastighetssensor og motor (via eksisterende kontakter på elsykkelen)

**Funksjonalitet:** Når du først har investert i en elsykkel med en av markedets beste drivlinjer er det spennende å utnytte hele potensialet.

**ebiketech 1.0 for Dapu** opphever hastighets-sperren på 25 km/t.

Noen produktfordeler:

- Du bestemmer enkelt før din neste sykkel tur om tuningenheten skal være aktivert
- Du kan deaktivere tuning enheten helt, hvorpå sensoren fungerer som den originale hastighetssensoren
- Vmax kan programmeres til ønsket hastighet
- All programmering/aktivering foregår via eikemagneten (uten å være avhengig av lysbryter)



Fig. 1 2-pin (HUN)  
Kontakt på original  
hastighetssensor

**Les instruksjonene nøye før du tar produktet i bruk.**

**Overdras produktet til en ny bruker må instruksjonene følge produktet.**

Som en del av produktutviklingen forbeholder vi oss retten til å endre produkt-, emballasje og/eller dokumentasjonen når som helst.

## Tekniske data

<b>Motor/kontakt:</b>	Kompatibel med <b>Dapu MD250</b> sentermontert motor med 2-pin kontakt til hastighetssensor (se fig. 1): Brukt av Buddy, Rock Machine, BH, Lovelec, Megamo, m.fl. For eksempel: <ul style="list-style-type: none"><li>• Buddy M6 med Dapu MD250 motor</li><li>• 2022 Rock Machine Storm e90-29 Touring med Sport Drive motor...</li></ul>
<b>Størrelse:</b>	ca. 140 mm x 9 mm x 9 mm
<b>Kabel lengde:</b>	ca. 14 cm
<b>Vekt:</b>	ca. 7 g
<b>Moduser:</b>	<ul style="list-style-type: none"><li>• Permanent aktivert</li><li>• Permanent deaktivert</li><li>• Aktivert når den slås på manuelt</li></ul>
<b>Innstilling av Vmax:</b>	Maksimal hastighet med motorstøtte er programmerbar
<b>Strømforsyning:</b>	Tilkobling til strømkilde er ikke nødvendig!
<b>Vanntetthet:</b>	IPX4 (EN 60529)
<b>Visning av verdier:</b>	Reelle verdier opp til ca. 22 km/t (skjerm viser < 25km/t inntil Vmax)

## Installasjon

Kontrollenheten er bygget inn på siden av motoren.

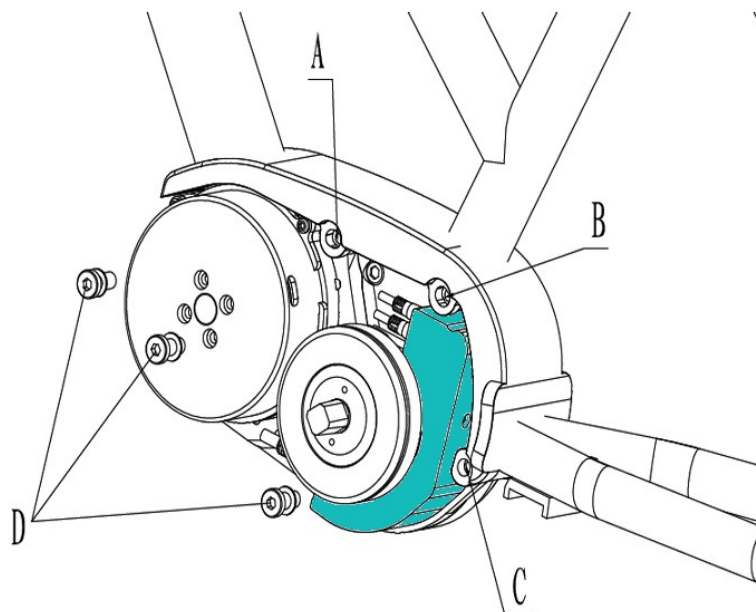

Ut fra kontrollenheten går det en ledning med en 2-pin HAN kontakt som er koblet til HUN kontakten på hastighetssensoren (de to kontaktene er merket med grønt i illustrasjonen til venstre under) som er montert på kjedestaget på elsykkelen (se bildet til høyre under).

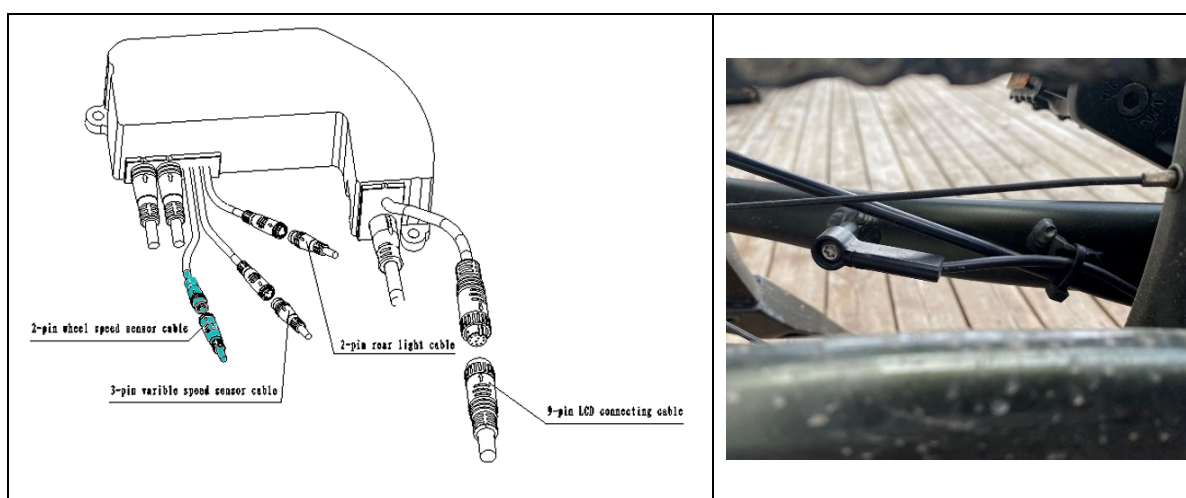

## HVORDAN DEMONTERE VENSTRE SIDEDEKSEL FORAN MOTOR

Du kommer normalt til kontakten til hastighetssensoren uten å demontere venstre sidedeksel foran motoren.

Hvis du likevel på din elsykkel må demontere venstre sidedeksel, er fremgangsmåten for dette beskrevet under:

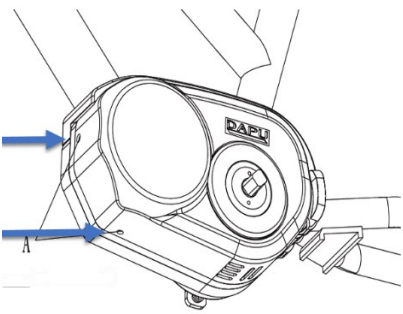
<p><b>Dapu MD250</b></p> 	<ol style="list-style-type: none"><li>1. Slå av elsykkelen.</li><li>2. Koble fra batteriet, og fjern batteriet fra elsykkelen hvis dette er mulig.</li><li>3. Sørg for at elsykkelen står stabilt og sikkert.</li><li>4. Demonter venstre krankarm (du trenger en krankarmavdrager).</li><li>5. Fjern skruene på siden av venstre sidedeksel (vanligvis 2 skruer).</li></ol> <p><b>Tips: Ta et bilde eller video som viser original plassering til kontakter og kabler, før du starter tilkobling av tuning brikken.</b></p>
---	--

## TILKOBLING AV TUNING MODULEN

**ebiketech 1.0 for Dapu** har en HAN og HUN kontakt, som gjør at den enkelt kan kobles til elsykkelen, mellom HAN og HUN kontakten på ledningen som går til hastighetssensoren.

Lokaliser ledningen som går til hastighetssensoren. Trekk fra hverandre de to 2-pin kontaktene som går til den originale hastighetssensoren.

Trekk aldri i ledningen når du trekker de to kontaktene fra hverandre, dra alltid i selve kontakten.

Vri ikke på kontaktene når du trekker de fra hverandre.

1. Koble kontakt 1 på tuningenheten til HUN kontakten på ledningen til hastighetssensoren.
2. Koble kontakt 2 på tuning boksen til HAN kontakten som sitter på ledningen som kommer fra kontrollenheten på motoren.
3. Når du monterer kontaktene sammen, pass på at sporet på kontaktene står rett overfor hverandre. Følg pilmarkeringen som er tydelig angitt på kontakthusene.



Det er nødvendig å bruke litt kraft når du monterer kontaktene sammen.

Hvis kontaktene er utsatt for fukt, monter gjerne en elektrotape over kontaktskjøtene.

## Plassering av tuningmodulen

1. Finn et passende sted å plassere tuning modulen (fortrinnsvis slik at den ligger mest mulig beskyttet for fukt og ytre fysisk påkjenning).
2. Pass på at ingen kabler blir liggende i klem, eller blir utsatt for strekk, eller kommer fysisk i kontakt med bevegelige deler.

Tuning løsningen kan brukes sammen med flere ulike Dapu motorer, og forskjellige sykkelmerker og modeller som også dels har ulike ramme- og deksel løsninger. Det er derfor ikke mulig å angi en eksakt universal plassering av tuning modulen som gjelder for alle installasjoner,

- ▶ **VIKTIG:** Pass på at ingen kabler blir liggende i klem eller blir utsatt for strekk eller kommer fysisk i kontakt med bevegelige deler når motoren monteres tilbake.

## Tilbakemontering av sidedeksel foran motor

Hvis venstre sidedeksel har vært demontert:

Monter tilbake venstre sidedeksel slik det opprinnelig satt montert, med de originale skruene. Koble tilbake batteriet.

Slå på elsykkelen.

**MERK:** Etter montering, sjekk at du får opp visning av hastighet på skjerm når bakhjulet dreies rundt.

**ebiketech 1.0 for Dapu** er originalt levert med tuningen permanent påslått, slik at du ved første prøvetur etter montering ikke trenger å tenke på å programmere enheten.

Hvis du har spørsmål under installasjonen ber vi deg ta kontakt med vår kundeservice

## Driftsinnstillinger

Du har muligheten til å velge mellom tre driftsinnstillinger:

- Tuning er permanent aktivert
- Tuning er permanent deaktivert
- Driftsstatus for tuning bestemmes ved oppstart av elsykkelen

### 1. Permanent aktivert

I denne innstillingen oppheves fartssperren permanent. Fra ca. 25 km/t vil virkelig hastighet ikke lenger samsvare med hastigheten som vises på displayet. For å manipulere motorens fastvare genereres det verdier  $\leq 25$  km/t.

### 2. Permanent deaktivert

Fartssperren er ikke opphevet. Den faktiske kjørehastigheten tilsvare den viste hastigheten. Elsykkelen har motorstøtte opptil 25 km/t, som originalt.

### 3. Valgfri tuning ut fra magnetplassering når elsykkelen slås på



For å aktivere tuningfunksjonen må magneten stå plassert foran hastighetssensoren i minst 4 sekunder i det elsykkelen slås på. Dersom dette ikke skjer er tuningen deaktivert.

(Det tar omtrent samme tid som til skjermen er klar til bruk.)

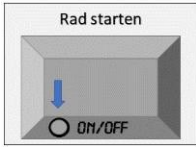

## Programmering av driftsinnstillinger

Følg fremgangsmåten som er angitt under for å gå til programmeringsmodus:

Slå av elsykkelen, og vent et øyeblikk ...

<p>Forsikre deg om at eikemagneten står plassert rett ovenfor hastighetssensoren før du slår på elsykkelen.</p>	
<p>Slå deretter på elsykkelen.</p> <p><b>Viktig:</b> I den videre prosessen teller oppstarten av systemet (f.eks LED slår seg på). Du trenger ikke å vente på en fullstendig oppstart av skjermen!</p>	
<p>La eikemagneten stå plassert foran hastighetssensoren i <b>ca. 4 sekunder</b>.</p>	
<p>Fjern eikemagneten fra hastighetssensoren i <b>ca. 1 sekund</b>.</p>	



<p>Plasser eikemagneten på ny foran hastighetssensoren i <b><u>minst 4 sekunder</u></b>.</p>	
<p>Hvis eikemagneten nå blir fjernet, går hastighetssensor over i programmeringsmodus.</p>	
<p>Hvis sekvensen er riktig utført, viser displayet nå den innstilte driftsmodusen ved å sende ut forskjellige hastigheter på elsykkelens display (en nærmere forklaring følger på neste side).</p> <p>For å navigere gjennom de forskjellige driftsinnstillingene er det tilstrekkelig nå å gjøre en hjulomdreining. For hver rotasjon (der eikemagneten passerer hastighetssensoren en gang) vil programmet hoppe ett trinn videre.</p> <p><b>Forsikre deg om at eikemagneten ikke står plassert foran hastighetssensoren etter hjulrotasjonen!</b></p>	

*Avgjørende faktor er ikke den nøyaktige verdien (denne varierer i forhold til hjulomkrets), men rekkefølgen!*

Hvis systemet ditt har en startsperr som styres ved hjelp av en sender, så må denne deaktiveres under programmeringen.

<p style="text-align: center;"><b>Tuning er permanent aktivert</b></p> <p style="text-align: center;">(Den faktiske viste hastigheten kan variere litt!)</p>	<p style="text-align: center;">Tuning immer an</p> 
<p style="text-align: center;"><b>Tuning er permanent deaktivert</b></p> <p style="text-align: center;">(Den faktiske viste hastigheten kan variere litt!)</p>	<p style="text-align: center;">Tuning immer aus</p> 
<p style="text-align: center;"><b>Valgfri tuning ut fra magnetplassering når elsykkelen slås på</b></p> <p style="text-align: center;">(Den faktiske viste hastigheten kan variere litt!)</p>	<p style="text-align: center;">Tuning schaltbar</p> 

Hvis du ikke ønsker å lagre noen endringer, slår du bare på elsykkelen. Den sist valgte driftsinnstillingen vil da være den gjeldende.

Hvis du ønsker å lagre en ny driftsinnstilling, må du plassere eikemagneten foran hastighetssensoren i **minst 4 sekunder**. Etter lagring viser displayet 0 km/h og forblir i denne tilstanden.

Start deretter systemet på nytt!

## Avanserte funksjoner

### Programmering av Vmax

Slik programmerer du maksimal hastighet med motorassistanse

Du kan selve endre maksimal hastighet med motorassistanse. Programmeringen av maksimal hastighet med motorassistanse, gjøres på samme måte som å endre på driftsmodus.

I stedet for å vente i minst 4 sekunder i siste trinn, må du vente **minst 8 sekunder**.

Dette åpner **Vmax menyen**. Her kan du gradvise endre (øke eller redusere) eksisterende Vmax hastighet.

27,x / 29,x / 3x,x / .. / 4x,x / ...

[høyeste verdi -> ingen hastighetsbegrensning]

Vi anbefaler å sette Vmax til verdier under 45 km/t.

## ADVARSEL

Bruk av en slik modifisert elektrisk sykkel (herunder med ASA, bikespeed, badassBox, ebiketech, Levociraptor, SpeedBox eller VDLspeed installert) på offentlig vei kan være i strid med gjeldende lovgivning i enkelte land.

Dette gjelder Norge, hvor det kun er fritatt for krav til registrering, førerkort og forsikring for elsykler med motorhjelp opp til 25 km/t. Det er ikke tillatt å bruke elektriske sykler utstyrt med de over nevnte tuning-produkter på veier, sykkelstier og i offentlige rom eller private områder. Produktet garanteres kun å oppheve hastighetssperren på den angitte drivlinjen i dagens utførelse, og med dagens fastvare versjon. Bruk av tuningproduktet kan medføre at elsykkelenes garanti går tapt. Produsenten og selger påtar seg ikke erstatningsansvar for personskader eller materielle skader ved bruk av tuning-produkter i strid med gjeldende regler. Ved kjøp aksepteres vilkårene.

Bruken av tuningutstyr kan ugyldiggjøre garantien for elsykkelen din.

Vi anbefaler på det sterkeste å bruke sikkerhetsfunksjoner og verneutstyr for å forhindre skader.

### **ebiketech.no**

www.ebiketech.no  
kundeservice@ebiketech.no  
+47 4004 5511

### **ebiketech | Søntra AS**

Postboks 4710 Sofienberg  
0506 Oslo  
Org.nr.: 927 869 810MVA