

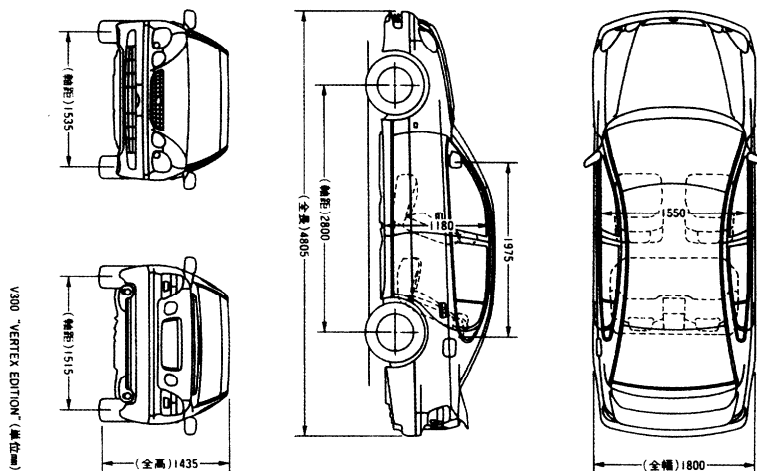

## 慶應義塾大学ビジネス・スクール

# 「原価企画」と「カイゼン予算」

…トヨタ自動車の「カイゼン」…



## カンバンとカイゼン

トヨタ自動車株式会社(以下トヨタ)はアメリカのジェネラル・モーターズ(GM)に続く、自動車生産台数世界第二位のメーカーである。トヨタは「廉価な大衆車を世界に」をスローガンに今日の成長を成し遂げた。巧みなマーケティング力やコスト・パフォーマンスの高い製品開発力には定評があり、他社を圧倒する競争力を有していると業界では見られている。

トヨタの特にコスト競争力を支えるシステムとして、「カンバン」方式(ジャスト・イン・タイム=JIT)と呼ばれる生産管理手法が、世界的に有名である。しかしトヨタにはJITの他にも、ユニークで革新的なシステムがある。「カイゼン」である。

---

このノートは公表資料に基づいて、慶應義塾大学ビジネススクール助教授・山根節がクラス討議の資料として作成した。(1998年1月作成)