

MANUEL D'INSTALLATION

UTILISATION RÉSIDENIELLE SEULEMENT

Greentek - Modèle HS3.0 HEPA (No. pièce 463081)

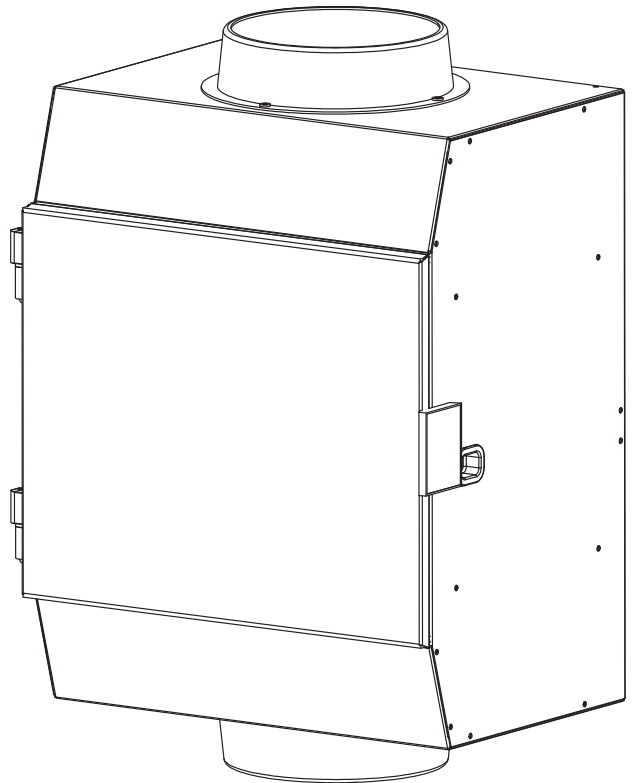
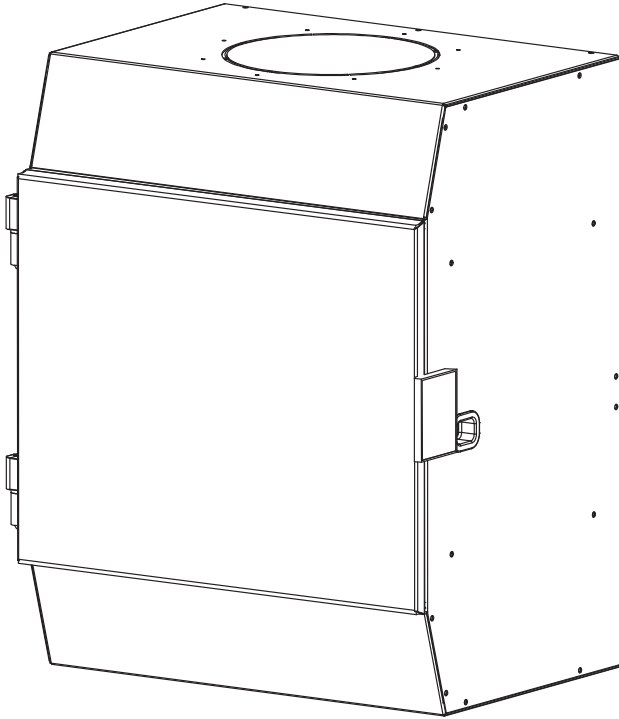

Produit de Greentek

Greentek se réserve le droit de modifier un produit, sans pré-avis, soit en prix, conception, couleur ou code pour offrir en tout temps des produits compétitifs de qualité supérieure.

Greentek

50 Kanalfakt Way., Bouctouche, NB E4S 3M5

1-888-724-5211 Fax 1-866-426-7430

www.greentek.ca

IMPORTANT - LIRE LE MANUEL AVANT L'INSTALLATION

A NOTER: Avant l'installation, s'assurer que le système de filtration soit fonctionnel s'il est intégré avec un système à air pulsé (Ex: Thermopompe, Founaise) afin d'assurer le fonctionnement et la compabilité des deux systèmes. Il est recommandé de lire attentivement les instructions dans ce manuel.



ATTENTION: L'INSTALLATION DOIT ÊTRE CONFORME AUX NORMES NATIONAUX, LOCAUX DE CONSTRUCTION ET DE SÉCURITÉ.

AVIS: TOUJOURS DÉBRANCHER TOUT APPAREIL ÉLECTRIQUE AVANT L'ENTRETIEN.

AVERTISSEMENT: POUR REDUIRE ET ÉVITER LES RISQUES DE CHOC ÉLECTRIQUE ET D'INCENDIE, D'ÉLECTROCUTION ET DE SÉCURITÉ.

- Toujours débrancher tout appareil électrique avant l'entretien.
- Ne pas modifier ou faire l'entretien à l'appareil de filtration seulement à ceux mentionner dans ce manuel d'instruction.
- Pour votre protection, cet appareil est muni d'un cordon d'alimentation à trois brin. Il s'adapte à une sortie électrique polarisé seulement.
- Ne pas utiliser le système de filtration pour une application externe.
- Ne pas tirer ou tortiller le cordon d'alimentation, pour débrancher prendre la prise fermement et non le cordon.
- Ne pas utiliser votre système de filtration pour l'évacuation de vapeur et de gaz inflammables ou explosives.
- Seulement utiliser une sortie consacrée à 120 V/AC.
- Ne pas obstruer les sorties ou les entrées d'air du système de filtration.
- Ne pas modifier, réparer ou démonter le systèmes de filtration. Ces tâches doivent être faites par un technicien certifié.

LEGEND

1. Déballage et inspection	3	5. Installation de l'appareil	5
2. Données Techniques	3	6. Information général pour le fonctionnement de l'appareil	7
3. L'information pour l'installateur	4	7. Information générale d'entretien	8
4. Types d'installation	4	8. Contact Information	8

1. DÉBALLAGE ET INSPECTION

CONTENU DE LA BOÎTE

Inclus:

- Système de Filtration HEPA HS 3.0
- Cordon de raccordement électrique (5 pieds)
- Garniture de scellement (7,5 pieds)
- Écrous, (16) 8 x 32 x 1/2
- Modèle / Gabarie



2 DONNÉES TECHNIQUES

SPÉCIFICATIONS

Model HS 3.0	
Filtration stage 1 & 2 Préfiltre/ Charbon (463046)	
Filtration stage 3 Filtre HEPA (463048)	
Poids	28 lbs (12.7 kg)
Retour/Retour*	16 po x 3.5 po
Ouvertures des orifices	(406mm x89mm)
Conduits indépendant	8 po (203mm) Rond*
Ouvertures des orifices	
Types d'installations	Retour/Retour* ou indépendant
Voltage	120 VAC @ 60 Hz
Ampérage	134 W
Certification	CCSA US
Débit d'air	220-300 CF.M.
* Installation avec trousse No. 463085 requise.	

INSTALLATION SUR CONDUIT DU RETOUR DE VOTRE SYSTÈME

Vue Avant Vue Coté - Dégagement Vue Arrière

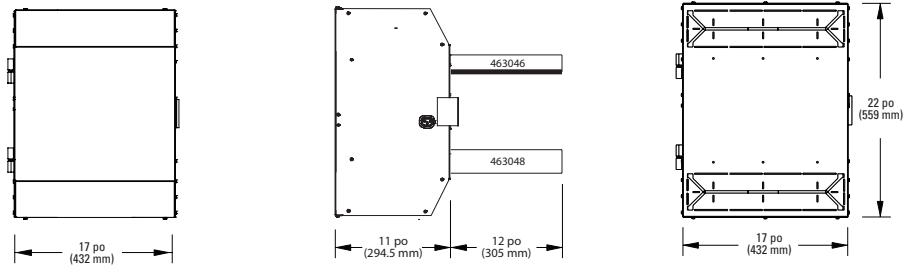

INSTALLATION SUR CONDUIT DU RETOUR par réseau de conduit indépendant avec trousse de montage de 8 po. (No. pièce 463085)

Vue Avant Vue Coté - Dégagement Vue Arrière

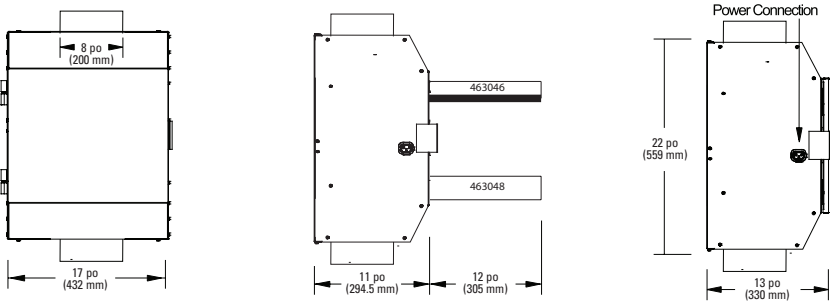

IMPORTANT:

463046 - Pré-filtre et charbon combinés trousse universelle

101813 - Filtre HEPA trousse universelle

3. L'INFORMATION POUR L'INSTALLATEUR

CONSIDÉRATION SPÉCIALE

Pour l'installation d'un système intégré

- Vérifiez le dégagement des conduits du système pour monter l'appareil en utilisant le système central à air forcé.
- Conditions de dégagement minimum pour l'entretien et le service de l'appareil.
- Prise de courant électrique distincte.
- Interaction entre le Système de Filtration HEPA et autres dispositifs mécaniques.

Le Système de Filtration HEPA est un appareil avec configuration multiple d'installations. Il est recommandé de prendre votre temps pour planifier l'installation.

Plusieurs types d'installations sont illustrés ci-dessous pour le Système de Filtration HEPA:

- Sur le conduit du retour d'air, intégré avec le système central à air forcé.
- Points centraux d'aspiration en utilisant un système avec réseau de conduit.
- Consultez le fabricant pour d'autres applications spéciales.

4. TYPES D'INSTALLATION :

SYSTÈME «DUCTING FLAIR »

Installation

Le Système de Filtration HEPA est conçu pour une installation sur le conduit de retour d'air du système central à air forcé. Ce type d'installation élimine la nécessité d'un réseau de conduit indépendant au système central à air forcé. Si vous choisissez ce type d'installation, il est recommandé que le ventilateur du système central soit en fonction continue pour maximiser la filtration.

NOTE À L'INSTALLATEUR

Le Système de Filtration HEPA ne remplace pas le filtre du système central à air forcé, l'entretien régulier du filtre est nécessaire pour permettre la bonne opération du système

SYSTÈME OPTIONNEL PAR CONDUITS

Installation

Le kit numéro de 463085 est requis. Le Système de Filtration HEPA peut être converti pour utiliser des conduits indépendants avec collets de 8 – pouce, pour une application qui exige une installation de conduits. Le kit inclus deux collets de 8 –pouce, deux supports de montage mural ou de plancher, le guide d'installation et les écrous de fixation.

SYSTÈME «DUCTING FLAIR » (Retour/Retour)

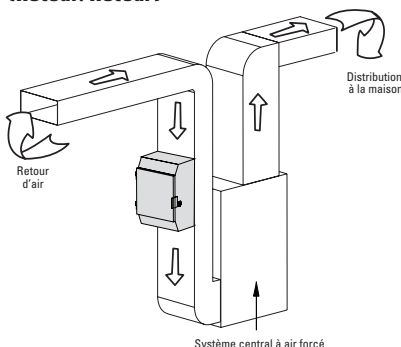

SYSTÈME OPTIONNEL PAR CONDUITS (Autonome)

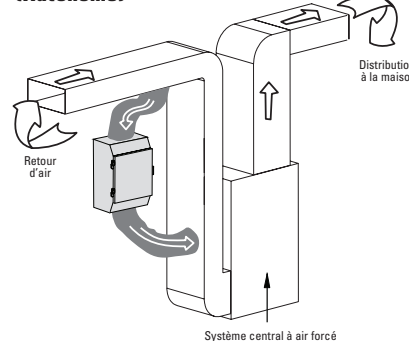

L'INSTALLATION DEVAIT ÊTRE EFFECTUÉE PAR UN PROFESSIONNEL CERTIFIÉ.

Assurez-vous de vérifier auprès de vos codes de construction locaux et de votre fabricant du système central à air forcé.

4. TYPES D'INSTALLATION: SYSTÈME INDÉPENDANT

INSTALLATION DE GRENIER

Idéal pour des maisons sans système central à air forcé. Assure la filtration et de la circulation d'air dans toute la maison.

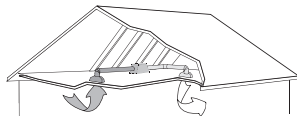

Le Système de Filtration HEPA doit être en fonction sans interruption lorsque qu'une partie ou tout le système est installé dans un endroit non-chauffée pour éviter la condensation dans les conduits lorsque les conditions sont au-dessous de zéro (32°F, 0°C)

INSTALLATION AU SOUS-SOL

Le réseau de conduits se compose habituellement d'une grille de retour d'un côté de la maison, et d'une grille d'approvisionnement à l'extrémité opposée de la maison.

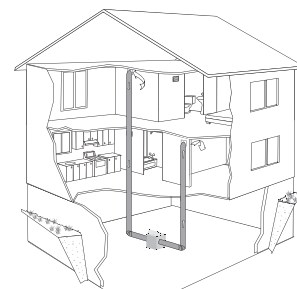

5. INSTALLATION DE L'APPAREIL

OUTILS REQUIS

- Un tournevis #2 « Philips »
ou « Robertson #1 »
- Mèche de 3/32 po
- Ciseau à métal
- Perceuse

LOCATION

Le raccordement latéral de l'appareil au conduit de retour d'air doit être installé après la dernière branche du conduit de retour et à un espace minimum de 2 pieds du système central à air forcé.

Un cordon de raccordement de 5-pieds est fourni avec l'appareil. Il est recommandé que le Système de Filtration HEPA aie une prise de courant exclusive de 120 volts. Il n'est pas recommandé de relier l'appareil à un cordon prolongateur. Si aucune prise n'est disponible veuillez consulter les autorités locales pour l'information sur l'installation des produits électriques s'ils exigent les services d'un technicien ou d'un électricien certifié.

NOTE : Référez-vous au guide d'opération (p.7) pour les détails sur la façon d'enlever la porte et les filtres de l'appareil.

NOTE À L'INSTALLATEUR

Intégrer le Système de Filtration HEPA avec le système central à air forcé est possible à l'aide d'un relais auxiliaire optionnel. Veuillez consulter les autorités locales pour l'information sur l'installation des produits électriques s'ils exigent les services d'un technicien ou d'un électricien certifié.

SYSTÈME «DUCTING FLAIR »

Le Système de Filtration HEPA est conçu pour installation sur le conduit de retour d'air du système central à air forcé. Ce type d'installation élimine la nécessité d'un réseau de conduit indépendante au système centrale à air forcé. Si vous choisissez ce type d'installation, il est recommandé que le ventilateur du système central soit en fonction continue pour maximiser la filtration.

NOTE À L'INSTALLATEUR

Il est recommandé que le Système de Filtration HEPA aie une prise de courant exclusive de 120 volts. Il n'est pas recommandé de relier l'appareil à un cordon prolongateur. Si aucune prise n'est disponible veuillez consulter les autorités locales pour l'information sur l'installation des produits électriques s'ils exigent les services d'un technicien ou d'un électricien certifié

INSTALLATION ÉTAPE PAR ÉTAPE

Les étapes impliquées pour le raccordement de l'appareil au conduit de retour d'air du système central à air forcé sont comme suit:

Étape 1 Préparation du conduit de retour d'air

Déterminer un endroit qui satisfait les besoins de service et l'entretien de l'appareil et procédez à couper les ouvertures comme illustré ci-dessous.

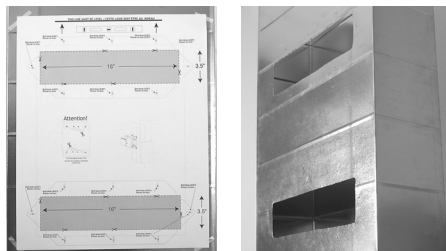

Fixez l'appareil à l'aide d'un ruban adhésif et coupez l'ouverture avec des ciseaux à métal et procédez à perfo- rer les trous pour les écrous de fixation.

Étape 2 Préparation des orifices « Ducting Flairs »

Enlevez la porte et les filtres et coupez l'isolation comme illustré ci-dessous.

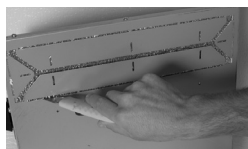

Coupez l'isolation le long des 2 bordures intérieures des orifices de la sortie et de l'entrée d'air, ensuite enlevez l'isolation des ouvertures.

Une seule coupe permet un déplacement facile du morceau d'isolation

L'appareil devrait ressembler à ceci quand les morceaux d'isolant sont déplacés.

Coupez les quatre volets en métal pour libérer les orifices « Ducting Flair » de leur support pour les orifices de la sortie et de l'entrée d'air.

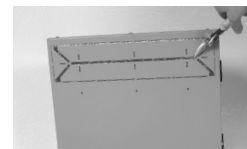
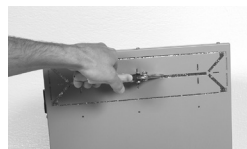
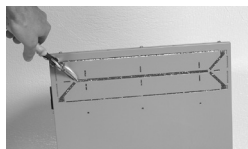

Appliquez la bande scellement tout autour des deux ouvertures sur le dos de l'appareil. Poussez les volets de métal vers l'extérieur approximativement à 90 degrés.

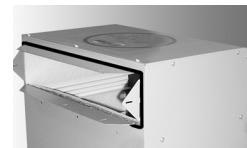
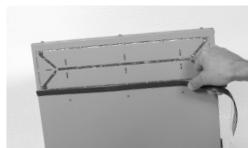

Étape 3 Installation de l'appareil

Insérez l'appareil en place. Repliez les orifices « Ducting Flairs » complètement pour serrer l'appareil au conduit de retour d'air. Installez l'unité comme d'habitude à l'aide des vis fournis.



5. INSTALLATION DE L'APPAREIL (suite)

INSTALLATION ÉTAPE PAR ÉTAPE (suite)

Les étapes impliquées pour le raccordement de l'appareil au conduit de retour d'air du système central à air forcé sont comme suit:

VEILLES INSTALLER LES FILTRES SELON LA DIRECTION DU DÉBIT D'AIR POUR UNE PERFORMANCE MAXIMUM



Examinez le symbole de chacun des filtres pour s'assurer de la bonne direction de l'air. Il est aussi inscrit sur le coffret du moteur de l'appareil.

Étape 4 La finition

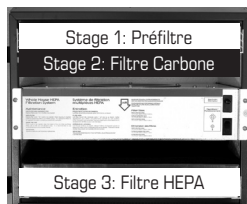

Enlevez les couvertures protectrice en plastique des filtres et installez les à l'endroit approprié. (Stage 1, 2 et 3)



Remplacez la porte et insérez le cordon de raccordement dans le receptacle de l'appareil et l'autre extrémité dans la prise murale.

6. INFORMATION GÉNÉRAL POUR LE FONCTIONNEMENT DE L'APPAREIL

COMMUTATEUR



FUNCTION

Le Système de Filtration HEPA est composé d'un ventilateur, d'un commutateur de choix vitesse, 3 niveau de filtration. Le ventilateur tire l'air à travers le pré-filtre et du filtre imbibé de charbon qui capte les grosses particules et qui élimine les odeurs et finalement la dernière phase de filtration est le filtre HEPA qui enlève 99,97% de particules 0,3µm de taille.

SÉLECTEUR DE MODE



- II (300 PCM)
- I (220 PCM)

MODE DE FONCTION

L'unité comporte deux vitesses d'opération pour votre convenance. Le commutateur de choix de vitesse est situé sur le coffret avant du moteur. À la plus basse vitesse l'appareil fournira un débit d'air de 220 PCM, tandis qu'à la vitesse maximum un débit d'air sera de 300 PCM. Il est recommandé que l'unité soit actionnée sur la vitesse la plus élevée à tout moment pour maximiser les avantages du Système de Filtration HEPA. Si pour quelque raison les besoins de filtration ne sont pas requis, on pourrait alors actionner l'unité à la vitesse réduite.

Une porte d'accès à l'avant de l'appareil permet l'accès facile aux filtres et au commutateur de choix de vitesse. Un commutateur « ON/OFF » situé sur le coffret avant du moteur coupe la puissance du moteur lorsque la porte d'accès est ouverte pour votre sécurité. Si nécessaire la porte peut être enlevée de l'appareil en tenant la partie supérieure de la porte avec une main et en tapent doucement sur le rebord inférieur de la porte avec l'autre main pour libérer la porte de ses charnières.

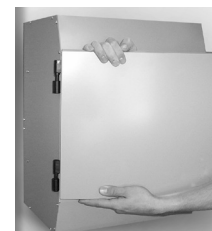

OPÉRATIONS

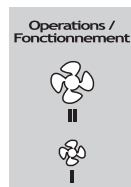

- Operations /
Fonctionnement
- Filtration maximum (300 PCM)
 - Filtration normal (220 PCM)

OPÉRATION RECOMMANDÉE

Le Système de Filtration HEPA intégré avec le système central doit fonctionner en conjonction avec votre système central à air forcé. Un système central à air forcé de distribution circule sans interruption le même air à l'intérieur de votre maison. Le Système de Filtration HEPA opère principalement avec une filtration par déviation, qui signifie qu'une partie de l'air étant retourné dans le système central est filtrée sur chaque passage. Avec une période de temps l'air dans la maison devient plus sain et filtré. Il est recommandé que le ventilateur de votre système central soit en fonction, lorsque que le Système de Filtration HEPA est en opération.

Pour l'installation indépendante de grenier, le Système de Filtration HEPA doit être en opération sans interruption lorsqu'une partie ou tout le système est placé dans un endroit non-chauffée pour éviter la condensation dans le réseau de conduit, lorsque les conditions sont au-dessous du point de congélation (32°F, 0°C). L'entretien de l'appareil devrait être exécuté à des intervalles réguliers pour assurer les avantages de l'appareil du Système de Filtration HEPA.

7. INFORMATION GÉNÉRALE D'ENTRETIEN

QUAND DEVRAIT ON FAIRE L'ENTRETIEN DE L'APPAREIL?

SERVICE ET ACCESSOIRES

L'information d'entretien est située sur la plaque avant du coffret de moteur.

LE PRÉFILTRE ET FILTRE DE CHARBON (463046)

Remplacez les filtres tous les 3 à 6 mois ou lorsque nécessaire.

LE FILTRE HEPA (463048)

Remplacez tous les 2 à 3 ans ou lorsque nécessaire.

À L'INTÉRIEUR DE L'UNITÉ

Une fois par an ou lorsque nécessaire, nettoyez l'intérieur de l'unité avec du savon doux et non-abrasif. Il est recommandé d'utiliser des produits non nuisibles à l'environnement.



AVIS : DÉBRANCHEZ TOUJOURS L'UNITÉ AVANT L'ENTRETIEN

4.1 REMPLACER LES FILTRES

Après avoir ouvert la porte d'accès, saisissez les deux bords du filtre et retirez avec force égale du cabinet.



4.2 NETTOYAGE

En nettoyant une fois par an ou comme nécessaire, nettoyez l'intérieur de l'unité employant le savon non-abrasif doux. Il est recommandé d'employer les produits non nuisibles à l'environnement.

4.3 DÉPANNAGE

DÉPANNAGE	SUGGESTIONS
L'appareil ne fonctionne pas	Le cordon est-il entièrement inséré dans l'appareil? La sortie est-elle actionnée? Le commutateur de couplage de porte fonctionne-t-il?
L'appareil fonctionne seulement sur une vitesse	Un fil lâche possible à l'intérieur de la boîte électrique, entretenez en contact avec votre entrepreneur local.
L'appareil vibre.	Vérifiez l'excès de poussière ou le contre-poids manquant sur la roue du moteur.

4.3 DIAGRAMME DE CÂBLAGE ÉLECTRIQUE

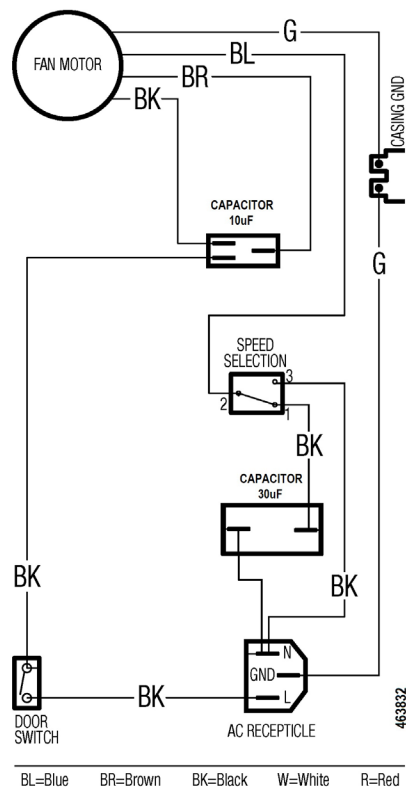



50 Kanalfakt Way., Bouctouche, NB E4S 3M5
1-888-724-5211 Fax 1-866-426-7430
www.greentek.ca