

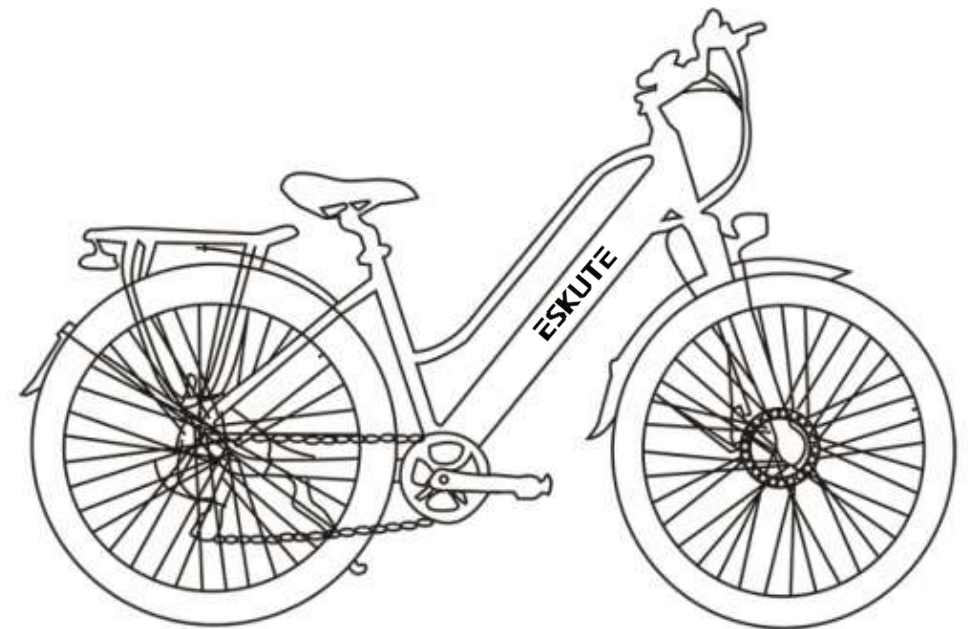

User Manual

E-bike



Yimei Network Technology Co., Ltd

Website: www.eskute.com

Facebook: www.facebook.com/EskuteOfficial

Email: support@eskute.com

Manufacturer:

Myatu Europe Intelligent Technology Sp. z o.o Add: Prologis

Park Wroclaw 1, building

DC 1 A, Magazynowa 1 street

55-040 Bielany Wroclawskie, Poland

Made in Poland

CE RoHS FC

Contents

English	01~16
Deutsch	17~34
Italiano	35~52
Español	53~70
Français	71~88

ESKUTE E-bike Instruction manual

1. Safety Instruction

1. Thank you for purchasing the ESKUTE E-BIKE. The E-BIKE features the most recent innovation in technology.
2. For safety reasons, it is most important that you read this user's manual before you operate the bike. Improper handling can reduce its riding, performance and most importantly, cause danger to your safe and healthy.
3. Regarding the handling and maintenance of bicycles, reference is made to point 6 of this manual, which is an essential part of the "E-Bike User Manual"!
4. Do not at any time dismantle or disassemble any of the above e-bike components.
5. Please check all parts are tighten and locked before riding.
6. Please make sure that the battery charger and charging plug are always kept dry and never get wet.
7. The charger should only be cleaned with a dry cloth. Never use a wet cloth, oil or any other liquid.

2. Instruction

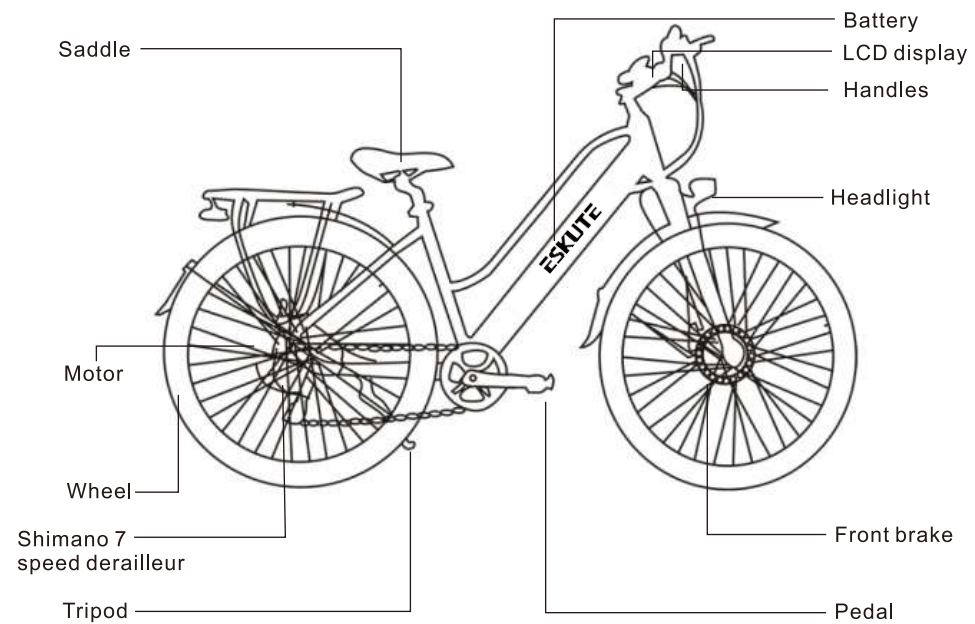

Model : MYT-28

2.1 Specification

Indicators	Items	Parameters
Dimensions	Product size	73.2x26.0x46.1in (186x66x117cm)
	Packing size	58.3x9.8x33.1in (148x25x84cm)
Frame	Material	Aluminum
Motor	Type	Brushless
	Power	250W
Battery	Type	Lithium
	Capacity	36V 10 AH
	Management	Balance,over-charge,under-voltage,overheating ,automatic shutoff
	Watt hours	360WH
Derailleur	SHIMANO	7 speed
Display	Meter	LCD
Front fork	Front fork	Suspension front fork
Tire	Front tire	700C*45C
	Rear tire	700C*45C
Riding requirement	Suitable height	155-200 cm
	Load capacity	265lbs(120kg)
	Speed	25km/h,based on terrain & rider weight
	Range	With PAS 60-80km
	Suitable terrain	Hard surface, flat road, ramp under 15°
	Working temp.	0°C to 40°C
	Storage temp.	-20°C to 50°C
Vehicle weight	Net weight	25kg
Charger	Input voltage	100-240V, 50/60HZ
	Output voltage	42 V, 2 A
	Charging time	4-8 hours

2.2 Main Parts

Electric Bike	1
Charger	1
8-10/13-15/14-17 Spanner	3
4/5/6 Allen Key	3
M-M & Screwdriver	1
User Manual	1
Warranty Card	1

3. Meter Operation

3.1 Meter instruction

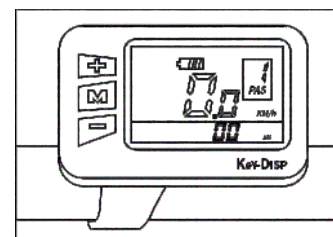

3.2 Meter operation

Meter operation

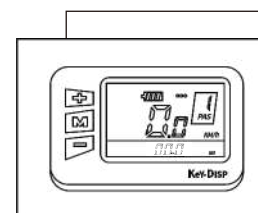

To switch on/off the e-bike system, hold the MODE bottom for 2s. The default value is PAS "1".

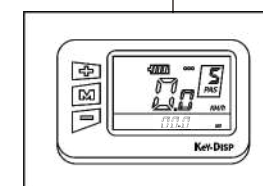

To change assistance level, press the UP / DOWN to increase and decrease until the desired assistance level is displayed.

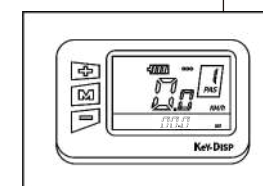

Full electric function: Press "-", until the PAS become "0", it's electric function.

3.3 Operation Cautions

Be careful of the safety use. Don't attempt to release the connector when charging the battery.

- Avoid the risk of collision.
- Don't modify system parameters to avoid parameters disorder.
- Make the display repaired when error code appears.

4. Battery & charge

4.1. Battery and charger overview

- A - Battery
- B - Capacity display
- C - Charging socket
- D - Battery port

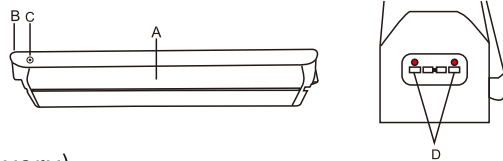

- A - Socket (100 ~ 240V) (type will vary)
- B - Charger
- C - Charge indicator
- D - Charging socket

4.2. Charge instruction

- To charge the battery with the bike, simply place the bike within reach of the power supply and plug it in.
- The battery can either be charged while on the bike or the battery can be removed and charged at a place of your convenience.
- The RED light indicates it is in charging and GREEN light indicates the battery is fully charged. (Please put off plug from wall) Usually the charging time is 4-8 hours depends on the battery capacity remain.
- Warning: Charging time over 10 hours is prohibited please keep it away from high temperature environment and stores it in a cool place.

4.3. Charge environment

When storing the battery for a longer time period, (e.g. during winter time) it is important to place the fully charged battery on a flat and dry place.

- Keep the battery and charger away from water and heat sources.
- Do not connect positive and negative terminals.
- Keep the battery away from children and pets.
- Use the battery and the charger only for the intended purpose as part of your e-bike.
- Do not cover the battery or the charger, place objects over them or place any objects on them.
- Do not expose the battery or the charger to shocks such as falling.
- Stop charging immediately if you notice something unusual

4.4. Attention

- In the unlikely event that the battery catches fire, DO NOT attempt to extinguish the fire with water. Instead, use sand or another fire retardant to extinguish the fire.
- Please charge the battery with the specified charger.
- Do not use or charge the battery at high temperatures and do not place the battery near fire.
- Do not short-circuit the positive (+) and negative (-) terminals of the battery.
- Do not immerse the battery in water or acidic fluid.
- Avoid contact with the battery and the charger during charging. The charger heats up considerably.
- Please note the additional information on the back of the battery case.
- Store the battery in a clean and dry environment and recharge the battery every two months if you are not going to use it for a long time.
- Keep the battery out of reach for children.
- Never try to open the battery.

4.4.1. Use

When the battery is lower than 1 bar, the motor will stop working. If only use the headlights, they will remain in use for about 2 hours.

The remaining battery power can be checked by pressing the control button under the indicator LEDs. The handlebar-mounted display also shows the remaining power when the bike is in use.

Perform a full discharge of the battery (ride your e-bike until the battery is completely empty) after 15 normal charges or every three months; this will help to increase the life of the battery. The charging time is about 4-8 hours per charging cycle. Please do not charge the battery for more than 10 hours at a time.

4.4.2. Storage

If the bike is not used for more than a month, it is best to store the battery as follows:

- At 40% -60% of its capacity, recharge once a month for 30 minutes.
- At temperatures between 0°C and 40°C.

If the battery is not in use, it should be checked once a month. At least one LED should blink to indicate that there is still charge. Charge the battery if necessary.

It is important to charge the battery at least every two months. Failure to do so may damage the battery and void the battery warranty.

5. Installation Instruction

When open the bike's carton box, take out E-bike and use tools to cut off the package strings.

5.1. Install the handlebar:

5.1.1 Use inner hexagon tool to loosen the stem cover and don't tighten all bolts immediately before adjusting the handlebar in a property angel and position.

5.2.2 Then tighten with tool.

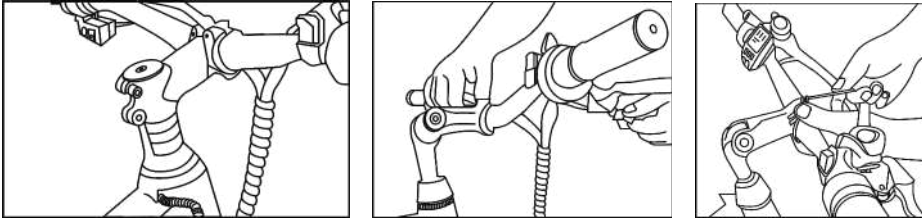

5.2 Install front wheel:

5.2.1 Take out the front fork protector from the front fork. (Please note: Front fork protector is used to prevent the forks from being deformed during transport. It belongs to the packing material. You can just throw away this accessory!)

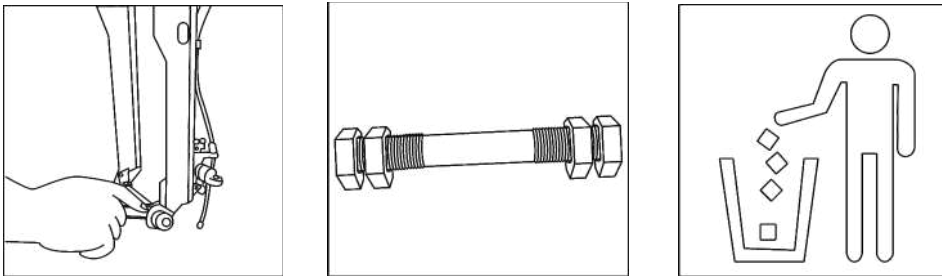

5.2.2 Take out the quick release from Wheel and unscrew the bolt from the quick release.

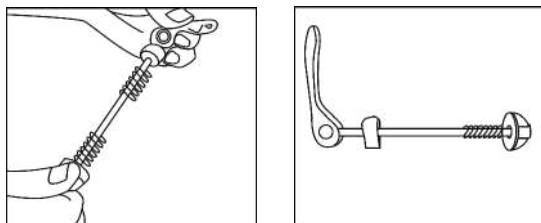

5.2.3 Install the front wheel on the fork. Make sure the fork is attached to the axle and make sure the disc is placed in the middle of the brake.

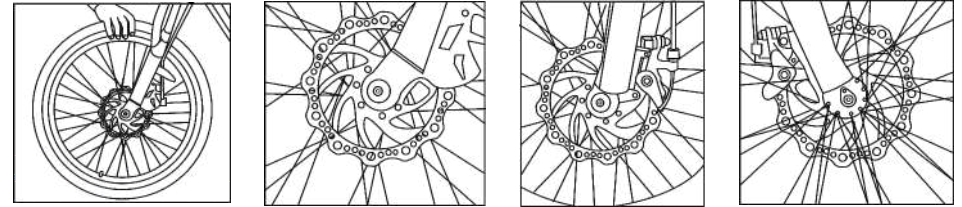

5.2.4 Insert quick-release axle into spring and tighten screw (Quick release nut to be at the same end as the brake).

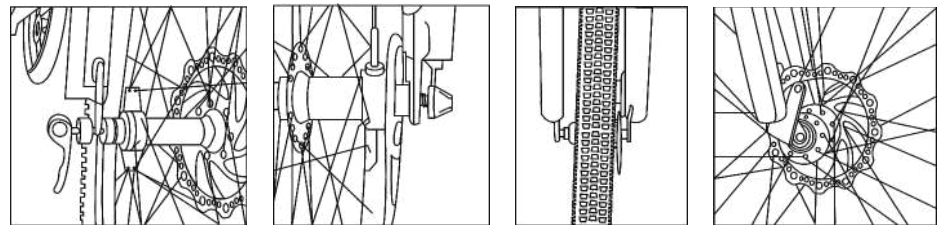

5.2.5 Inflating the tires

warning:

- The tire pressure should be checked each time before driving or at least once a week.
- Check the marked area on the sidewalls of the tire, which shows the minimum and maximum tire pressure, and make sure that the tire pressure is in the marked area. If the tire pressure is too low, the wheel may be damaged or the inner bicycle tube pinched, which may result in a flat tire. If the tire pressure is too high, the tire may come loose from the rim and thereby damage the bicycle or injure the driver and people in close proximity.
- It is recommended to use a bicycle pump with built-in air pressure gauge to ensure that your tire always has the desired and correct tire pressure.

5.3 Install the front light

5.3.1 Mount the headlight on the front fork bracket with screws.

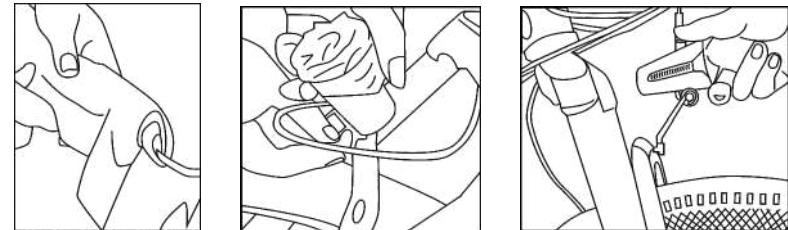

5.4 Install pedals

Check 2 pedals, the one imprinted "L" should install in left side and "R" in right side. Please use wrench to tighten them.

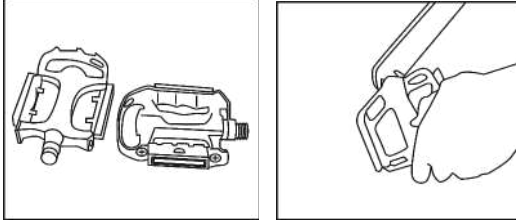

5.5. Install the seat post.

5.5.1 Open the seat post and saddle, then install the rear reflector;

5.5.2 Put the seat post into the frame;

5.5.3 Adjust seat post to the height that suits your riding position best and tighten quick release. (Please make sure that the quick release is tightened firmly.)

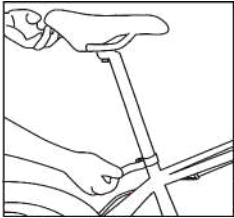

5.6. Adjust angle

Adjust angle of brake lever, meter, gear shifter, throttle on handle bar, then tighten them with tools.

5.7. Install battery

Each ESKUTE e-bike comes with two copies of the battery key. Charging the battery on the bike is likely to result in infrequent use of the battery key however, it is required for maintenance and repair, so please keep this in mind when you store your key.

■ Make sure you always have at least one spare key.

■ Keep spare keys in a safe place for repairs, maintenance, and emergencies.

■ Please bring the key with you when you contact your dealer for service or repair.

5.7.1 Open the box of battery

5.7.2 Tube the battery to correct angle and insert the battery into the holder gently, press it down and lock automatically.

5.7.3. Integrated down-tube battery outside the bike

- Insert the key to unlock the battery, and then pull the battery upwards.
- Remove the battery.
- Connect the charger to the battery.
- Connect the charger to a power outlet.
- The charging process can be stopped at any time.
- Disconnect the charger first from the power outlet and then from the battery.
- Replace the battery and make sure it is correctly aligned at the bottom.
- Press the top of the battery until you hear a "click" to make sure the battery is properly secured.
- Pull the key out.
- Your ESKUTE e-bike is ready for use.

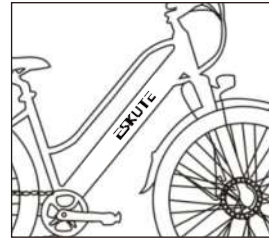

5.8. Change throttle (This is a giveaway, and only applies to european, european customer can choose whether or not to change the throttle)

1. Take right side grip.
2. Connect two cables.

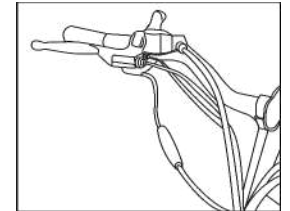
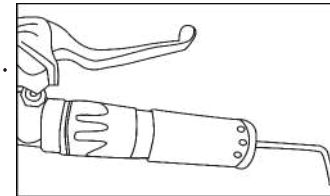

5.9. Connection Diagrams

To increase the range, we recommend switching to speed. For starting and at low speeds, a lower gear is best. At higher speed, a higher gear should be selected. Reduce the pressure on the pedals during shifting for smooth support and improved range.

- High speed, high gear.
- Low speed, low gear.
- Reduce pressure on the pedals when shifting.

6. Recommendation and maintenance

6.1. Range

The range of a battery charge depends heavily on various conditions, such as (but not limited to):

- Road conditions, such as road surface and inclination.
- Weather conditions, such as temperature and wind.
- Cycling conditions, such as tire pressure and maintenance level.
- Use of the bicycle, z.Acceleration, switching and support level.
- Weight of driver and load.
- Number of charge and discharge cycles.

6.2. General requirements

ESKUTE e-bikes use metal enclosures to protect the electrical components. Therefore, we strongly advise against using too much water to clean the housings and parts around them. Use a soft cloth with a neutral solution to wipe the dirt off the covers. Then wipe everything dry with a clean, soft cloth.

■ Do not use high pressure cleaner or air hoses for cleaning; this can cause water to get into electrical components, which can lead to malfunction.

■ Do not clean plastic parts with too much water. If the internal electrical parts are affected by water, the insulator can corrode, which can lead to power loss or other problems.

■ Do not use soap solutions to clean the metal parts. Non-neutral solutions can lead to discoloration, distortions, scratches., etc.

■ Avoid leaving the bike outdoors.

If you are not driving, leave the bike in a place that is protected from snow, rain, sun., etc. Snow and rain can lead to corrosion of the bike. Ultraviolet rays from the sun can cause unnecessary color fading or break rubber or plastic parts on the bike.

6.3. Maintenance schedule

In order to keep your ESKUTE e-bike in optimal condition and to make your driving experience as pleasant as possible, we strongly recommend that you follow the recommended maintenance schedule. You should carefully read the maintenance plan and view it as an important document, next to your bike.

Maintenance schedule	Every ride	Weekly	Per month	Half-yearly	Yearly
Tire Pressure	✓				
Tire Condition	✓				
Visual Inspection	✓				
Brake Lever Pressure	✓				
Quick Release	✓				
Handlebar Orientation	✓				
Saddle Orientation	✓				
Battery Is Locked	✓				
Wheel Check	✓				
Check Frame Condition (including Welds On Cracks)		✓			
Clean And Lubricate Chain		✓			
Testing Brake Pads		✓			
Lubricate Forks			✓		
Lubricate Brakes And Cables			✓		
Lubricate Folding Mechanism			✓		
Check All Screw And Torque Settings			✓		
Clean The Bike			✓		
Recharge Battery			✓		
Check The Wheel Spokes			✓		
Check The Rim Condition			✓		
Check Saddle, Rods And Clamp			✓		
Lubricate Bottom Bracket				✓	
Check The Hub Bearing				✓	
Check The Lower Bottom Bracket				✓	
Replacing The Brake Pads					✓
Replacing The Brake Cables (depending On The Use)					✓
Replacing The Tires (depending On The Use)					✓

6.4 Warranty

As with all mechanical components, E-Bikes (EPAC) are subject to wear and high loads. Different materials and components can react in different ways to wear or fatigue. If the design life of a component has been exceeded, it can suddenly fail and potentially cause injury. Any form of cracking, scratching or color change in heavily loaded areas indicates that the life of the component has been reached and should be replaced.

Changes to components of your bike, such as the fork or the frame, can make the particular part or the entire bike insecure. A poorly installed or modified component can increase the load on all other components, greatly increasing the likelihood of failure. Changes can also negatively affect the handling of the bike, resulting in loss of control, falls and serious injuries. Please do not add, remove or modify any components of your bike in any way. Find a trained bicycle mechanic if necessary. Furthermore, we recommend that you contact us (ESKUTE) in advance before changing or adding any components to ensure the safety of driving.

6.5. Important safety instructions

1. Always wear a helmet while driving. Make sure your helmet complies with local laws. Keep body parts and other objects away from moving bicycle parts that can cause damage, such as wheels and chain. Do not place objects on the battery or the motor. Do not obstruct the drive in any way.
2. Always wear sturdy shoes that grip the pedals safely. Never ride barefoot or with sandals.
3. Familiarize yourself with the controls of your bike.
4. Wear bright, visible clothing that is not so loose that it accidentally gets caught on moving parts of the bicycle or is caught by objects on the side of the road or the road.
5. Do not jump on your bike. Jumping on bicycles puts a lot of strain on most components, such as spokes and pedals. One of the most vulnerable parts for jumping damage is your front fork. Drivers who insist on jumping with their bike risk both damage to the bike and serious personal injury.

6. Pay attention to your speed and keep it at a level that, for example, is adapted to the current weather conditions. Always remember that there is a direct relationship between speed and control, and speed and component load.
7. Always follow the local traffic rules.
8. Never drive under the influence of alcohol, medication or drugs.
9. If you have any health problems, consult your doctor before driving.
10. Never endanger yourself and others by reckless driving.
11. Please note that the braking distance increases on rough road conditions such as gravel or wet surfaces.
12. Please check the cable management of the brakes before cycling. Make sure both brakes are in good working order and in good condition.

The manufacturer is not liable for incidental or consequential loss or damage due to directly or indirectly use of this product, the use of this product.

ESKUTE E-bike Benutzerhandbuch

1. Sicherheitshinweise

1. Vielen Dank, dass Sie sich für das ESKUTE E-BIKE entschieden haben. Das E-Bike verfügt über die neuesten Innovationen in der Technologie.
2. Zu der Sicherheit ist es sehr wichtig, dieses Handbuch zu lesen, bevor Sie das Fahrrad bedienen. Ein unsachgemäßer Betrieb verringert die Fahrleistung und kann vor allem Ihre Sicherheit und Gesundheit gefährden.
3. Bezüglich der Handhabung und Wartung von Fahrrädern wird auf Punkt 6. dieses Handbuchs verwiesen, der ein wesentlicher Bestandteil des "E-Bike-Benutzerhandbuchs" ist!
4. Eine der oben genannten E-Bike-Komponenten zu keinem Zeitpunkt zerlegen!
5. Überprüfen Sie bitte alle Teile festziehen und verriegeln, bevor Sie losfahren.
6. Stellen Sie sicher, dass das Batterieladegerät und der Ladestecker immer trocken sind und nicht nass werden.
7. Das Ladegerät sollte nur mit einem trockenen Tuch gereinigt werden. Niemals ein feuchtes Tuch, Öl oder andere Flüssigkeiten.

2. Instruction

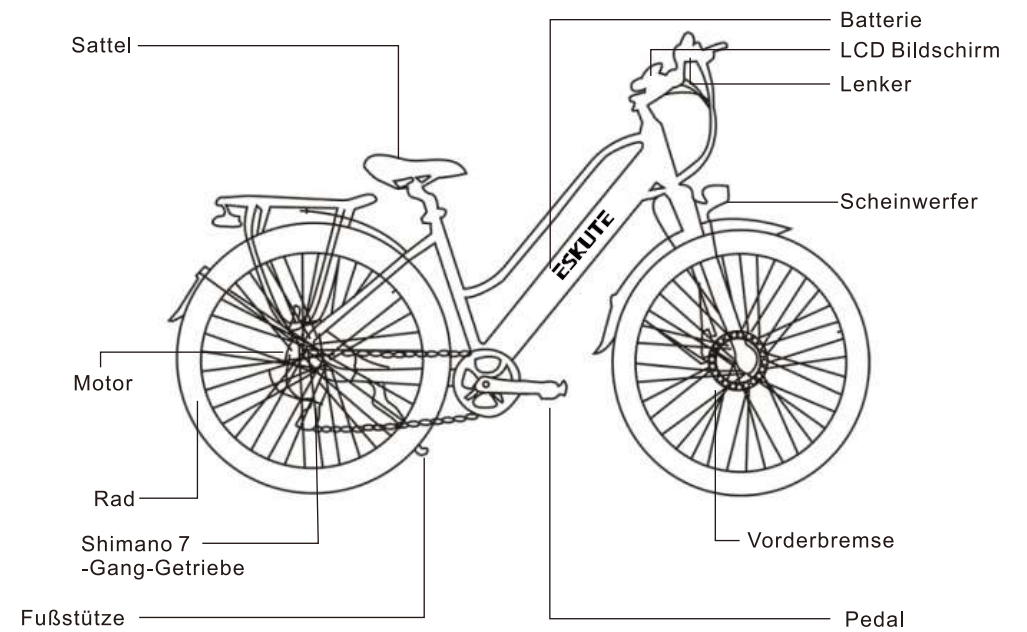

Model : MYT-28

2.1 Spezifikation

Indikatoren	Elemente	Parameter
Abmessungen	Produktgröße	73.2x26.0x46.1in (186x66 x117cm)
	Verpackungsgröße	58.3x9.8x33.1in (148x25x84cm)
Rahmen	Material	Aluminium
Motor	Typ	Büstenlos
	Leistung	250W
Batterie	Typ	Lithium
	Kapazität	36V 10AH
	Management	Balancierung, Überladung, Unterspannung, Überhitzung, Automatische Abschaltung
	Wattstunden	360WH
Schaltwerk	SHIMANO	7-Gang
Anzeige	Bildschirm	LCD
Vordergabel	Vordergabel	Stoßdämpfende Vordergabel
Reifen	Vorderrad Reifen	700C*45C
	Hinterrad Reifen	700C*45C
Reitanforderung	Geeignete Größe	155-200cm
	Max. Gewicht	265 lbs(120kg)
	Höchstgeschwindigkeit	25 km/h, basierend auf Gelände- und Fahrergewicht
	Reichweite	Mit PAS 60-80km
	Geeignetes Gelände	Harte Oberfläche, Fläche Straße, Rampe unter 15 °
	Arbeitstemp.	0°C bis 40°C
	Lagertemperatur.	-20°C bis 50°C
Fahrradgewicht	Nettogewicht	25kg
Ladegerät	Eingangsspannung	100-240V,50/60Hz
	Ausgangsspannung	42V, 2A
	Ladezeit	4-8 Stunden

2.2 Hauptteile

Elektrisches Fahrrad	1
Ladegerät	1
8-10/13-15/14-17 Schlüssel	3
4/5/6 Schlüssel	3
"&"+ Schraubenzieher	1
Benutzerhandbuch	1
Garantiekarte	1

3. Digitaler Display

3.1 LCD Anzeige

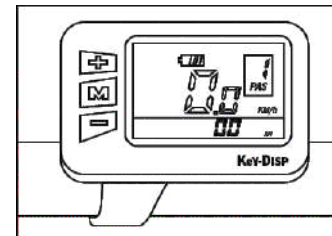

3.2 Anzeigebetrieb

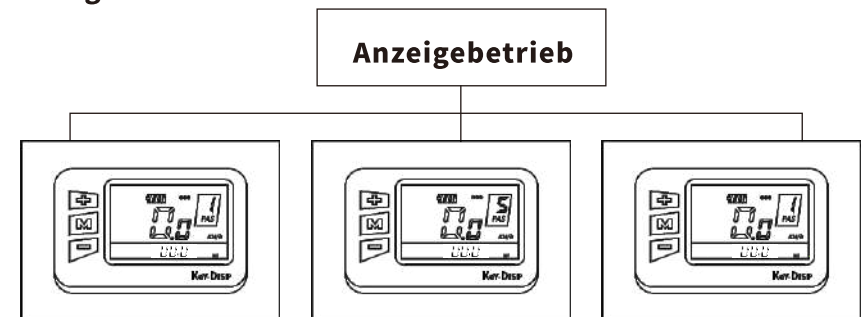

Zur ein-/ausschalten des ebike-LCD, halten Sie die Netzschalter für 2s. Der Standardwert ist PAS "1".

Drücken Sie "+" / "-", um sie zu erhöhen oder zu verringern, bis die gewünschte Unterstützungsstufe angezeigt wird.

Volle elektrische Funktion: Bitte drücken Sie "-", bis der PAS "0" wird. (den Griff ersetzen).

3.3 Betriebstipps

Achten Sie auf die Sicherheit verwenden. Versuchen Sie nicht, den Stecker zu lösen, wenn die Batterie aufladen.

- Vermeiden Sie die Gefahr einer Kollision.
- Ändern Sie die Systemparameter nicht, um eine Störung der Parameter zu vermeiden.
- Lassen Sie das Display reparieren, wenn ein Fehlercode angezeigt wird.

4. Batterie & Aufladen

4.1. Batterie- und Ladegerätübersicht

A - Batterie

B - Kapazitätsanzeige

C - Ladebuchse

D - Knopf zur Überprüfung der Batteriekapazität

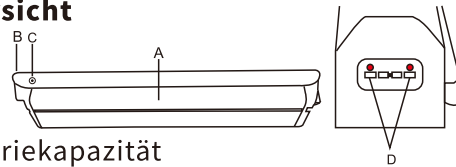

A - Steckdose (100 ~ 240 V) (Typ variiert)

B - Ladegerät

C - Ladeanzeige

D - Ladebuchse

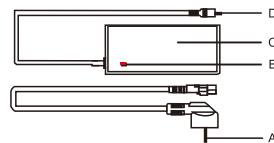

4.2. Ladeanweisung

- Um den Akku mit dem Fahrrad aufzuladen, stellen Sie das Fahrrad einfach in die Nahe der Stromversorgung versorgen und einstecken.
- Der Akku kann entweder auf dem Fahrrad geladen oder entnommen werden und einem bequemerem Ort aufgeladen.
- Das ROTE Licht zeigt an, dass der Akku geladen wird, und das GRÜNE Licht zeigt an, dass der Akku geladen wird voll aufgeladen. (Stecker bitte von der Wand abziehen) Üblicherweise beträgt die Ladezeit 4-8 Stunden, abhängig von der verbleibenden Akku Kapazität.
- Warnung: Eine Ladezeit von mehr als 10 Stunden ist nicht zulässig. Bitte halten Sie das Gerät von hohen Temperaturen fern Umgebungstemperatur und lagert es an einem kühlen Ort.

4.3. Laden Sie die Umgebung auf

Wenn Sie den Akku über einen längeren Zeitraum lagern (z. B. im Winter), ist es wichtig, den vollständig geladenen Akku auf einer ebenen Fläche an einem trockenen Ort abzulegen.

- Halten Sie den Akku und das Ladegerät von Wasser und Wärmequellen fern.
- Schließen Sie keine positiven und negativen Klemmen an.

- Halten Sie den Akku von Kindern und Haustieren fern.
- Verwenden Sie den Akku und das Ladegerät nur für den vorgesehenen Zweck als Teil Ihres E-Bike.
- Decken Sie den Akku oder das Ladegerät nicht ab und stellen Sie keine Gegenstände darauf.
- Setzen Sie den Akku Oder das Ladegerät keinen Stößen wie Stürzen aus.
- Wenn Sie etwas Anomalie feststellen, beenden Sie den Ladevorgang sofort.

4.4. Beachtung

Falls die Batterie Feuer fängt, löschen Sie das Feuer bitte NICHT mit Wasser. Verwenden Sie stattdessen Sand oder andere Löschmittel, um das Feuer zu löschen.

- Bitte laden Sie den Akku mit dem angegebenen Ladegerät auf.
- Verwenden Oder laden Sie den Akku nicht bei hohen Temperaturen und platzieren Sie ihn nicht in der Nähe von Feuer.
- Schließen Sie den Pluspol (+) und den Minuspol (-) der Batterie nicht kurz.
- Tauchen Sie den Akku nicht in Wasser Oder saure Flüssigkeiten.
- Vermeiden Sie während des Ladevorgangs den Kontakt mit dem Akku und dem Ladegerät. Das Ladegerät erwärmt sich erheblich.
- Beachten Sie die zusätzlichen Informationen auf der Rückseite des Batteriefachs.
- Lagern Sie den Akku an einem sauberen und trockenen Ort und laden Sie ihn bitte alle zwei Monate auf, wenn Sie es längere Zeit nicht benutzen.
- Bewahren Sie den Akku außerhalb der Reichweite von Kindern auf.
- Versuchen Sie nicht, das Innere der Batterie zu öffnen.

4.4.1. Verwenden

Wenn die Batterieleistung weniger als ein Netz beträgt, funktioniert der Motor nicht mehr. Wenn nur die Scheinwerfer verwendet werden, bleiben sie ca. 2 Stunden lang in Betrieb.

Sie können die verbleibende Batterieleistung überprüfen, indem Sie die Steuertaste der Batterieanzeige drücken. Während der Fahrt kann das Display auch die verbleibende Batterieleistung überprüfen. Entladen Sie den Akku nach 15 normalen Ladevorgängen oder alle drei Monate vollständig. (Fahren Sie mit dem E-bike, bis die Batterie vollständig entladen ist.) Dies verlängert die Batterielebensdauer. Die Ladezeit jedes Ladezyklus beträgt ca. 4-8 Stunden. Bitte laden Sie den Akku nicht länger als jeweils 10 Stunden auf.

4.4.2. Lager

Wenn Sie das Fahrrad länger als einen Monat nicht benutzen, lagern Sie die Batterie am besten wie folgt:

- Laden Sie es einmal im Monat 30 Minuten lang auf.
- Die Temperatur liegt zwischen 0 °C und 40 °C.
- Wenn der Akku nicht verwendet wird, sollte er einmal im Monat überprüft werden. Mindestens eine LED-Anzeige sollte blinken, um anzuzeigen, dass der Akku noch aufgeladen werden kann.
- Es ist wichtig, den Akku mindestens alle zwei Monate aufzuladen. Andernfalls kann der Akku beschädigt werden und die Garantie für den Akku erlischt.

5. Installationsanweisung

Wenn Sie den Karton des E-Bikes öffnen, nehmen Sie bitte das E-Bike heraus und schneiden Sie die Verpackungsschnure mit einem Werkzeug ab.

5.1. Den Lenker installieren

5.1.1 Lösen Sie die Vorbauabdeckung mit dem Innensechskantwerkzeug und ziehen Sie nicht alle Schrauben unmittelbar an, bevor Sie den Lenker in einem Winkel und einer Position positionieren.

5.1.2 Dann mit dem Werkzeug

5.2 Vorderrad installieren

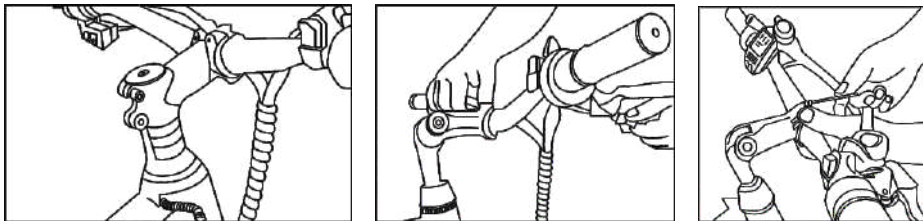

5.2.1 Nehmen Sie den Vorderradgabelschutz aus der Vorderradgabel. (Bitte beachten Sie: Der vordere Gabelschutz verhindert, dass sich die vordere Gabel während des Transports verformt. Es handelt sich um ein Verpackungsmaterial. Sie können dieses Zubehör wegwerfen!)

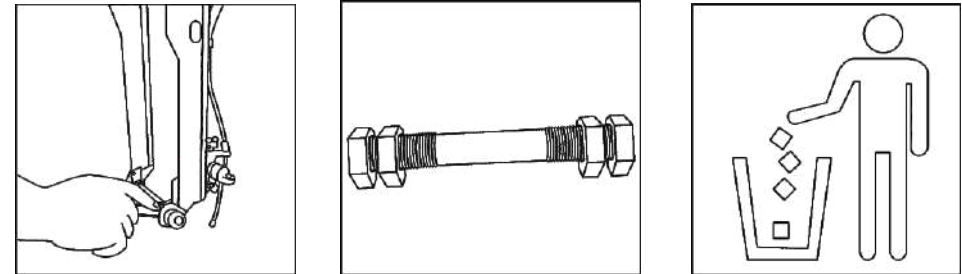

5.2.2 Nehmen Sie den Schnellspanner vom Wheel ab und schrauben Sie den Bolzen vom Schnellspanner ab.

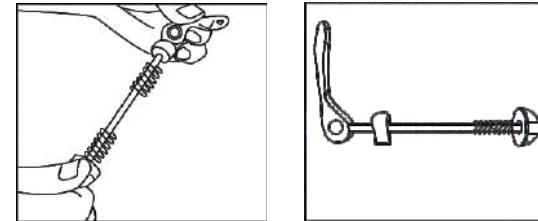

5.2.3 Das Vorderrad an der Gabel anbringen. Stellen Sie sicher, dass die Gabel an der Achse befestigt ist und dass die Scheibe in der Mitte der Bremse liegt.

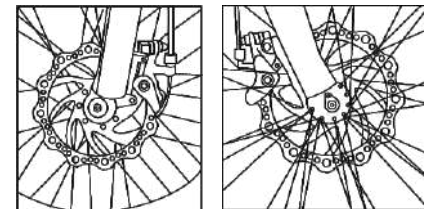

5.2.4 Setzen Sie die Schnellspannachse in die Feder ein und ziehen Sie die Schraube fest (die Schnellspannmutter befindet sich am selben Ende wie die Bremse).

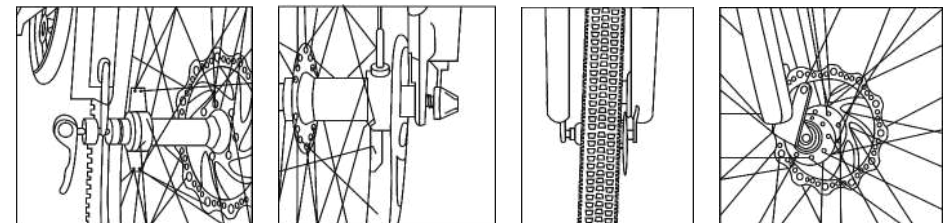

5.2.5 Reifen aufpumpen

Warnung:

- Der Reifendruck sollte vor jeder Fahrt oder mindestens einmal pro Woche überprüft werden.
- Überprüfen Sie den markierten Bereich an den Seitenwänden des Reifens, der den minimalen und maximalen Reifendruck anzeigt, und stellen Sie sicher, dass der Reifendruck im markierten Bereich liegt. Wenn der Reifendruck zu niedrig ist, kann das Rad oder das Innere beschädigt werden. Fahrradschlauch eingeklemmt, was zu einem platten Reifen führen kann. Wenn der Reifendruck zu hoch ist, kann sich der Reifen von der Felge lösen und dadurch das Fahrrad beschädigen oder den Fahrer und Personen in unmittelbarer Nähe verletzen.
- Es wird empfohlen, eine Fahrradpumpe mit eingebautem Luftdruckmesser zu verwenden, um sicherzustellen, dass Ihre Reifen immer den gewünschten und korrekten Reifendruck haben.

5.3 Den Scheinwerfer installieren

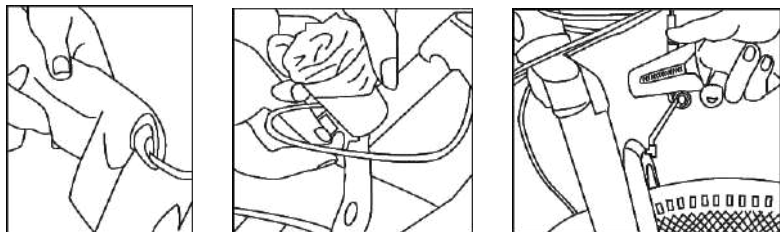

5.3.1 Den Scheinwerfer mit Schrauben an der Vordergabelhalterung befestigen.

5.4 Pedale installieren

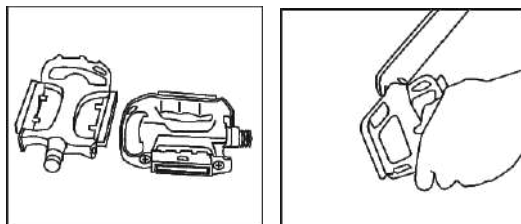

Überprüfen Sie 2 Pedale, ein Pedal mit "L" sollte auf der linken Seite installiert sein und "R" sollte auf der rechten Seite installiert sein. Bitte ziehen Sie sie mit einem Schraubenschlüssel fest.

5.5. Die Sattelstütze installieren

5.5.1 Öffnen Sie die Sattelstütze und den Sattel und montieren Sie den Rückstrahler.

5.5.2 Setzen Sie die Sattelstütze in den Rahmen ein.

5.5.3 Stellen Sie die Sattelstütze auf die Höhe ein, die Ihrer Fahrposition am besten entspricht, und ziehen Sie den Schnellspanner fest. (Bitte stellen Sie sicher, dass der Schnellspanner fest angezogen ist.)

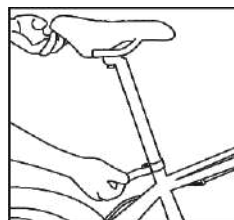

5.6. Winkel einstellen

Stellen Sie den Winkel des Bremshebels, der Anzeigen, des Schalthebels und des Gashebels am Griff ein und ziehen Sie ihn dann mit Werkzeugen fest.

5.7. Batterie einlegen

Jedes ESKUTE Elektrofahrrad wird mit einem Batterieschlüssel geliefert. Der Akku wird normalerweise direkt am Fahrrad aufgeladen, und der Schlüssel zum Akku wird möglicherweise nicht häufig verwendet. Bewahren Sie daher den Batterieschlüssel ordnungsgemäß auf.

- Stellen Sie sicher, dass Sie immer mindestens einen Ersatzschlüssel haben.
- Bewahren Sie den Ersatzschlüssel für Reparaturen, Wartungen und Notfälle an einem sicheren Ort auf.
- Wenn Sie sich wegen Reparaturen oder Wartungen an den Händler wenden, bringen Sie bitte den Schlüssel mit.

5.7.1 Öffnen Sie den Batteriekasten

5.7.2 Stellen Sie den Batterieschlauch auf den richtigen Winkel ein, legen Sie den Akku vorsichtig in den Batteriehalter ein, drücken Sie ihn nach unten und verriegeln Sie ihn automatisch.

5.7.3. Integrierte Unterrohrbatterie außerhalb des Fahrrads

- Stecken Sie den Schlüssel ein, um die Batterie zu entriegeln, und ziehen Sie die Batterie nach oben.
- Entfernen Sie den Akku.
- Schließen Sie das Ladegerät an den Akku an.
- Schließen Sie das Ladegerät an eine Steckdose an.
- Der Ladevorgang kann jederzeit gestoppt werden.
- Bitte ziehen Sie zuerst das Ladegerät aus der Steckdose und dann vom Akku.
- Tauschen Sie den Akku aus und stellen Sie sicher, dass er unten richtig ausgerichtet ist.
- Drücken Sie auf die Sicherheitsschnalle oben am Akku, bis Sie ein "Klicken" hören, um sicherzustellen, dass der Akku ordnungsgemäß gesichert ist.
- Ziehen Sie den Schlüssel heraus.
- Ihr ESKUTE E-Bike ist einsatzbereit.

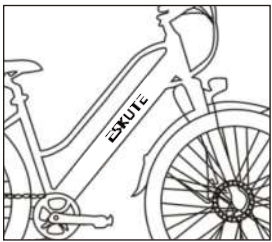

5.8. Den Gashebeln ersetzen (dies ist ein Geschenk, das nur für Europa gilt. Europäische Kunden können wählen, ob sie den Gashebel ersetzen möchten.)

1. Ersetzen Sie den rechten Seitengriff.
2. Schließen Sie zwei Kabel an.

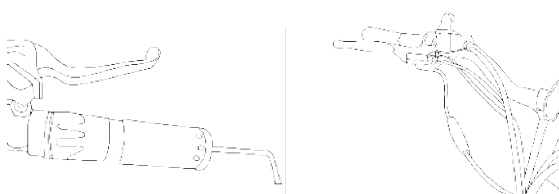

5.9. Anschlussplane

Um die Reichweite zu erhöhen, empfehlen wir, auf Geschwindigkeit umzuschalten. Zum Starten und bei niedrigen Geschwindigkeiten ist ein niedrigerer Gang am besten. Bei höherer Geschwindigkeit sollte ein höherer Gang gewählt werden. Reduzieren Sie den Druck auf die Pedale während des Schaltens, um eine reibungslose Unterstützung und eine verbesserte Reichweite zu erzielen.

- Hohe Geschwindigkeit, hoher Gang.
- Niedrige Geschwindigkeit, niedriger Gang.
- Beim Schalten die Pedale entlasten.

6. Empfehlung und Wartung

6.1. Reichweite

Die Reichweite einer Batterieladung hängt stark von verschiedenen Bedingungen ab, wie z. B. (Aber nicht beschränkt auf):

- Straßenzustände wie Straßenoberfläche und Neigung.
- Wetterbedingungen wie Temperatur und Wind.
- Fahrradbedingungen wie Reifendruck und Wartungsgrad.
- Benutzung des Fahrrades, Beschleunigungs-, Schalt- und Unterstützungsstufe.
- Gewicht von Fahrer und Ladung.
- Anzahl der Lade- und Entladezyklen.

6.2. Allgemeine Anforderungen

ESKUTE E-Bikes verwenden Metallgehäuse, um die elektrischen Komponenten zu schützen. Wir raten daher dringend davon ab, zu viel Wasser zu verwenden, um die Gehäuse und Teile um sie herum zu reinigen. Verwenden Sie ein weiches Tuch mit einer neutralen Lösung, um den Schmutz von den Abdeckungen abzuwischen. Wischen Sie dann alles mit einem sauberen, weichen Tuch trocken.

- Verwenden Sie zum Reinigen keinen Hochdruckreiniger oder Luftschläuche. Dies kann dazu führen, dass Wasser in elektrische Komponenten gelangt, was zu Fehlfunktionen führen kann.
- Reinigen Sie Kunststoffteile nicht mit zu viel Wasser. Wenn die internen elektrischen Teile durch Wasser beeinträchtigt werden, kann der Isolator korrodieren, was zu Stromausfall oder anderen Problemen führen kann.

- Verwenden Sie keine Seifenlösungen, um die Metallteile zu reinigen. Nicht neutrale Lösungen können zu Verfärbungen, Verzerrungen, Kratzern usw. Führen.
- Lassen Sie das Fahrrad nicht im Freien.

Wenn Sie nicht fahren, lassen Sie das Fahrrad an einem Ort, der vor Schnee, Regen, Sonne usw. Geschützt ist. Schnee und Regen können zu Korrosion des Fahrrads führen. UV-Strahlen der Sonne können unnötiges Ausbleichen der Farbe verursachen oder Gummi- oder Kunststoffteile am Fahrrad beschädigen

6.3 Wartungsplan

Um Ihr ESKUTE E-Bike in einem optimalen Zustand zu halten und Ihr Fahrerlebnis so angenehm wie möglich zu gestalten, empfehlen wir Ihnen dringend, den empfohlenen Wartungsplan einzuhalten. Sie sollten den Wartungsplan sorgfältig lesen und als wichtiges Dokument neben Ihrem Fahrrad betrachten.

Wartungsplan	Jede Fahrt	Wöchentlich	Pro Monat	Halbjährlich	Jährlich
Reifendruck	✓				
Reifenzustand	✓				
Visuelle Inspektion	✓				
Bremshebel Druck	✓				
Schnelle Veröfentlichung	✓				
Lenker ausrichtung	✓				
Sattelausrichtung	✓				
Batterie ist gesperrt	✓				
Radprüfung	✓				
Rahmendezustand prüfen (einschließlich Schweißnähte an Rissen)		✓			
Kette reinigen und schmieren		✓			
Bremsbeläge testen		✓			
Gabeln schmieren			✓		
Bremsen und Kabel schmieren			✓		
Faltmechanismus schmieren			✓		
Alle Schrauben- und Drehmomenteinstellungen überprüfen			✓		
Das e-Bike reinigen			✓		
Batterie aufladen			✓		
Die Radspeichen überprüfen			✓		
Den Zustand der Felge überprüfen			✓		
Sattel, Stangen und Klemme prüfen			✓		
Innenlager schmieren				✓	
Das Nabenlager überprüfen				✓	
Das untere Tretlager überprüfen				✓	
Der Bremsbelage ersetzen					✓
Bremskabel austauschen					✓
Rerfen austauschen					✓

6.4 Gewährleistung

Wie alle mechanischen Komponenten sind E-Bikes (EPAC) anfällig für Verschleiß und hohe Belastungen. Unterschiedliche Materialien und Komponenten können sich auf unterschiedliche Weise abnutzen oder ermüden. Wenn die Lebensdauer der Komponente überschritten wird, kann sie plötzlich ausfallen und Verletzungen verursachen. Jede Form von Rissbildung, Kratzern oder Farbveränderungen im Hochleistungsbereich weist darauf hin, dass die Lebensdauer des Bauteils erreicht wurde und ersetzt werden sollte.

Das Wechseln von Fahrradteilen (wie der Vorderradgabel oder des Rahmens) kann bestimmte Teile oder das gesamte E-Bike unsicher machen. Schlecht installierte oder modifizierte Komponenten können die Belastung aller anderen Komponenten erhöhen und dadurch die Wahrscheinlichkeit eines Ausfalls erheblich erhöhen. Änderungen können sich auch negativ auf den Betrieb des E-bikes auswirken, was zu Kontrollverlust, Stürzen und schweren Verletzungen führen kann. Bitte fügen Sie keine Komponenten des E-bikes hinzu, zerlegen oder modifizieren Sie sie in keiner Weise. Suchen Sie gegebenenfalls einen gut ausgebildeten E-bike-mechaniker. Darüber hinaus empfehlen wir Ihnen, sich vor dem Austausch oder Hinzufügen von Komponenten (ESKUTE) im Voraus mit uns in Verbindung zu setzen, um die Fahrsicherheit zu gewährleisten.

6.5. Wichtige Sicherheitsanweisungen

1. Tragen Sie beim Fahren immer einen Helm, um sicherzustellen, dass der Helm den örtlichen Gesetzen und Vorschriften entspricht. Körperteile und andere Gegenstände sollten von beweglichen Fahrradteilen wie Rädern und Ketten ferngehalten werden und keine Gegenstände platzieren. Blockieren Sie den Betrieb des Laufwerks in keiner Weise.
2. Tragen Sie immer feste und bequeme Schuhe, die die Pedale sicher halten können. Fahren Sie nicht barfuß oder mit Sandalen.
3. Machen Sie sich mit den Bedienelementen Ihres Fahrrads vertraut.

4. Tragen Sie helle, sichtbare Kleidung. Die Kleidung sollte nicht zu locker sein, damit sie versehentlich von Fahrradteilen oder von Gegenständen auf der Straße oder am Straßenrand erfasst wird.
5. Springen Sie nicht zu fest auf das Fahrrad, da dies die meisten Teile wie die Speichen und Pedale stark unter Druck setzt. Die Vordergabel ist eine der anfälligsten für Sprungschäden. Ein Fahrer, der häufig auf ein Fahrrad springt, kann das Fahrrad beschädigen und schwere Verletzungen verursachen.
6. Achten Sie auf die Geschwindigkeit und halten Sie sie auf einem Niveau, das für die aktuellen Wetterbedingungen geeignet ist. Denken Sie immer daran, dass ein direkter Zusammenhang zwischen Geschwindigkeit und Steuerung sowie Geschwindigkeit und Komponentenlast besteht.
7. Befolgen Sie immer die örtlichen Verkehrsregeln.
8. Fahren Sie niemals unter dem Einfluss von Alkohol, Drogen oder Pille.
9. Wenn Sie gesundheitliche Probleme haben, konsultieren Sie bitte vor dem Fahren einen Arzt.
10. Fahren Sie niemals unhöflich, um sich selbst und anderen Schaden zuzufügen.
11. Bitte beachten Sie, dass sich der Bremsweg auf unebenen Straßen (wie Schotter oder nassen Straßen) vergrößert.
12. Bitte überprüfen Sie vor dem e-bike das Kabelmanagement der Bremsen, um sicherzustellen, dass beide Bremsen in einwandfreiem Zustand sind. Bitte überprüfen Sie vor dem Radfahren die Kabelführung der Bremsen. Stellen Sie sicher, dass beide Bremsen in gutem Zustand sind.

Der Hersteller übernimmt keine Verantwortung für zufällige oder indirekte Verluste, die durch die direkte oder indirekte Verwendung dieses Produkts verursacht werden.

ESKUTE

E-bike

Manuale Utente

I. Istruzioni di Sicurezza

1. Grazie per aver acquistato ESKUTE E-BIKE. L'E-BIKE presenta la più recente innovazione tecnologica.
2. Per motivi di sicurezza, è molto importante leggere questo manuale dell'utente prima di utilizzare la bicicletta. L'uso improprio può ridurre le prestazioni di guida e, soprattutto, può causare rischi per la tua salute e la tua sicurezza.
3. Per la gestione e la manutenzione della bicicletta, si prega di fare riferimento al manuale d'uso della E-BIKE che è una parte integrante di questa e-bike.
4. Non smontare o disassemblare in nessun momento uno qualsiasi dei componenti della e-bike di cui sopra.
5. Verificare che tutte le parti siano serrate e bloccate prima di guidare.
6. Assicursi che il caricabatterie e la spina di ricarica siano sempre asciutti e non si bagnino mai.
7. Il caricabatterie deve essere pulito solo con un panno asciutto. Non usare mai un panno umido, olio o altri liquidi.

2. Instruction

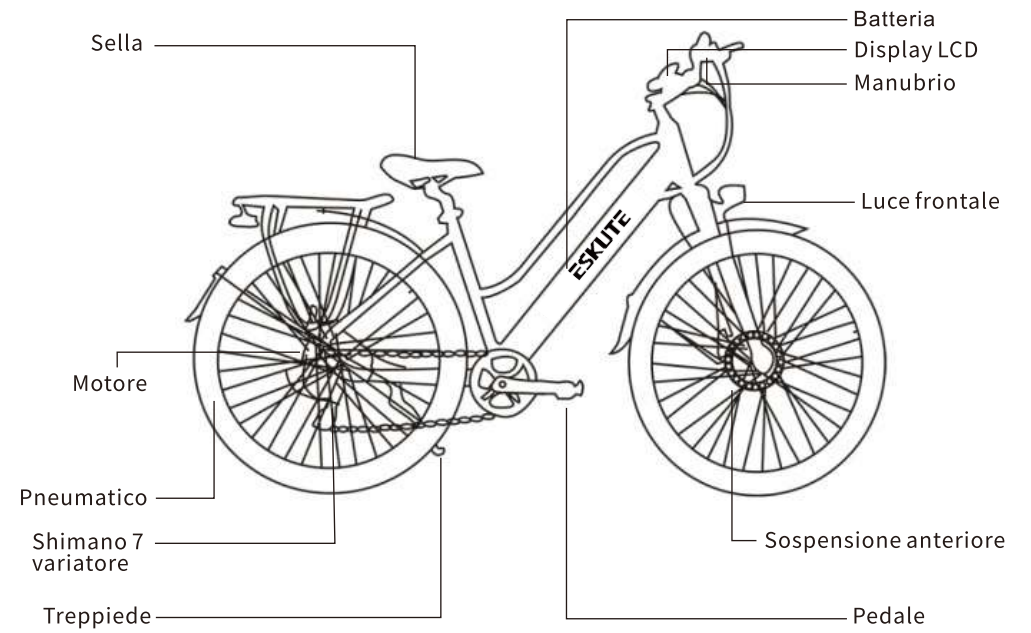

Model : MYT-28

2.1 Specificazioni

Indicatori	Articoli	Parametri
Dimensioni	Dimensioni del prodotto	73.2x26.0x46.1in (186x66x117cm)
	Dimensioni di imballaggio	58.3x9.8x33.1in (148x25x84cm)
Telaio	Materiale	Alluminio
Motore	Tipo	Brushless
	Potenza	250W
Batteria	Tipo	Litio
	Capacità	36V 10AH
	La gestione	Equilibrio, sovraccarico, sottotensione, surriscaldamento, spegnimento automatico
	Watt-ore	360WH
Deragliatore	SHIMANO	7 velocità
Display	Schermo	LCD
Forcella anteriore	Forcella anteriore	Forcella della sospensione anteriore
Pneumatici	Pneumatico anteriore	700C*45C
	Pneumatico posteriore	700C*45C
Condizione di guida	Altezza adatta	155-200cm
	la capacità di carico	265 lbs(120kg)
	Velocità massima	25 km/h, in base al terreno e al peso del pilota
	Gamma	Con PAS 60-80km
	Terreno appropriato	Superficie dura, strada piana, rampa inferiore al 15 °
	Tempo di lavoro	0°C a 40°C
	Temperatura di conservazione	-20°C a 50°C
Peso del veicolo	Peso netto	25kg
Caricatore	Tensione d'ingresso	185-240V, 50/60HZ
	Tensione di uscita	54.6V, 2A
	Tempo di ricarica	4-8 ore

2.2 Accessori

Bici Elettrica	1
Caricabatterie	1
8-10/13-15/14-17 Chiave	3
4/5/6 Chiave inglese	3
&,"+" Cacciavite	1
Manuale utente	1
Certificato di garanzia	1

3. Funzionamento del contatore

3.1 Istruzioni del misuratore

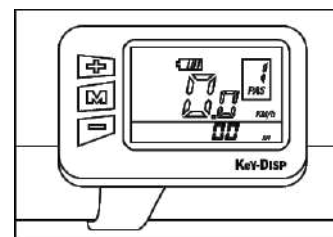

3.2 Funzionamento del contatore

Funzionamento del contatore

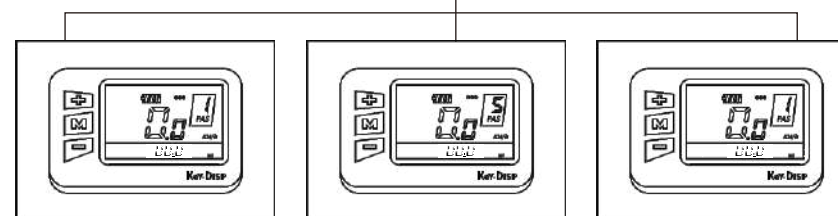

Per accendere / spegnere il sistema e-bike, tenere premuto il pulsante MODE per 2 secondi. Il valore predefinito è PAS "1".

Per modificare il livello di assistenza, premere SU / GIÙ per aumentare e diminuire fino a visualizzare il livello di assistenza desiderato.

Funzione elettrica completa: premere "-", fino a quando il PAS diventa "0", è la funzione elettrica.

3.3 Precauzioni operative

Prestare attenzione all'uso sicuro. Non tentare di rilasciare il connettore durante la ricarica della batteria.

- Evitare il rischio di collisione.
- Non modificare la configurazione del sistema per evitare disordine.
- Riparare lo schermo quando appare il codice di errore.

4. Caricabatterie

4.1. Panoramica della batteria e del caricabatterie

- A - Batteria
- B - Visualizzazione della capacità
- C - Presa di ricarica
- D - Pulsante di controllo della capacità della batteria

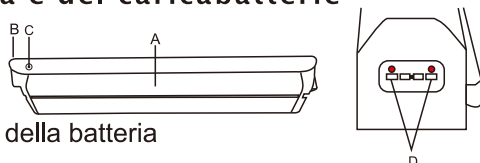

- A - Presa (100 ~ 240V) (il tipo varia)
- B - Caricatore
- C - Indicatore di carica
- D - Presa di ricarica

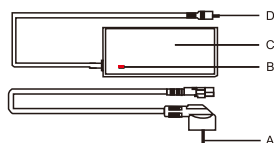

4.2. Istruzioni di carica

- Per caricare la batteria con la bici, è sufficiente posizionare la bici a portata di mano dell'alimentatore e collegarla.
- La batteria può essere caricata mentre si è in bicicletta o la batteria può essere rimossa e caricata in un luogo di comodo.
- La spia ROSSA indica che è in carica e la spia VERDE indica che la batteria è completamente carica. (Staccare la spina dalla parete) In genere il tempo di ricarica è di 4-8 ore a seconda della capacità della batteria rimasta.
- Avvertenza: è proibito un tempo di ricarica superiore a 10 ore, si prega di tenerlo lontano da ambienti ad alta temperatura e di conservarlo in un luogo fresco.

4.3. Ambiente di carica

Quando si conserva la batteria per un periodo di tempo più lungo, (ad esempio durante il periodo invernale) è importante posizionare la batteria completamente carica su una superficie piana in un luogo asciutto.

- Tenere la batteria e il caricabatterie lontano da acqua e fonti di calore.
- Non collegare terminali positivi e negativi.
- Tenere la batteria lontano da bambini e animali domestici.

- Utilizzare la batteria e il caricabatterie solo per lo scopo previsto come parte della propria e-bike.
- Non coprire la batteria o il caricabatterie, non collocare oggetti sopra di essi o collocare oggetti sopra di essi.
- Non esporre la batteria o il caricabatterie a urti come cadute.
- Interrompere immediatamente la ricarica se si nota qualcosa di insolito.

4.4. Attenzione

- Nel caso improbabile che la batteria prenda fuoco, NON tentare di estinguere il fuoco con acqua. Invece, usa la sabbia o un altro ignifugo per estinguere il fuoco.
- Caricare la batteria con il caricabatterie specificato.
- Non utilizzare o caricare la batteria a temperature elevate e non collocare la batteria vicino al fuoco.
- Non cortocircuitare i terminali positive (+) e negative (-) della batteria.
- Non immergere la batteria in acqua o fluido acido.
- Evitare il contatto con la batteria e il caricabatterie durante la ricarica. Il caricabatterie si riscalda considerevolmente.
- Notare le informazioni aggiuntive sul retro della custodia della batteria.
- Conservare la batteria in un ambiente pulito e asciutto e ricaricare la batteria ogni due mesi se non la si utilizza per un lungo periodo.
- Tenere la batteria fuori dalla portata dei bambini.
- Non tentare mai di aprire la batteria.

4.4.1. Uso

Quando la carica della batteria scende a 1 bar, il supporto del motore si arresta. Se ci sono luci sulla batteria, rimarranno in uso per circa due ore.

La carica residua della batteria può essere controllata premendo il pulsante di controllo sotto i LED indicatori. Il display montato sul manubrio mostra anche la potenza residua quando la bici è in uso. Eseguire una scarica completa della batteria (guidare l'e-bike fino a quando la batteria è completamente scaricata) dopo 15 normali cariche o ogni tre mesi; questo contribuirà ad aumentare la durata della batteria. Il tempo di ricarica è di circa 4-8 ore. Si prega di non caricare la batteria per più di 10 ore alla volta.

4.4.2. Conservazione

Se la bici non viene utilizzata per più di un mese, è consigliabile conservare la batteria come segue:

- Al 40% -60% della sua capacità, ricaricare una volta al mese per 30 minuti.
- A temperature comprese tra 0°C e 40 °C.

5

Se la batteria non è in uso, dovrebbe essere controllata una volta al mese. Almeno un LED dovrebbe lampeggiare per indicare che c'è ancora carica. Caricare la batteria se necessario.

È importante caricare la batteria almeno ogni tre mesi. In caso contrario si potrebbe danneggiare la batteria e rendere nulla la garanzia della batteria.

5. Istruzioni per l'installazione

Quando si apre la scatola di cartone della bici, estrarre l'E-bike e utilizzare gli strumenti per tagliare le stringhe del pacchetto.

5.1. Installare il manubrio:

5.1.1 Utilizzare l'attrezzo esagonale interno per allentare il coperchio dell'attacco e non serrare immediatamente tutti i bulloni prima di regolare il manubrio in un angolo e una posizione adeguati.

5.1.2 Poi stringerlo con l'attrezzo.

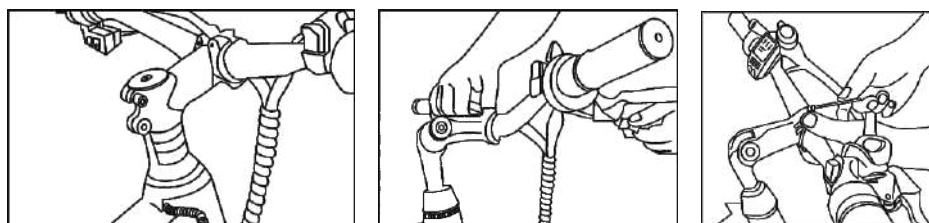

5.2 Installare la ruota anteriore:

5.2.1 Estrarre la protezione della forcella anteriore dalla forcella anteriore. (Nota: la protezione della forcella anteriore viene utilizzata per evitare che le forche si deformino durante il trasporto. Appartiene al materiale di imballaggio. È possibile buttare via questo accessorio!)

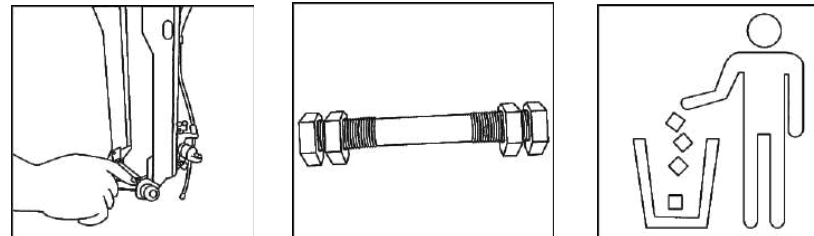

5.2.2 Estrarre il disco anteriore dalla cassetta degli attrezzi, installare il disco sulla capanna della ruota anteriore.

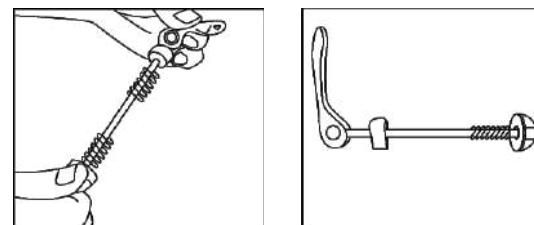

5.2.3 Installare la ruota anteriore sulla forcella. Accertarsi che la forcella sia fissata all'asse e assicurarsi che il disco sia posizionato al centro del freno.

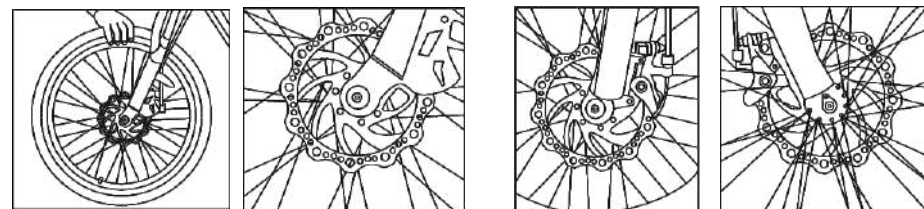

5.2.4 Inserire l'asse a rilascio rapido nella molla e serrare la vite (il dado a rilascio rapido deve trovarsi alla stessa estremità del freno).

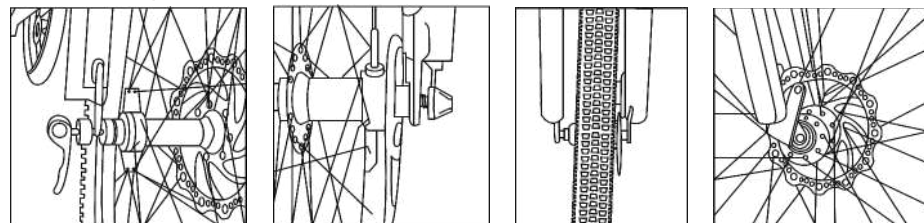

5.2.5 Gonfiaggio dei pneumatici

Avvertimento:

- La pressione dei pneumatici deve essere controllata ogni volta prima di guidare o almeno una volta alla settimana.
- Controllare l'area contrassegnata sui fianchi dello pneumatico, che mostra la pressione minima e massima dello pneumatico, e assicurarsi che la pressione dello pneumatico sia nell'area contrassegnata. Se la pressione dello pneumatico è troppo bassa, la ruota potrebbe danneggiarsi o l'interno tubo della bicicletta schiacciato, che può provocare una gomma a terra. Se la pressione della gomma è troppo elevata, la gomma potrebbe allontanarsi dal cerchione e quindi danneggiare la bicicletta o ferire il conducente e le persone nelle immediate vicinanze.
- Si consiglia di utilizzare una pompa da bicicletta con manometro incorporato per garantire che lo pneumatico abbia sempre la pressione desiderata e corretta.

5.3 Installare la luce anteriore

5.3.1 Montare il faro sulla staffa della forcella anteriore con le viti.

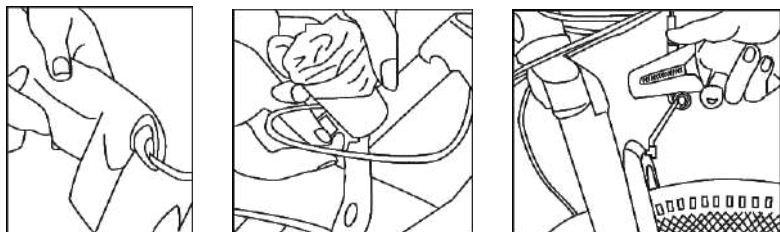

5.4 Installare i pedali

Controlla 2 pedali, quello "L" impresso dovrebbe essere installato sul lato sinistro e "R" sul lato destro. Si prega di utilizzare la chiave per serrarli.

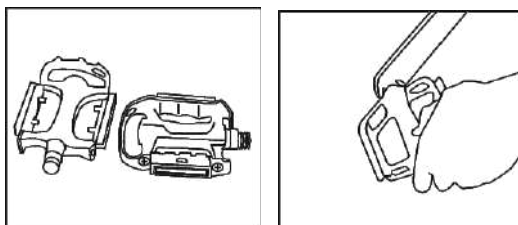

5.5 Installare il reggisella

- 5.5.1 Aprire il reggisella e la sella, poi installare il riflettore posteriore;
- 5.5.2 Inserire il reggisella nel telaio;
- 5.5.3 Regolare il reggisella all'altezza più adatta alla posizione di guida e stringere lo sgancio rapido. (Assicurarsi che lo sgancio rapido sia saldamente serrato.)

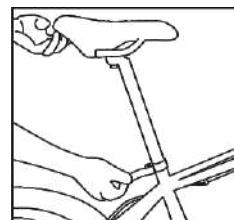

5.6 Regolare l'angolo

Regolare l'angolo della leva del freno, del misuratore, del cambio, dell'acceleratore sul manubrio, poi stringerli con gli attrezzi.

5.7 Installare la batteria

Ogni e-bike ESKUTE viene fornita con due copie del tasto batteria. Le biciclette con bloccaggi del cerchione sono fornite con chiavi aggiuntive (che non sono uguali a quelle della batteria). La ricarica della batteria sulla bici potrebbe comportare un uso non frequente della chiave della batteria, tuttavia è necessaria per la manutenzione e la riparazione, quindi tienilo a mente quando conservi la chiave.

- Assicurati di avere sempre almeno una chiave di riserva.
- Conservare le chiavi di scorta in un luogo sicuro per riparazioni, manutenzione ed emergenze.
- Portare la chiave con se quando si contatta il rivenditore ESKUTE per assistenza o riparazione.

5.7.1 Aprire la scatola della batteria

5.7.2 Infilare la batteria nell'angolazione corretta e inserirla delicatamente nel supporto, premerla verso il basso e bloccarla automaticamente.

5.7.3. Batteria integrate nel tubo obliquo all'esterno della bici

- Inserire la chiave per sbloccare la batteria, e poi tirare la batteria verso l'alto.
- Rimuovere la batteria.
- Collegare il caricabatterie alla batteria.
- Collegare il caricabatterie a una presa di corrente.
- Il processo di ricarica può essere interrotto in qualsiasi momento.
- Scollegare prima il caricabatterie dalla presa di corrente e poi dalla batteria.
- Sostituire la batteria e assicurarsi che sia correttamente allineata nella parte inferiore.
- Premere la parte superiore della batteria fino a quando non si sente un "clic" per assicurarsi che la batteria sia correttamente fissata.
- Estrarre la chiave.
- La tua e-bike ESKUTE è pronta per l'uso.

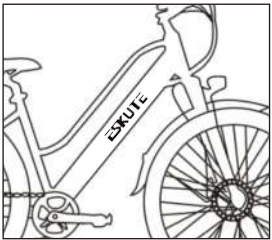

5.8 Sostituire l'acceleratore (Questo è un omaggio, e si applica solo ai clienti europei, europei possono scegliere se cambiare o no l'acceleratore)

1. Prendere il manubrio destro lateralmente.
2. Installare l'acceleratore, bloccare l'acceleratore con strumenti.

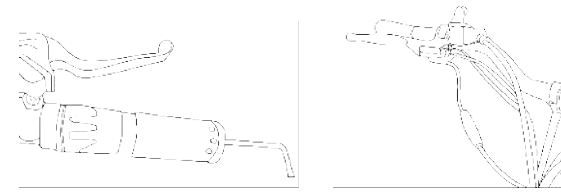

5.9 Schemi di collegamento

Per aumentare l'autonomia, si consiglia di passare alla velocità. Per l'avviamento e a basse velocità, è preferibile una marcia più bassa. A velocità più elevata, è necessario selezionare una marcia più alta. Ridurre la pressione sui pedali durante il cambio per un supporto regolare e una maggiore autonomia.

- Alta velocità, marcia alta.
- Bassa velocità, marcia bassa.
- Ridurre la pressione sui pedali durante il cambio.

6. Raccomandazione e manutenzione

6.1. Gamma

La gamma di carica della batteria dipende fortemente da varie condizioni, come (ma non limitato a):

- Condizioni stradali, come superficie stradale e inclinazione.
- Condizioni meteorologiche, come temperatura e vento.
- Condizioni di ciclismo, come la pressione dei pneumatici e il livello di manutenzione.
- Uso della bicicletta, accelerazione, commutazione e livello di supporto.
- Peso del conducente e carico.
- Numero di cicli di carica e scarica.

6.2. Requisiti generali:

- Le e-bike ESKUTE utilizzano custodie metalliche per proteggere i componenti elettrici. Pertanto, si consiglia vivamente di non usare troppa acqua per pulire gli alloggiamenti e le parti circostanti. Utilizzare un panno morbido con una soluzione neutra per rimuovere lo sporco dalle coperture. Quindi asciugare tutto con un panno pulito e morbido.
- Non utilizzare un pulitore ad alta pressione o tubi dell'aria per la pulizia; Ciò può causare l'ingresso di acqua nei componenti elettrici, con conseguenti malfunzionamenti.
- Non pulire le parti in plastica con troppa acqua. Se le parti elettriche interne sono interessate dall'acqua, l'isolatore può corrodere, con conseguente perdita di potenza o altri problemi.
- Non utilizzare soluzioni di sapone per pulire le parti metalliche. Le soluzioni non neutre possono causare scolorimento, distorsioni, graffi, ecc.
- Evitare di lasciare la bici all'aperto.
- Se non si è alla guida, lasciare la bici in un luogo protetto da neve, pioggia, sole, ecc. La neve e la pioggia possono causare corrosione della bici. I raggi ultravioletti del sole possono causare sbiadimento del colore non necessario o rompere le parti in gomma o plastica della bici.

6.3. Programma di manutenzione

Per mantenere la tua e-bike ESKUTE in condizioni ottimali e per rendere la tua esperienza di guida il più piacevole possibile, ti consigliamo vivamente di seguire il programma di manutenzione raccomandato. Leggere attentamente il piano di manutenzione e considerarlo come un documento importante, accanto alla bicicletta.

Programma di manutenzione	Ogni	Settimanalmente	Al mese	Meta anno	Annuale
Pressione dei pneumatici	✓				
Condizioni degli pneumatici	✓				
Ispezione visuale	✓				
Pressione leva freno	✓				
Rilascio rapido	✓				
Orientamento del manubrio	✓				
Orientamento della sella	✓				
La batteria 6 bloccata	✓				
Controllo delle ruote	✓				
Controllare le condizioni del telaio		✓			
Pulire e lubrificare la catena		✓			
Test delle pastiglie dei freni		✓			
Lubrificare le forcelle			✓		
Lubrificare freni e cavi			✓		
Lubrificare il meccanismo di chiusura			✓		
Controllare tutte le impostazioni di vite e coppia			✓		
Pulisci la bici			✓		
Ricaricare la batteria			✓		
Controllare i raggi delle ruote			✓		
Controllare le condizioni del cerchione			✓		
Controllare sella, aste e morsetto			✓		
Lubrificare il movimento centrale				✓	
Controllare il cuscinetto del mozzo				✓	
Controllare il movimento centrale inferiore				✓	
Sostituzione delle pastiglie dei freni					✓
Sostituzione dei cavi del freno					✓
Sostituzione delle gomme					✓

6.4 Garanzia

Come per tutti i componenti meccanici, le biciclette elettriche (EPAC) sono soggette a usura e carichi elevati. Materiali e componenti diversi possono reagire in vari modi all'usura o alla fatica. Se la durata di progettazione di un componente è stata superata, può improvvisamente fallire e potenzialmente causare lesioni. Qualsiasi forma di incrinatura, graffio o cambiamento di colore in aree fortemente caricate indica che la durata del componente è stata raggiunta e deve essere sostituita.

Le modifiche ai componenti della bicicletta, come la forcella o il telaio, possono rendere insicura quella particolare parte o l'intera bicicletta. Un componente mal installato o modificato può aumentare il carico su tutti gli altri componenti, aumentando notevolmente la probabilità di un guasto. Le modifiche possono anche influenzare negativamente la maneggevolezza della bicicletta, con conseguente perdita di controllo, cadute e lesioni gravi. Si prega di non aggiungere, rimuovere o modificare alcun componente della bicicletta in alcun modo. Se necessario, si rivolga ad un meccanico specializzato in biciclette. Inoltre, si consiglia di contattare noi (ESKUTE) in anticipo prima di cambiare o aggiungere qualsiasi componente per garantire la sicurezza della guida.

6.5. Importanti istruzioni di sicurezza

1. Indossare sempre un casco durante la guida. Accertarsi che il casco sia conforme alle leggi locali. Tenere le parti del corpo e altri oggetti lontano dalle parti in movimento della bicicletta che possono causare danni, come ad esempio: ruote e catena. Non posizionare oggetti sulla batteria o sul motore. Non ostruire in alcun modo l'azionamento.
2. Indossare sempre scarpe robuste che afferrano i pedali in sicurezza. Non guidare mai a piedi nudi o con sandali.
3. Familiarizzarsi con i comandi della bici.

4. Indossare indumenti luminosi e visibili che non siano così larghi da impigliarsi accidentalmente nelle parti in movimento della bicicletta o da essere presi da oggetti sul lato della strada o sulla strada.
5. Non saltare in bicicletta. Saltare in bicicletta mette a dura prova la maggior parte dei componenti, come raggi e pedali. Una delle parti più vulnerabili ai danni da salto è la forcella anteriore. I conducenti che insistono a saltare con la loro bicicletta rischiano sia danni alla bicicletta che gravi lesioni personali.
6. Prestare attenzione alla propria velocità e mantenerla a un livello adeguato, ad esempio, alle condizioni meteorologiche attuali. Ricordare sempre che esiste una relazione diretta tra velocità e controllo, nonché velocità e carico dei componenti.
7. Seguire sempre le regole del traffico locale.
8. Non guidare mai sotto l'effetto di alcol, medicine o droghe.
9. In caso di problemi di salute, consultare il medico prima di guidare.
10. Non mettere mai in pericolo te stesso e gli altri con una guida spericolata.
11. Si noti che lo spazio di frenata aumenta in condizioni stradali accidentate come ghiaia o superfici bagnate.
12. Controllare la gestione dei cavi dei freni prima di pedalare. Assicurarsi che entrambi i freni siano in buone condizioni e funzionanti.

Il produttore non è responsabile per perdite o danni accidentali o consequenziali dovuti direttamente o indirettamente all'uso di questo prodotto.

ESKUTE E-bike MANUAL DE USO

I. Seguridad e Instrucciones

1. Gracias por comprar la ESKUTE E-BIKE. La E-BIKE incorpora la más reciente innovación en tecnología.
2. Por razones de seguridad, es muy importante que lea este manual del usuario antes de utilizar la bicicleta. Un manejo inadecuado puede reducir el rendimiento de la motocicleta y, lo que es más importante, poner en peligro su seguridad y salud.
3. Con respecto al manejo y mantenimiento de bicicletas, se hace referencia al punto 6 de este manual, que es parte esencial del “Manual de usuario de bicicleta eléctrica”.
4. ¡No desmantele ni desmonte en ningún momento ninguno de los componentes de la e-bike mencionados anteriormente!
5. Por favor, compruebe que todas las piezas estén apretadas y aseguradas antes de montar.
6. Por favor, asegúrese de que el cargador de batería y el enchufe de carga se mantengan siempre secos y nunca se mojen.
1. El cargador solo debe limpiarse con un paño seco. Nunca utilice un paño húmedo, aceite u otro líquido.

2. Instruction

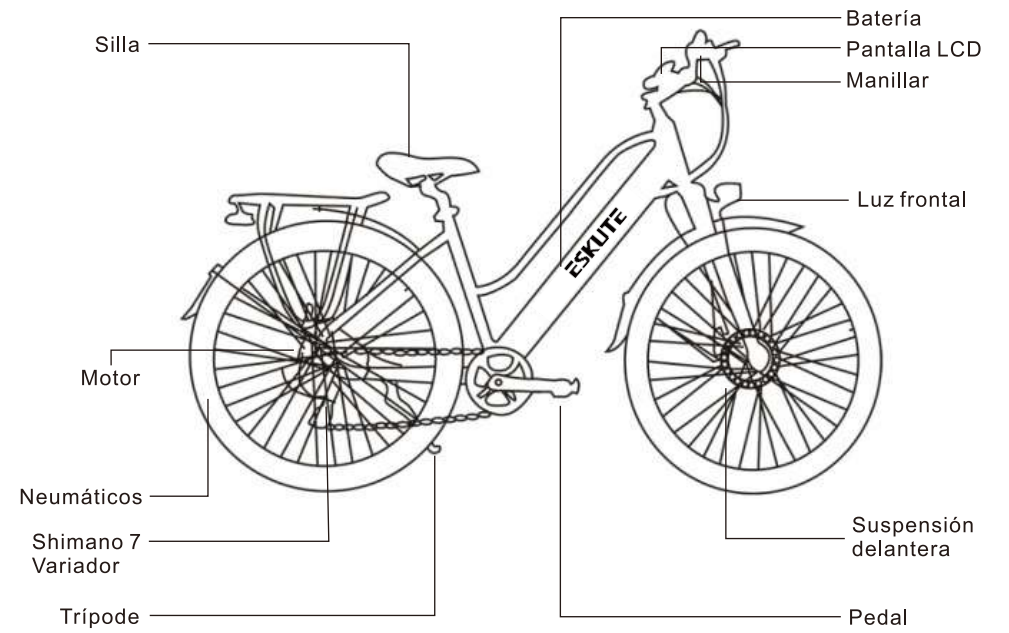

Model : MYT-28

2.1 Especificación

Indicadores	Artículos	Parámetros
Dimensiones	Tamaño del producto	73.2x26.0x46.1 in (186x66 x117cm)
	Tamaño de embalaje	58.3x9.8x33.1in (148x25x84cm)
Marco	Material	Aluminio
Motor	Tipo	Sin escobillas
	Poder	250W
Batería	Tipo	Litio
	Capacidad	36V 10AH
	Administración	Equilibrio, sobrecarga, bajo voltaje, sobrecalentamiento, apagado automático
	Vatios horas	360WH
Desviador	SHIMANO	7 velocidades
Monitor	Medidor	LCD
Horquilla	Horquilla	Horquilla delantera de suspensión
Neumático	Neumático delantero	700C*45C
	Llanta trasera	700C*45C
Requisito de montar	Altura adecuada	155-200cm
	Carga maxima	265 lbs(120kg)
	Velocidad máxima	25km/h, basado en el terreno y el peso del conductor
	Distancia	Con PAS 60-80km
	Terreno adecuado	Superficie dura, camino plano, rampa inferior a 15 °
	Temperatura de trabajo	De 0°C a 40°C
	Temperatura de almacenamiento	De -20°C a 50°C
Peso del vehículo	Peso neto	25kg
Cargador	Voltaje de entrada	185-240V, 50/60Hz
	Tensión de salida	54.6V, 2A
	Tiempo de carga	4-8 horas

2.2 Accesorios

Bicicleta eléctrica	1
Cargador	1
8-10/13-15/14-17 Llave inglesa	3
4/5/6 Llave Allen	3
&,+ " Destornillador	1
Manual de usuario	1
Tarjeta de garantía	1

3. Funcionamiento del Medidor

3.1 Instrucciones del medidor

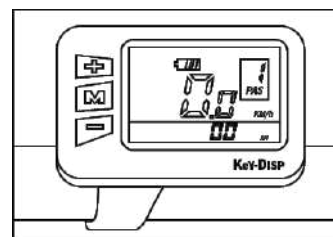

3.2 Funcionamiento del medidor

Funcionamiento del medidor

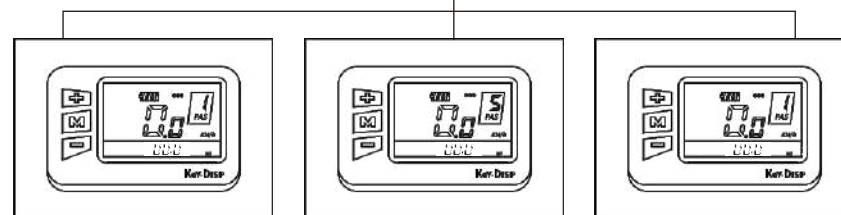

Para encender y apagar el sistema de bicicletas, mantenga pulsado el botón MODE durante 2 segundos. El valor predeterminado es PAS "1".

Para cambiar el nivel de asistencia, presione la tools ARRIBA/ABAJO para aumentar o disminuir hasta que el nivel de asistencia deseado sea mostrado.

Funcionamiento eléctrico completo: Presione "-", hasta que el PAS se convierta en "0", esto es funcionamiento eléctrico.

3.3 Precauciones de funcionamiento

Tenga cuidado con el uso seguro. No intente soltar el conector cuando cargue la batería.

- Evite el riesgo de colisión.
- No modifique los parámetros del sistema para evitar el desorden de los parámetros.
- Haga que la pantalla se repare cuando aparezca el código de error.

4. Batería & carga

4.1. Descripción general de la batería y el cargador

A - Batería

B - Pantalla de capacidad

C - Toma de carga

D - Botón de verificación de capacidad de la batería

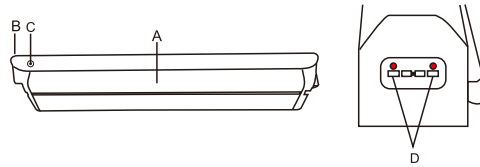

A - Enchufe (100 ~ 240V) (el tipo variará)

B - Cargador

C - Indicador de carga

D - Toma de carga

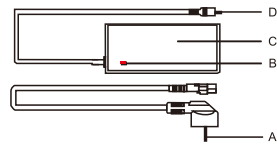

4.2. Instrucción de carga

- Para cargar la batería con la bicicleta, simplemente coloque la bicicleta al alcance de la fuente de alimentación y conéctela.
- La batería se puede cargar mientras está en la bicicleta o la batería se puede quitar y cargar en un lugar de su conveniencia.
- La luz ROJA indica que se está cargando y la luz VERDE indica que la batería está completamente cargada. (Desconecte el enchufe de la pared) Por lo general, el tiempo de carga es de 4 a 8 horas dependiendo de la capacidad restante de la batería.
- Advertencia: el tiempo de carga de más de 10 horas está prohibido, manténgalo alejado del ambiente de alta temperatura y guárdelo en un lugar fresco.

4.3. Ambiente de carga

Cuando almacene la batería durante un período de tiempo más largo (por ejemplo, durante el invierno), es importante colocar la batería completamente cargada sobre una superficie plana en un lugar seco.

- Mantenga la batería y el cargador alejados de fuentes de agua y calor.
- No conecte terminales positivo y negativo.
- Mantenga la batería fuera del alcance de niños y mascotas.

- Use la batería y el cargador solo para el propósito previsto como parte de su bicicleta eléctrica.
- No cubra la batería ni el cargador, no coloque objetos sobre ellos ni coloque ningún objeto sobre ellos.
- No exponga la batería o el cargador a golpes como caídas.
- Deje de cargar inmediatamente si nota algo inusual.

4.4. Atención

- En el improbable caso de que la batería se incendie, NO intente extinguir el fuego con agua. En su lugar, use arena u otro retardante de fuego para extinguir el fuego.
- Cargue la batería con el cargador especificado.
- No utilice ni cargue la batería a altas temperaturas y no la coloque cerca del fuego.
- No cortocircuite los terminales positivo (+) y negativo (-) de la batería.
- No sumerja la batería en agua o líquido ácido.
- Evite el contacto con la batería y el cargador durante la carga. El cargador se calienta considerablemente.
- Tenga en cuenta la información adicional en la parte posterior de la caja de la batería.
- Almacene la batería en un ambiente limpio y seco y recargue la batería cada dos meses si no la va a usar durante mucho tiempo.
- Mantenga la batería fuera del alcance de los niños.
- Nunca intente abrir la batería.

4.4.1. Utilizar

Cuando la energía de la batería cae a 1 bar, el motor dejará de funcionar. Si solo se usan los faros, permanecerán en uso durante aproximadamente 2 horas..

La energía restante de la batería se puede verificar presionando el botón de control debajo de los LED indicadores. La pantalla montada en el manillar también muestra la potencia restante cuando la bicicleta está en uso. Realice una descarga completa de la batería (monte su bicicleta eléctrica hasta que la batería esté completamente descargada) después de 15 cargas normales o cada tres meses; Esto ayudará a aumentar la vida útil de la batería. El tiempo de carga es de aproximadamente 4-8 horas por ciclo de carga. No cargue la batería durante más de 10 horas a la vez (la batería está completamente cargada mucho antes).

4.4.2. Almacenamiento

Si la bicicleta no se usa durante más de un mes, es mejor almacenar la batería de la siguiente manera:

- Al 40% -60% de su capacidad, recargue una vez al mes durante 30 minutos.
- Fuera de la bicicleta.
- A temperaturas entre 0°C y 40 °C.

Si la batería no está en uso, se debe revisar una vez por mes. Al menos un LED debería parpadear para indicar que todavía hay carga. Cargue la batería si es necesario.

Es importante cargar la batería al menos cada tres meses. Si no lo hace, se puede dañar la batería y anular la garantía de la batería.

5. Instrucciones de instalación

Cuando abra la caja de cartón de la motocicleta, saque la E-bicicleta y utilice herramientas para cortar las cuerdas del paquete.

5.1. Instalación del manubrio:

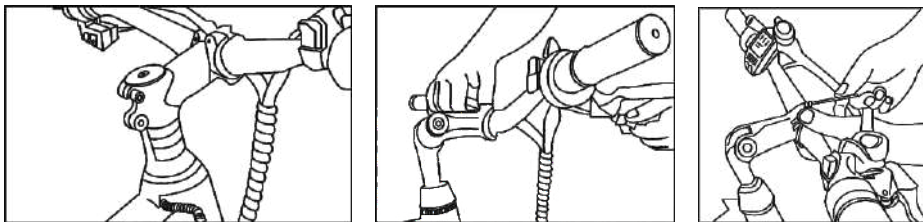

5.1.1 utilice una herramienta hexagonal interna para aflojar la tapa de la potencia y no apriete todos los tornillos inmediatamente antes de ajustar el manillar en un ángulo y posición correctos.

5.1.2 Luego apriete con la herramienta.

5.2 Instale la rueda delantera:

5.2.1 Saque el protector de la horquilla delantera de la horquilla delantera. (Tenga en cuenta: el protector de la horquilla delantera se usa para evitar que las horquillas se deformen durante el transporte. Pertenece al material de embalaje. ¡Simplemente puede tirar este accesorio!)

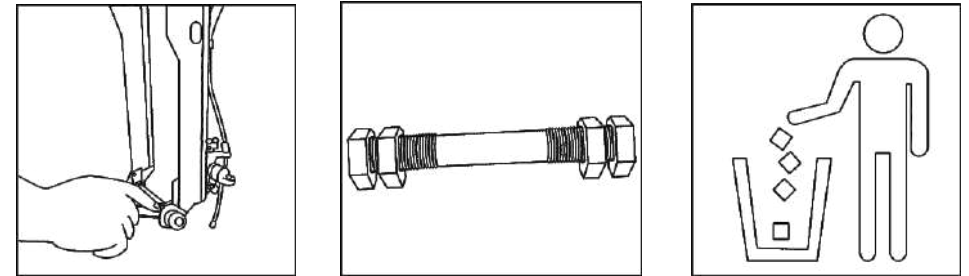

5.2.2 Saque la liberación rápida de rueda y destornille el tornillo de la liberación rápida.

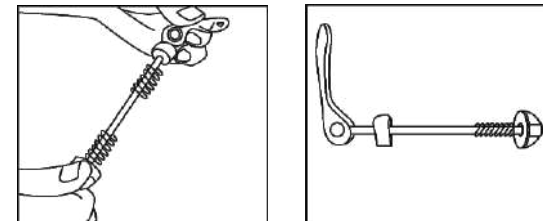

5.2.3 Inserte el eje de liberación rápida en el muelle y apriete el tornillo (la tuerca de liberación rápida debe estar en el mismo extremo que el freno).

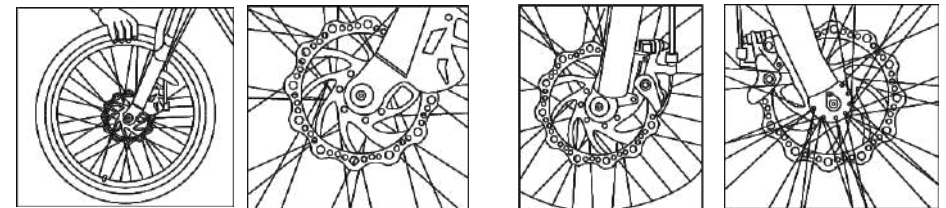

5.2.4 Inserte el eje de liberación rápida en el muelle y apriete el tornillo (la tuerca de liberación rápida debe estar en el mismo extremo que el freno)

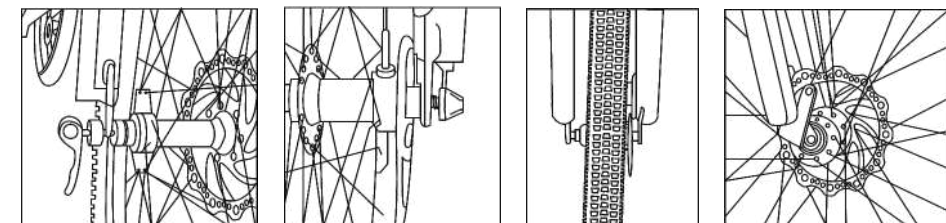

5.2.5 Inflar los neumáticos

Advertencia:

- La presión de los neumáticos debe verificarse cada vez antes de conducir o al menos una vez a la semana.
- Compruebe el área marcada en las paredes laterales del neumático, que muestra la presión mínima y máxima del neumático, y asegúrese de que la presión del neumático esté en el área marcada. Si la presión del neumático es demasiado baja, la rueda puede dañarse o el interior tubo de la bicicleta puede ser apretado, lo que puede provocar una llanta desinflada. Si la presión del neumático es demasiado alta, el neumático puede soltarse de la llanta y dañará a la bicicleta o lesionará al conductor y a las personas cercanas.
- Se recomienda utilizar una bomba de bicicleta con un medidor de presión de aire incorporado para garantizar que su neumático siempre tenga la presión deseada y correcta.

5.3 Instale la luz delantera

5.3.1 Monte el faro en el soporte de la horquilla delantera con tornillos.

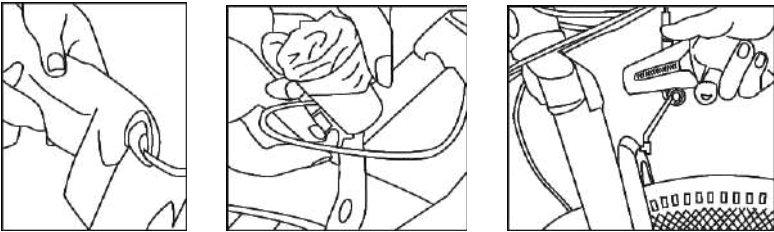

5.4 Instale los pedales

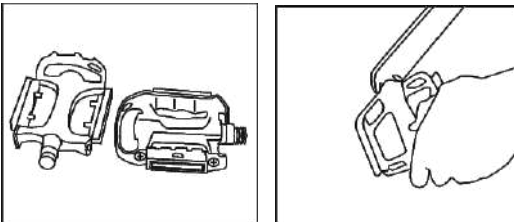

Revise que hayan 2 pedales, el impreso "L" debe instalarse en el lado izquierdo y "R" en el lado derecho. Por favor, utilice una llave inglesa para apretarlos.

5.5. Instale el asiento

5.5.1 Abra el poste y asiento, y luego monte el reflector trasero;

5.5.2 Coloque el asiento en el cuadro;

5.5.3 Ajuste la tija de sillín a la altura que mejor se adapte a su posición de conducción y apriete el cierre rápido. (Por favor, asegúrese de que el cierre rápido esté bien apretado.

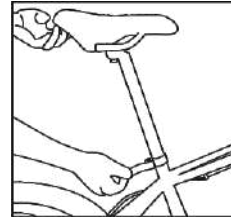

5.6. Ajuste el ángulo

Ajuste el ángulo de la palanca del freno, el medidor, la palanca de cambios, el acelerador y el controlador más fuerte en el manillar, luego apriételos con herramientas.

5.7. Instale la batería

Cada bicicleta eléctrica ESKUTE viene con dos copias de la llave de la batería. Las bicicletas con cerradura de llanta se suministran con llaves adicionales (que no son iguales a las llaves de la batería). Es probable que cargar la batería en la bicicleta resulte en un uso poco frecuente de la llave de la batería, sin embargo, es necesario para el mantenimiento y la reparación, así que tenga esto en cuenta cuando guarde su llave.

- Asegúrese de tener siempre al menos una llave de repuesto.
- Mantenga las llaves de repuesto en un lugar seguro para reparaciones, mantenimiento y emergencias.
- Por favor traiga la llave cuando contacte a su distribuidor para servicio o reparación.

5.7.1 Abra la caja de batería

5.7.2 Coloque la batería para corregir el ángulo e insertar la batería en el soporte suavemente, la presiona hacia abajo y bloquea automáticamente.

5.7.3. Batería de tubo descendente integrada fuera de la bicicleta

- Inserte la llave para desbloquear la batería y luego tire de la batería hacia arriba.
- Retire la batería.
- Conecte el cargador a la batería.
- Conecte el cargador a una toma de corriente.
- El proceso de carga se puede detener en cualquier momento.
- Desconecte el cargador primero de la toma de corriente y luego de la batería.
- Reemplace la batería y asegúrese de que esté correctamente alineada en la parte inferior.
- Presione la parte superior de la batería hasta que escuche un "clic" para asegurarse de que la batería esté bien asegurada.
- Saque la llave.
- Su bicicleta eléctrica ESKUTE está lista para usar.

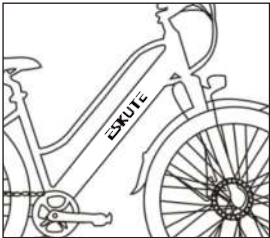

5.8. Cambiar el acelerador (este es un regalo, y solo se aplica a los clientes europeos, y pueden elegir cambiar o no el acelerador)

1. Tome el agarre del lado derecho.
2. Conecta dos cables.

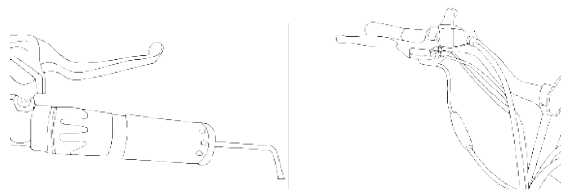

5.9. Diagramas de conexión

Para aumentar el rango, recomendamos cambiar a velocidad. Para arrancar y a bajas velocidades, una marcha más baja es la mejor. A velocidades más altas, se debe seleccionar una marcha más alta. Reduzca la presión sobre los pedales durante el cambio para un soporte suave y un rango mejorado.

- Alta velocidad, marcha alta.
- Baja velocidad, marcha baja.
- Reduzca la presión sobre los pedales al cambiar de marcha.

6. Recomendación y mantenimiento

6.1. Distancia

El rango de carga de una batería depende en gran medida de varias condiciones, como (pero no limitado a):

- Condiciones del camino, como la superficie del camino y la inclinación.
- Condiciones climáticas, como la temperatura y el viento.
- Condiciones de ciclismo, como presión de neumáticos y nivel de mantenimiento.
- Uso de la bicicleta, aceleración, cambio y nivel de soporte.
- Peso del conductor y carga.
- Número de ciclos de carga y descarga.

6.2. Requerimientos generales

Las bicicletas eléctricas ESKUTE utilizan carcasas metálicas para proteger los componentes eléctricos. Por lo tanto, recomendamos encarecidamente no utilizar demasiada agua para limpiar las carcasas y las partes que las rodean. Utilice un paño suave con una solución neutra para limpiar la suciedad de las cubiertas. Luego, seque todo con un paño limpio y suave.

- No utilice limpiadores de alta presión ni mangueras de aire para la limpieza; esto puede hacer que el agua entre en los componentes eléctricos, lo que puede provocar un mal funcionamiento.
- No limpie las piezas de plástico con demasiada agua. Si las partes eléctricas internas se ven afectadas por el agua, el aislante puede corroerse, lo que puede provocar pérdida de energía u otros problemas.

•No use soluciones jabonosas para limpiar las partes metálicas. Las soluciones no neutrales pueden provocar decoloración, distorsiones, arañazos, etc.

•Evite dejar la bicicleta al aire libre.

Si no conduce, deje la bicicleta en un lugar protegido de la nieve, la lluvia, el sol, etc. La nieve y la lluvia pueden provocar la corrosión de la bicicleta. Los rayos ultravioletas del sol pueden causar un desvanecimiento innecesario del color o romper el caucho o la parte plástica en la bicicleta.

6.3. Programa de mantenimiento

Para mantener su bicicleta eléctrica ESKUTE en óptimas condiciones y hacer que su experiencia de manejo sea lo más placentera posible, le recomendamos que siga el programa de mantenimiento recomendado. Debe leer detenidamente el plan de mantenimiento y verlo como un documento importante, junto a su bicicleta.

Programa de mantenimiento	Cada viaje	Cada semana	Por mes	Medio año	Anual
Presión de llanta	✓				
Estado de los neumáticos	✓				
Inspección visual	✓				
Presión de la palanca de freno	✓				
Liberación rápida	✓				
Orientación del manillar	✓				
Orientación del sillín	✓				
La batería está bloqueada	✓				
Control de la rueda	✓				
Verificar la condición del marco		✓			
Limpiar y lubricar la cadena		✓			
Prueba de pastillas de freno		✓			
Lubricar horquillas			✓		
Lubricar los frenos y los cables			✓		
Lubricar el mecanismo de plegado			✓		
Verificar todos los ajustes de tornillos y torque			✓		
Limpiar la bicicleta			✓		
Recargar la batería			✓		
Comprobar los radios de las ruedas			✓		
Verificar el estado de la llanta			✓		
Verificar el sillín, las varillas y la abrazadera			✓		
Lubricar el pedalier				✓	
Comprobar el cojinete del cubo				✓	
Verificar el soporte inferior				✓	
Sustitución de las pastillas de freno					✓
Sustitución de los cables de freno (según el uso)					✓
Sustitución de neumáticos (según el uso)					✓

6.4 Garantía

Al igual que con todos los componentes mecánicos, las bicicletas eléctricas (EPAC) están sujetas a desgaste y altas cargas. Diferentes materiales y componentes pueden reaccionar de diferentes maneras al desgaste o la fatiga. Si se ha excedido la vida de diseño de un componente, puede fallar repentinamente y potencialmente causar lesiones. Cualquier forma de agrietamiento, rayado o cambio de color en áreas muy cargadas indica que se ha alcanzado la vida útil del componente y se debe reemplazar.

Los cambios en los componentes de su bicicleta, como la horquilla o el cuadro, pueden hacer que la parte en particular o toda la bicicleta sea insegura. Un componente mal instalado o modificado puede aumentar la carga en todos los demás componentes, aumentando en gran medida la probabilidad de falla. Los cambios también pueden afectar negativamente el manejo de la bicicleta, lo que resulte en pérdida de control, caídas y lesiones graves. No agregue, elimine ni modifique ningún componente de su bicicleta de ninguna manera. Busque un mecánico de bicicletas capacitado si es necesario. Además, le recomendamos que se comunique con nosotros (ESKUTE) con anticipación antes de cambiar o agregar cualquier componente para garantizar la seguridad de la conducción.

6.5. Instrucciones de seguridad importantes

1. Siempre use un casco mientras conduce. Asegúrese de que su casco cumpla con las leyes locales. Mantenga las partes del cuerpo y otros objetos lejos de las partes móviles de la bicicleta que puedan causar daños, tales como ruedas y cadena. No coloque objetos sobre la batería o el motor. No obstruya el accionamiento de ninguna manera.
2. Siempre use zapatos resistentes que sujeten los pedales de manera segura. Nunca conduzca descalzo o con sandalias.
3. Familiarícese con los controles de su bicicleta.
4. Use ropa brillante y visible que no sea tan floja que se enganche accidentalmente en las partes móviles de la bicicleta o que quede atrapada por objetos al costado de la carretera o la carretera.

5. No salte en su bicicleta. Saltar en bicicleta ejerce mucha presión sobre la mayoría de los componentes, como los radios y los pedales. Una de las partes más vulnerables al daño de salto es su horquilla delantera. Los conductores que insisten en saltar con su bicicleta corren el riesgo de tantos daños a la bicicleta como lesiones personales graves.
6. Preste atención a su velocidad y manténgala a un nivel que, por ejemplo, se adapte a las condiciones climáticas actuales. Recuerde siempre que existe una relación directa entre velocidad y control, y velocidad y carga de componentes.
7. Siempre siga las reglas de tráfico locales.
8. Nunca conduzca bajo la influencia del alcohol, medicamentos o drogas.
9. Si tiene algunos problemas de salud, consulte a su médico antes de conducir.
10. Nunca se ponga en peligro a usted mismo ni a los demás al conducir de manera imprudente.
11. Tenga en cuenta que la distancia de frenado aumenta en condiciones difíciles de la carretera, como grava o superficies mojadas.
12. Compruebe la gestión de los cables de los frenos antes de pedalear. Asegúrese de que ambos frenos funcionen correctamente y estén en buenas condiciones.

El fabricante no es responsable de la pérdida o daño incidental o consecuente debido directa o indirectamente al uso de este producto.

ESKUTE

Vélo électrique

Mode d'emploi

I. Consignes de Sécurité

1. Merci de votre commande d' ESKUTE vélo électrique. Le E-BIKE presente des innovations technologiques les plus recentes.
2. En considerant des problèmes de securite, c'est important que vous lisez le mode d' emploi avant utiliser ce vélo. La manipulation non conforme peut-être reduire ses performances et chose plus importante, endommager votre santé et votre sécurité.
3. Afin d'utiliser et maintenir le vélo, respecter bien le mode d'emploi s'il vous plaît!
4. Ne demontez jamais aucun des composants du vélo électrique ci-dessus!
5. Veuillez assurer que toutes les pièces sont serrees et immobilisés avant de conduire.
6. Assurez-vous que le chargeur et la prise sont toujours au sec et ne sont jamais mouilles.
7. Le chargeur ne doit être nettoye à l'aide d'un chiffon sec. Ne jamais utiliser un chiffon humide, de l'huile ou tout autre liquide.

2. Instruction

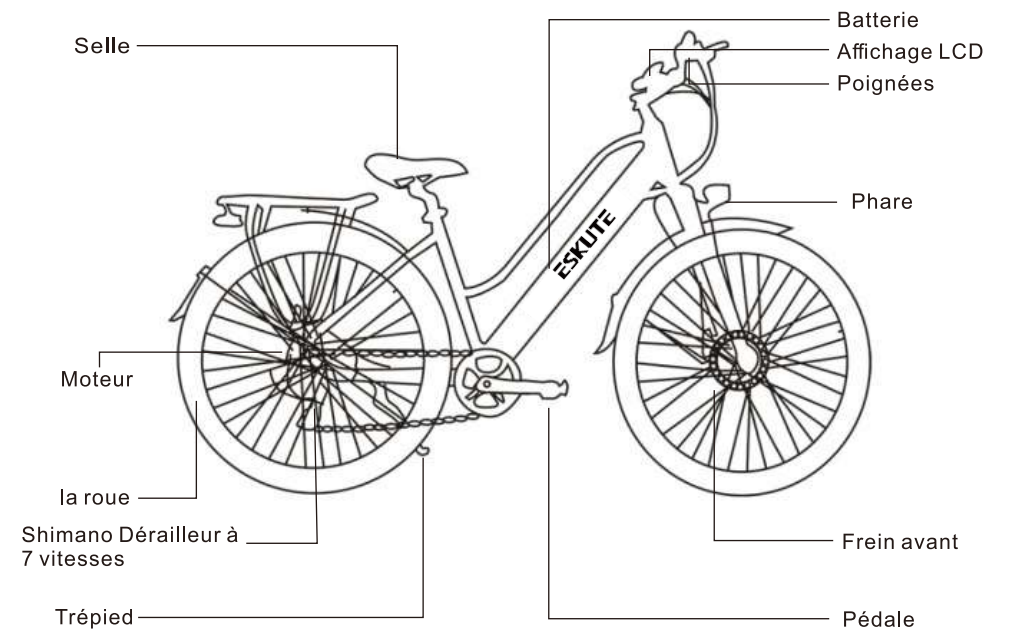

Model : MYT-28

2.1 Specification

Des	Articles	Parametres
Dimensions	Taille du produit	73.2x26.0x46.1 in (186x66x117cm)
	Taille d'emballage	58.3x9.8x33.1 in(148x25x84cm)
Cadre	Matériel	Aluminium
Moteur	Type	Sans balai
	Puissance	250W
Batterie	Type	Lithium
	Capacité	36V10AH
	La gestion	Equilibre.surcharge.sous-tension, surchauffe, arrêt automatique
	Watheures	360WH
Dérailleur	SHIMANO	7 vitesse
Afficher	Ecran	LCD
Fourche avant	Fourche avant	Fourche avant à suspension
Pneu	Pneu avant	700C*45C
	Roue arrière	700C*45C
Condition de conduite	Hauteur convenable	155-200cm
	la capacité de charge	265lbs(120kg)
	Vitesse maximale	25 km/h, basé sur le terrain et le poids du cycliste
	Gamme	Avec PAS 60-80km
	Terrain approprié	Surface dure, route plate, rampe inférieure a 15°
	Temp de travail	0°Cto40°C
	Température de stockage	-20°Cto 50°C
Poids du véhicule	Poids net	25kg
Chargeur	Tension d'entrée	185-240V, 50/60HZ
	Tension de sortie	54.6V, 2A
	Temps de charge	4-8 heures

2.2 Cotenu du colis

Vélo électrique	1
Rechargeur	1
8-10/13-15/14-17 clé plate	3
4/5/6 Cle Allen	3
&,"+ Tburnevis	1
Manuel utilisateur	1
Carte de garantie	1

3. Compteur

3.1 Instruction du compteur

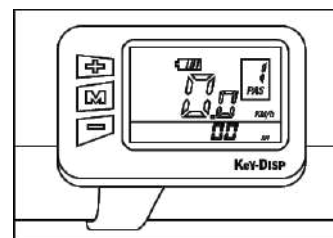

3.2 Fonctionnement du compteur

Fonctionnement du compteur

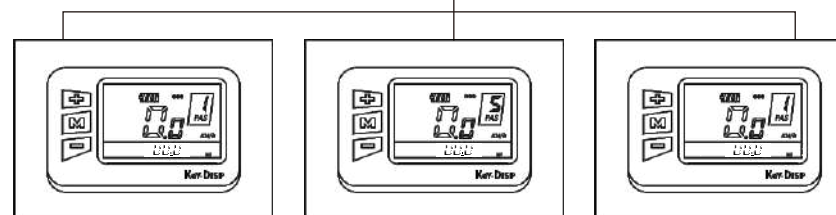

Pour activer / désactiver le système de vélo électrique, maintenez le bas MODE pendant 2 secondes. La valeur par défaut est PAS 1.

Pour changer le mode de vitesse, appuyez sur les boutons +/- pour augmenter ou diminuer le nombre affiche jusqu'au mode choisi.

Mode électrique pur: Appuyez sur "-" jusqu'a ce que le chiffre devienne "0".

3.3 Avertissements

Faites attention à la sécurité. Ne débrancher la prise que la chargement du batterie est complet.

- Evitez le risque de collision.
- Ne modifiez pas les paramètres du système pour éviter le desordre des paramètres.
- Réparez l'écran lorsque le code d'erreur apparaît.

4. Batterie & charge

4.1. Aperçu de la batterie et du chargeur

A - Batterie

B - Affichage de la capacité

C - Prise de charge

D - Bouton de vérification de la capacité de la batterie

A - Socket (100 ~ 240V) (le type varié)

B - Chargeur

C - Indicateur de charge

D - Prise de charge

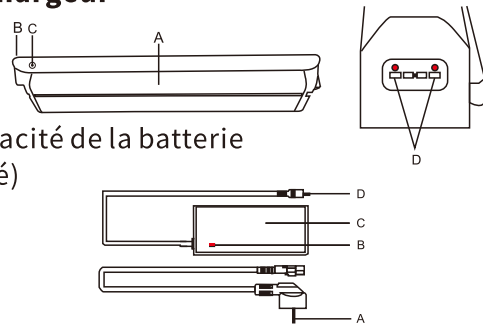

4.2 Instruction de charge

- Pour charger la batterie avec le vélo, placez simplement le vélo a portée de main et branchez-le.
- La batterie peut être chargée a vélo ou retirée et chargée a un endroit qui vous convient.
- Le voyant ROUGE indique que la batterie est en cours de chargement et le voyant VERT indique que la batterie est complètement chargée. (Veuillez débrancher la prise du mur) Habituellement, le temps de charge est de 4 à 8 heures en fonction de la capacité de la batterie.
- Avertissement: le temps de charge supérieur à 10 heures est interdit. Veuillez le tenir a l'écart des températures élevées et le stocker dans un endroit frais.

4.3 Environnement de charge

Lorsque vous stockez la batterie pendant une periode plus longue (par exemple en hiver), il est important de placer la batterie complètement chargée sur une surface plane dans un endroit sec.

- Tenez la batterie et le chargeur a l'écart de l'eau et des sources de chaleur.
- Ne connectez pas les bornes positives et negatives.

- Gardez la batterie hors de portée des enfants et des animaux domestiques.
- Utilisez la batterie et le chargeur uniquement aux fins prevues dans votre vélo électrique.
- Gardez la batterie hors de portee des enfants et des animaux domestiques.
- Utilisez la batterie etle chargeur uniquement aux fins prevues dans votre velo électrique.
- Ne couvrez pas la batterie ou le chargeur, ne placez aucun objet dessus et dessous.
- N'exposez pas la batterie ou le chargeur à des chocs tels que des chutes.
- Arrêtez immédiatement de chargers! vous remarquez quelque chose d'inhabituel.

4.4 Attention

- Dans le cas peu probable ou la batterie prendrait feu, NE tentez PAS d'éteindre le feu avecde l'eau. Utilisez plutôt du sable ou un autre ignifuge poureteindre le feu.
- Veuillez charger la batterie avec le chargeur specifie.
- N'utilisez pas et ne chargez pas la batterie à des températures élevées et ne placez pas la batterie à proximité d'un feu.
- Ne court-circuitez pas les bornes positive (+) et négative (-) de la batterie.
- N'immergez pas la batterie dans de l'eau ou un liquide acide.
- Evitez tout contact avec la batterie et le chargeur pendant la charge. Le chargeur chauffe considérablement.
- Veuillez noter les informations supplémentaires a l'arrière du bottler de la batterie.
- Rangez la batterie dans un environnement propre et sec et rechargez-la tous les deux mois si vous n'allez pas d'utiliser pendant longtemps.
- Gardez la batterie hors de portée des enfants.
- N'essayez jamais d'ouvrir la batterie.

4.4.1. Utilisation

Lorsque la charge de la batterie chute à 1 bar, le support du moteurs arrête. S'il y a des lumières sur la batterie, elles resteront en service pendant environ deux heures.

La charge restante de la batterie peut être vérifiée en appuyant sur le bouton de commande situe sous les voyants LED. L'écran monte sur le guidon indique également la puissance restante lorsque le vélo est utilisé.

Effectuez une décharge complète de la batterie (utilisez votre vélo électrique jusqu'à ce que la batterie soit complètement vide) après 15 charges normales ou tous les trois mois; Cela aidera a augmenter la durée de vie de la batterie. Le temps de charge est d'environ 4-8 heures par cycle de charge. Veuillez ne pas charger la batterie plus de 10 heures à la fois

4.4.2. Stockage

Si le vélo n'est pas utilisé pendant plus d'un mois, il est préférable de stocker la batterie comme suit:

- A 40% à 60% de sa capacité, rechargez-la une fois par mois pendant 30 minutes.
- A des températures comprises entre 0 °C et 40 °C.

Si la batterie n'est pas utilisée, vérifiez-la une fois par mois. Au moins d'une LED doit clignoter pour indiquer que la charge est toujours en cours. Chargez la batterie si nécessaire.

Il est important de charger la batterie au moins tous les deux mois. Sinon, vous risquez d'endommager la batterie et d'annuler sa garantie.

5. Installation

Lorsque vous ouvrez la boîte en carton du vélo, sortez le vélo électrique et utilisez des outils pour couper les chaînes de l'emballage.

5.1. Installer le guidon:

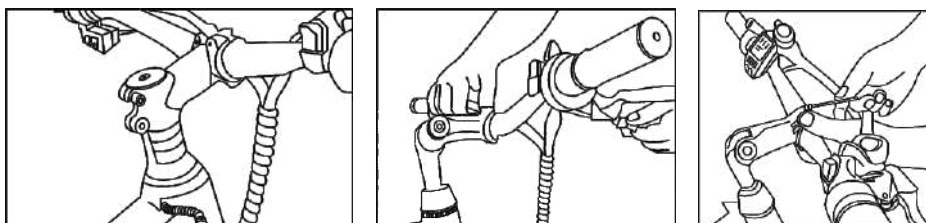

5.1.1 Utilisez l'outil hexagonal fourni pour desserrer le couvre-tige et ne serrez pas tous les boulons avant de régler le guidon dans un angle et la position convenable.

5.1.2 Puis serrez avec l'outil.

5.2 Installer le roue avant:

5.2.1 Retirez le protege-fourche avant de la fourche avant.

(Remarque: le protege-fourche avant est utilise pour eviter que les fourches ne se deforment pendant le transport. Elies font partie de l'emballage. Vous pouvez simplement jeter cet accessoire!)

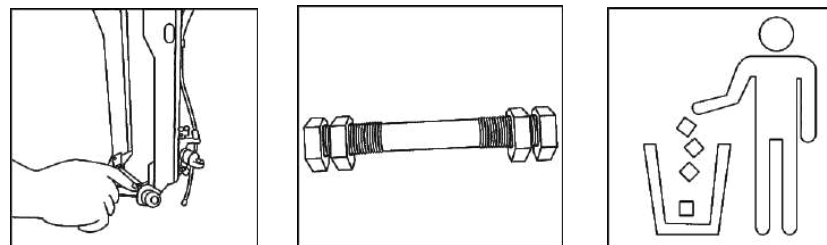

5.2.2 Sortez le dispositif de blocage rapide de la roue et dévissez le boulon du dispositif de blocage rapide.

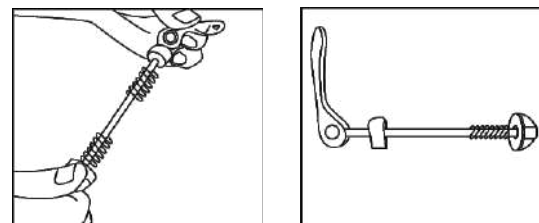

5.2.3. Installez la roue avant sur la fourche. Assurez-vous que la fourche est fixée à l'essieu

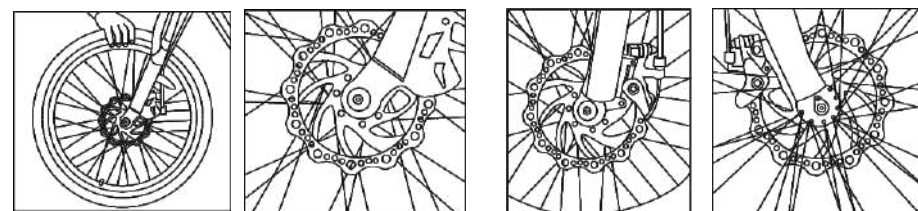

5.2.4 Insérez l'essieu à dégagement rapide dans le ressort et serrez la vis (l'écrou à dégagement rapide doit se trouver à la même extrémité que le frein).

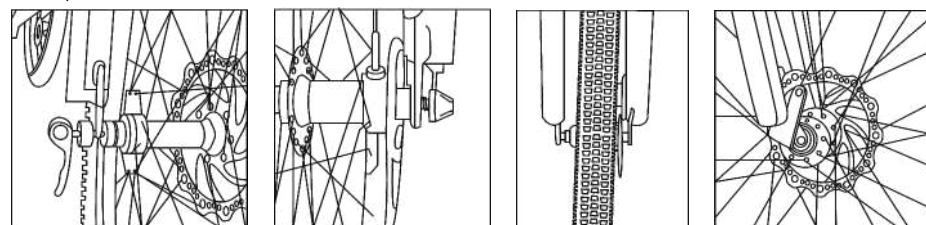

5.2.5 Gonfler les pneus

Attention:

- La pression des pneus doit être vérifiée à chaque fois avant de conduire ou au moins une fois par semaine.
- Vérifiez la zone marquée sur les flancs du pneu, qui indique la pression minimale et maximale du pneu, et assurez-vous que la pression du pneu est dans la zone marquée. Si la pression du pneu est trop basse, la roue peut être endommagée ou la tube de bicyclette pince, pouvant entraîner un pneu creve. Si la pression du pneu est trop élevée, le pneu risque de se détacher de la jante et ainsi d'endommager le vélo ou de blesser le conducteur et les personnes se trouvant à proximité.
- Il est recommandé d'utiliser une pompe à vélo avec un manomètre intégré pour garantir que votre pneu a toujours la pression de pneu souhaitée et correcte.

5.3 Installer le feu avant

5.3.1 Montez le phare sur le support de fourche avant avec des vis.

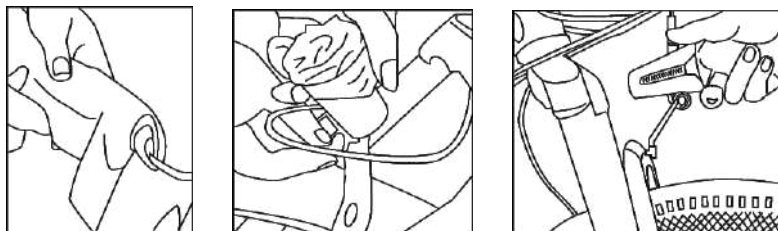

5.4 Installer les pédales

vérifiez bien les 2 pédales, celui imprimé "L" doit être installé à gauche et "R" à droite. Veuillez serrer les pédales à l'aide de clé.

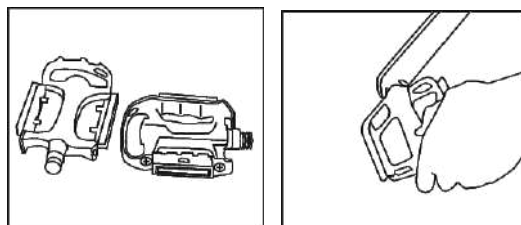

5.5 Installer la selle.

- 5.5.1 Depaquetez la selle avec latige, puis installez le reflecteur arrière;
- 5.5.2 Placez la tige de selle dans le cadre;
- 5.5.3 Réglez la tige de selle à la hauteur qui vous convient le mieux et serrez le dispositif de blocage rapide. (Veuillez vous assurer que la libération rapide est fermement serrée.)

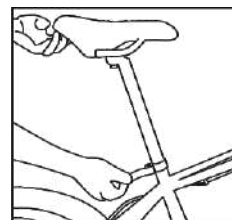

5.6. Ajuster l'angle

Ajustez l'angle du levier de frein, du compteur, du levier de vitesses, de l'accélérateur sur le guidon, puis serrez-les avec des outils.

5.7. Installez la batterie

Chaque vélo électrique ESKUTE est livré avec deux copies de la clé de la batterie. Les vélos avec blocage de la jante sont fournis avec des clés supplémentaires (qui ne sont pas égales aux clés de la batterie). Le chargement de la batterie sur le vélo est susceptible d'entraîner une utilisation peu fréquente de la clé de la batterie, cependant, elle est nécessaire pour l'entretien et la réparation, veuillez donc garder cela à l'esprit lorsque vous stockez votre clé.

- Assurez-vous de toujours disposer d'au moins une clé de rechange.
- Conservez les clés de rechange dans un endroit sûr pour les réparations, l'entretien et les urgences.
- Veuillez apporter la clé avec vous lorsque vous contactez votre revendeur pour un entretien ou une réparation.

5.7.1 Ouvrir la boîte de batterie.

5.7.2 Ajuster la batterie à l'angle correcte pour insérer la batterie dans le support , appuyez vers bas et verrouillez-le automatiquement.

5.7.3. Batterie de tube diagonal intégrée à l'extérieur du vélo

- Insérez la clé pour déverrouiller la batterie, puis tirez la batterie vers le haut.
- Retirez la batterie.
- Connectez le chargeur à la batterie.
- Connectez le chargeur à une prise de courant.
- Le processus de charge peut être arrêté à tout moment.
- Débranchez le chargeur de la prise de courant en premier, puis de la batterie.
- Remplacez la batterie et assurez-vous qu'elle est correctement alignée vers le bas.
- Appuyez sur le haut de la batterie jusqu'à ce que vous entendiez un "clic" pour vous assurer que la batterie est correctement fixée.
- Retirez la clé.
- Votre vélo électrique d'ESKUTE est prêt à être utilisé.

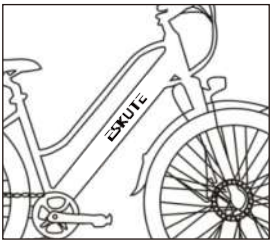

5.8. Changer accélérateur (Ceci est un cadeau, et ne s'applique qu'aux clients européens, les clients européens peuvent choisir de changer ou non accélérateur).

1. Prenez la poignée droite.
2. Installer accélérateur, fixez accélérateur avec l'outil.

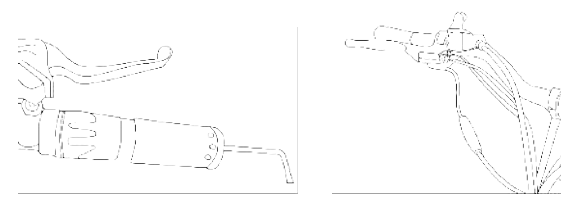

5.9 Schémas de connexion

Pour augmenter la portée, nous vous recommandons de passer à la vitesse. Pour le démarrage et à basse vitesse, un rapport inférieur est préférable. À une vitesse plus élevée, un rapport supérieur doit être sélectionné. Réduisez la pression sur les pédales pendant le changement de vitesse pour un maintien en douceur et une meilleure autonomie.

- Haute vitesse, vitesse élevée.
- Basse vitesse, faible vitesse.
- Réduisez la pression sur les pédales lors du changement de vitesse.

6. Recommandation et maintenance

6.1. Gamme

La portée d'une charge de batterie dépend fortement de diverses conditions, telles que (sans toutefois s'y limiter):

- Conditions de la route, telles que la surface et l'inclinaison de la route.
- Les conditions météorologiques, telles que la température et le vent.
- Conditions de cyclisme, telles que la pression des pneus et le niveau de maintenance.
- Utilisation du vélo, z. Accélération, commutation et support.
- Poids du conducteur et de la charge.
- Nombre de cycles de charge et de décharge.

6.2 Exigences generales

Les vélos électriques ESKUTE utilisent des boîtiers métalliques pour protéger les composants électriques. Par conséquent, nous vous déconseillons fortement d'utiliser trop d'eau pour nettoyer les boîtiers et les pièces qui les entourent. Utilisez un chiffon doux avec une solution neutre pour essuyer la saleté des couvercles. Ensuite, essuyez tout avec un chiffon doux et propre.

■ N'utilisez pas de nettoyeur haute pression ou de tuyaux à air pour le nettoyage, car cela peut faire pénétrer de l'eau dans les composants électriques, ce qui peut entraîner un dysfonctionnement.

■ Ne nettoyez pas les pièces en plastique avec trop d'eau. Si les pièces électriques internes sont affectées par l'eau, l'isolant peut se corroder, ce qui peut entraîner une perte de puissance ou d'autres problèmes.

■ N'utilisez pas de solutions savonneuses pour nettoyer les pièces métalliques. Les solutions non neutres peuvent entraîner une décoloration, des distorsions, des rayures, etc.

■ Évitez de laisser le vélo à l'extérieur.

Si vous ne conduisez pas, laissez le vélo dans un endroit protégé de la neige, de la pluie, du soleil, etc. La neige et la pluie peuvent entraîner la corrosion du vélo. Les rayons ultraviolets du soleil peuvent provoquer une décoloration inutile ou casser des pièces en caoutchouc ou en plastique sur le vélo.

6.3 Calendrier de maintenance

Afin de maintenir votre vélo électrique ESKUTE dans des conditions optimales et de rendre votre expérience de conduite la plus agréable possible, nous vous recommandons vivement de suivre le calendrier d'entretien recommandé. Vous devez lire attentivement le plan d'entretien et le considérer comme un document important, à côté de votre vélo.

Calendrier d'entretien	Chaque trajet	Hebdomadaire	Par mois	Semestriel	Annuel
Pression des pneus	✓				
Etat des pneus	✓				
Inspection visuelle	✓				
Pression du levier de frein	✓				
Libération rapide	✓				
Orientation du guidon	✓				
Orientation de la selle	✓				
La batterie est verrouillée	✓				
Vérification de la roue	✓				
Vérifier l'état du cadre		✓			
Nettoyer et lubrifier la chaîne		✓			
Test des plaquettes de frein		✓			
Lubrifier les fourches			✓		
Lubrifier les freins et les câbles			✓		
Lubrifier le mécanisme de pliage			✓		
Vérifiez tous les réglages de vis et de couple			✓		
Nettoyer le vélo			✓		
Recharger la batterie			✓		
Vérifiez les rayons de roue			✓		
Vérifier l'état de la jante			✓		
Check saddle, rods and clamp			✓		
Lubrifier le pédalier				✓	
Vérifiez le roulement de roue				✓	
Vérifiez le pédalier inférieur				✓	
Remplacement des plaquettes de frein					✓
Remplacement des câbles de frein					✓
Remplacement des pneus					✓

6.4 Garantie

Comme tous les composants mécaniques, les vélos électriques (EPAC) sont sujets à l'usure et à des charges élevées. Différents matériaux et composants peuvent réagir de différentes manières à l'usure ou à la fatigue. Si la durée de vie nominale d'un composant a été dépassée, il peut soudainement tomber en panne et provoquer des blessures. Toute forme de fissure, de rayure ou de changement de couleur dans les zones fortement sollicitées indique que la durée de vie du composant a été atteinte et doit être remplacée.

Les modifications apportées aux composants de votre vélo, tels que la fourche ou le cadre, peuvent rendre la pièce en particulier ou le vélo entier non sécurisé. Un composant mal installé ou modifié peut augmenter la charge sur tous les autres composants, augmentant considérablement le risque de défaillance. Les changements peuvent également affecter négativement la maniabilité du vélo, entraînant une perte de contrôle, des chutes et des blessures graves. Veuillez ne pas ajouter, supprimer ou modifier des composants de votre vélo de quelque manière que ce soit. Trouvez un mécanicien vélo qualifié si nécessaire. De plus, nous vous recommandons de nous contacter (ESKUTE) à l'avance avant de changer ou d'ajouter des composants pour assurer la sécurité de la conduite.

6.5. Consignes de sécurité importantes

1. Portez toujours un casque lorsque vous conduisez. Assurez-vous que votre casque est conforme aux lois locales. Gardez les parties du corps et autres objets éloignés des pièces mobiles du vélo qui peuvent causer des dommages, comme les roues et la chaîne. Ne placez pas d'objets sur la batterie ou le moteur. N'obstruez en aucun cas le lecteur.
2. Portez toujours des chaussures solides qui agrippent les pédales en toute sécurité. Ne roulez jamais pieds nus ou avec des sandales.
3. Familiarisez-vous avec les commandes de votre vélo.
4. Portez des vêtements clairs et visibles qui ne sont pas trop amples pour qu'ils se coincent accidentellement sur des pièces mobiles du vélo ou soient pris par des objets sur le bord de la route ou sur la route.

5. Ne sautez pas sur votre vélo. Sauter sur des vélos met beaucoup de pression sur la plupart des composants, tels que les rayons et les pédales. L'une des pièces les plus vulnérables aux dommages dus aux sauts est votre fourche avant. Les conducteurs qui insistent pour sauter avec leur vélo risquent à la fois d'endommager le vélo et de se blesser gravement.

6. Faites attention à votre vitesse et maintenez-la à un niveau qui, par exemple, est adapté aux conditions météorologiques actuelles.

N'oubliez jamais qu'il existe une relation directe entre la vitesse et le contrôle, et la vitesse et la charge des composants.

7. Suivez toujours les règles de circulation locales.

8. Ne conduisez jamais sous l'influence de l'alcool, de médicaments ou de drogues.

9. Si vous avez des problèmes de santé, consultez votre médecin avant de conduire.

10. Ne mettez jamais en danger vous-même et les autres en conduisant imprudemment.

11. Veuillez noter que la distance de freinage augmente sur des conditions routières difficiles telles que le gravier ou les surfaces mouillées.

12. Veuillez vérifier la gestion des câbles des freins avant de pédaler. Assurez-vous que les deux freins sont en bon état de fonctionnement et en bon état.

Le fabricant n'est pas responsable des pertes ou dommages accidentels ou consécutifs dus à l'utilisation directe ou indirecte de ce produit, à l'utilisation de ce produit.