

ieGeek

PTZ OUTDOOR SECURITY CAMERA



USER MANUAL

Official Email: service@iegeek.com

Technical Support

If you need help, please contact ieGeek before returning your product. Most questions can be answered through our online support center at <http://www.iegeek.com> or our after-sale mailbox at service@iegeek.com.

Technische Unterstützung

Wenn Sie Hilfe brauchen, kontaktieren Sie bitte ieGeek Support Team zuerst, bevor Sie Ihre Bestellung zurücksenden. Meiste Fragen oder Probleme können von unserem Online Support Center beantwortet und gelöst werden : <http://www.iegeek.com>, oder unserer Postfach nach dem Verkauf: service@iegeek.com.

Support Technique

Si vous avez besoin d'aide, veuillez contacter ieGeek avant de retourner votre produit. La plupart des questions peuvent être répondues via notre centre de support en ligne à l'adresse <http://www.iegeek.com>, ou la boîte aux lettres après-vente à l'adresse service@iegeek.com.

Assistenza Tecnica

Se avete bisogno di aiuto, le chiediamo gentilmente di contattare ieGeek prima di restituire il prodotto. La maggior parte delle domande può essere risolta tramite il nostro centro di assistenza online all'indirizzo <http://www.iegeek.com> o la casella di posta post-vendita all'indirizzo service@iegeek.com.

Soporte Técnico

Si necesita ayuda, comuníquese con ieGeek antes de devolver su producto. La mayoría de las preguntas se pueden responder a través de nuestro centro de soporte en línea en <http://www.iegeek.com> o el buzón de postventa en service@iegeek.com.

Please read this manual thoroughly before using this wireless security camera. If you have any issues, please email your order number and the problem TO our after-sale mailbox: service@iegeek.com. Receiving your message, we will provide a fast solution in 24 hours.

CONTENT

English **01-07**

Deutsch **10-17**

Français **19-26**

Italiano **28-35**

Espanol **37-44**

English

Camera Introduction.....	1
APP Installation and Account Registration	2
Download 'CloudEdge' APP.....	2
Register Account.....	3
How to Add a Camera for APP.....	4
Mounting The Camera To The Wall.....	6
FAQs.....	7

Camera Introduction

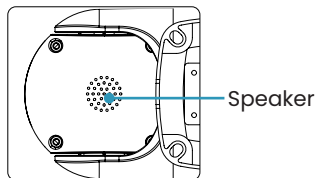
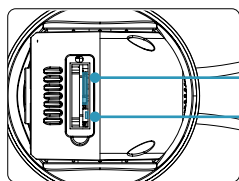
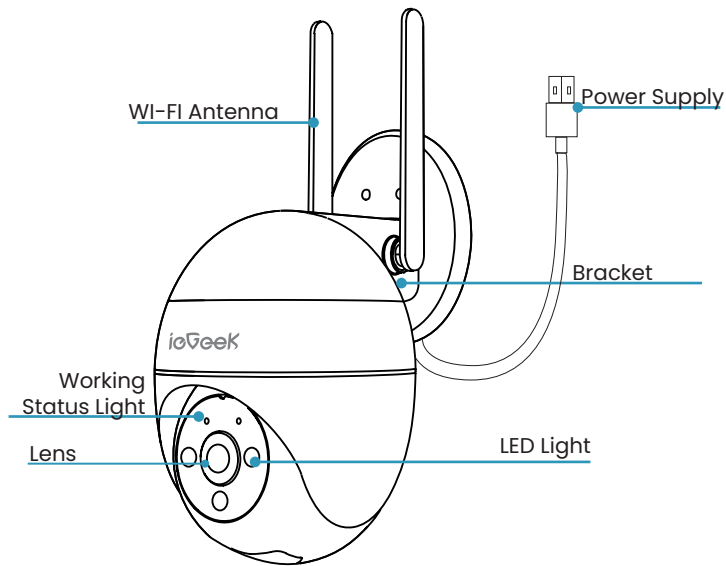

Reset Key	Press and hold RESET for 5 seconds to reset the device to factory setting. (You will hear tips if reset successfully)
SD Card Slot	Support local SD card storage (up to 128G)
Lens	Support FHD resolution
Microphone	Capture sound for your videos
Working Status Light	Solid on red: Network is abnormal Flashing red slowly: Ready for Wi-Fi connection Flashing red quickly: Wi-Fi connecting Solid on blue: Wi-Fi connected Successfully

APP Installation and Account Registration

• Download 'CloudEdge' APP

Method 1: Download 'CloudEdge' and 'ieGeek Cam' APP from APP Store (iOS) or Google Play (Android);

Method 2: Scan 'CloudEdge' APP QR code to download it.



Download on the App Store



GET IT ON Google Play

Tips:Please turn on 2 below permissions while using this APP for the first time.

1. Allow 'CloudEdge' APP to access mobile cellular data and wireless LAN or it will fail to add IP camera.
2. Allow 'CloudEdge' APP to receive pushed message or the phone will not receive alarm push when motion detection or audible alarm is triggered.

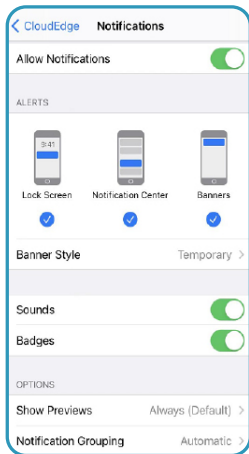
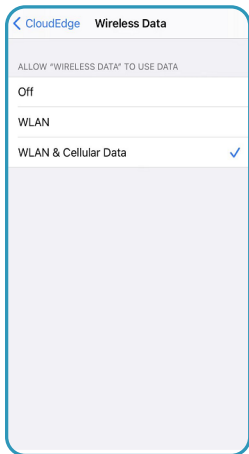

• Register Account

New users need to register by email. The concrete steps are as following:

1. Click "Register"
2. Follow the steps to complete the registration of the account
3. Log in.

Note:

- When registering a new account, please choose the region which you are actually in and correct country code. (Different registered regions can't share the camera.
- Please choose to register by e-mail.

How to Add a Camera for APP

Before Using:

1. Please insert the Micro SD card before power on, otherwise, the SD card can not be detected.
2. Put the camera and smart phone 1-3 ft (30-100 cm) away from the router to set Wi-Fi.
3. Make sure that the camera is using 2.4GHz Wi-Fi.

Wi-Fi Connection Steps

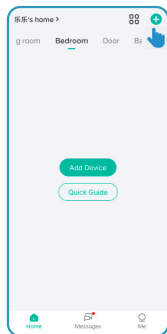

Tap '+' to Add Device

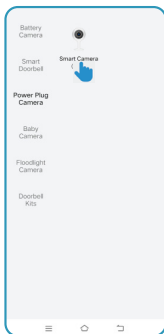

Select Smart Camera

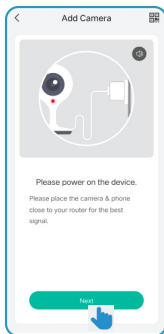

Power on Camera

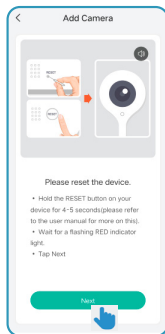

Reset Device

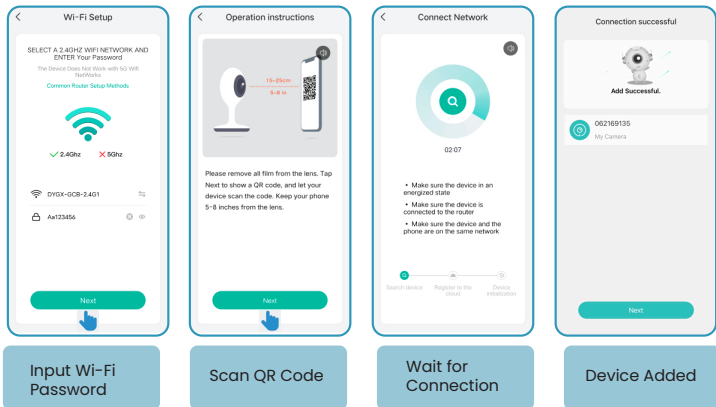

My camera fails to connect Wi-Fi?

1. Before adding a device, make sure that the device is in the state of slow flashing red light. If the indicator status is abnormal, please restore the device to factory settings (long press and hold the device RESET button until you hear the 'boogu' sound)
2. Please make sure the Wi-Fi the camera connected is 2.4GHz. In our experience, network connection is failed in most cases, which is caused by that users used 5GHz WIFI.
3. Make sure the password correction of the Wi-Fi. (Note: the password of the WiFi cannot include single quote, underline, space and virgule).
4. Check the number of the devices your router connected. In general, the router has a connection limits. Once the devices that your router connected exceed its max limit numbers, other devices will not be able to connect to the router.
5. Make sure the QR code on the phone screen is normal and the distance between the phone and the camera lens is 10-15cm (3.9-5.9 inch) during the scanning process.

6. After checking the above information, if the camera cannot connect the Wi-Fi, please try to re-download the APP, reset the camera and restart the router, and then add the camera again.
7. If you tried all steps, but still no luck, please message your order and problem to service@iegeek.com.

Mounting The Camera To The Wall

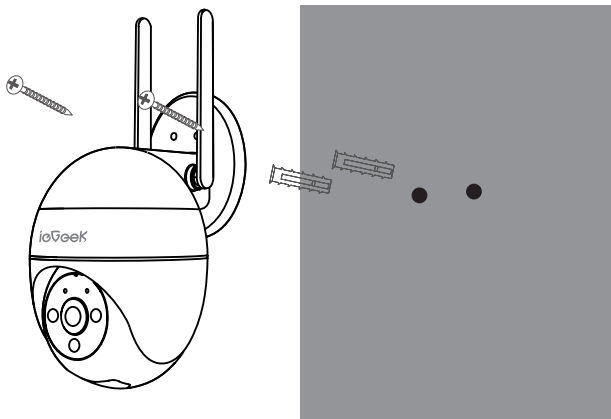

Note:

In order to obtain the best product performance and avoid unnecessary environmental disturbances, please pay attention to the following during the installation process:

- Try to avoid installing the product on the side of a lively road. Frequent pedestrians and vehicles will keep waking up the camera, resulting in frequent alarm messages.
- Do not install the product very far from the router, the product needs a good WI-FI signal to work properly.

FAQs

In the process of using this product, if you encounter the following problems, you can adjust the motion detection sensitivity to solve them.

- If the phone receives alarm messages too frequently, it is recommended to lower the motion detection level or set the alarm area.
- If you find that there are no moving objects in the alarm picture that the phone frequently receives, it may be due to factors such as changes in light and shadow in the motion detection range, it is recommended to lower the motion detection level or set the alarm area.

Deutsch

Kamera Einführung	9
APP-Instalillation und Kontoregistrierung	10
Laden Sie die "CloudEdge"-App herunter	10
Konto Registrieren	11
So fügen Sie der APP eine Kamera Hinzu.....	12
Montage der Kamera an der Wand.....	14
Benachrichtigungseinstellungen.....	15
Ewegungserkennungseinstellungen	15
Rauscherkennung	15
Wichtige Hinweise zum Reduzieren von	
Fehlalarmen	16
FAQs.....	16

Kamera Einführung

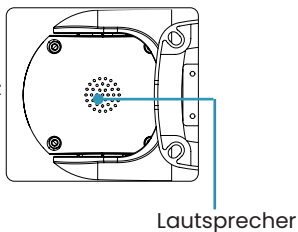
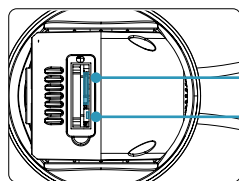
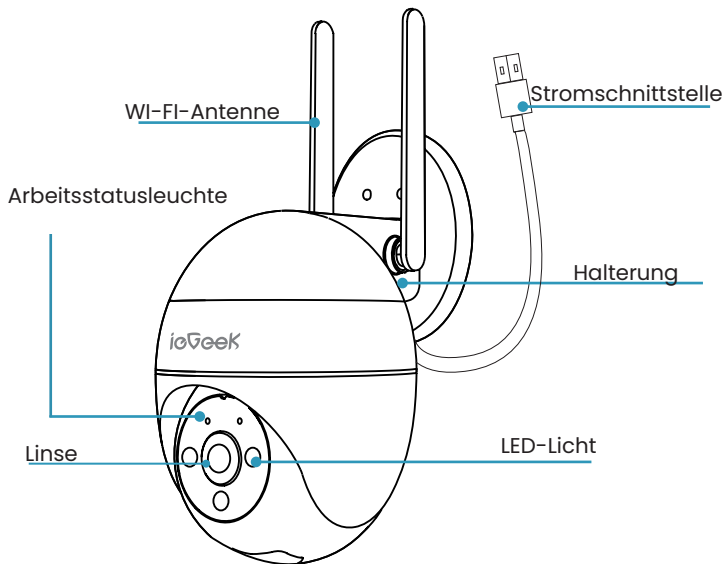

Schlüssel zurücksetzen	Halten Sie RESET 5 Sekunden lang gedrückt, um das Gerät auf die Werkseinstellungen zurückzusetzen. (Sie hören Tipps, wenn das Zurücksetzen erfolgreich war)
SD-Kartensteckplatz	Unterstützt lokalen SD-Kartenspeicher (bis zu 128 GB)
Linse	Unterstützt FHD Auflösung
Mikrofon	Nehmen Sie Ton für Ihre Videos auf
Arbeitsstatu- sleuchte	Leuchtet rot: Gerät ist anormal Blinkt langsam rot: Bereit für Wi-Fi-Verbindung Blinkt schnell rot: Wi-Fi-Verbindung Leuchtet blau: Wi-Fi erfolgreich verbunden

APP-Installlation und Kontoregistrierung

• Laden Sie die "CloudEdge"-App herunter

Methode 1:Laden Sie die "CloudEdge" und "ieGeek Cam" App aus dem APP Store (iOS) oder Google Play (Android) herunter.

Methode 2:Scannen Sie den APP-QR-Code "CloudEdge",um ihn herunterzuladen.



Download on the App Store



GET IT ON Google Play

Tipps: Bitte schalten Sie 2 untenstehende Berechtigungen ein, wenn Sie diese APP zumersten Mal verwenden.

1. Erlauben Sie der 'CloudEdge'-APP den Zugriff auf mobile Mobilfunkdaten und WLAN, oder es wird keine Kamera hinzugefügt.
2. Erlauben Sie der 'CloudEdge'-APP, Push-Nachrichten zu empfangen, oder das Telefon empfängt keinen Alarm-Push, wenn eine Bewegungserkennung oder ein akustischer Alarm ausgelöst wird.

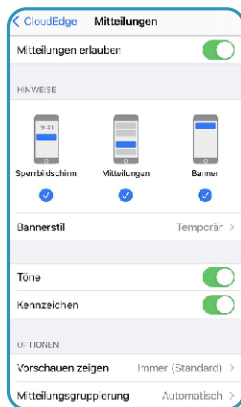
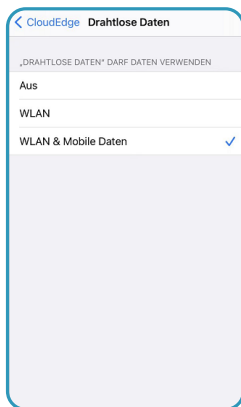

• Konto Registrieren

Neue Benutzer müssen sich per E-Mail registrieren. Die konkreten Schritte sind wie folgt:

1. Klicken Sie auf "Registrieren".
2. Befolgen Sie die Schritte, um die Registrierung des Kontos abzuschließen.
3. Einloggen..

Hinweis:

- Wenn Sie ein neues Konto registrieren, wählen Sie bitte die Region aus, in der Sie sich tatsächlich befinden, und korrigieren Sie den Ländercode. (Verschiedene registrierte Regionen können die Kamera nicht gemeinsam nutzen.)
- Bitte wählen Sie die Registrierung per E-Mail.

So fügen Sie der APP eine Kamera hinzu

Vor Gebrauch:

1. Bitte legen Sie die Micro-SD-Karte vor dem Einschalten ein, andernfalls kann die SD-Karte nicht erkannt werden.
2. Stellen Sie die Kamera und das Smartphone 30-100 cm vom Router entfernt auf, um Wi-Fi einzurichten.
3. Stellen Sie sicher, dass die Kamera 2,4 GHz Wi-Fi verwendet.

Schritte zur WLAN-Verbindung

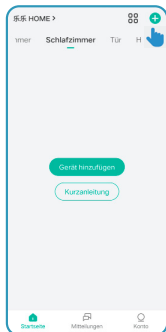

Tippen Sie auf "+" um gerät hinzuzufügen



Wählen Sie Batterie-Kamera

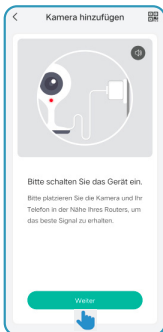

Kamera einschalten

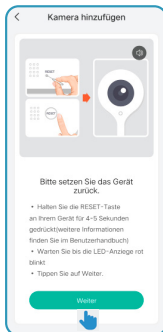

Rückstalleinrichtung

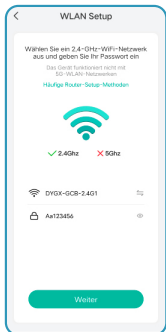

Geben Sie das WLAN-Passwort ein



QR-Code scannen

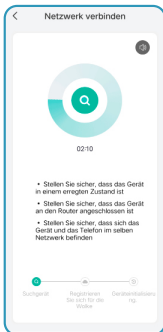

Auf Verbindung warten

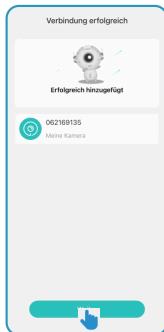

Gerät hinzugefügt

Meine Kamera kann keine Wi-Fi-Verbindung herstellen?

1. Stellen Sie vor dem Hinzufügen eines Geräts sicher, dass das Gerät langsam rot blinkt. Wenn der Status der Anzeige anormal ist, setzen Sie das Gerät bitte auf die Werkseinstellungen zurück (halten Sie die RESET-Taste des Geräts lange gedrückt, bis Sie den "Boogu"-Ton hören).
2. Bitte stellen Sie sicher, dass das mit der Kamera verbundene WLAN 2,4 GHz beträgt. Nach unserer Erfahrung ist die Netzwerkverbindung in den meisten Fällen fehlgeschlagen, was darauf zurückzuführen ist, dass Benutzer 5-GHz-WIFI verwendet haben.
3. Stellen Sie die Passwortkorrektur des Wi-Fi sicher. (Hinweis: Das Kennwort des WLANs darf keine einfachen Anführungszeichen, Unterstrichungen, Leerzeichen und Virgule enthalten).
4. Überprüfen Sie die Anzahl der Geräte, an die Ihr Router angeschlossen ist. Im Allgemeinen hat der Router Verbindungsbeschränkungen. Sobald die Geräte, an die Ihr Router angeschlossen ist, die maximale Anzahl überschreiten, können andere Geräte den Router nicht mehr verbinden.

5. Stellen Sie sicher, dass der QR-Code auf dem Telefonbildschirm normal ist und der Abstand zwischen dem Telefon und dem Kameraobjektiv während des Scanvorgangs 10-15 cm (3,9-5,9 Zoll) beträgt.
6. Nachdem Sie nach Überprüfung der obigen Informationen versucht haben, die APP erneut herunterzuladen, die Kamera zurückzusetzen, den Router neu zu starten und die Kamera erneut hinzuzufügen, wenn die Kamera keine Verbindung zum WLAN herstellen kann.
7. Wenn Sie alle Schritte ausprobiert haben, aber immer noch kein Glück haben, senden Sie bitte Ihre Bestellung und Ihr Problem an service@iegeek.com.

Montage der Kamera an der Wand

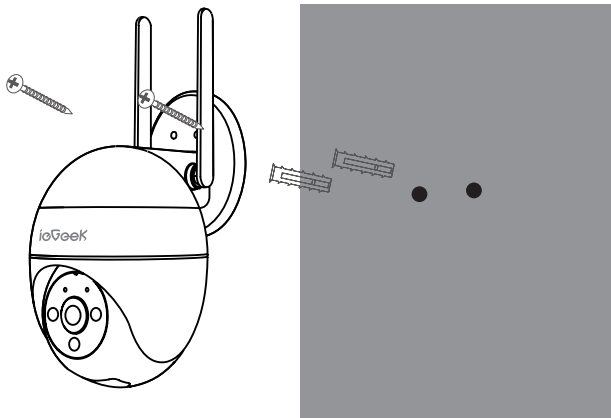

Notiz:

Um die beste Produktleistung zu erzielen und unnötige Umweltbelastungen zu vermeiden, beachten Sie bitte während des Installationsprozesses Folgendes:

- Versuchen Sie, das Produkt möglichst nicht am Rand einer belebten Straße zu installieren. Häufige Fußgänger und Fahrzeuge wecken die Kamera immer wieder auf, was zu häufigen Alarmmeldungen.
- Installieren Sie das Produkt nicht sehr weit vom Router entfernt, das Produkt benötigt ein gutes WI-FI-Signal, um ordnungsgemäß zu funktionieren.

Benachrichtigungseinstellungen

• Bewegungserkennungseinstellungen

Rufen Sie die Anwendung auf - "Einstellungen" - "Alarmeinstellungen" - "Bewegungserkennung",

Sie können die Bewegungserkennungseinstellungen anpassen.

- Niedrig gehört zur Low-Gang-Empfindlichkeit, Bewegungserkennungsabstand von 4-5 Metern.
- Mittel gehört zur Med Gear Empfindlichkeit, Bewegungserkennungsabstand von 5-8 Metern.
- Hoch gehört zur hohen Gangempfindlichkeit, Bewegungserkennungsabstand von 8-10 Metern.

• Rauscherkennung

Der Ton- und Lichtalarm ist nur nachts wirksam. Wenn der Ton- und Lichtalarm eingeschaltet ist, können Sie die drei Modi "Tonalarm", "Weißlichtalarm", "Ton- und Lichtalarm" auswählen.

Notiz:

Wenn der Nachtalarm deaktiviert ist, nimmt die Kamera nachts nur Schwarzweißvideos auf.

Wichtige Hinweise zum Reduzieren von Fehlalarmen

- Richten Sie die Kamera nicht auf Objekte mit hellem Licht, einschließlich Sonnenschein, hellem Lampenlicht usw.
- Stellen Sie die Kamera nicht in der Nähe von Steckdosen auf, einschließlich der Lüftungsöffnungen von Klimaanlage, Luftbefeuchtern, Wärmeübertragungsöffnungen von Projektoren usw.
- Installieren Sie die Kamera nicht an Orten mit starkem Wind.
- Richten Sie die Kamera nicht auf einen Spiegel.
- Halten Sie die Kamera mindestens 1 Meter von drahtlosen Geräten, einschließlich WLAN-Routern und Telefonen, entfernt, um Funkstörungen zu vermeiden.

FAQs

Wenn Sie bei der Verwendung dieses Produkts auf die folgenden Probleme stoßen, können Sie die Bewegungserkennungsempfindlichkeit anpassen, um sie zu lösen.

- Wenn das Telefon zu häufig Alarmmeldungen empfängt, wird empfohlen, die Bewegungserkennungsstufe zu verringern oder den Alarmbereich einzustellen.
- Wenn Sie feststellen, dass das Alarmbild, das das Telefon häufig empfängt, keine sich bewegenden Objekte enthält, kann dies auf Faktoren wie Licht- und Schattenänderungen im Bewegungserkennungsbereich zurückzuführen sein. Es wird empfohlen, die Bewegungserkennungsstufe zu verringern oder einzustellen Alarmbereich.

Français

Kamera Einführung	18
Ajoutez la Camera à L'application	19
Télécharger l'application "Cloud Edge"	19
Créer un Compte	20
Comment Ajouter une Caméra à l'APP	21
Fixation de la Caméra au Mur	23
Paramètres D'alerte	24
Paramètres de Détection de Mouvement.....	24
Détection de Bruit	24
Remarques Importantes pour la Réduction ..	24
de Fausses Alarmes.....	24
FAQs	25

Kamera Einführung

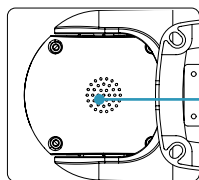
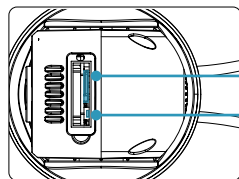
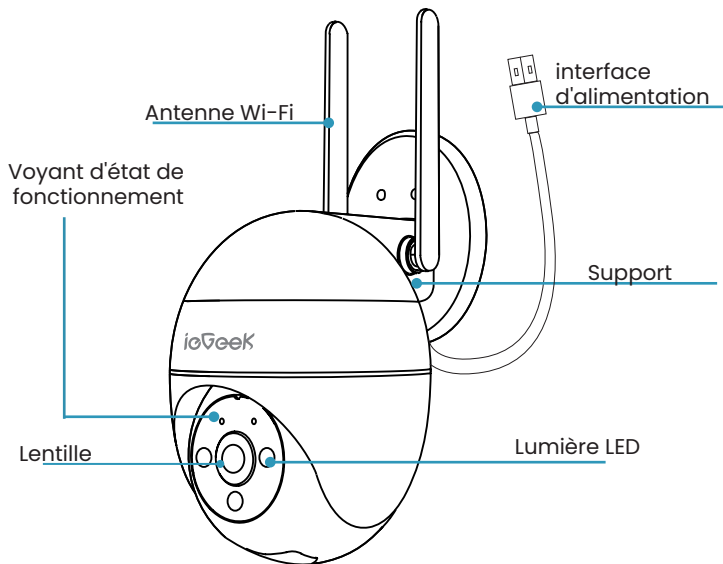

Touche de réinitialisation	Appuyez et maintenez enfoncé RESET pendant 5 secondes pour réinitialiser l'appareil aux réglages d'usine. (Vous entendrez des conseils si la réinitialisation a réussi)
Fente pour carte SD	Prise en charge du stockage local sur carte SD (jusqu'à 128G)
Lentille	Prise en charge de la résolution FHD
Microphone	Capturez le son de vos vidéos
Voyant d'état de fonctionnement	Rouge fixe: l'appareil est anormal Clignotement rouge lent: prêt pour la connexion Wi-Fi Rouge clignotant rapidement: connexion Wi-Fi Solide sur bleu: Wi-Fi connecté avec succès
Conférencier	Sortie audio bidirectionnelle

Ajoutez la Camera à L'application

• Télécharger l'application "Cloud Edge"

Méthode 2: Téléchargez l'application « CloudEdge » et « ieGeek Cam » depuis l'APP Store (iOS) ou Google Play (Android) ;

Méthode 2: Scannez le code QR de l'application « CloudEdge » pour le télécharger.herunterzuladen.



Download on the App Store



GET IT ON Google Play

Conseils: veuillez activer les 2 autorisations ci-dessous lorsque vous utilisez cette application pour la première fois.

1. Autorisez l'application « CloudEdge » à accéder aux données cellulaires mobiles et au réseau local sans fil, sinon elle ne parviendra pas à ajouter la caméra IP.
2. Autorisez l'application « CloudEdge » à recevoir un message poussé ou le téléphone ne recevra pas d'alarme lorsque la détection de mouvement ou l'alarme sonore est déclenchée.

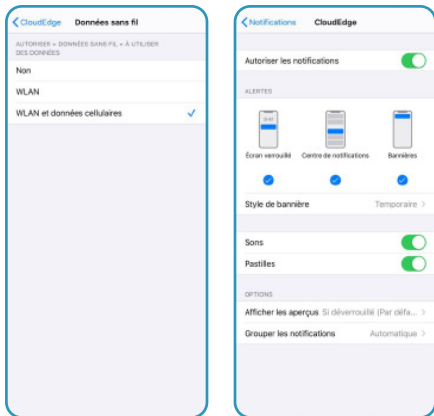

• Créer un Compte

Les nouveaux utilisateurs doivent s'inscrire par e-mail. Les étapes concrètes sont les suivantes:

1. Cliquez sur "S'inscrire" ;
2. Suivez les étapes pour terminer l'enregistrement du compte;
3. Connexion.

Noter:

- Lors de l'enregistrement d'un nouveau compte, veuillez choisir la région dans laquelle vous vous trouvez et le code pays correct. (Différentes régions enregistrées ne peuvent pas partager la caméra.)
- Veuillez choisir de vous inscrire par e-mail.

Comment Ajouter une Caméra à l'APP

Avant d'utiliser:

1. Veuillez insérer la carte Micro SD avant la mise sous tension, sinon la carte SD ne peut pas être détectée.
2. Placez l'appareil photo et le smartphone à une distance de 30 à 100 cm (1 à 3 pieds) du routeur pour configurer le Wi-Fi.
3. Assurez-vous que la caméra utilise le Wi-Fi 2,4 GHz.

Étapes de connexion Wi-Fi



Appuyez sur « + » pour ajouter un appareil

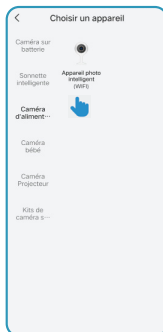

Sélectionnez Appareil photo



Allumer la caméra



Réinitialiser l'appareil

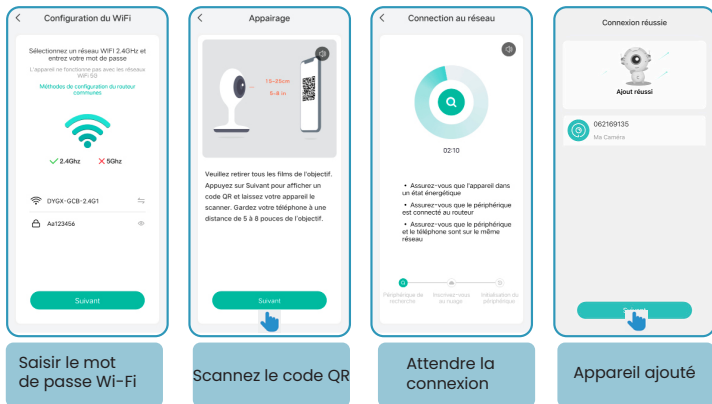

Ma caméra ne parvient pas à se connecter au Wi-Fi ?

1. Avant d'ajouter un appareil, assurez-vous que l'appareil est dans l'état de lumière rouge clignotant lentement. Si l'état de l'indicateur est anormal, veuillez restaurer l'appareil aux paramètres d'usine (appuyez longuement sur le bouton RESET de l'appareil et maintenez-le enfoncé jusqu'à ce que vous entendiez le son « boogo »).
2. Assurez-vous que le Wi-Fi auquel la caméra est connectée est de 2,4 GHz. D'après notre expérience, la connexion réseau échoue dans la plupart des cas, ce qui est dû au fait que les utilisateurs ont utilisé le Wi-Fi 5 GHz.
3. Assurez-vous de la correction du mot de passe du Wi-Fi. (Remarque : le mot de passe du WiFi ne peut pas inclure de guillemet simple, de soulignement, d'espace et de virgule .
4. Vérifiez le nombre d'appareils connectés à votre routeur. En général, le routeur a une limite de connexion. Une fois que les appareils connectés par votre routeur dépassent leur nombre maximal, les autres appareils ne se connecteront pas au routeur.
5. Assurez-vous que le code QR sur l'écran du téléphone est normal et que la distance entre le téléphone et l'objectif de l'appareil photo est de 10 à 15 cm (3,9 à 5,9 pouces) pendant le processus de numérisation.

- Après avoir vérifié les informations ci-dessus, si la caméra ne peut pas se connecter au Wi-Fi, veuillez essayer de télécharger à nouveau l'APP, réinitialiser la caméra et redémarrer le routeur, puis ajouter à nouveau la caméra.
- Si vous avez essayé toutes les étapes, mais que vous n'avez toujours pas réussi, veuillez envoyer votre commande et votre problème à service@iegeek.com.

Fixation de la Caméra au Mur

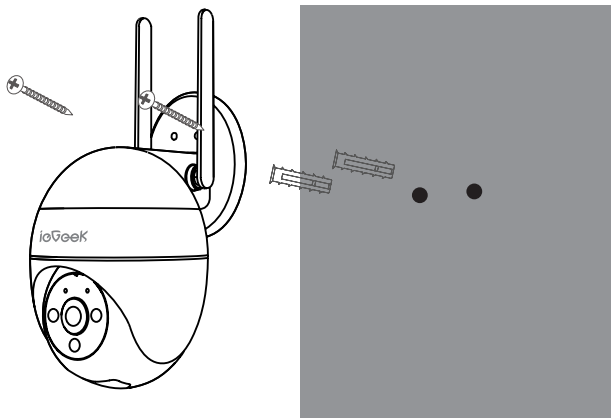

Noter:

Afin d'obtenir les meilleures performances du produit et d'éviter des perturbations environnementales inutiles, veuillez prêter attention aux points suivants lors du processus d'installation:

- Essayez d'éviter d'installer le produit sur le côté d'une route animée. Les piétons et les véhicules fréquents continueront de réveiller la caméra, ce qui entraînera des messages d'alarme fréquents .
- N'installez pas le produit très loin du routeur, le produit a besoin d'un bon signal WI-FI pour fonctionner correctement.

Paramètres D'alerte

• Paramètres de Détection de Mouvement

Entrez dans l'interface de l'application - "Paramètres" - "Paramètres d'alerte" - "Détection de

mouvement", vous pouvez régler les paramètres de détection de mouvement.

- Low appartient à la sensibilité à faible vitesse, distance de détection de mouvement de 4 à 5 mètres.
- Medium appartient à la sensibilité de l'engrenage Med, distance de détection de mouvement de 5 à 8 mètres.
- High appartient à la sensibilité High Gear, distance de détection de mouvement de 8 à 10 mètres.

• Détection de Bruit

L'alarme sonore et lumineuse n'est efficace que la nuit. Lorsque l'alarme sonore et lumineuse est activée, vous pouvez choisir trois modes « alarme sonore », « alarme de lumière blanche », « alarme sonore et lumineuse ».

Noter:

Si l'alarme nocturne est désactivée, la caméra n'enregistrera que la vidéo en noir et blanc la nuit.

Remarques Importantes pour la Réduction de Fausses Alarmes

- Ne faites pas face à la caméra vers des objets avec des lumières vives, y compris le soleil, des lampes lumineuses, etc.
- Ne placez pas la caméra à proximité de prises, y compris les bouches d'aération du climatiseur, les bouches d'aération des projecteurs, etc.
- N'installez pas la caméra dans des endroits où le vent est fort.
- N'orientez pas l'appareil photo vers un miroir.
- Keep the camera at least 1 meter away from any wireless devices , including Wifi routers and phones in order to avoid wireless interference .

FAQs

Lors de l'utilisation de ce produit, si vous rencontrez les problèmes suivants, vous pouvez régler la sensibilité de détection de mouvement pour les résoudre.

- Si le téléphone reçoit trop fréquemment des messages d'alarme, il est recommandé de baisser le niveau de détection de mouvement ou de définir la zone d'alarme.
- Si vous constatez qu'il n'y a pas d'objets en mouvement dans l'image d'alarme que le téléphone reçoit fréquemment, cela peut être dû à des facteurs tels que des changements de lumière et d'ombre dans la plage de détection de mouvement, il est recommandé de réduire le niveau de détection de mouvement ou de régler la zone d'alarme.

Italiano

Introduzione alla Fotocamera	27
Installazione APP e Registrazione Account.....	28
Registrazione Account	29
Come Aggiungere una Telecamera all'APP ...	30
Montaggio della Fotocamera al Muro	32
Impostazioni di Avviso	33
Impostazioni di Rilevamento del Movimento.....	33
Rilevamento del Rumore	33
Note Importanti sulla Riduzione dei falsi	33
Allarmi.....	33
FAQs.....	34

Introduzione alla Fotocamera

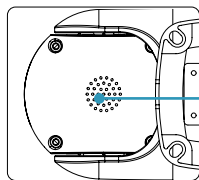
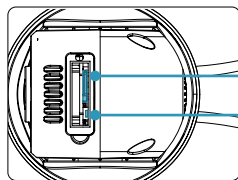
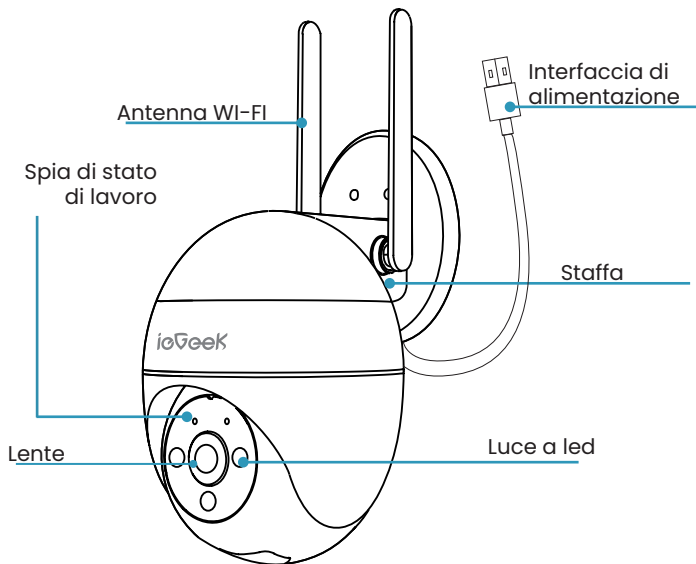

Reimposta chiave	Tenere premuto RESET per 5 secondi per ripristinare il dispositivo alle impostazioni di fabbrica. (Se il ripristino è stato eseguito correttamente, ascolterai suggerimenti)
Slot per scheda SD	Supporta l'archiviazione su scheda SD locale (fino a 128G)
Lente	Supporta la risoluzione FHD
Microfono	Cattura il suono per i tuoi video
Spia di stato di lavoro	Rosso fisso: il dispositivo è anomalo Rosso lampeggiante lentamente: pronto per la connessione Wi-Fi Rosso lampeggiante velocemente: connessione Wi-Fi Blu fisso: Wi-Fi connesso correttamente
Relatore	Uscita audio a due vie

Installazione APP e Registrazione Account

Metodo 1: Scarica l'APP "CloudEdge" e "ieGeek Cam" da APP Store (iOS) o Google Play (Android);

Metodo 2: Scansiona il codice QR dell'APP "CloudEdge" per scaricarlo.



Download on the App Store



GET IT ON Google Play

Suggerimenti: Attiva le 2 autorizzazioni sottostanti durante l'utilizzo di questa APP per la prima volta.

1. Consenti all'APP "CloudEdge" di accedere ai dati mobili e alla LAN wireless o non sarà possibile aggiungere la fotocamera.
2. Consenti all'APP "CloudEdge" di ricevere messaggi push o il telefono non riceverà l'allarme push quando viene attivato il rilevamento del movimento o l'allarme acustico.



• Registrare Account

I nuovi utenti devono registrarsi tramite e-mail. I passaggi specifici sono i seguenti:

1. Fare clic su "Registrazione"
2. Segui i passaggi per completare la registrazione dell'account
3. Accesso.

Nota:

- Quando registri un nuovo account, scegli la regione in cui ti trovi effettivamente e il codice paese corretto. (Diverse regioni registrate non possono condividere la fotocamera.)
- Si prega di scegliere di registrarsi via e-mail.

Come Aggiungere una Telecamera all'APP

Prima di usare:

1. Inserire la scheda Micro SD prima dell'accensione, altrimenti la scheda SD non può essere rilevata.
2. Posizionare la telecamera e lo smartphone a 1-3 piedi (30-100 cm) di distanza dal router per impostare il Wi-Fi.
3. Assicurati che la telecamera utilizzi il Wi-Fi a 2,4 GHz.

Passaggi per la connessione Wi-Fi

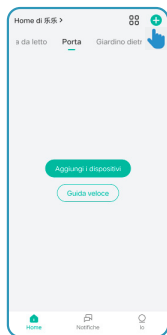

Tocca "+" per aggiungere dispositivo



Seleziona Macchina fotografica



Accendere la fotocamera



Ripristina dispositivo



La mia telecamera non riesce a connettersi al Wi-Fi?

1. Prima di aggiungere un dispositivo, assicurarsi che il dispositivo sia nello stato di luce rossa a lampeggio lento. Se lo stato dell'indicatore è anomalo, ripristinare il dispositivo alle impostazioni di fabbrica (tenere premuto a lungo il pulsante RESET del dispositivo finché non si sente il suono "boogu")
2. Assicurati che il Wi-Fi a cui è collegata la fotocamera sia a 2,4 GHz. Secondo la nostra esperienza, nella maggior parte dei casi la connessione di rete non è riuscita, a causa del fatto che gli utenti hanno utilizzato il WiFi a 5 GHz.
3. Assicurati la correzione della password del Wi-Fi. (Nota: la password del WiFi non può includere virgolette singole, sottolineature, spazi e virgole).
4. Controlla il numero di dispositivi collegati al tuo router. In generale, il router ha un limite di connessione. Una volta che i dispositivi a cui è collegato il router superano il limite massimo consentito, gli altri dispositivi non si collegheranno al router.
5. Assicurati che il codice QR sullo schermo del telefono sia normale e che la distanza tra il telefono e l'obiettivo della fotocamera sia di 10-15 cm (3,9-5,9 pollici) durante il processo di scansione.

6. Dopo aver verificato le informazioni di cui sopra, se la telecamera non riesce a connettersi al Wi-Fi, provare a scaricare nuovamente l'APP, ripristinare la telecamera e riavviare il router, quindi aggiungere nuovamente la telecamera.
7. Se hai provato tutti i passaggi, ma non hai ancora avuto fortuna, invia un messaggio con il tuo ordine e problema a service@iegeek.com.

Montaggio della Fotocamera al Muro

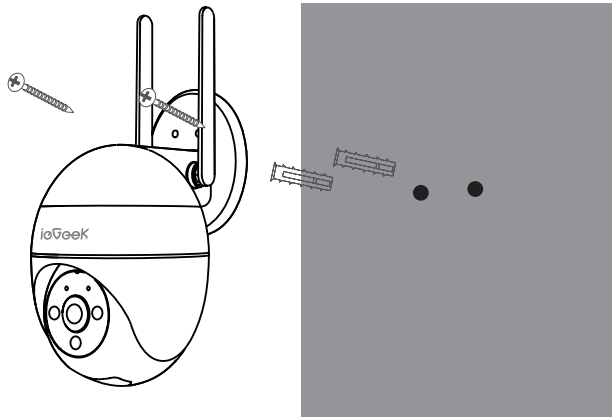

Nota:

Per ottenere le migliori prestazioni del prodotto ed evitare inutili disturbi ambientali, prestare attenzione a quanto segue durante il processo di installazione:

- Cercare di evitare di installare il prodotto sul lato di una strada trafficata. I pedoni e i veicoli frequenti continueranno a svegliare la telecamera, causando frequenti messaggi di allarme.
- Non installare il prodotto molto lontano dal router, il prodotto necessita di un buon segnale WI-FI per funzionare correttamente.

Impostazioni di Avviso

• Impostazioni di Rilevamento del Movimento

Accedere all'interfaccia "Impostazioni"- "Impostazioni avviso"- "Rilevamento movimento"

dell'applicazione, è possibile regolare le impostazioni di rilevamento del movimento.

- Basso appartiene alla sensibilità della marcia bassa, distanza di rilevamento del movimento di 4-5 metri.
- Medium appartiene alla sensibilità dell'ingranaggio Med, distanza di rilevamento del movimento di 5-8 metri.
- Alto appartiene alla sensibilità dell'ingranaggio alta, distanza di rilevamento del movimento di 8-10 metri.

• Rilevamento del Rumore

L'allarme sonoro e luminoso è efficace solo di notte. Quando l'allarme sonoro e luminoso è attivato, è possibile scegliere tre modalità "allarme sonoro", "allarme luce bianca", "allarme sonoro e luminoso".

Nota:

Se l'allarme notturno è disabilitato, la telecamera registrerà solo video in bianco e nero di notte.

Note Importanti sulla Riduzione dei falsi Allarmi

- Non rivolgere la fotocamera verso oggetti con luci intense, inclusi luce solare, luci luminose di lampade, ecc.
- Non posizionare la fotocamera vicino a prese, comprese le prese d'aria del condizionatore d'aria, le prese dell'umidificatore, le prese d'aria di trasferimento del calore dei proiettori, ecc.
- Non installare la telecamera in luoghi con vento forte.
- Non rivolgere la fotocamera verso uno specchio.
- Tenere la fotocamera ad almeno 1 metro di distanza da qualsiasi dispositivo wireless, inclusi router e telefoni Wi-Fi, per evitare interferenze wireless.

Durante l'utilizzo di questo prodotto, se si verificano i seguenti problemi, è possibile regolare la sensibilità di rilevamento del movimento per risolverli.

- Se il telefono riceve messaggi di allarme troppo frequentemente, si consiglia di abbassare il livello di rilevamento del movimento o di impostare l'area di allarme.
- Se si rileva che non ci sono oggetti in movimento nell'immagine dell'allarme che il telefono riceve frequentemente, ciò potrebbe essere dovuto a fattori quali cambiamenti di luce e ombra nel campo di rilevamento del movimento, si consiglia di abbassare il livello di rilevamento del movimento o impostare il zona di allarme.

Espanol

Introducción a la Cámara.....	36
APP-Installation und Kontoregistrierung.....	37
Laden Sie die 'CloudEdge-App herunter	37
Registrar Cuenta	38
Cómo Agregar la Cámara a la Aplicación	39
Montaje de la Cámara en la Pared.....	41
Configuración de Alertas	42
Configuración de Detección de Movimiento	42
Detección de Ruido	42
Notas Importantes Sobre la Reducción de Falsas	
Alarmas.....	42
FAQs.....	43

Introducción a la Cámara

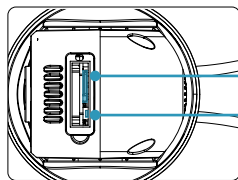
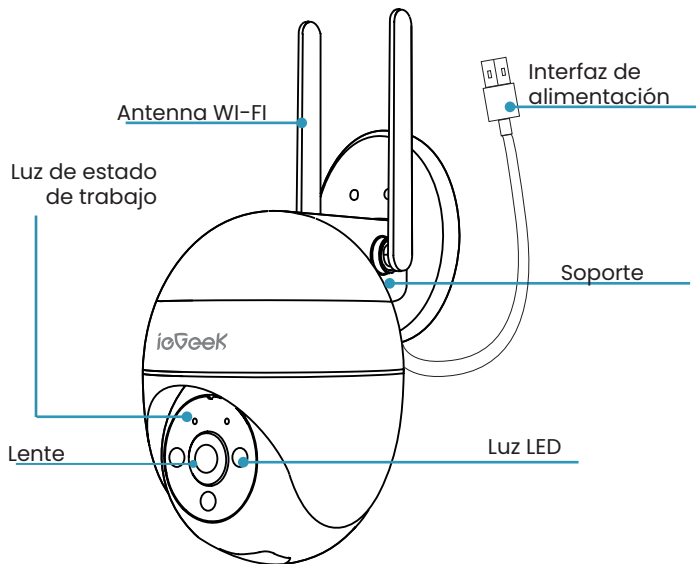

Ranura para tarjetas SD

Tecla de reinicio

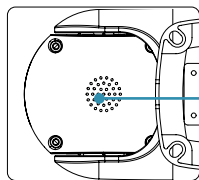

Orador

Tecla de reinicio	Mantenga presionado RESET durante 5 segundos para restablecer el dispositivo a la configuración de fábrica. (Escuchará consejos si se reinicia con éxito)
Ranura para tarjetas SD	Admite almacenamiento en tarjeta SD local (hasta 128G)
Lente	Admite resolución FHD
Micrófono	Captura sonido para tus videos
Luz de estado de trabajo	Sólido en rojo: el dispositivo es anormal Rojo parpadeando lentamente: Listo para la conexión Wi-Fi Parpadeo rojo rápido: conexión Wi-Fi Sólido en azul: Wi-Fi conectado con éxito
Orador	Salida de audio bidireccional

APP-Installation und Kontoregistrierung

• Laden Sie die 'CloudEdge-App herunter

Methode 1: Laden Sie die CloudEdge und ieGeek Cam App aus dem APP Store (iOS) oder Google Play (Android) herunter.

Methode 2: Scannen Sie den APP-QR-Code "CloudEdge", um ihn herunterzuladen.



Download on the App Store



GET IT ON Google Play

Consejos: Active los 2 permisos a continuación mientras usa esta APLICACIÓN por primera vez.

1. Permita que la aplicación 'CloudEdge' acceda a datos móviles y LAN inalámbrica o no podrá agregar la cámara.
2. Permite que la aplicación 'CloudEdge' reciba un mensaje de empuje o que el teléfono reciba una alerta de empuje si se activa una alarma de detección de movimiento o sonido.

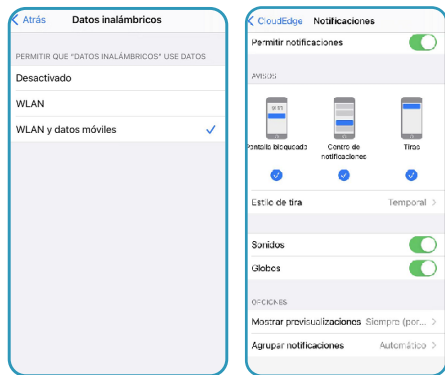

• Registrar Cuenta

Los nuevos usuarios deben registrarse por correo electrónico. Los pasos concretos son los

- 1) Haga clic en "Registrarse";
- 2) Siga los pasos para completar el registro de la cuenta;
- 3) Iniciar sesión.

Nota:

- Al registrar una nueva cuenta, elija la región en la que se encuentra y el código de país correcto. (Diferentes regiones registradas no pueden compartir la cámara).
- Por favor elija registrarse por correo electrónico.

Cómo Agregar la Cámara a la Aplicación

Antes de usar:

1. Inserte la tarjeta Micro SD antes de encender, de lo contrario, no se podrá detectar la tarjeta SD.
2. Coloque la cámara y el teléfono inteligente a una distancia de 30 a 100 cm (1 a 3 pies) del enrutador para configurar Wi-Fi.
3. Asegúrese de que la cámara esté utilizando Wi-Fi de 2,4 GHz.

Pasos de Conexión Wi-Fi



Toca "+" para agregar un dispositivo



Seleccionar Cámara inteligente



Encender la Cámara

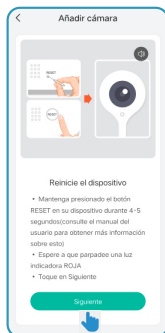

Reiniciar el dispositivo



¿Mi Cámara no se Conecta a Wi-Fi?

1. Antes de agregar un dispositivo, asegúrese de que el dispositivo esté en el estado de luz roja intermitente lenta. Si el estado del indicador es anormal, restaure el dispositivo a la configuración de fábrica (mantenga presionado el botón RESET del dispositivo hasta que escuche el sonido 'boogu')
2. Asegúrese de que la red Wi-Fi a la que está conectada la cámara sea de 2,4 GHz. En nuestra experiencia, la conexión a la red falla en la mayoría de los casos, lo que se debe a que los usuarios usaron WIFI de 5 GHz.
3. Asegúrese de corregir la contraseña del Wi-Fi. (Nota: la contraseña del WiFi no puede incluir comillas simples, subrayado, espacio y virgula (/)).
4. Verifique la cantidad de dispositivos que su enrutador conectó. En general, el enrutador tiene un límite de conexión. Una vez que los dispositivos que su enrutador conectó excedan sus números de límite máximo, otros dispositivos no conectarán el enrutador.
5. Asegúrese de que el código QR en la pantalla del teléfono sea normal y que la distancia entre el teléfono y la lente de la cámara sea de 10 a 15 cm (3,9 a 5,9 pulgadas) durante el proceso de escaneo.

- Después de verificar la información anterior, si la cámara no puede conectarse al Wi-Fi, intente volver a descargar la aplicación, reinicie la cámara y reinicie el enrutador, y luego agregue la cámara nuevamente.
- Si probó todos los pasos, pero aún no tuvo suerte, envíe un mensaje con su pedido y problema a service@iegeek.com.

Montaje de la Cámara en la Pared

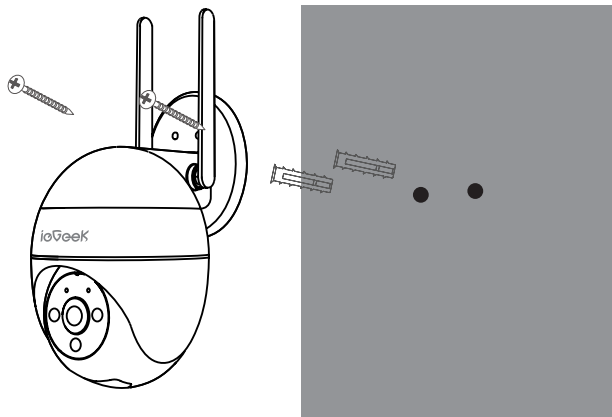

Nota:

Para obtener el mejor rendimiento del producto y evitar perturbaciones ambientales innecesarias, preste atención a lo siguiente durante el proceso de instalación:

- Trate de evitar instalar el producto al costado de una calle con mucho movimiento. Los peatones y vehículos frecuentes seguirán activando la cámara, lo que generará mensajes de alarma frecuentes.
- No instale el producto muy lejos del enrutador, el producto necesita una buena señal Wi-Fi para funcionar correctamente.

Configuración de Alertas

• Configuración de Detección de Movimiento

Ingrese a la interfaz de la aplicación - "Configuración" - "Configuración de alerta" - "Detección de movimiento", puede ajustar la configuración de detección de movimiento.

- Bajo pertenece a la sensibilidad de engranaje bajo, distancia de detección de movimiento de 4-5 metros.
- El medio pertenece a la sensibilidad del engranaje Med, distancia de detección de movimiento de 5-8 metros.
- Alto pertenece a la alta sensibilidad del engranaje, distancia de detección de movimiento de 8-10 metros.

• Detección de Ruido

La alarma de sonido y luz solo es efectiva por la noche. Cuando la alarma de luz y sonido está encendida, puede elegir "alarma de sonido", "alarma de luz blanca", "alarma de luz y sonido" en tres modos.

Nota:

Si la alarma nocturna está deshabilitada, la cámara solo grabará video en blanco y negro por la noche.

Notas Importantes Sobre la Reducción de Falsas Alarmas

- No oriente la cámara hacia ningún objeto con luces brillantes, como la luz del sol, las luces de lámparas brillantes, etc.
- No coloque la cámara cerca de ninguna salida, incluidas las salidas del aire acondicionado, las salidas del humidificador, las salidas de transferencia de calor de los proyectores, etc.
- No instale la cámara en lugares con viento fuerte.
- No oriente la cámara hacia un espejo.
- Mantenga la cámara a una distancia mínima de 1 metro de cualquier dispositivo inalámbrico, incluidos los enrutadores y teléfonos Wifi, para evitar interferencias inalámbricas.

FAQs

En el proceso de uso de este producto, si encuentra los siguientes problemas, puede ajustar la sensibilidad de detección de movimiento para resolverlos.

- Si el teléfono recibe mensajes de alarma con demasiada frecuencia, se recomienda reducir el nivel de detección de movimiento o configurar el área de alarma.
- Si encuentra que no hay objetos en movimiento en la imagen de alarma que el teléfono recibe con frecuencia, puede deberse a factores como cambios en la luz y la sombra en el rango de detección de movimiento, se recomienda reducir el nivel de detección de movimiento o configurar el zona de alarma.

FCC Statement

This equipment has been tested and found to comply with the limits for a Class B digital device, pursuant to part 15 of the FCC rules. These limits are designed to provide reasonable protection against harmful interference a residential installation.

This equipment generates, uses and can radiate radio frequency energy and, if not installed and used in accordance with the instructions, may cause harmful interference to radio communications. However, there is no guarantee that interference will not occur in a particular installation. If this equipment does cause harmful interference to radio or television reception, which can be determined by turning the equipment off and on, the user is encouraged to try to correct the interference by one or more of the following measures :

- Reorient or relocate the receiving antenna.
- Increase the separation between the equipment and receiver.
- Connect the equipment into an outlet on a circuit different from that to which the receiver is connected.

Consult the dealer or an experienced radio/TV technician for help. Responsible for compliance could void the user's authority to operate this equipment. (Example-use only shielded interface cables when connecting to computer or peripheral devices). Any Changes or modifications not expressly approved by the party responsible for compliance could void the user's authority to operate the equipment. This equipment complies with Part 15 of the FCC Rules. Operation is subject to the following two conditions :
 (1)This device may not cause harmful interference, and ;
 (2)This device must accept any interference received, including interference that may cause undesired operation.

FCC Radiation Exposure Statement :

The equipment complies with FCC Radiation exposure limits set forth for uncontrolled environment. This equipment should be installed and operated with minimum distance 20cm between the radiator and your body.

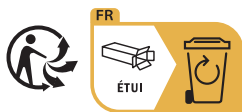

FR
 Vous êtes responsable de remettre tous les appareils électriques et électroniques usagés à des points de collecte correspondants.
 Pour en savoir plus :
www.quefairedemesdechets.fr

Made in CHINA

FCC ID: 2AZL7-ZY-C6



Prolinx GmbH Brehmstr.
 56, 40239 Duesseldorf
 Germany

Prolinx Global LTD27 Old
 Gloucester Street London,
 WC1N 3AX, UK

