

# TL-BR001/BR002/BR003

## Orodje za odzračevanje

### POMEMBNO OBVESTILO

Servisna navodila so na voljo na strani.

<https://si.shimano.com>

**Pred uporabo zaradi varnosti temeljito preberite ta "servisna navodila", jih upoštevajte, da zagotovite pravilno uporabo, in jih shranite, da jih boste lahko pozneje kadar koli uporabili.**

Ta navodila je treba vedno upoštevati, saj boste le tako preprečili telesne poškodbe ter materialno škodo na opremi in okolici. Ta navodila so razvrščena glede na stopnjo nevarnosti ali poškodbe, do katere lahko pride v primeru nepravilne uporabe izdelka.

<b>NEVARNOST</b>	Zaradi neupoštevanja navodil bo prišlo do smrtnih ali hudih telesnih poškodb.
<b>OPOZORILO</b>	Zaradi neupoštevanja navodil lahko pride do smrtnih ali hudih telesnih poškodb.
<b>PREVIDNO</b>	Zaradi neupoštevanja navodil lahko pride do telesne poškodbe ali materialne škode na opremi in okolici.

### Pomembne varnostne informacije

#### OPOZORILO

- Med izvajanjem vzdrževalnih opravil, kot je zamenjava komponent, nosite odobreno zaščito za oči.
- Bodite previdni, da olje ali mast ne steče na zavorni rotor ali zavorne ploščice. Olje ali mast na zavornem rotorju in zavornih ploščicah lahko pri kolesarjenju prepreči ustrezno delovanje zavor, zato lahko pride do hudih poškodb zaradi padca ali trka.
- Zavor ne uporabljajte, če iz njih izteka olje. V nasprotnem primeru zavore morda ne bodo ustrezno delovale, zato lahko pride do hudih poškodb.
- Uporabljajte samo originalno mineralno olje SHIMANO in nobenega drugega olja. V nasprotnem primeru zavore morda ne bodo ustrezno delovale, zato lahko pride do hudih poškodb.
- Uporabite samo originalno mineralno olje SHIMANO iz nove odprte posode. V nasprotnem primeru zavore morda ne bodo ustrezno delovale, zato lahko pride do hudih poškodb.
- Preprečite vdor vode ali zračnih mehurčkov v zavorni sistem. V nasprotnem primeru zavore morda ne bodo ustrezno delovale, zato lahko pride do hudih poškodb.

#### PREVIDNO

#### Opozorila glede originalnega mineralnega olja SHIMANO

- Med uporabo uporabljajte zaščito za oči in preprečite stik z očmi. Če olje pride v stik z očmi, oči takoj sperite s svežo vodo in nemudoma poiščite zdravniško pomoč. Stik z očmi lahko povzroči draženje.
- Pri uporabi uporabljajte rokavice. V primeru stika s kožo se dobro umijte z milom in vodo. Stik s kožo lahko povzroči izpuščaj in nelagodje.
- Nos in usta pokrijte z dihalno masko, olje pa uporabljajte v dobro prezračenem prostoru. Vdihavanje meglice ali hlapov mineralnega olja lahko povzroči slabost.

- Če vdihnete meglico ali hlapce mineralnega olja, takoj pojdite na območje s svežim zrakom. Pokrijte se z odejo. Poskrbite, da vam bo toplo, poskušajte ostati stabilni in poiščite strokovno zdravniško pomoč.

#### Uporaba originalnega mineralnega olja SHIMANO

- Ne pijte. Lahko povzroči bruhanje ali drisko.
- Hranite zunaj dosega otrok.
- Posode z originalnim mineralnim oljem SHIMANO ne režite, segrevajte ali stiskajte. V nasprotnem primeru lahko pride do eksplozije ali požara.
- Odlaganje uporabljenega olja: upoštevajte državne in/ali občinske zakone glede odlaganja. Pri pripravi olja za odlaganje bodite previdni.
- Smernice: zatesnite posodo z oljem, da preprečite vdor tujkov in vlage, ter jo hranite v hladnem in temnem prostoru, ki ni izpostavljen neposredni sončni svetlobi ali toploti. Ne izpostavljajte virom toplote ali plemenu, naftni razred III, stopnja nevarnosti III

### Komplet vsebuje naslednje orodje

#### TL-BR001

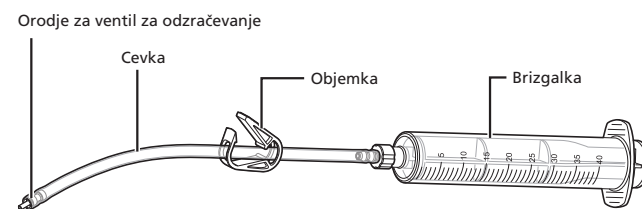

#### TL-BR002

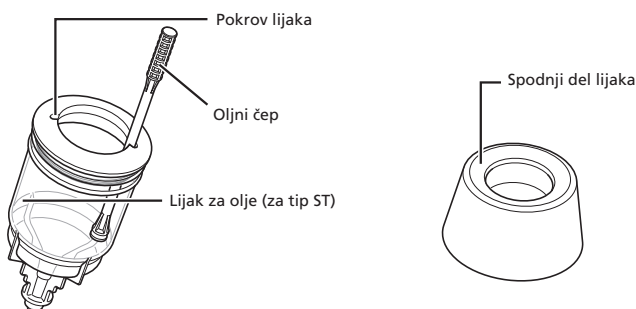

#### TL-BR003

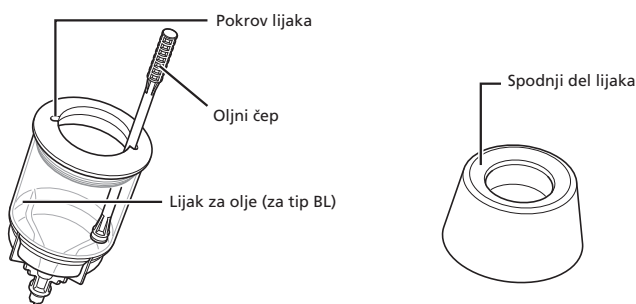

Objemka: preprečuje puščanje olja, tako da pri odstranitvi orodja za odzračevanje blokira pretok olja v cevki.

Orodje za ventil za odzračevanje: povezuje cevko z ventilom za odzračevanje.

Pokrov lijaka: preprečuje razlitje olja.

### NAČIN UPORABE

#### Pomnite

- Način dodajanja originalnega mineralnega olja SHIMANO in odzračevanja se lahko razlikuje glede na model. Pri dodajanju originalnega mineralnega olja SHIMANO in odzračevanju ne pozabite upoštevati tudi dela "Dodajanje originalnega mineralnega olja SHIMANO in odzračevanje" navodil za trgovce za zadevni model.

- Ko je distančnik za odzračevanje (rumene barve) še vedno pritrjen na čeljusti, kolo vpnite v stojalo ali podobno napravo, kot je prikazano na sliki.

#### Tip BL

Zavorno ročico nastavite tako, da je vzporedna s tlemi.

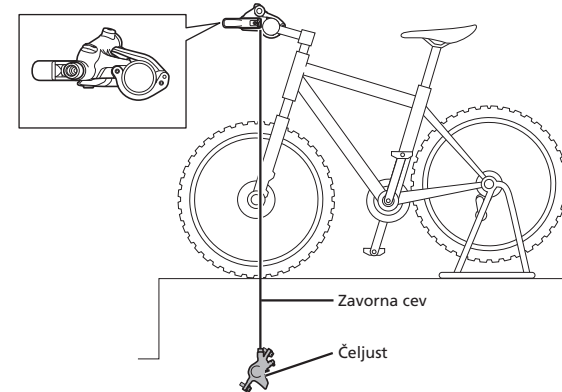

#### Tip ST

Pokrov nosilca obrnite s prednje strani. Za nastavitve kota ročice glejte navodila za trgovce za zadevni model.



- Odstranite vijak za odzračevanje in O-tesnilo ter vstavite lijak za olje. Za informacije o velikosti orodja za vijak za odzračevanje glejte navodila za trgovce za zadevni model.

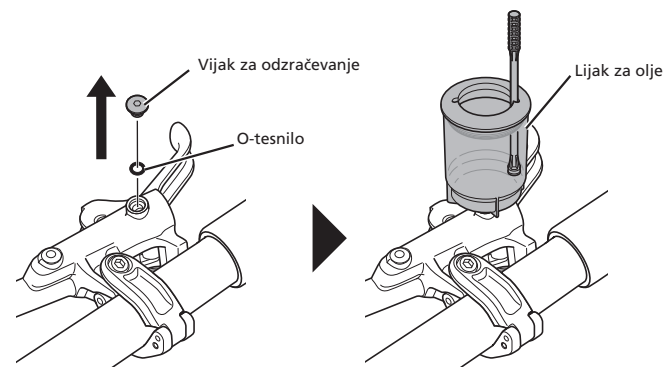

- Olje vbrizgnite z uporabo brizgalke.

#### Čeljusti z ventilom za odzračevanje

Namestite 7 mm natični ključ, napolnite brizgalko z oljem, nato pa cevko pritrдите na ventil za odzračevanje. Z obratom za 1/8 kroga odprite ventil za odzračevanje. Pritisnite bat brizgalke, da dodate olje. Olje začne teči iz lijaka za olje. Olje dodajajte, dokler v iztečenem olju ni več zračnih mehurčkov.

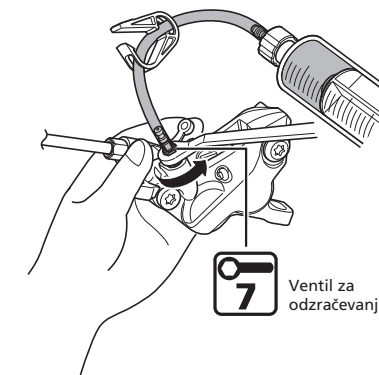

#### Čeljusti z nastavkom za odzračevanje

Na vijak za odzračevanje namestite 3 mm imbus ključ, odstranite pokrov nastavka za odzračevanje, napolnite brizgalko z oljem, nato pa cevko pritrдите na nastavek za odzračevanje. Vijak za odzračevanje odvijte za 1/8 obrata. Pritisnite bat brizgalke, da dodate olje. Olje začne teči iz lijaka za olje. Olje dodajajte, dokler v iztečenem olju ni več zračnih mehurčkov.

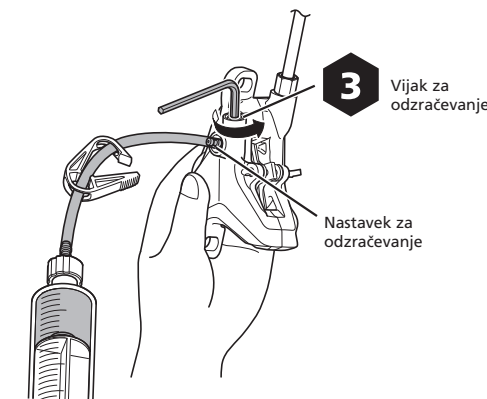

- Ko v olju ni več zračnih mehurčkov, začasno zategnite ventil za odzračevanje/vijak za odzračevanje in odstranite brizgalko.

**V tej točki ročice ne smete večkrat stisniti in izpustiti.**

S tem boste podaljšali čas odzračevanja, saj bodo zračni mehurčki pomešani z oljem znotraj čeljusti. (Če ročico večkrat pritisnete in izpustite, morate odstraniti vse olje in nato dodati novo olje.)

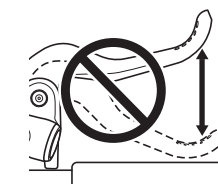

Pri tipih ST, ko v olju ni več zračnih mehurčkov, nastavite kot ročice v skladu z navodili za trgovce za zadevni model, nato še enkrat dodajte olje, dokler v olju ne bo več zračnih mehurčkov.

5. Odstranite zrak.

Namestite 7 mm natični ključ/3 mm imbus ključ in cevko z vrečko pritrdite na ventil za odzračevanje/nastavek za odzračevanje. Odvijte ventil za odzračevanje/vijak za odzračevanje. Po nekaj trenutkih bo olje z zračnimi mehurčki samo steklo skozi nastavek za odzračevanje/vijak za odzračevanje in naprej po cevki. Na ta način lahko preprosto odstranite večji del zračnih mehurčkov, ki so ostali v zavornem sistemu. Morda bo pomagalo, če boste cevko rahlo potresli, s križnim izvijačem rahlo udarili po rezervoarju ali čeljusti ali če boste spremenili položaj čeljusti.

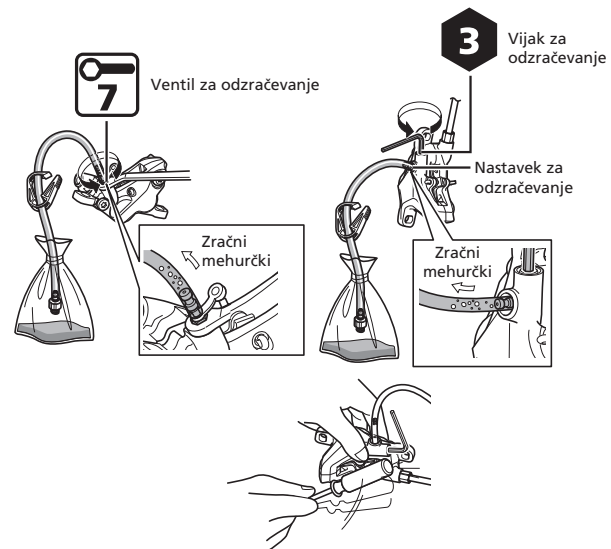

6. Med odzračevanjem ohranjajte raven olja tako, da dolijete dodatno olje.

Ko se raven olja v lijaku za olje zniža, dolijte dodatno olje, da ohranite raven olja, ki preprečuje sesavanje zraka v rezervoar.

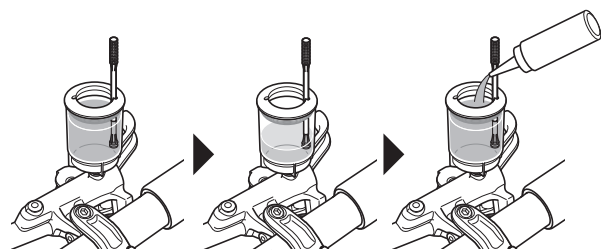

7. Ko iz nastavka za odzračevanje/ventila za odzračevanje ne bodo več prihajali zračni mehurčki, začasno zaprite vijak za odzračevanje/ventil za odzračevanje.

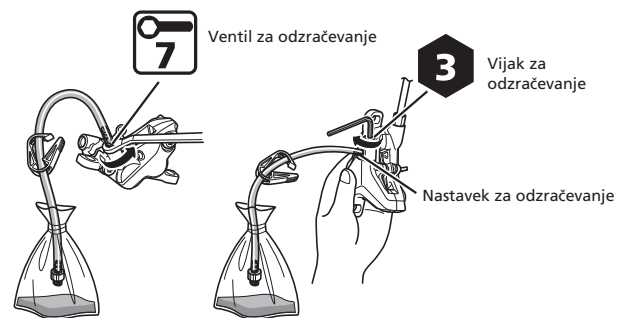

8. S pritisnjeno ročico večkrat zaporedoma odvijte in zategnite vijak za odzračevanje/ventil za odzračevanje.

Odvijte in zategnite za približno 0,5 sekunde, da sprostite morebitne zračne mehurčke iz notranjosti čeljusti.

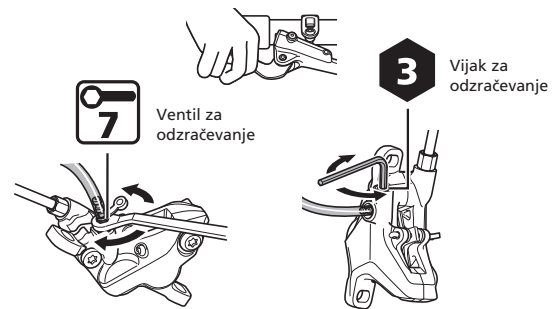

9. Dvakrat do trikrat ponovite 8. korak, nato pa zategnite vijak za odzračevanje/ventil za odzračevanje.

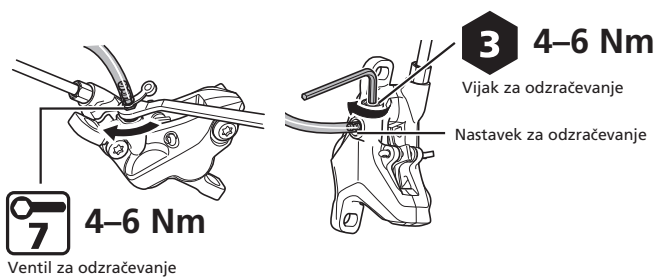

10. Če narahlo stisnete ročico, se bodo zračni mehurčki v sistemu dvignili v lijak za olje. Ko se zračni mehurčki nehajo pojavljati, stisnite ročico do skrajne meje.

Prepričajte se, da je ročica otrdela. Če ročica ne otrdi, ponovite postopek od koraka 5 naprej.

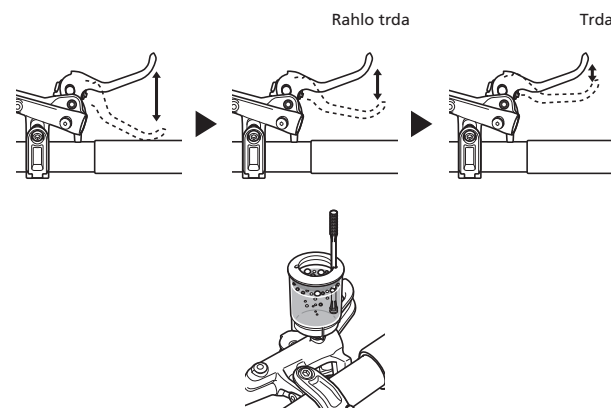

11. Kot ročice spremenite dvakrat in za vsak kot izvedite korak 10.

Prepričajte se, da ni več zračnih mehurčkov. Za informacije o kotu ročice glejte navodila za trgovce za zadevni model.

Tip BL



Tip ST

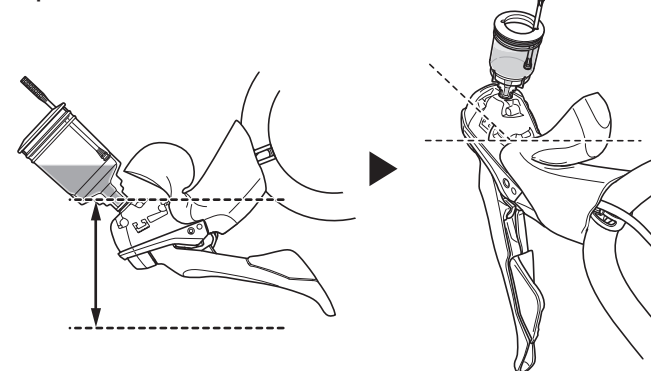

12. Ročico premaknite v vodoraven položaj.

13. Lijak za olje zamašite z oljnim čepom.

Oljni čep odstranite s pokrova lijaka, stran z nameščenim O-tesnilom obrnite navzdol in vstavite lijak.

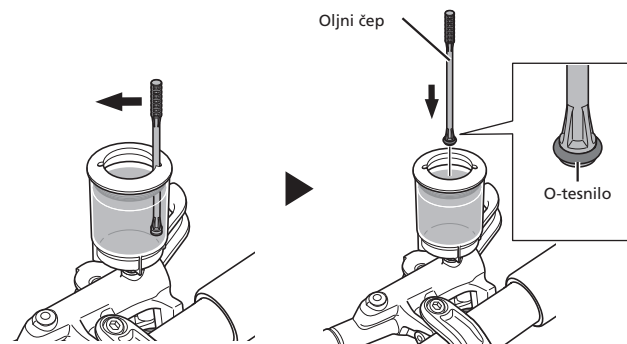

14. Odstranite lijak za olje, ko je še začepljen z oljnim čepom.

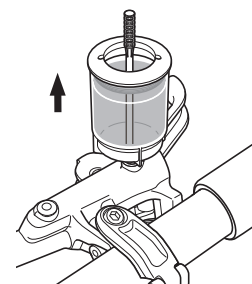

15. Zategnite z vijakom za odzračevanje, na katerega je nameščeno O-tesnilo.

Zategujte, dokler ne priteče olje, in se tako prepričajte, da v rezervoarju ne ostanejo zračni mehurčki. Ne stiskajte zavorne ročice. Če jo stisnete, lahko v valj vstopijo zračni mehurčki. Za informacije o velikosti orodja in navoru privitja za vijak za odzračevanje glejte navodila za trgovce za zadevni model.



16. S krpo obrišite morebitno prekomerno količino olja.

Pomnite

• Če ste orodje za ventil za odzračevanje izvlekli iz cevke, nastavite orodje za ventil za odzračevanje na cevko in nato pritrdite cevko na ventil za odzračevanje. Na ta način se bo orodje za odzračevanje namestilo v pravi položaj.

