

FICHA TÉCNICA

Cod. 57213



VENTOR Internacional
PHILCO VENTOR Brilid Max

MARCA
PHILCO

CATEGORÍA
LÁMPARA LED

FAMILIA
MR16

DESCRIPCIÓN DEL PRODUCTO

- Lámpara de LED
- Tecnología SMD
- Luz Blanca

INSTALACIÓN

Para luminarios con base GU5.3

USO

Interior

CARACTERÍSTICAS TÉCNICAS

Potencia: 7 W
Características eléctricas: 110-130 V~ 60 Hz
Flujo luminoso: 550 lm
Temperatura de color: 6 500 K
Base: GU5.3
IRC>80
Ángulo de apertura: 38°
Vida útil: 15 000 h
Certificado: NOM-030-ENER-VIGENTE

PRODUCTO



MEDIDAS

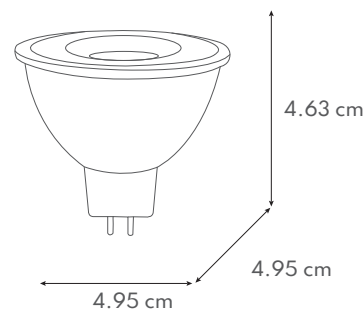

CURVA FOTOMÉTRICA

N/A

CONO DE DISTRIBUCIÓN

N/A

APLICACIONES



Hoteles



Joyerías



Centros
Comerciales



Residenciales



Oficinas



Restaurantes

GARANTÍA

1 año de garantía por defecto de fabricación en condiciones normales de operación.

NOTA

Se pierde la garantía cuando su uso es de 24 horas continuas.

Importado por: Imports Boreau México, S.A. de C.V.
Horacio 1603 In. 2 Col. Polanco, Isección
Alcaldía Miguel Hidalgo, Ciudad de México C.P. 11510, México
RFC: IBM130313BWS, Tel. (55) 9149 8970
www.ventorinternacional.com, ventas@philcoplus.com
Hecho en China

Comercializado por: Comercializadora Soluciones Luminicas Plus S.A. de C.V.
Av. Lomas de Sotelo No.1102 Piso 2 Int. 202 Col. Lomas Hermosa
Alcaldía Miguel Hidalgo México, Ciudad de México C.P. 11200
R.F.C. CSL130410F24, Tel. (55) 9149 8970
www.ventorinternacional.com, ventas@philcoplus.com

/ventoriluminacion

www.iluminacionslp.com.mx



VENTOR Internacional
PHILCO VENTOR Brilid Max

Fecha: 03/22