

### CATEGORÍA

LUMINARIO LED

### FAMILIA

SOLAR

### MARCA

PHILCO/ SLP

### DESCRIPCIÓN DEL PRODUCTO

- Luminario LED integrado
- Tecnología LED SMD
- Plástico de alta resistencia
- Terminado color negro
- Panel solar integrado
- Batería litio

### INSTALACIÓN

Jardín

### USO

Exterior

### CARACTERÍSTICAS TÉCNICAS

Potencia: 1 W  
 Características Eléctricas:  
 5 V = 1 W  
 Temperatura de color: 3 500 K  
 Flujo luminoso: 200 lm  
 Batería: 3.7 V = 1 800 mAh  
 Uso: Exterior  
 IP65  
 Fuente de Luz: LED  
 Consumo de energía: 0,001 kWh

### PRODUCTO

### MEDIDAS

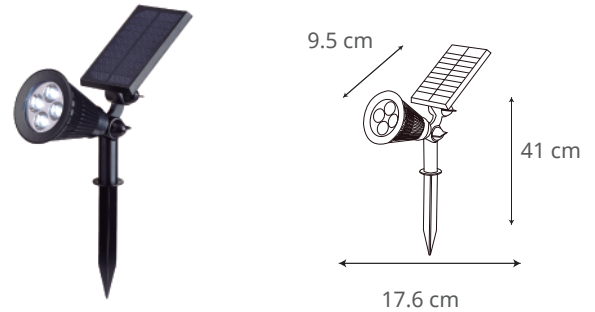

### CURVA FOTOMÉTRICA

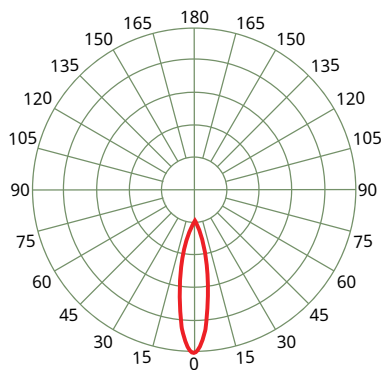

### CONO DE DISTRIBUCIÓN

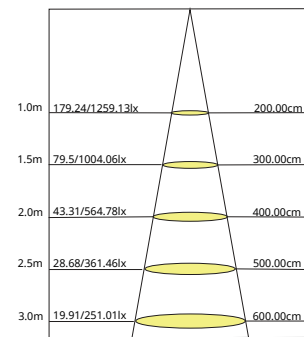

### GARANTÍA

-1 años de garantía por defecto de fabricación en condiciones normales de operación

### NOTAS

-Incluye estaca  
 -8 h de luz continua con carga completa

### APLICACIONES

