

Einbauanleitung

> Benzin Kit M20 <



TB-MOTORSPORT.COM

TB-MOTORSPORT Inh. Tobias Bartsch,
Hennewigerweg 107, 45721 Haltern am See
+4915730045318 info@tb-motorsport.com

Einbauanleitung

> Benzin Kit M20 <

Set auf Vollständigkeit prüfen



- Filter M20 Motorraum
- 4x Dash06 Leitungen
- 4x AN06 Dash Halterungen
- 8x Edelstahlschelle W2 D06
 - 4x Gummipuffer
- 2x Edelstahlschelle W2 für Kraftstofffilter
- 1x Edelstahlschelle W2 für Aktivkohlefilter
- 1x Halteklip
- 1x Halteklip mit Montagehalter
- 1x Unterdruckschlauch
- Benzindruckregler
- 3x Kantenschutz Motorraum Träger
- 1x Kantenschutz OBD Dose
- 1x Schlauch Aktivkohlefilter
- Einbauanleitung

TB-MOTORSPORT.COM

Einbauanleitung

> Benzin Kit M20 <

Benötigtes Werkzeug:

- SW7 Schlauchklemmen Werkzeug
 - Cutter Messer
 - Lappen/Tücher
- Schlitz-Schraubendreher



Einbauanleitung

> Benzin Kit M20 <

1. Ausbau Anbauteile

Damit Sie einwandfrei die neuen Dash TBM Benzinleitungen verbauen können müssen sie vorerst einige Bauteile ausbauen.

- Luftfilterkasten mit LMM
- Ansaugfaltenbalg an Drosselklappe
- Kabel und Steckverbindungen trennen die im Weg sind

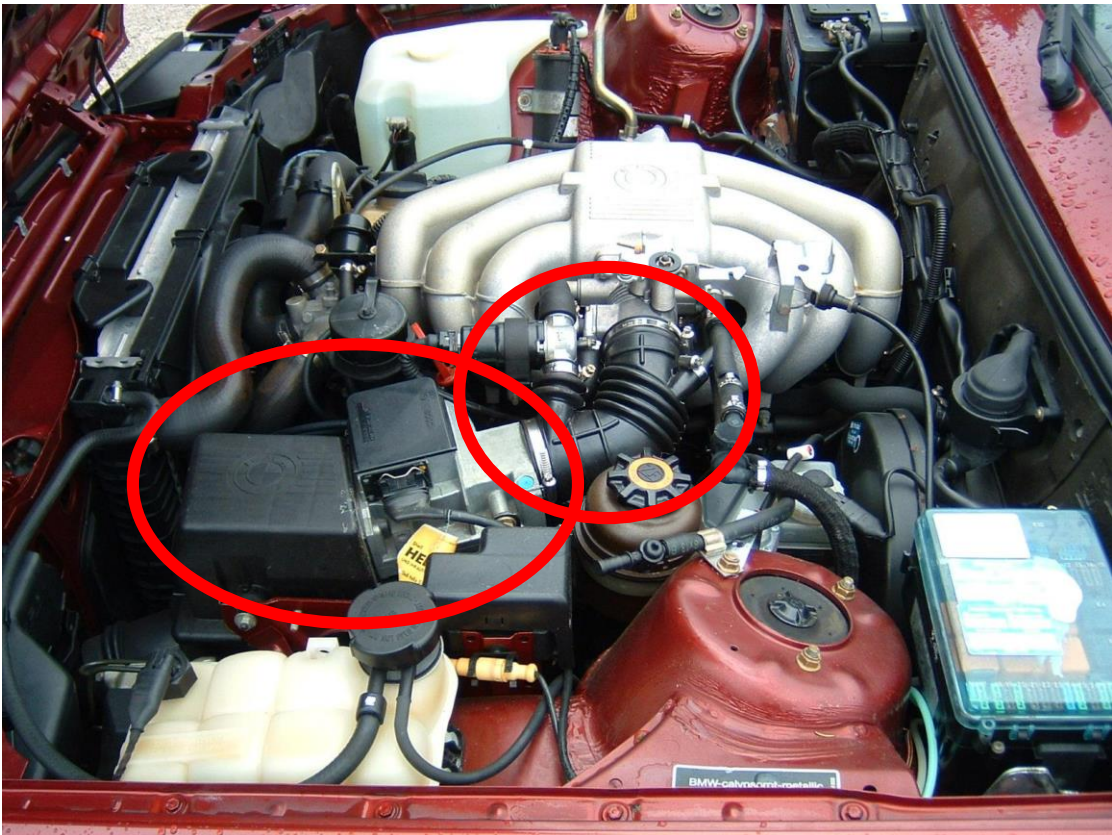

TB-MOTORSPORT.COM

TB-MOTORSPORT Inh. Tobias Bartsch,
Hennewigerweg 107, 45721 Haltern am See
+4915730045318 info@tb-motorsport.com

Einbauanleitung

> Benzin Kit M20 <

2. Ausbau alte Benzinleitungen

- Fahrzeug muss abgekühlt sein
- Zündung aus
- Batterie Minus-Pol abklemmen
- Alle alten Schlauchschellen und Verbindungen an den alten Benzinleitungen lösen und Schellen nach hinten schieben
- Schutzkleidung tragen
- VORSICHT! Bevor sie die Leitungen abziehen halten sie Tücher/Lappen um die Leitung, es tritt Benzin aus beim lösen der ersten Benzinleitung da das System unter Restdruck steht
- Von Entzündlichen Gegenständen fern halten
- Alte Leitungen vorsichtig abziehen



TIPP: gelöste Leitungen leicht mit kleinen Schlitzschraubendreher an hebeln und mit Silikon/WD40 Spray leicht einsprühen und mit Dreh- und Ziehbewegungen den schlauch demontieren oder mit Cutter leicht einschneiden (Beschädigungsgefahr)

TB-MOTORSPORT.COM

TB-MOTORSPORT Inh. Tobias Bartsch,
Hennewigerweg 107, 45721 Haltern am See
+4915730045318 info@tb-motorsport.com

Einbauanleitung

> Benzin Kit M20 <

3. Filter/Aktivkohle demontieren

- Am Benzinfilter 2x Schelle lösen und Filter demontieren
- Schelle am Aktivkohlebehälter lösen und Filter Demontieren
- 2x Schelle am Benzinfilter sind zu ersetzen gegen neue W4 Edelstahlschellen
- 1x Schelle am Aktivkohlebehälter ersetzen
- Bei Montage neuer Benzinfilter sowie Aktivkohlefilter ist darauf zu achten dass alle Schellen in die gleiche Richtung zeigen und gut zugänglich sind
- Montage Filter in umgekehrter Reihenfolge

Einbauanleitung

> Benzin Kit M20 <

4. Einbau TBM Dash Benzinleitungen

- Vormontage alle Gummi Scheuerschutz Stellen
- neue W4 Edelstahl Schellen auf alle Schlauch-Enden stecken und nur leicht vor ziehen (einfache Montage)
- Alle Schlauchenden leicht einsprühen mit Silikon/WD40 Spray
 - Schlauchschellen passend drehen (zugänglich)
- Alle TBM Dash Leitungen nach Markierungen an der richtigen Position verbauen siehe Darstellung
 - Montage Aktivkohlefilter-Leitung 6mm Innendurchmesser

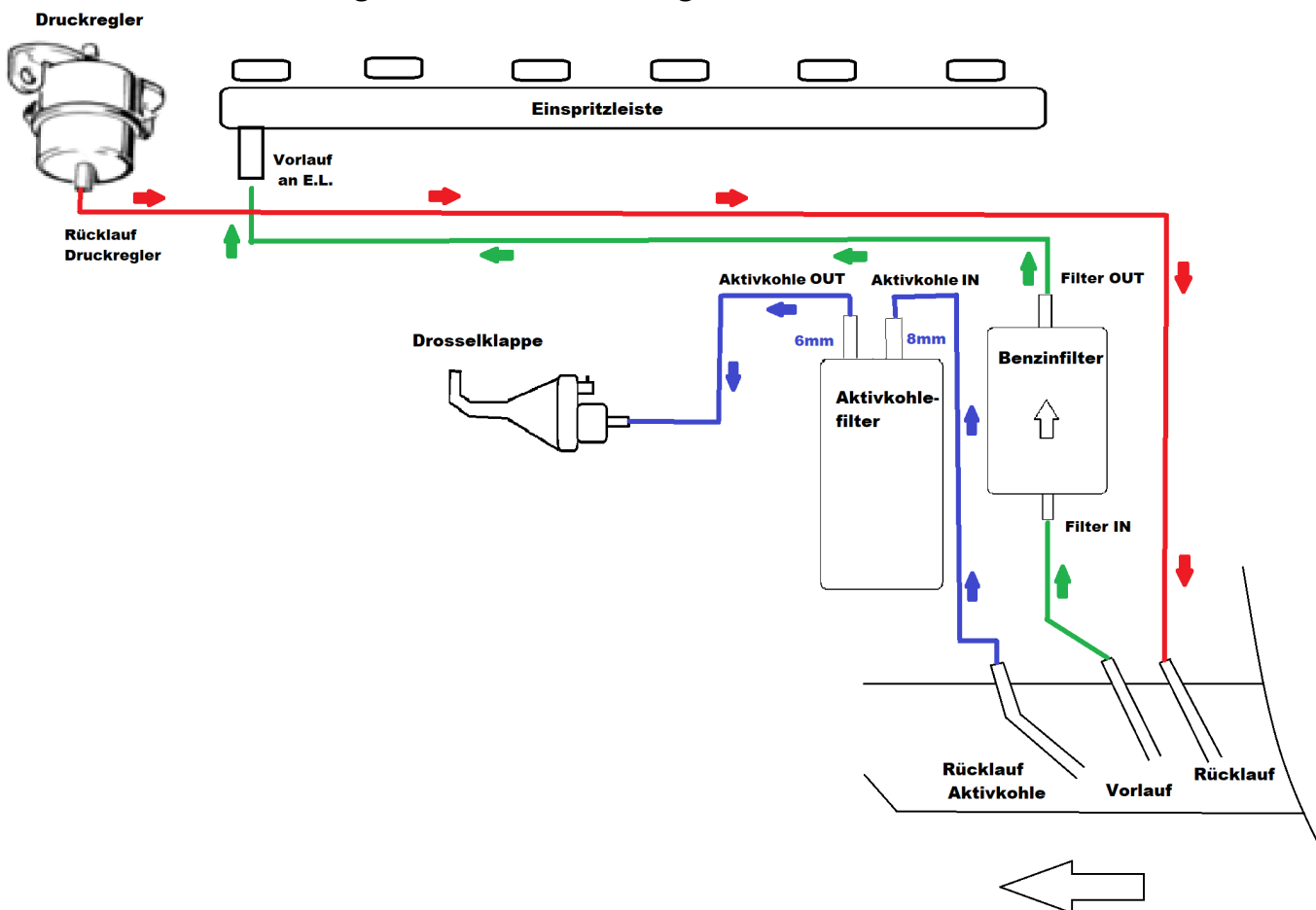

TB-MOTORSPORT.COM

TB-MOTORSPORT Inh. Tobias Bartsch,
Hennewigerweg 107, 45721 Haltern am See
+4915730045318 info@tb-motorsport.com

Einbauanleitung

> Benzin Kit M20 <

5. Einbau Zeichnung

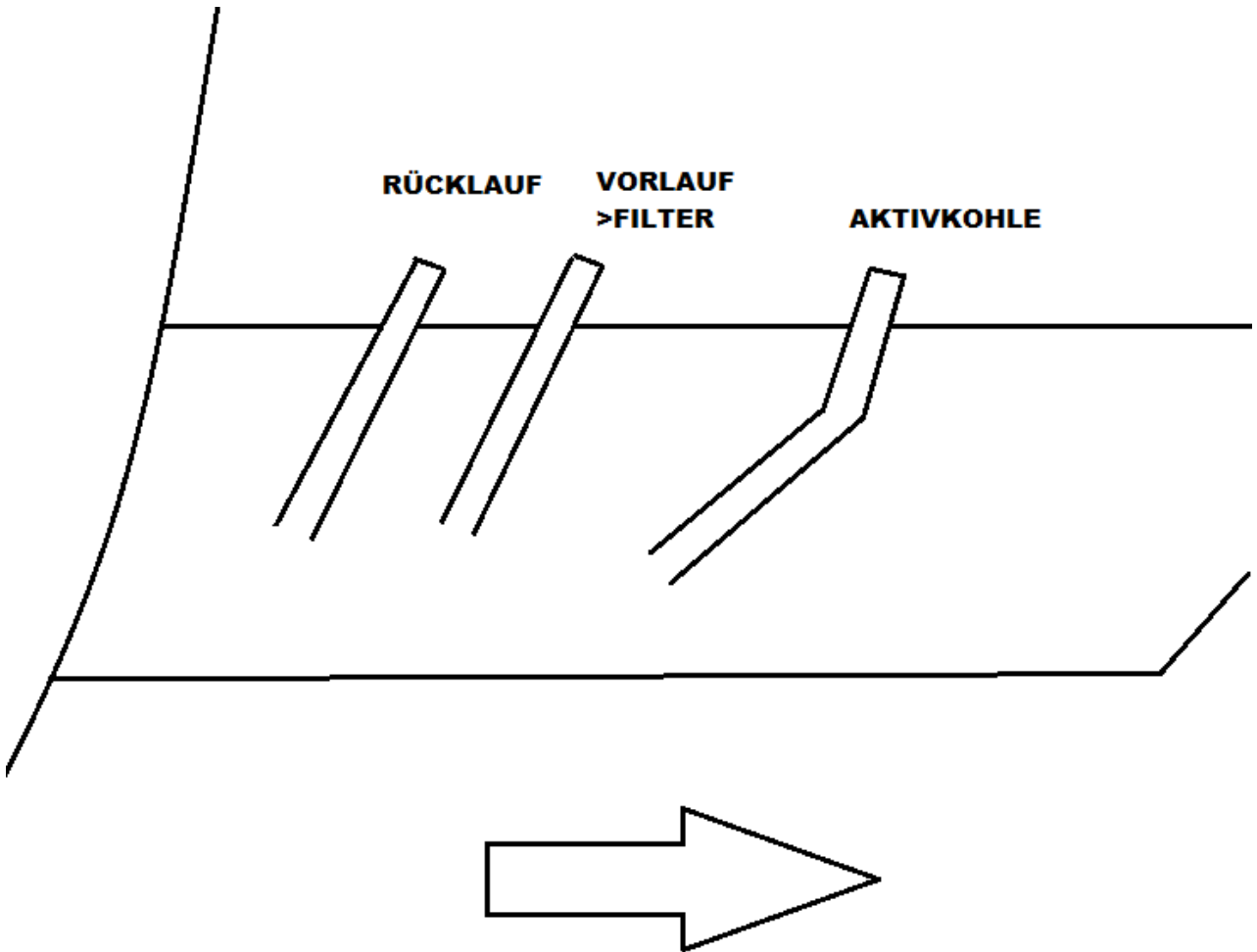

Einbauanleitung

> Benzin Kit M20 <

6. Montage der Klipsführungen und Schlauchverbinder beachten!

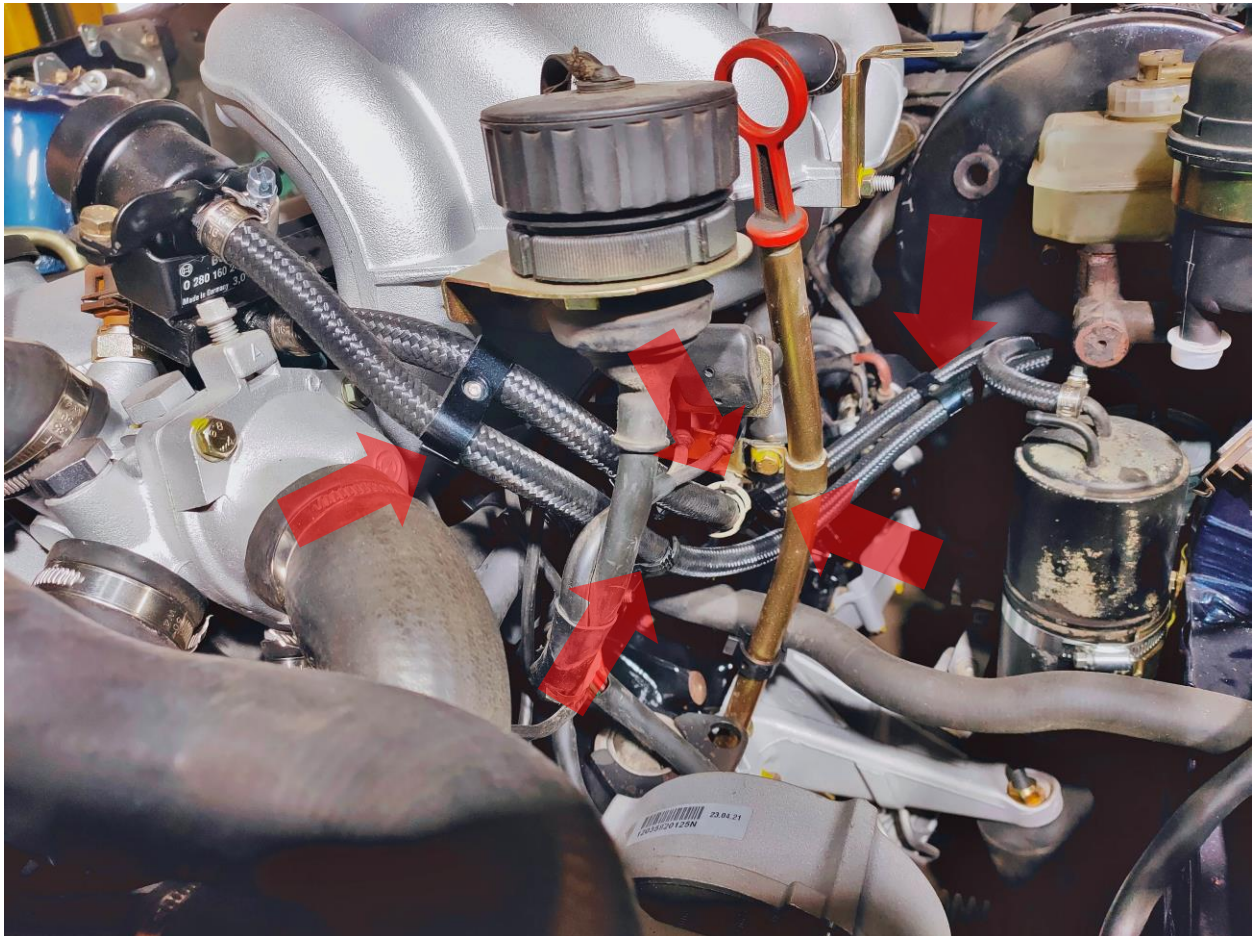

TB-MOTORSPORT.COM

TB-MOTORSPORT Inh. Tobias Bartsch,
Hennewigerweg 107, 45721 Haltern am See
+4915730045318 info@tb-motorsport.com

Einbauanleitung

> Benzin Kit M20 <

7. Montage der Schlauchverbinder beachten!



**Kantenschutz
ersetzen**

TB-MOTORSPORT.COM

TB-MOTORSPORT Inh. Tobias Bartsch,
Hennewigerweg 107, 45721 Haltern am See
+4915730045318 info@tb-motorsport.com

Einbauanleitung

> Benzin Kit M20 <

8. Scheuerschutz anbringen

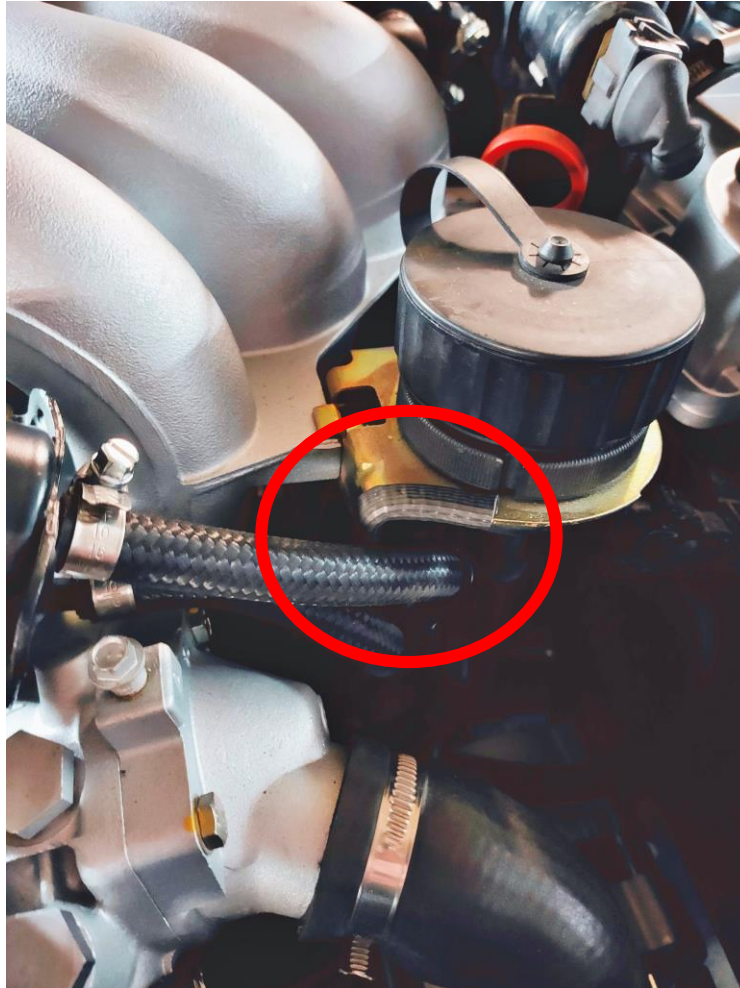

TB-MOTORSPORT.COM

TB-MOTORSPORT Inh. Tobias Bartsch,
Hennewigerweg 107, 45721 Haltern am See
+4915730045318 info@tb-motorsport.com

Einbauanleitung

> Benzin Kit M20 <

9. Unterdruckleitung ersetzen



TB-MOTORSPORT.COM

TB-MOTORSPORT Inh. Tobias Bartsch,
Hennewigerweg 107, 45721 Haltern am See
+4915730045318 info@tb-motorsport.com

Einbauanleitung

> Benzin Kit M20 <

Bei Rückfragen steht in jeder Zeit das Technische Support Team zur Verfügung.

Melden sie sich unter +4915730045318 oder schreiben sie uns gerne via WhatsApp oder Email an info@tb-motorsport.com



TB-MOTORSPORT.COM

TB-MOTORSPORT Inh. Tobias Bartsch,
Hennewigerweg 107, 45721 Haltern am See
+4915730045318 info@tb-motorsport.com

Einbauanleitung

> Benzin Kit M20 <

Alle Einbau-SET's „auf Herz und Nieren“
geprüft von unserem Partner

DONK Performance!

Einbauvideo und alle Details direkt hier:

You  Tube



TB-MOTORSPORT.COM

TB-MOTORSPORT Inh. Tobias Bartsch,
Hennewigerweg 107, 45721 Haltern am See
+4915730045318 info@tb-motorsport.com

Einbauanleitung

› Benzin Kit M20 ‹

TB MOTORSPORT

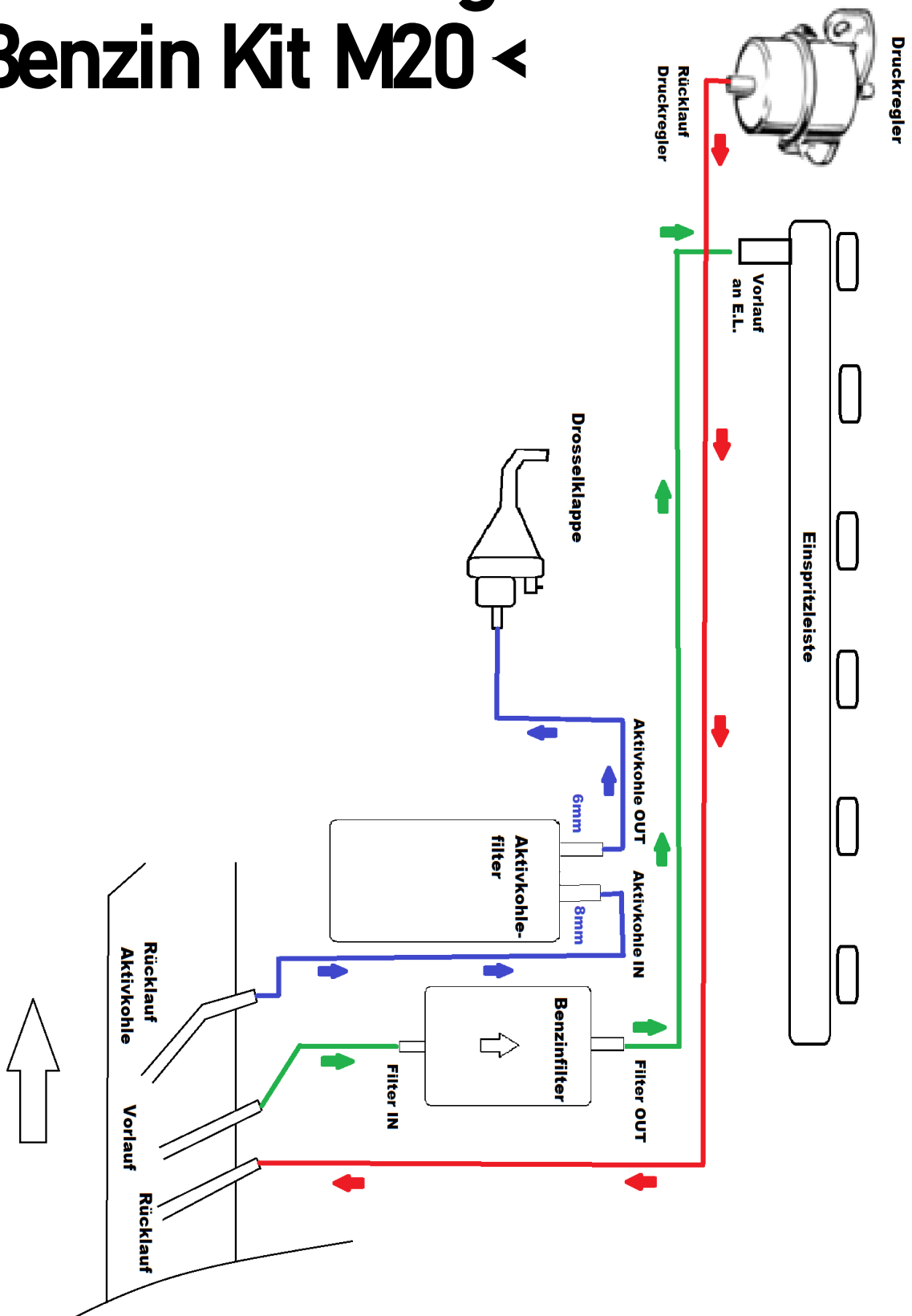

TB-MOTORSPORT.COM

TB-MOTORSPORT Inh. Tobias Bartsch,
Hennewigerweg 107, 45721 Haltern am See
+4915730045318 info@tb-motorsport.com

Einbauanleitung

> Heizung Rep.Kit<

WEITERE PRODUKTE



TB-MOTORSPORT.COM

TB-MOTORSPORT Inh. Tobias Bartsch,
Hennewigerweg 107, 45721 Haltern am See
+4915730045318 info@tb-motorsport.com