

SWISS PRO+ AIRFRYER

Model nr.: SP-DAF7L

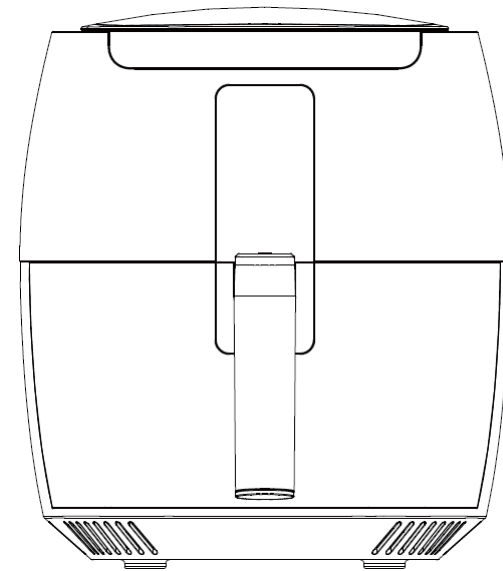

SWISS PRO+

Brugsvejledning

RESERVEDELE OG TILBEHØR

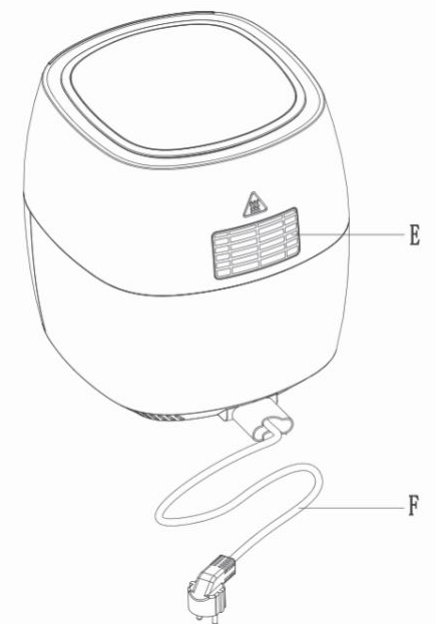
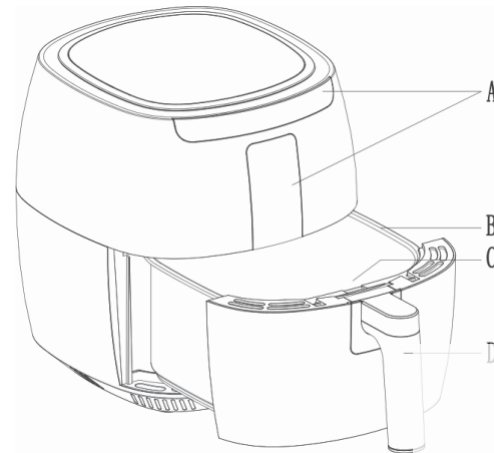

- A: Skærmpanel**
- B: Skuffekant**
- C: Skuffe**
- D: Håndtag**
- E: Ventilationsdæksel**
- F: Ledning og stik**

SWISS PRO+



VIGTIGE SIKKERHEDSFORANSTALTNINGER

- LÆS MANUALEN OMHYGGELIGT.
- Opbevar kassen og emballagen til opbevaring.
- Nedsænk ikke ledningen, stikket eller nogen del af apparatet i vand eller andre væsker for at undgå elektrisk stød eller beskadigelse af airfryer.
- Opbevar alle ingredienserne i kurven for at forhindre kontakt fra varmeelementer.
- Tildæk ikke luftindtaget og luftudgangen, når apparatet er i brug.
- Fyld ikke airfryer med olie. Fyldning af airfryer med olie kan forårsage brandfare.
- Rør ikke ved apparatets inderside, mens det er i brug.
- Brug ikke apparatet, hvis stikket, ledning eller andre dele er beskadiget.
- Gå ikke til nogen uautoriseret person for at udskifte eller reparere apparatet.
- Hold hovedledningen væk fra varme overflader.
- Sørg for, at apparatet er tilsluttet stikkontakten korrekt.
- Opbevar ledningen og apparatet utilgængeligt for børn.
- Tilslut ikke apparatet til en ekstern timerkontakt.
- Anbring ikke apparatet på eller i nærheden af brændbare materialer, såsom en dug eller et gardin.
- Anbring ikke enheden mod en væg eller andre apparater, mens den er i drift. Efterlad mindst 10 cm ledig plads bagpå, siderne and over enheden for at holde luftindtaget/-udløbet klart.
- Anbring ikke noget oven på apparatet under drift.
- Brug ikke apparatet til andre formål end beskrevet i denne vejledning.
- Efterlad ikke apparatet uden opsyn, mens det er i brug.
- Under airfrying frigives varm damp gennem luftudgangsåbningerne. Hold dine hænder og ansigt i sikker afstand fra dampen og fra luftudgangsåbningen. Vær forsigtig med varm damp og luft, når du tager skuffen ud af apparatet. Eventuelle tilgængelige overflader kan blive varme under brug.
- Tag straks stikket ud af stikkontakten, hvis du ser mørk røg komme ud af apparatet, vent på, at røgen stopper, før du fjerner skuffen fra apparatet.
- Sørg for, at apparatet er placeret på en vandret, jævn og stabil overflade.
- Dette apparat er kun beregnet til husholdningsbrug. Det er ikke sikkert at bruge i miljøer, såsom personalekøkkener, gårde, moteller og andre ikke-boligmiljøer.
- Garanti er ugyldig, hvis enheden bruges til professionelle eller semi-professionelle formål, eller hvis den ikke bruges i overensstemmelse med instruktionerne.
- Vent altid 30 minutter på, at apparatet er kølet af, før du håndterer eller rengør det.
- Hvis strømledningen er beskadiget, skal den udskiftes af producenten eller dennes serviceagent eller en tilsvarende kvalificeret person for at undgå fare.
- Dette apparat kan bruges af børn fra 8 år og derover og personer med nedsatte fysiske, sensoriske eller mentale evner eller manglende erfaring og viden, hvis de være under opsyn eller instrueret i, at apparatet anvendes på en sikker måde, og de dermed forbundne farer ikke er til at blive forstået. Børn må ikke lege med apparatet. Rengøring og brugervedligeholdelse må ikke foretages af børn, medmindre de er under 8 år og under opsyn.
- Opbevar apparatet og ledningen utilgængeligt for børn under 8 år.
- Apparaterne er ikke beregnet til at blive betjent ved hjælp af en ekstern timer eller et separat fjernbetjeningsystem.

FØR BRUG

1. Fjern alle emballagematerialer, klistermærker og etiketter.
2. Rengør kurven og panden med varmt vand, sæbe og en ikke-slibende svamp.
3. Tør apparatets inderside og yderside af med en ren klud.

BEMÆRK: Det er ikke nødvendigt at fylde skuffen med olie og stegefedt, fordi apparatet fungerer på varm luft.



INDSTILLINGER FOR AIRFRYER

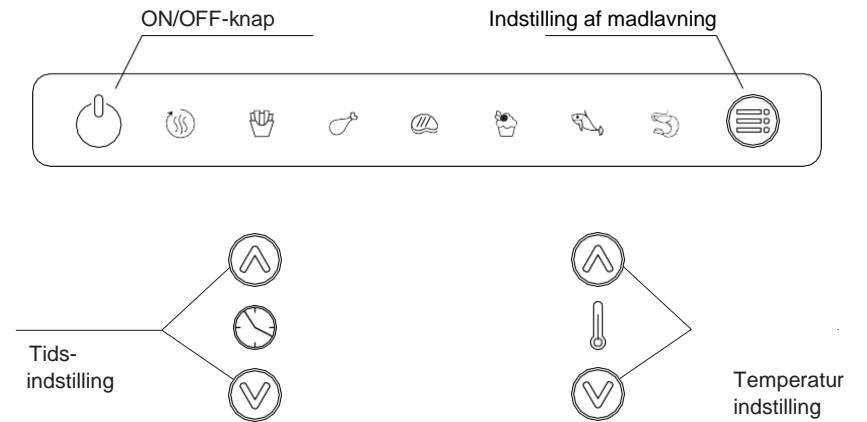

Der er 7 indstillinger, som du kan bruge med denne airfryer.

SYMBOLER	INDSTILLINGER FOR MADLAVNING	TEMPERATUR	TID(MINUT)
	Forvarm eller genopvarm	120°C	6
	Pommes frites	180 °C	25
	Kylling	180°C	15
	Bøf	180 °C	15
	Kage	160 °C	20
	Fisk	200 °C	20
	Rejer	160°C	12

Hvis du beslutter dig for at lave mad med en anden temperatur og/eller tid, kan du øge eller sænke tiden eller temperaturen ved at bruge knappen ved siden af symbolerne.

Hvis du beslutter, at du ikke vil bruge de forudindstillede indstillinger og vil indstille det selv, kan du indstille tid og temperatur på egen hånd ved hjælp af knapperne til tilberedningstid og temperatur.



SÅDAN BRUGER DU DIN AIRFRYER

1. Placer airfryer på en plan og stabil overflade.

PLACER IKKE AIRFRYER PÅ EN OVERFLADE, DER IKKE ER VARMEBESTANDIG.

2. Sæt kurven i airfryer.

FYLD IKKE KURVEN MED OLIE ELLER ANDEN VÆSKE.

3. Læg ingredienserne i kurven og sæt kurven i airfryer..Airfryer LED skal lyse.

4. Indstil din tilberedningstid og temperatur ved enten at vælge en af de 7 forudindstillede programmer eller manuelt indstille den med knapperne. Se "Madlavningsvejledning" for at bestemme det rigtige tidspunkt og temperatur.

5. Når du har indstillet din tilberedningstid og temperatur, skal du trykke på tænd / sluk-knappen for at starte tilberedningscyklussen.

BEMÆRK: For at stoppe tilberedningscyklussen eller nulstille fritureindstillingerne skal du trykke på tænd / sluk-knappen igen.

Når Maskinen begynder at tilberede, er lampen for madlavningsindstillingsknappen  altid tændt.

6. Der er nogle ingredienser, som du muligvis skal ryste halvvejs gennem tilberedningscyklussen. For at gøre dette skal du trække skuffen ud af enheden ved håndtaget, airfryer slukker automatisk. Du kan nu ryste skuffen eller vende ingredienserne. Sæt derefter skuffen tilbage i airfryer, så tilberedningscyklussen kan genoptages. Timeren nulstilles IKKE til sin oprindelige indstilling, i stedet fortsætter den med at køre.

7. Når tilberedningstiden er nået, bipper maskinen 1 gang, og displayet viser OFF. Efter 20 sekunder bipper maskinen 5 gange, og skærmen slukker. Bemærk, at maskinen stadig er tændt.

8. Træk skuffen ud af airfryer og sæt den på en varmebestandig overflade.

BEMÆRK: Olie fra ingredienserne samles i bunden af skuffen, så vær forsigtig, når du trækker skuffen ud af airfryer.

9. Kontroller, om ingredienserne er klar, hvis ikke, skal du blot skubbe skuffen tilbage i airfryer, indstille din tilberedningstid og temperatur og trykke på tænd / sluk-knappen for at starte din tilberedning.

10. For at fjerne ingredienserne skal du placere håndtaget i kurven og holde håndtaget for at fjerne kurven fra airfryer.

BEMÆRK: Vend ikke skuffen, olien, der er opsamlet i bunden airfryer, lækker ud på ingredienserne.

11. Tøm indholdet i en skål eller tallerken.

TIP: Du kan fjerne kurven fra gryden eller bruge et par tænger til at overføre store eller skrøbelige ingredienser fra kurven.

12. Hvis du gerne vil forberede mere, kan du straks bruge airfryeren, når et andet parti ingredienser er klar.



MADLAVNING GUIDE

Opskriftshæftet er en guide, der hjælper dig med at indstille tid og temperatur for visse ingredienser. **BEMÆRK:** Husk, at fordi ingredienser varierer i størrelse, form, mærke og oprindelse, kan vi ikke garantere, at dette vil være den bedste ramme for de ingredienser, du har. Rapid Air Fryer Technology genopvarmer luften inde i frituregryden med det samme, så at trække gryden ud af frituregryden i en kort periode afbryder ikke tilberedningsprocessen.

TIPS:

- Små ingredienser har normalt en kortere tilberedningstid end større ingredienser.
- Hvis du ryster mindre ingredienser halvvejs i tilberedningstiden, får du et bedre slutresultat.
- Tilsætning af en meget lille mængde olie til friske kartofler og stegning giver et sprødt resultat.
- Tilbered ikke ekstremt fedtede ingredienser, såsom pølser i frituregryden.
- Den anbefalede mængde skårne kartofler til tilberedning af sprøde pommes frites er 500 gram.
- Forbagt dej kræver en kortere tilberedningstid end hjemmelavet dej.
- Når du laver kage, quiche eller fyldte ingredienser, skal du bare bruge gryden. Brug ikke kurven.

RENGØRING

1. Rengør airfryer efter hver brug. Tag stikket ud af frituregryden.

VENT ALTID MINDST 30 MINUTTER PÅ, AT AIRFRYER ER KØLET AF, FØR DU RENGØR DEN.

BEMÆRK: Rengør ikke beholderen, kurven og indersiden af apparatet med køkkenredskaber af metal eller slibende rengøringsmidler, da dette kan beskadige non-stick belægningen.

2. Tør ydersiden af airfryer af med en fugtig klud.

3. Rengør skuffen og kurven med varmt vand, sæbe og en ikke-slibende svamp. Du kan fjerne eventuelle resterende madrester ved hjælp af affedtningsflydende sæbe.

Tip: Hvis der sidder madrester fast i kurven eller bunden af gryden, skal du lægge gryden i blød i varmt vand og sæbe i ca. 10 minutter.

4. Rengør apparatets inderside med varmt vand og ikke-slibende svamp.

BEMÆRK: Sørg for ikke at få for meget vand inde i apparatet, du tørrer det bare af for at slippe af med madrester og fedt.

5. Rengør varmeelementet med en rengøringsbørste for at fjerne madrester

Korrekt bortskaffelse af dette produkt



Denne mærkning angiver, at dette produkt ikke må bortskaffes sammen med andet husholdningsaffald i hele EU. For at forhindre mulig skade på miljøet eller menneskers sundhed fra ukontrolleret bortskaffelse af affald skal det genbruges ansvarligt for at fremme bæredygtig genanvendelse af materielle ressourcer. For at returnere din brugte enhed skal du bruge retur- og indsamlingsystemerne eller kontakte forhandleren, hvor produktet blev købt. De kan tage dette produkt til miljømæssig sikker genbrug.