



Jema Autolifte A/S
we are here to surprise!

JA6001S

Saxlyft- installation i golv – Lyftkapacitet: 3800 KG

ORIGINAL INSTALLATION, DRIFT OCH UNDERHÅLLS MANUAL



Läs hela denna bruksanvisning noggrant och fullständigt innan installation och drift av lyften.

INDEX

1. Viktig säkerhetsanvisningar.....	3~4
1.1 Viktiga meddelanden	
1.2 Kvalificerad personal	
1.3 Varnings meddelanden	
1.4 Varningsskyltar	
1.5 Ljudnivå	
1.6 Användare	
2. Översikt av lyften.....	5
2.1 Generell beskrivning	
2.2 Teknisk data	
2.3 Konstruktion av lyften	
3. Installations instruktioner.....	6~8
3.1 Förberedelser före installation	
3.1.1 Verktyg och utrustning som behövs	
3.1.2 Kontroll av delar	
3.1.3 Markförhållanden	
3.2 Försiktighetsåtgärder vid installation	
3.3 Installation	
3.4 Check lista efter installation	
4. Driftinstruktioner	8~10
4.1 Försiktighetsåtgärder	
4.2 Beskrivning av kontrollbox	
4.3 Flödesschema för användning	
4.4 Användarinstruktioner	
4.5 Nöd sänkning av lyften	
5. Felsökning.....	11
6. Underhåll.....	12
7. Bilaga.....	13~19
Bilaga 1 Packlista för hela lyften	
Bilaga 2 Måttskiss	
Bilaga 3 Diagram för montering i golv	
Bilaga 4 El schema	
Bilaga 5 Diagram för anslutning av oljeslang	
Bilaga 6 Hydraulschema	
Bilaga 8 Reservdelslista pumpenhet	
Bilaga 9 Belastningsschema	
Bilaga 10 CE - certifikat	
8. CE certifikat och EC FÖRSÄKRAN OM ÖVERENSSTÄMMELSE.....	20

1. VIKTIGA SÄKERHETSANVISNINGAR

1.1 Viktiga meddelanden

Jema Autolifte lämnar 1 års garanti vid fabrikations eller materialfel från det ursprungliga inköpsdatumet. Om något är fel med produkten kommer vi i första hand försöka reparera produkten, om ej möjligt byter vi ut produkten mot en liknande. Tillverkaren tar inget ansvar för felaktig installation och drift, överbelastning, fel underlag (grunden) som inte kan uppfylla kraven i manualen), normalt slitage eller bristande underhåll. Användare måste alltid ha i åtanke att denna lyften är speciellt utformad för att lyfta bilar och andra fordon , så den ska aldrig användas för andra ändamål. Vi kommer inte att ta något ansvar för olyckor eller skador som orsakas av lyften. Se till att ägna stor uppmärksamhet åt etiketten för lyftkapaciteten som är fäst på lyften och försök aldrig lyfta bilar med högre vikt. Läs manualen noga innan du använder lyften för att undvika ekonomisk förlust eller att personal drabbas pga felaktig installation. Utan våra professionella råd, är användarna inte tillåten att göra några ändringar till styrenheten eller någon mekanisk enhet.

1.2 Kvalificerad personal

1.2.1 Endast utbildad personal får manövrera lyften .

1.2.2 Ledningarna måste följa lokala regler och en certifierad elektriker ska användas för att koppla ihop all el.

1.2.3 Endast behörig personal får vistas i lyft området..

1.3 Varnings meddelanden

1.3.1 Installera inte lyften på någon asfalt yta

1.3.2 Läs och förstå alla säkerhetsvarningar innan du använder lyften.

1.3.3 Lämna inte kontroll enhet medan lyften fortfarande är i rörelse.

1.3.4 Håll händer och fötter borta från rörliga delar. Håll fötterna borta från lyften vid sänkning

1.3.5 Lyften får endast användas av kvalificerad personal med rätt utbildning för den specifika användningen av maskinen.

1.3.6 Bär inte kläder såsom stora plagg med volanger,etc, som kan fastna i de rörliga maskindelarna

1.3.7 För att förhindra olyckor måste området runt lyften vara städad och fri från hinder.

1.3.8 Lyften är endast avsedd för att lyfta hela fordonet med en maximal vikt inom lyftens lyftkapacitet.

1.3.9 Försäkra alltid att säkerhetsanordningarna är i ordning innan du börjar arbeta med eller nära fordonet

1.3.10 Gunga inte fordonet när det är på lyften eller avlägsna tunga komponenter som kan orsaka skiftning av övervikt.

1.3.11 Se till att maskinen och dess enheter fungerar som de ska, enligt de särskilda instruktionerna för underhåll

1.3.12 Sänk lyften till sitt lägsta läge när arbetet är avslutat

1.3.13 Modifiera eller ändra inte maskinen utan tillverkarens råd

1.3.14 Om lyften inte ska användas under en längre tid så är användarna skyldiga att:

a. Koppla ur strömmen

b. Töm oljetanken

c. Smörj de rörliga delarna på maskinen för att förhindra skador eller uttorkning

Uppmärksamma: Släng oanvänd olja på korrekt sätt för att skydda miljön.

WE ARE HERE TO SURPRISE!

1.4 Varningsskyltar (läs och förstå alla säkerhetsvarningar före montage / användning)

Alla varningsskyltar visas på maskinen i syfte om att dra operatörens uppmärksamhet från farliga eller osäkra situationer.

Etiketterna måste hållas rena och måste bytas ut om de är oläsliga eller skadade. Läs etiketterna noga och memorera dem.

 CAUTION		 WARNING		
 Never stand, work or be under the lift while it is being operated.	 The operator should not stand too close to the lift but in a safe position away from moving parts.	 When the lift is lowered, no auxiliary stand or other blocking objects should be near the lift.	 Do not shake or push the vehicle whilst it is on the lift.	 Only trained technicians are permitted to operate this lift.
 Ensure feet and other parts of your body are well clear of the lift when it is being lowered or when lifting.	 Never try to lift or lower only 1 platform.	 Do not change, tamper or interfere with the safety mechanisms of this lift.	 Ensure that the lifting weight of the vehicle is balanced on both platforms to avoid tilting or sliding.	
 Always keep the lifts pit clean and clear of any objects or contaminants.	 Please read and study the operation manual carefully before operating this lift.	 Keep the vehicle parallel with the platform lifts at all times.	 High voltage in control box, take extreme caution here.	

1.5 Ljudtrycksnivå

Ljudtrycksnivån av billyften får inte överstiga 75 dB. Vi föreslår att du placerar en bullermätare i området.

1.6 Användare

Endast kvalificerad personal kan arbeta och använda lyften. Vi är villiga att ge professionell utbildning för operatörer vid behov.

2. Översikt av lyften

2.1 Generell beskrivning

Denna höglyftande saxlyft har en låg profil när den är i sin lägsta position. Den fircylindriga strukturen möjliggör ett lågt avståndet på 110 mm från golv. Denna modell är utformad med ett automatiskt nivåregleringssystem. Lyften är speciellt utformad för installation i golvet användarna bör se till att lyften placeras med rätt dimensioner och att underlaget uppfyller de angivna kraven. JA6001S levereras med utdragbara konsoler i bakkant av lyftborden vilket är användbart för längre fordon. Utöver detta betonas konstruktioner som 24V arbetsspänning på kontrollboxen och gränslägesbrytare, alarm summer, hydraulisk låssystem, Överspännings-ventiler m.m.

2.2 Teknisk data

Modell	Lyftkapacitet	Lyft tid	Lyft höjd	Spänning
JA6001S	3800kg	50 Sek	1840mm	230V, Enfas

Brutto vikt JA6001S = 900 KG

2.3 Konstruktion av lyften

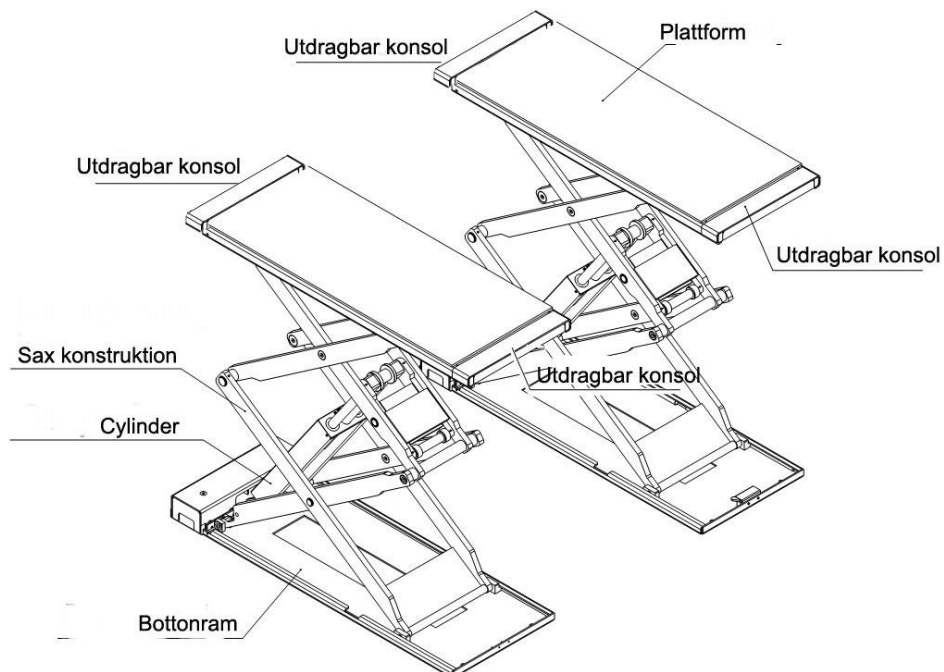

3. Installations Instruktioner

3.1 Förberedelser före installation

3.1.1 Verktyg och utrustning som behövs

- √ Lämplig lyftutrustning
- √ Borrmaskin
- √ Justerbar skiftnyckel, u-nycklar och skruvmejslar
- √ Vattenpass, krita och måttband

3.1.2 Packlista för lyften - Bilaga 1:

Kontrollera mot packlistan att alla delar finns med i leveransen. Tveka inte att ta kontakt om det saknas något i leveransen. Jema Autolifte tar inte ansvar för delar som förstörts på grund av felaktig hantering av köparen/montören.

3.1.3 Markförhållanden

Lyften skall monteras på ett slätt cementgolv med en styrka på mer än 3000 psi, toleransen för planhet mindre än 5 mm och en minimum tjocklek av 150 mm. Tänk på, nygjort cementgolv måste vara äldre än 28 dagar för att ha brunnit tillräckligt. Helst bör det härda i flera månader.

3.2 Försiktighetsåtgärder vid installation

- 3.2.1 Oljeslang och vajeranslutning ska vara korrekt, Dra åt alla hydraulkopplingar ordentligt för att undvika läckage.
- 3.2.2 Alla skruvar / bultar måste dras åt ordentligt.
- 3.2.3 Placera inte något fordon på lyften vid provkörning.

3.3 Installation

Vi rekommenderar att vara minst 2 personer vid avemballering, montering och installation av lyften.

Tänk på att plattformarna är väldigt tunga. Vi rekommenderar även att använda en motorlyft eller truck för att lyfta av dessa från pallen och placera ut dem på golvet

Steg 1, Anslut oljeslang (Detta steg är extremt viktigt, vi hänvisar till diagrammet för anslutning av oljeslangar i **bilaga 4** förstå följande instruktioner innan du fortsätter) Se först till att slangen inte är igensatt eller smutsig.

Identifiera vid nästa steg var huvudoljeslangar ska anslutas, se nedanstående två bilder, ansluta nu oljeslangarna.

Det finns totalt fyra huvudoljeslangar, markerade med fyra band i olika färger. Oljeslangar med samma färg anslutas till varandra. Följ bilderna nedan: Kontrollera slutligen om alla anslutningar är åtdragna.



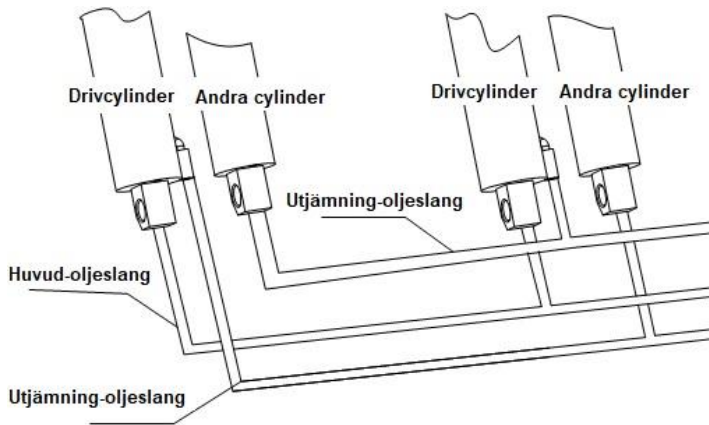

Steg 2, anslut elkablar och tryckluftslang

Anslut yttre ledningar enligt kopplingschemat, med den svarta för fasledare, den blå för Neutralledare (nollan) och den grön-gula för jordad ledare.

Steg 3, Fyll på med hydraulolja

Fyll hydraultanken i kontrollskåpet med hydraulolja. VG32 ca 15 liter. Oljenivån ska vara 10 till 40 mm uppmätt från tankens ovansida. (Användare kan mäta stickan som sitter på locket)

Steg 4, Kalibrering

Observera: Innan du kalibrerar, se till att oljeslangar är korrekt anslutna och åtdragna, Annars kanske oljecylindrar inte fungerar synkroniserat eller kan skadas.

Elektrisk nivåreglering

1. Slå på strömbrytaren.
2. Tryck på upp-knappen och se om de två ventilerna tänds. Tryck på "UPP" -knappen tills en plattform når en höjd av ca 1,5 m höjd
3. Tryck på NER-knappen tills de två plattformarna är helt ned till botten.
4. Håll knappen "Platfrom Calibration" nedtryckt, tryck samtidigt på UPP-knappen och släpp omedelbart när den ena plattformen lyfter (endast 2-3 cm) om plattformen går för högt, sänk ner och försöker igen.

(VIKTIGT: Vänligen gör detta med stor försiktighet, kom ihåg att släppa UPP-knappen så snart du ser någon av plattformarna börjar lyfta. Felaktig kalibrering av hissen kan förstöra lyften!).

Lyften är nu kalibrerad, Test: lyft upp till maximal höjd och sänk sedan ner för att kontrollera att den är korrek kalibrerad innan lyften tas i bruk.

Observera: Knappen "Platfrom Calibration" används endast för nivåreglering och inte för daglig användning.

Steg 5, Bulta fast lyften med expanderbultar

1. Borra hål för expanderbultar (expanderbultarna ingår inte). Se till att borsten går rakt ner i golvet.
2. Slå ner bulten med en slägga i hålet och dra åt bulten efteråt.

Steg 6, Montera hydraulslangskyddet.

3.4 Delar som skall kontrolleras efter installationen.

S/N	Check punkter	JA	NEJ
1	Är två plattformar på samma nivå?		
2	Är hydraulslangarna ordentligt dragna		
3	Är elanslutningen korrekt utförd		
4	Läcker ventilerna på pumpenheten?		

4. Driftinstruktioner

4.1 Försiktighetsåtgärder

4.1.1 Kontrollera alla oljeslangar. Lyftan får startas under förutsättning att inga läckor förekommer.

4.1.2 Om säkerhetsutrustning inte fungerar eller saknas skall lyften inte användas.

4.1.3 Lyftan får bara lyfta och sänka fordon vars gravitationscentrum är positionerad. I annat fall kommer Jema Autolifte inte att ta något ansvar för konsekvenser som resulterar från detta.

4.1.4 Operatören samt behöriga medhjälpare skall stå på säkerhetsavstånd när lyften manövreras.

4.1.5 När lyften höjts till önskad nivå, slå av strömmen för att förhindra att lyften manövreras av misstag.

4.1.6. Försäkra dig om att säkerhetsspärren är aktiverad innan du börjar arbeta med fordonet samt att ingen befinner sig under fordonet när lyften manövreras.

4.2 Beskrivning av kontrollboxen

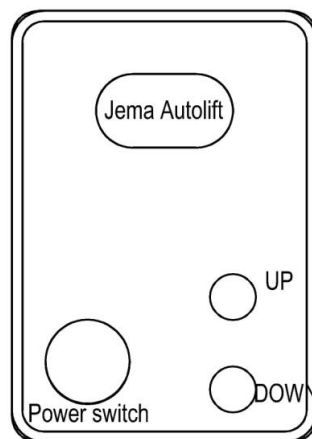

4.3 Flödesschema för användning

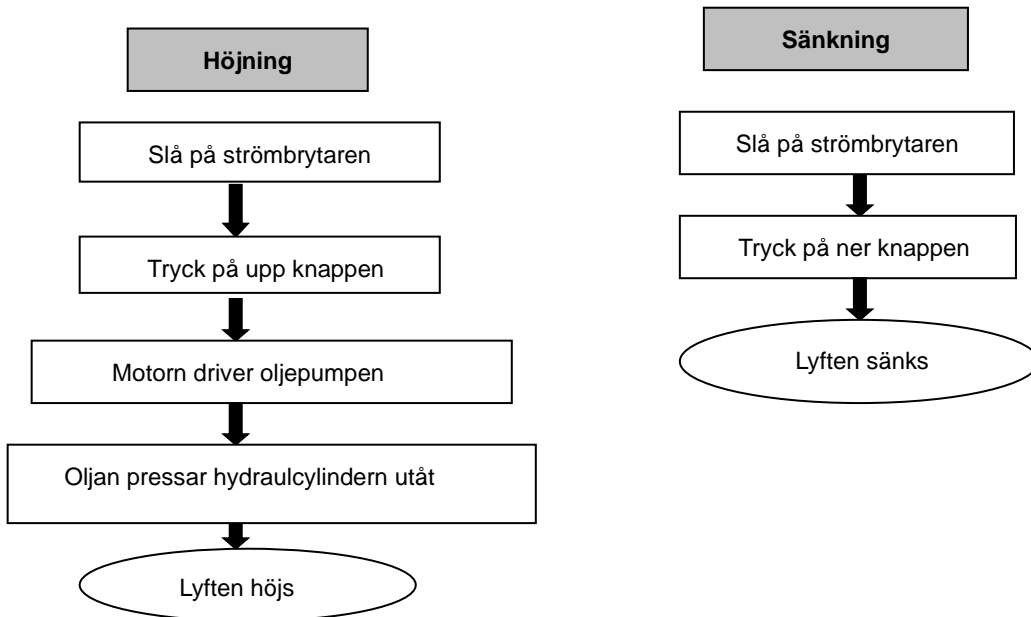

4.4 Användarinstruktioner

Höjning av lyften

1. Försäkra dig om att du förstått lyftens funktioner innan du startar.
 2. Kör på och parkera fordonets gravitations centrum centrerat över plattformarna.
 3. Placera ut de 4 gummiklossarna under bilens lyftpunkter försäkra dig om att vikten fördelas lika på klossarna.
 4. Vrid på strömbrytaren. Tryck på upp-knappen tills klossarna får kontakt med lyftpunkterna. Kontrollera så att det ser bra ut.
 5. Fortsätt att höja en liten bit och försäkra dig om att bilens vikt faller centrerat över klossarna på ett säkert sätt.
 6. Om allt verkar OK, fortsätt att höja till önskad höjd. Viktigt: sänk ner lyften så den vilar på säkerhetsspärrarna .
- Vrid strömbrytaren till läge OFF för att förhindra att lyften manövreras av misstag. Kontrollera än en gång stabiliteten på fordonet och att säkerhetsspärrarna är i funktion innan du börjar att arbeta med fordonet.

Sänkning av lyften

1. Vrid på strömbrytaren.
2. Tryck på ner-knappen (down 1), lyften sänks till en nivå ca 20 cm från golvet och stannar.
3. Tryck på ner-knappen (down) igen, varningssignal ljuder. Lyften går nu ner de sista 20 cm.
4. Kör bilen från lyften.

4.5 Nödsänkning av lyften (vid exempelvis tillfälligt strömavbrott)

1. Öppna ventilen genom att trycka in och vrida moturs. Ventilen öppnas och lyften sänks sakta.
Stäng genom att trycka in och vrida medurs.

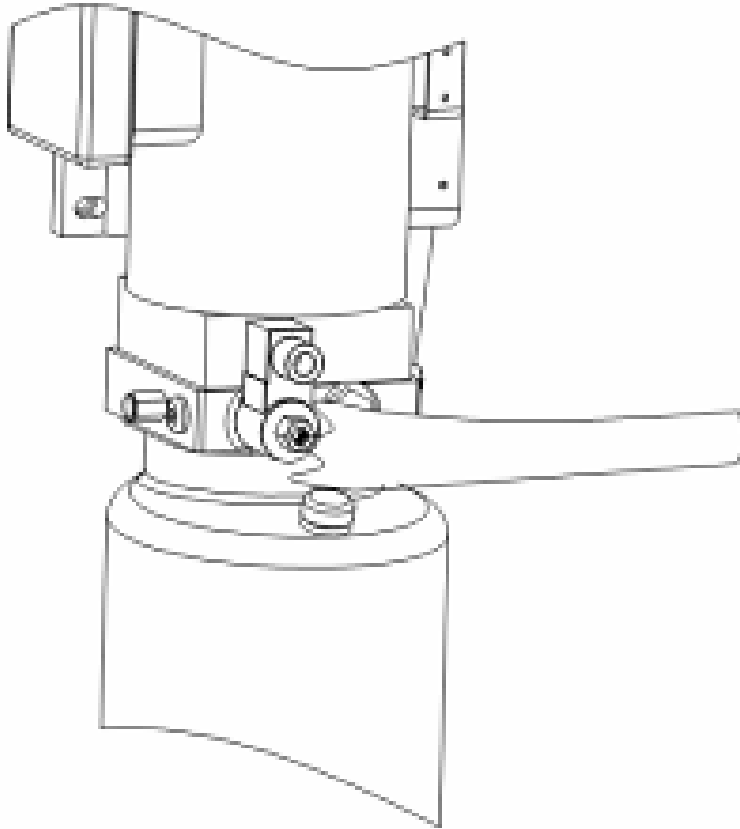

5. Felsökning

Viktigt: Klarar du inte att avhjälpa felet på egen hand tveka inte att kontakta oss på telefon 040 23 30 90 eller Mejl: info@jemaautolifte.se. Enklast är om du kan mejla ett foto/beskrivning på ditt problem så är det lättare att avhjälpa felet och vi sparar tid åt alla.

Problem	Orsak	Åtgärd
Motorn går inte och lyften höjs inte	Elanslutningen har lossnat	Kontrollera och skruva fast
	Motorn har bränt	Byt ut motor
	Gränslägesbrytaren är trasig eller fel i elanslutningar	Reparera och kontrollera anslutningar, byt begränsningsbryta
Motorn går men lyften höjs inte	Motorn går åt fel håll	Kontrollera elanslutningen
	Överströmningsventilen är lös eller fastnat.	Justera eller rengör
	Kugghjulpumpen är trasig	Byt ut
	Oljenivån är för låg	Fyll på olja
	Oljeslang läcker eller har lossnat	Drag åt
	Mjukstartsventilen har lossnat eller är igensatt	Justera eller rengör
Plattformen går långsamt ner efter att ha lyfts upp	En oljeslang läcker	Drag åt eller byt ut
	Oljecylindern läcker	Byt ut packningen
	Backventilen läcker	Rengör eller byt ut
	Överflödesventilen läcker	Rengör eller byt ut
	Magnetventilen läcker	Rengör eller byt ut
Höjer för långsamt	Oljefiltret är igensatt	Rengör eller byt ut
	Oljenivån är för låg	Fyll på olja
	Överflödesventilen är inte rätt inställd	Justera
	Hydrauloljan är för varm (> 45°C)	Byt ut hydrauloljan
	Oljecylinderns packning är sliten	Byt ut packningen
Sänker för långsamt	Sänkventilen är tät	Rengör eller byt ut
	Hydrauloljan är smutsig	Byt ut hydrauloljan
	Backventilen är tät	Rengör
	Oljeslang som är klämd	Byt ut

6. Underhåll

Ett enkelt underhåll gör att lyften fungerar tillförlitligt och håller längre. Hur ofta du gör service på din lyft avgör du själv och det styrs av hur mycket du använder den. Vi rekommenderar du gör en service / genomgång på din lyft minst en gång per år.

OBS. FÖLJANDE DELAR MÅSTE SMÖRJAS!

S/N	DESC
1	Platforms glidblock
2	Axel C
3	Axel B
4	Axel A
5	Axeln på bottenplattan
6	Axel D
7	Bottenplattans glidblock
8	Axel E

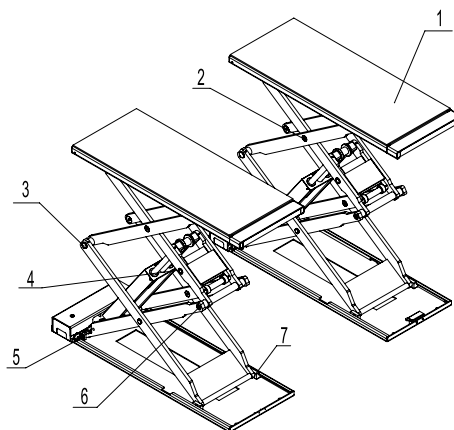

6.1 Daglig kontroll – före användning

Användaren måste utföra daglig kontroll. Daglig kontroll av säkerhetsspärrarna är ytterst viktig. Att upptäcka ett eventuellt fel före användande förbygger skador och olycksfall.

- Kontrollera alla slangar och anslutningar så de inte läcker.
- Kontrollera elektriska anslutningar. Försäkra dig om att dom är i god kondition.
- Sänk lyften till lägsta position och slå av strömmen när lyften inte används

6.2 Vecko kontroll

- Kontrollera flexibiliteten i rörliga delar.
- Kontrollera funktionen på säkerhetsdetaljer.
- Kontrollera oljenivån i tanken, den är korrekt om släden går upp i sitt högsta läge. Är det för lite olja – fyll på.
- Kontrollera alla anslutningar, bultar och muttrar så de är åtdragna.

6.3 Månads kontroll

- Kontrollera nötning och åldrande av alla slangar och anslutningar.
- Kontrollera så bultar och muttrar är åtdragna.
- Kontrollera smörjning och kondition för rörliga delar.

6.4 Årlig kontroll

- Töm oljetanken och kontrollera hydrauloljans kvalitet.
- Rengör tanken och oljefilter.

Om användarna strikt följer ovanstående underhållskrav kommer lyften att hålla sig i gott skick och under tiden kan olyckor i stor utsträckning undvikas.

7. Bilaga

Bilaga 1, Packningslista för hela lyften

S/N	Namn	NO	Beskrivning	Antal
1	Lyft	6001-01	Komponent	1
2	Skyddskåpa	6001-A06-B02	Komponent	1
3	Täckplåt A	6001-A9	Q235A	1
4	Täckplåt B	6001-A10	Q235A	1
5	Täckplåt C	6001-A11	Q235A	1
6	Kontrollbox	6001-A12	Hopsättning	1

Bilaga 2, Måttskiss

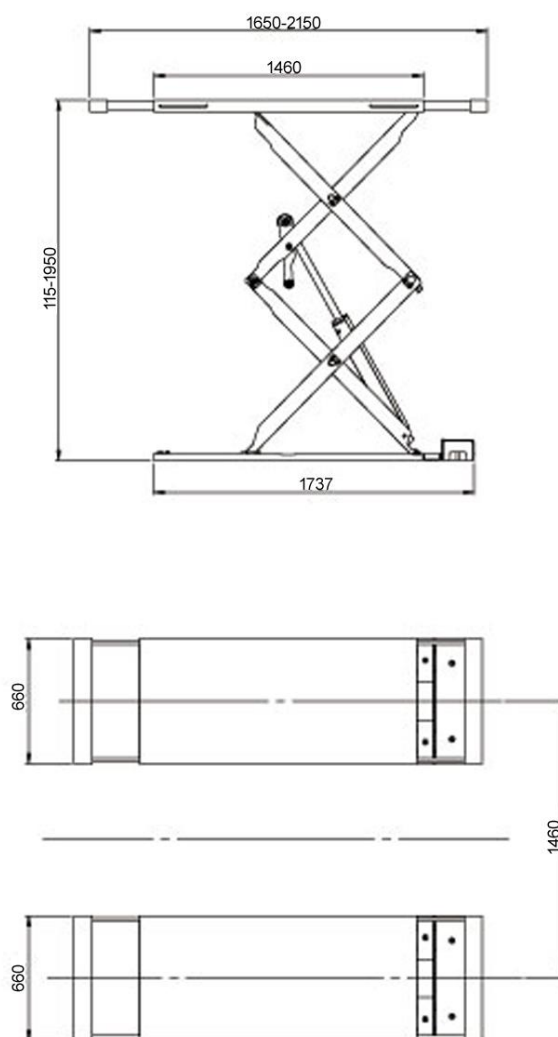

Bilaga 3, Diagram för montering i golv

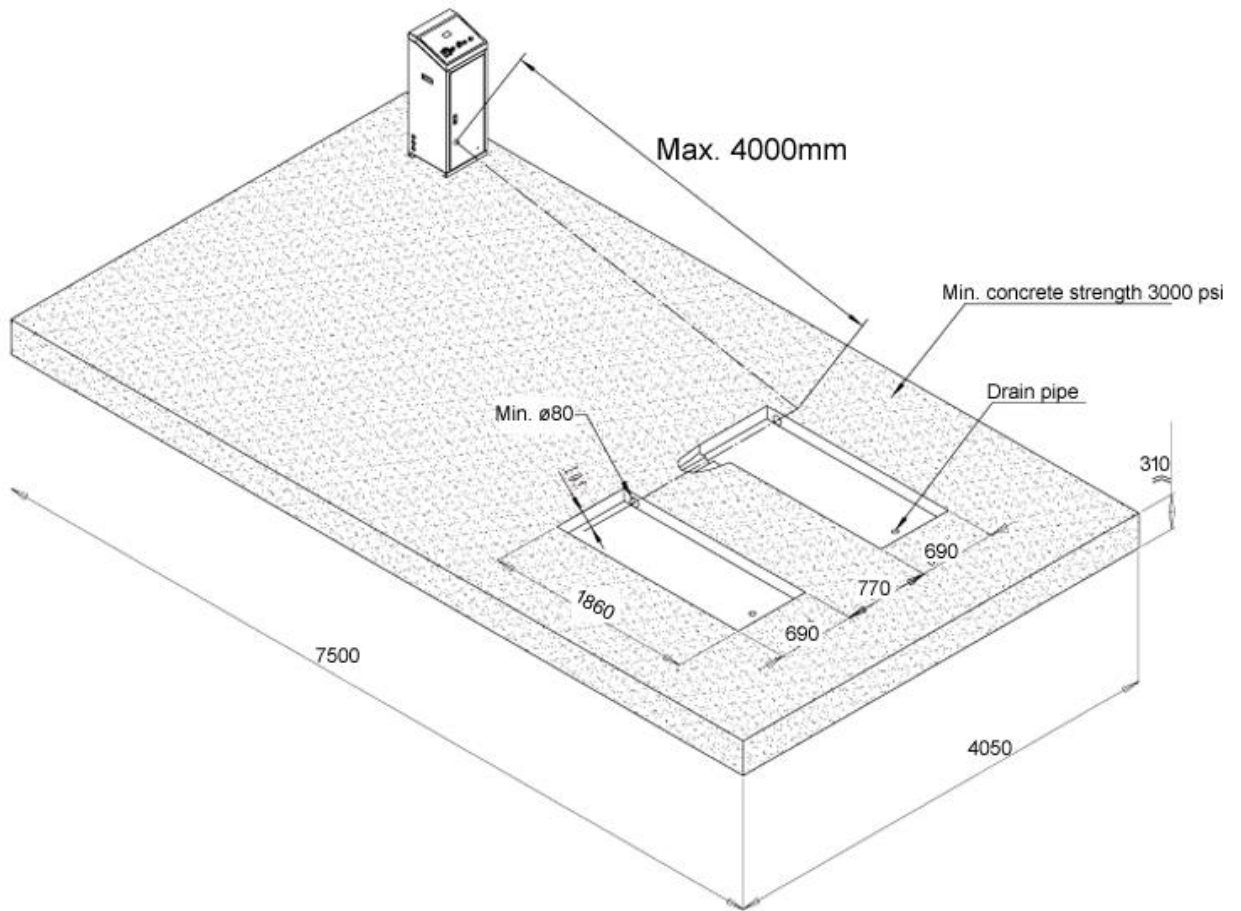

Bilaga 4, EI schema.

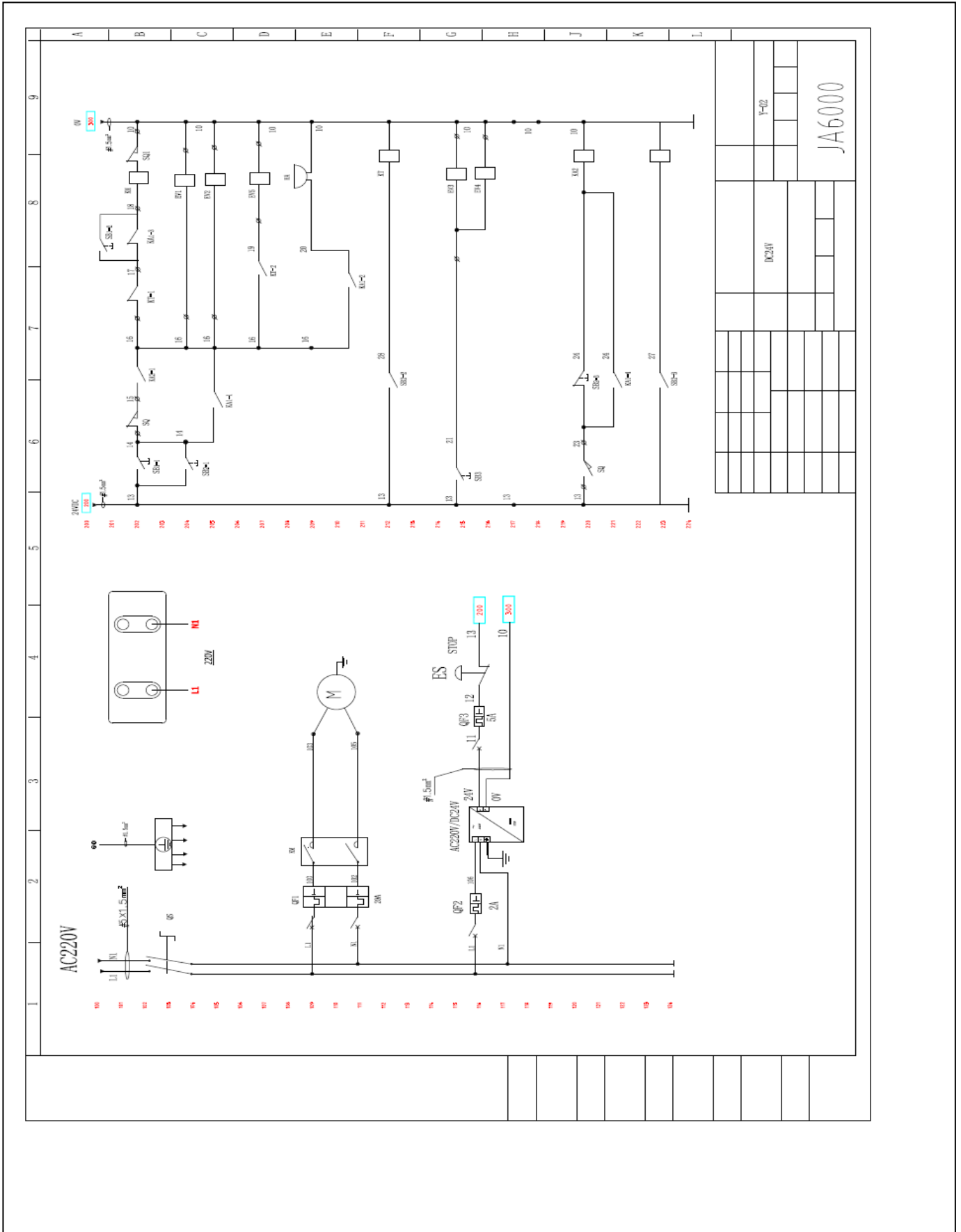

Bilaga 5, Diagram för anslutning av oljeslang

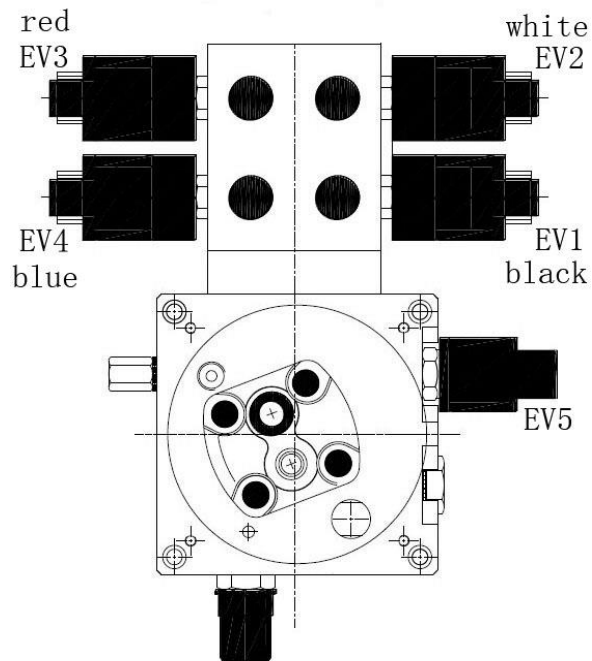
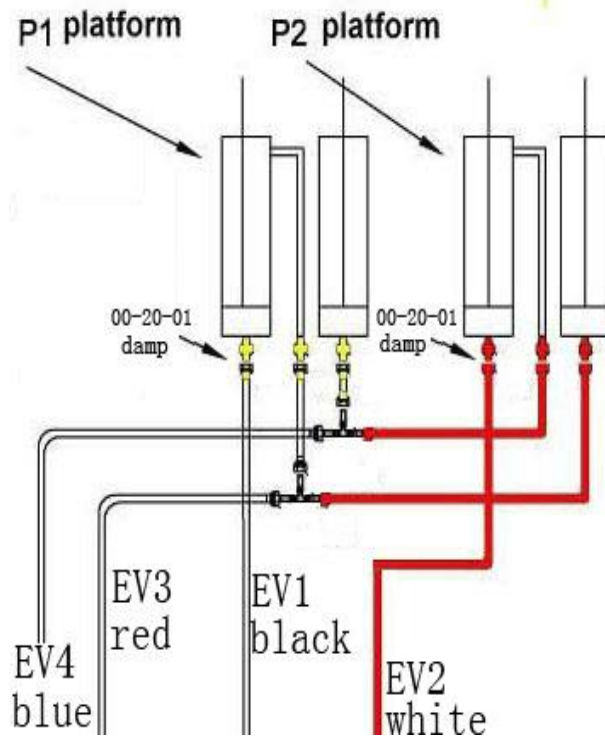

Bilaga 6, Hydraulsystem

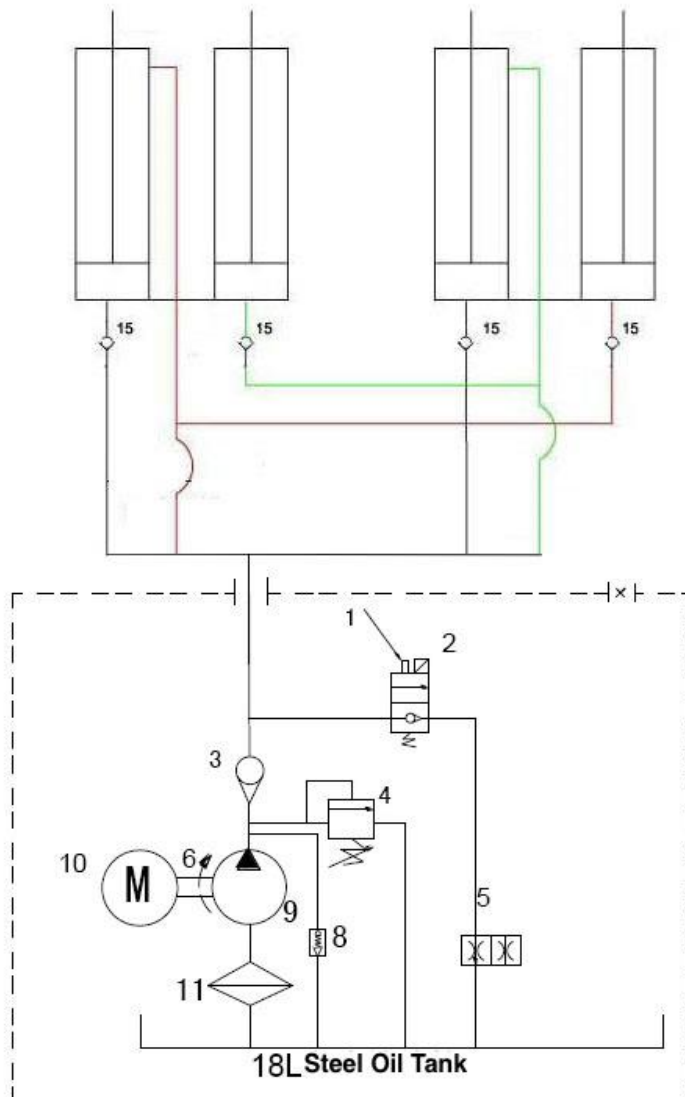

- 1 .Emergency unloading valve
- 2. Electrical unloading valve
- 3. One-way valve
- 4. Overflow valve
- 5. Lowering throttle valve
- 6. Electrical unloading valve
- 7. Electrical unloading valve
- 8. Cushion valve
- 9. Gear pump
- 10. Oil pump motor
- 11. Oil filter
- 12. Driving cylinder
- 13. Assistant cylinder
- 14. Coupling
- 15. Anti-surge valve

Bilaga 7, Reservdelista

Pumpenhet:

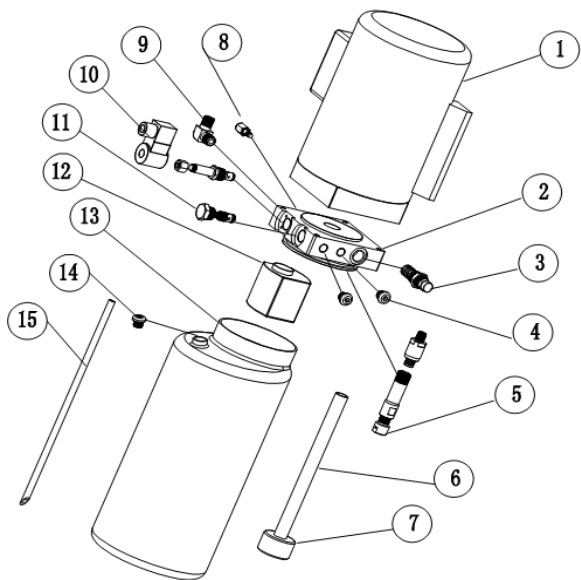

S/N	BESKRIVNING	Antal
1	Motor	1
2	Hydraulblock	1
3	Överflödesventil	1
4	Plugg	2
5	Sänkventil	1
6	Absorberande oljeslang	1
7	Oljefilter	1
8	Reduceringsventil	1
9	Inlopp för oljeslang	1
10	Magnetventil	1
11	Backventil	1
12	Kugghjulspump	1
13	Oljetank	1
14	Oljetankens lock	1
15	Oljereturslang	1

Bilaga 8, Belastningsschema

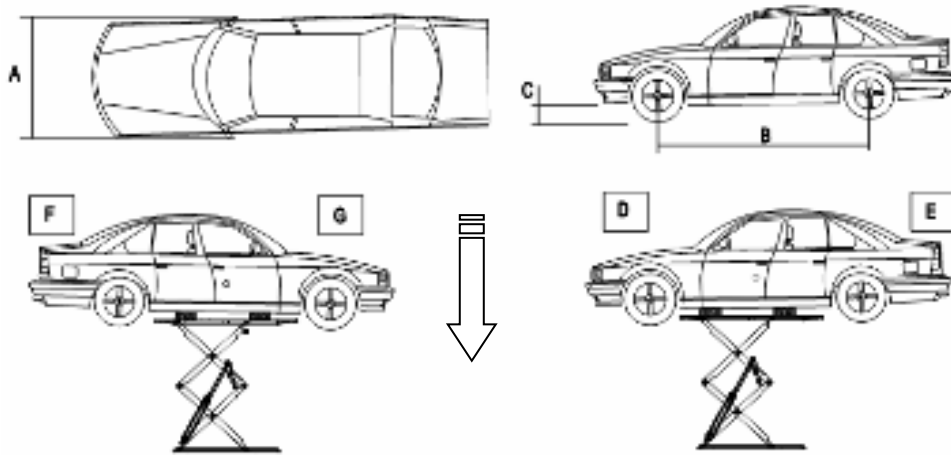

Modell Nr.	A (mm)	B (mm)	C (mm)	D (T)	E (T)	F (T)	G (T)
JA6001S	2120	2000	110	2.2	1.6	1.6	2.2

EC Declaration of Conformity (informative)

We (name of applicant) Jema Autolifte A/S
of (address of applicant) Industrihegnet 2, 4030 Tune, Denmark

hereby declare that the equipment submitted for Type Approval is in conformity with the requirements of following EU Directives:

2006/42/EC The Machinery Directive
2014/30/EU Electromagnetic Compatibility Directive

We hereby declare that:

Equipment Scissor Lift
Model number JA6000S JA6001S

is in conformity with the applicable requirements of the following documents

Ref. No.	Title	Edition/date
2006/42/EC	Essential health and safety requirements relating to the design and construction of machinery	Annex I
EN 60204-1	Safety of machinery - Electrical equipment of machines-- Part 1: General requirements	2018
EN 1493	Vehicle lifts	2010
EN 61000-6-4	Electromagnetic compatibility (EMC) - Part 6-4: Generic standards - Emission standard for industrial environments	2019
EN 61000-6-2	Electromagnetic compatibility (EMC) - Part 6-2: Generic standards - Immunity for industrial environments	2019

I hereby declare that the equipment named above has been designed to comply with the relevant sections of the above referenced specifications and is in accordance with the requirements of the above Directive(s).

Signed by:

Full Name: Kasper
Title: Director
Location: Tune, Denmark
Date: 26, Sep 2022



The technical documentation only for the machinery certified to the Test Standards as required by the Machinery Directive, is available from:

Name: CEM International Ltd
Address: Westmead House Westmead Farnborough Hampshire GU14 7LP UK