



Läs denna bruksanvisning noggrant före användning och spara den för framtida referens. Tack för att du valde Mi Smart Air Fryer (3,5L). Denna produkt är endast för hushållsbruk. Illustrationer av produkt, tillbehör och användargränssnitt i användarmanualen är endast för referensändamål. Faktiska produkter och funktioner kan variera på grund av produktförbättringar.

Säkerhetsinstruktioner

- Denna apparat kan användas av barn från 8 år och uppåt och personer med nedsatt fysisk, sensorisk eller mental förmåga eller bristande erfarenhet och kunskap om de har fått övervakning eller instruktioner om hur man använder apparaten på ett säkert sätt och förstår farorna. Involverade. Barn får inte leka med apparaten. Rengöring och användarunderhåll får inte utföras av barn.
- Förvara apparaten och dess sladd utom räckhåll för barn under 8 år.
- Om nätsladden är skadad måste den bytas ut av tillverkaren, dess servicerepresentant eller liknande kvalificerade personer för att undvika fara.
- Temperaturen på tillgängliga ytor kan vara hög när apparaten används.
- Apparaterna är inte avsedda att manövreras med hjälp av en extern timer eller separat fjärrkontroll system.
- Blockera inte fritösens luftintag och -utlopp, inte heller värmeavledningsventilerna under användning för att undvika att påverka dess normala värmeavledning
- Eventuella icke-professionellt utbildade tekniker bör inte modifiera de interna kablarna till air fryern.
- Placera inte korgen på några andra värmekällor, såsom en induktionsspis eller gasspis.
- Sätt inte i elsladden med våta händer för att undvika risken för elektriska stötar.
- Använd inte en nätsladd med lös anslutning eller dålig kontakt.
- Låt inte elsladden röra vassa föremål för att undvika skador på elsladden.
- Använd inte fritösen som förvaring, särskilt för brandfarliga, explosiva eller frätande föremål.
- Nyp, böj, vrid eller placera inte tunga föremål på elsladden för att förhindra att dess kärna exponeras eller bryts sönder.
- Sluta använda air fryern omedelbart och koppla bort den från strömkällan om den inte fungerar normalt eller om den inte fungerar som den ska.
- Air fryern kan inte startas utan att korgen är på plats.
- Låt inte barn komma i närheten av air fryern under eller direkt efter användning för att undvika skador.
- Låt inte barn komma i närheten av eller leka med plastfolien och förpackningen för att undvika kvävningsolyckor.
- Tappa inte denna air fryer eller stöt den mot hårda föremål för att undvika skador eller felfunktion
- För inte in nålar, trådar eller andra föremål i någon av öppningarna på air fryern för att undvika elektriska stötar eller skada.
- Använd inga tillbehör som inte rekommenderas av tillverkaren.
- Håll ett avstånd på 30 cm eller mer från luftutsläppen under användning.
- Flytta eller skaka inte air fryern under användning.
- För inte in några främmande föremål i säkerhetsbrytaren för att undvika fara.
- När du placerar fritösen i ett köksskåp etc., se till att den är väl ventilerad.
- Denna produkt måste användas på en jämn, värmetålig yta för att undvika skador på produkten eller olyckor.
- Se till att silikondelarna i air fryern inte kommer i kontakt med etanol eller lösningar som innehåller mer än 50 % alkohol.
- Se till att eluttaget som air fryern är anslutet till är väl jordat för att undvika elektriska stötar eller andra säkerhetsrisker.



Härmed deklarerar, Ningbo Careline Electric Appliance Co., Ltd. att radioutrustningen typ Air Fryer MAF02 överensstämmer med direktivet 2014/53/EU. Den fullständiga texten till EU-försäkringen om överensstämmelse finns tillgänglig på följande internetadress: <http://www.mi.com/global/service/support/declaration.html>
För detaljerad e-manual, gå till www.mi.com/global/service/userguide

Produkt

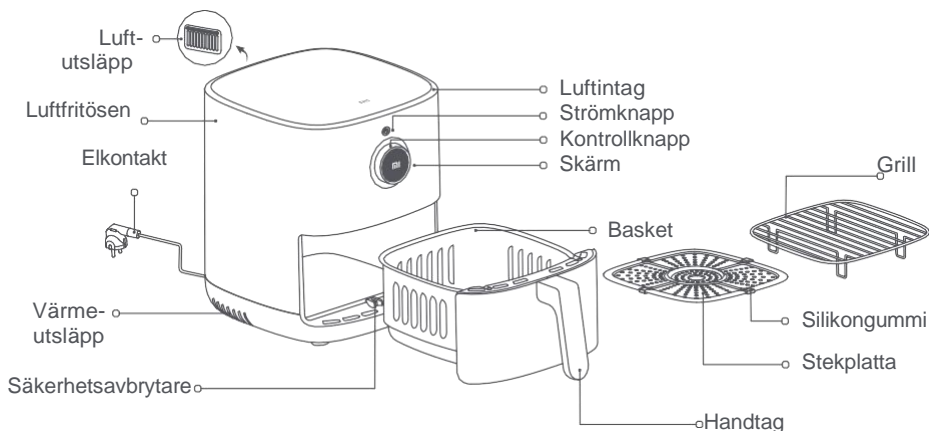

Obs: 1. Silikongummit som används i fritösen är tillverkat av högtemperaturbeständiga livsmedelsgodkända material för att förhindra att kanterna på stekplattan repar korgens beläggning och för att förbättra friturens stabilitet. Ta inte bort silikongummit från stekplattan.

2. Ingredienser som är för små är inte lämpliga att använda på grillen. Se till att ingredienserna inte faller genom luckorna i grillen.

Kontrollknapp



1

Tryck för att bekräfta valet.



2

Tryck och håll i en sekund för att återgå till föregående meny.



3

Vrid till vänster eller höger för att byta funktioner.



4

Tryck på strömknappen att slå på/av.

Användning

Anslut nätsladden och tryck på strömknappen för att slå på air fryern.

Obs: Tryck på strömknappen för att slå på fritösen för första gången, "Aktivera Wi-Fi" kommer att visas, om du inte använder den på 30 sekunder eller väljer Nej, förblir Wi-Fi inaktiverad, och om du inte använder den på 30 sekunder väljer du Ja, Wi-Fi-indikatorn blinkar och Wi-Fi kommer att aktiveras.

1. Slå på

- Anslut nätsladden och tryck på strömknappen för att slå på air fryern

2. Stänga av

- Tryck på strömknappen för att stänga av air fryern, oavsett i vilket tillstånd den är.



3. Anslut till Wi-Fi





1. Återställ Wi-Fi

Tryck på kontrollknappen för att gå in i "Återställ Wi-Fi" när du är på skärmen "Wi-Fi", tryck sedan på kontrollknappen för att välja Ja för att återställa Wi-Fi, eller vrid på kontrollknappen för att välja Nej för att avbryta återställningen av Wi-Fi.

2. Aktivera/inaktivera Wi-Fi

Tryck på kontrollreglaget för att ange "Aktivera/avaktivera Wi-Fi" när du är på skärmen "Wi-Fi", tryck sedan på kontrollknappen för att välja Ja för att aktivera eller inaktivera Wi-Fi, eller vrid kontrollknappen för att välja Nej och förkasta förändringen.

Wi-Fi Status

			
Väntar på snabb anslutning...	Återansluter efter avbytning...	Anslutad	Uppdaterar...
Wi-Fi symbol blinkar långsamt	Wi-Fi symbol blinkar snabbt	Wi-Fi symbolen är på	Wi-Fi indikator blinkar två gånger

Obs: Om den inte ansluter till Wi-Fi på 30 minuter, stängs Wi-Fi-indikatorn av.

4. Anslut med Mi Home/Xiaomi Home App

Den här produkten fungerar med Mi Home/Xiaomi Home-appen*. Använd Mi Home/Xiaomi Home-appen för att styra din enhet och för att interagera med andra smarta hemenheter.



- Skanna QR-koden för att ladda ner och installera appen. Du kommer att dirigeras till sidan för anslutningsinställningar om appen redan är installerad. Eller sök "Mi Home/Xiaomi Home" i appbutiken för att ladda ner och installera den.
- Öppna Mi Home/Xiaomi Home-appen, tryck på "+" uppe till höger och följ sedan uppmaningarna för att lägga till din enhet.

Obs: För att förbättra användarens upplevelse kommer enhetens firmware och Mi Home/Xiaomi Home-appens programvara att uppdateras då och då, så om du stöter på någon användningsupplevelse som inte överensstämmer med den här manualen, vänligen se den faktiska produkten.

Så använder du din Mi Air Fryer

Förberedelser

Ingredienserna kan marineras efter smak innan tillagning.



Starta ett matlagningsprogram

Placera air fryern på en stabil, jämn yta och se till att det finns luftcirkulation runt air fryern.

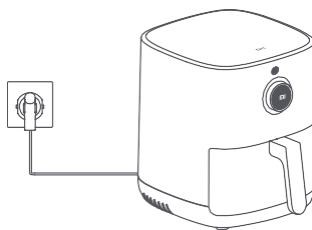

1. Lägg stekplattan i korgen och tillsätt ingredienserna en efter en. Om det finns fler ingredienser, använd grillen för att lägga dem i två lager

Obs: Att stapla ingredienser utan att använda grillen påverkar tillagningen.

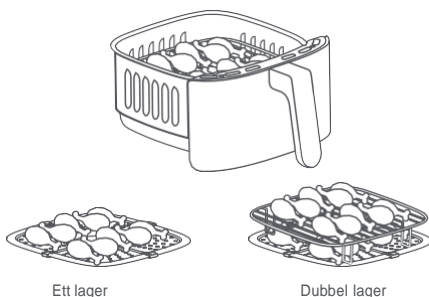

2. När korgen är helt insatt i fritösen, tryck på strömknappen för att slå på den och vrid på kontrollratten för att välja menyn för motsvarande tillagningsprogram och tryck på kontrollknappen för att bekräfta. Tryck sedan på kontrollknappen för att välja mängden ingredienser (enkelt lager/halvt/helt/dubbelt lager), och tryck slutligen på kontrollratten för att bekräfta och starta tillagningen.

Obs:

1. Tillagningstiden och temperaturen kan justeras genom att vrida på kontrollratten under tillagningen.
2. När du vrider på kontrollratten för att justera tillagningstiden eller temperaturen måste du trycka på kontrollratten för att bekräfta, annars fortsätter den att tillagas vid den ursprungliga tiden och temperaturen efter fem sekunder.

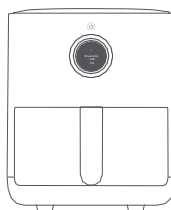

4. Vissa ingredienser måste vändas upp och ner under tillagningen, följ instruktionerna och dra ut korgen för att vända på ingredienserna, placera sedan korgen tillbaka i fritösen och tryck på kontroll-knappen för att fortsätta tillagningen.

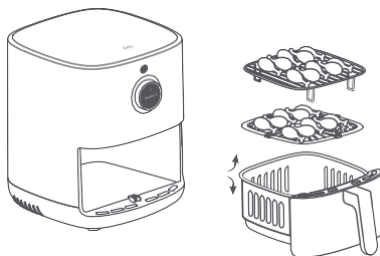

5. Fritösen piper och "Program avslutat" visas på displayen för att indikera att tillagningsprogrammet har slutförts. Ta försiktigt ut korgen och använd klämmor för att ta bort maten.

Varning: När tillagningen är klar är korgen väldigt varm, så rör den inte för att undvika skada.

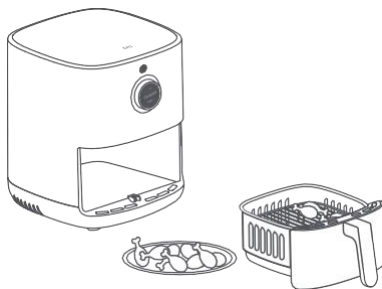

Ytterligare inställningar

1. Språkinställningar

- Slå på air fryern, gå till inställningar och tryck på kontrollknappen för att öppna språkvalsskärmen.
- Vrid kontrollknappen till önskat språk och tryck för att bekräfta.



2. Manualläge

- I standbyläge, vrid kontrollknappen och välj manuellt läge, tryck på den för att ställa in temperaturen och vrid den för att justera till önskad tillagningstemperatur, tryck sedan på den för att ställa in tiden och vrid den för att justera till önskad tillagningstid, och tryck på det för att starta ovanstående program.



3. Vänd på mat

- Om tillagningstiden är mer än 8 minuter (förutom yoghurt och torkad frukt) kommer air fryern att påminna dig om att vända maten
- "Var snäll, skaka maten" blinkar på skärmen och den piper tre gånger. Dra ut korgen, vänd eller skaka maten och sätt sedan tillbaka korgen helt och hållet i air fryern.



4. Schemalägga tillredning

- I standbyläge, vrid på kontrollknappen och välj schemafunktion, ställ in sluttid, tillagningsprogram, tillagningstemperatur och tid, och tryck på kontrollratten för att bekräfta och starta det schemalagda tillagningsprogrammet.
- När den schemalagda tiden är över har fritösen slutfört det schemalagda tillagningsprogrammet.

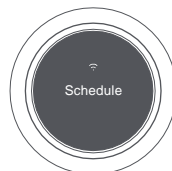

Obs: Den schemalagda tiden här är den schemalagda slutföringstiden, till exempel sex timmar, vilket innebär att tillagningen är klar på sex timmar, och den schemalagda tiden kan inte vara kortare än tillagningstiden.

5. Pausa

- Tryck på kontrollknappen för att pausa programmet under tillagning.
- Tryck på kontrollknappen för att fortsätta programmet medan det är pausat.

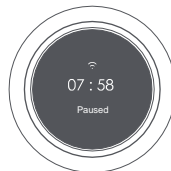

6. Stoppa programmet

- Tryck in kontrollknappen, displayen visar för att bekräfta att det aktuella tillagningsprogrammet avbryts, vrid kontrollratten och välj ja eller nej. När den avbryts går den in i standbyläge.



Underhållnings tips

- Endast professionellt utbildade och kvalificerade tekniker bör reparera air fryern.
- Andra bör inte reparera air fryern utan tillstånd för att undvika allvarliga konsekvenser.
- När air fryern fungerar onormalt, se felsökning innan du kontaktar kundtjänst.
- Om problemet inte kan lösas, vänligen koppla ur nätsladden och kontakta kundtjänsten.

Rengöring & Underhåll

Koppla ur nätsladden innan du rengör och underhåller air fryern och vänta tills den svalnat till rumstemperatur eller en säker temperatur innan du använder den. Ta bort korgen när du rengör insidan av air fryern.

1. Air fryerns yta

Ytan på air fryern kan torkas av med en torr, mjuk trasa eller en svamp fuktad med ett neutralt rengöringsmedel.

2. Insidan

För att ta bort fläckar från insidan av air fryern, applicera en lämplig mängd tvättmedel utspädd i varmt vatten på dess yta och låt den sitta i cirka 10 minuter, använd sedan en mjuk svamp fuktad med vatten för att torka bort tvättmedelsrester.

3. Korgen

Rengör fritösen efter varje användning. Fritösens korg är belagd, så använd inte stålull eller andra slipande rengöringsmedel för att rengöra den eftersom de kan skada beläggningen.

4. Stekplatta/Grill

Du kan använda en mjuk bomullsdud eller svamp fuktad med neutralt rengöringsmedel för att torka rent och sedan fukta det med vatten för att torka bort resterna av tvättmedel.

Obs: Korgen, stekplattan och grillen kan separeras och placeras i diskmaskinen för rengöring, men fritösen kan inte diskas i vatten eller rengöras i diskmaskinen.

Försiktighetsåtgärder vid rengöring

1. Efter att du har använt fritösen, vänligen dra ur stickkontakten i tid och placera inte fritösen nära en eldkälla eller doppa den i vatten. Placera inte nätkontakten direkt på fritösen för att förhindra att kontakten repar ytan.
2. Rengöring och underhåll bör endast göras efter att air fryern har svalnat.
3. Använd inga frätande eller slipande rengöringsmedel eller rengöringsmedel.

Obs: Regelbunden rengöring och underhåll av air fryern hjälper till att förlänga dess livslängd.

Felsökning

Fel	Möjlig orsak	Lösning
Air fryern fungerar inte	Air fryern är inte kopplad till eluttagen ordentligt.	Kontrollera och koppla eluttaget.
	Fritöskorgen är inte i enheten	Dra ut korgen och tryck tillbaka den på plats.
Skärmen visar "E1".	Defekt sensor	Kontakta kundtjänsten.
Display visar "E2"	Defekt sensor	Kontakta kundtjänsten.
Fläkten fungerar inte	Fläkten har fastnat	Kontakta kundtjänsten.
	Motorn är sönder	Kontakta kundtjänsten.
Vit rök kommer ut ur enheten.	Matlagning av oljiga ingredienser.	När du steker ingredienser som innehåller mer fett blir det mycket rök, vilket är normalt.
	Olja från föregående användning	Försäkra dig om att rengöra air fryern efter användning.
Kan inte lägga korgen i air fryern smidigt.	För många ingredienser	Kontrollera att ingredienser inte överstiger maxnivån.
	Korgen är inte rätt insatt.	Ta ut och lägg in den igen.
Schemafunktionen fungerar inte som rätt.	Schemalagda tiden är för kort	Schemalagda tiden är kortare än tillagningstiden.
	Tiden sparades inte	Ange och spara tiden.
Wi-Fi kan inte anslutas.	Kontrollera om Mi Home /Xiaomi Home app uppdaterad.	Uppdatera Mi Home/Xiaomi Home appen.
	Kontrollera att WiFi signalen är tillräckligt stark.	Flytta enheten till ett ställe med bättre signal.
Kunde inte ansluta till Ait Fryern.	Kontrollera att WiFi fungerar.	Kontrollera WiFi och återanslut till WiFi.

Eldiagram

- 1 OLED skärm
- 2 Säkerhetsbrytare
- 3 Kontrollpanel
- 4 Höghastighets Motor
- 5 Säkring
- 6 Låg-hastighets motor
- 7 Värme element
- 8 Strömpanel
- 9 Säkring

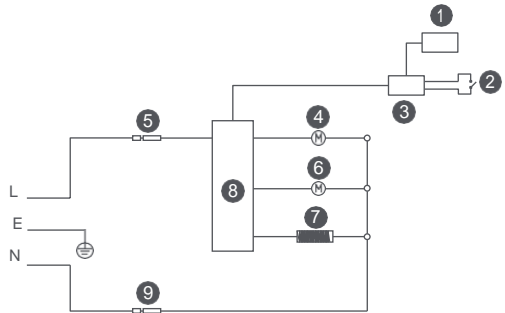

Specifikationer

Name: Air Fryer	Rated Capacity: 3.5 L	Color: White
Model: MAF02	Rated Frequency: 50–60 Hz	Net Weight: 3.9 kg
Rated Power: 1500 W	Rated Voltage: 220–240 V~	Gross Weight: 5.2 kg
Maximum Output Power: <20 dBm	Package Dimensions: 370 × 295 × 345 mm	
Operating Temperature: -10°C to 40°C	Operation Frequency: 2412–2472 MHz	
Wireless Connectivity: Wi-Fi IEEE 802.11 b/g/n 2.4 GHz		

Under normal use of condition, this equipment should be kept a separation distance of at least 20 cm between the antenna and the body of the user



All products bearing this symbol are waste electrical and electronic equipment (WEEE as in directive 2012/19/EU) which should not be mixed with unsorted household waste. Instead, you should protect human health and the environment by handing over your waste equipment to a designated collection point for the recycling of waste electrical and electronic equipment, appointed by the government or local authorities. Correct disposal and recycling will help prevent potential negative consequences to the environment and human health. Please contact the installer or local authorities for more information about the location as well as terms and conditions of such collection points.

Manufactured for: Xiaomi Communications Co., Ltd.
Manufactured by: Ningbo Careline Electric Appliance Co., Ltd.
Address: 558#, Wei'er Road, Andong Industrial Zone, Andong Town,
Cixi, Ningbo, Zhejiang, China
For further information, please go to www.mi.com

User Manual Version: V1

Översatt av: [East & West Distribution AB](#) för

Mistore.se

