

bednest

**BELANGRIJK:: LEES DE GEBRUIKERSHANDLEIDING AANDACHTIG DOOR EN  
BEWAAR DEZE VOOR TOEKOMSTIGE REFERENTIE. GEEF ZE DOOR AAN DE  
VOLGENDE GEBRUIKER.**



gebruikershandleiding

**Om de veiligheid van uw baby te waarborgen:** De Bednest is anders dan de traditionele mozesmandjes, bassinets of wiegjes met vier gesloten wanden. Lees deze gebruikershandleiding dus aandachtig, let op de waarschuwingen en volg de instructies.

- 1 De Bednest is bedoeld als slaapplek voor baby's tot ongeveer 5 maanden of 10 kg of totdat ze zich op handen en knieën beginnen op te drukken, indien dat eerder gebeurt. Zodra uw kind deze fase bereikt, legt u het in een ander bedje.
- 2 Wanneer de Bednest als vrijstaande wieg los van het ouderlijke bed wordt gebruikt, op het onderstel of een ander oppervlak, moeten de zijwanden volledig omhoog worden gedaan en worden vergrendeld.
- 3 Wanneer u de Bednest als aanschuifbedje gebruikt, moet u de Bednest altijd aan het bed bevestigen zoals wordt beschreven in deze handleiding. Zorg dat de bovenkant van de matras van de wieg zich op dezelfde hoogte bevindt als de bovenkant van de matras van uw bed.
- 4 Wanneer de zijwand wordt gebruikt in de volledig open stand, moet de Bednest aan het bed worden vastgemaakt en moet u in uw bed liggen en toezicht houden. Als uw baby zonder toezicht in de Bednest ligt, moeten beide zijwanden volledig naar boven staan en vergrendeld zijn. U kunt alleen toezicht houden wanneer u wakker bent.
- 5 Wanneer u de Bednest-wieg gebruikt zonder onderstel, moet de wieg altijd op een stevig en vlak oppervlak op de vloer worden geplaatst.
- 6 Plaats geen andere matras of soortgelijke items op of onder de matras die bij het wiegje wordt geleverd. De bovenkant van het slaoppervlak mag niet hoger liggen dan de lijn met de aanduiding MAX aan de binnenkant van het voeteneinde van de wieg.
- 7 Het gebruik van stootranden of andere gewatteerde items, inclusief knuffels, wordt niet aanbevolen in de Bednest, aangezien deze verstikkingsgevaar kunnen opleveren.
- 8 Als u de matras moet vervangen, gebruik dan altijd een originele matras van Bednest. Vervangingsmatrassen zijn beschikbaar op [www.bednest.com](http://www.bednest.com). Bednest heeft geen andere matrassen goedgekeurd.
- 9 Verplaats het Bednest-wiegje nooit terwijl uw baby zich in het wiegje bevindt.
- 10 Wanneer u uw baby in de Bednest legt, moet u ervoor zorgen dat de baby met de voetjes nabij het voeteneinde van de Bednest ligt, zoals aanbevolen door zorgprofessionals. Dit wordt de 'feet to foot'-positie genoemd. Tenzij uw arts iets anders aanbeveelt, moet uw baby op zijn rug liggen om te slapen.
- 11 Als u van uw zorgprofessional het advies hebt gekregen om de Bednest enigszins te kantelen, mag het hoogteverschil tussen het hoge punt (hoofdeinde) en het lage punt (voeteneinde) niet meer dan 5 cm (2 inch) zijn. De kanteling moet worden gerealiseerd door de instelbare schuifvergrendelingen te variëren met de poten van het onderstel. Plaats nooit een kussen of andere steun onder de matras om de gewenste kanteling te realiseren. Plaats nooit voorwerpen, zoals boeken, onder de poten van het onderstel om het te kantelen.
- 12 Laat andere jonge kinderen niet zonder toezicht in de buurt van de Bednest spelen. Houd huisdieren uit de buurt van de Bednest.
- 13 Plaats de Bednest niet in de buurt van open vuur of andere sterke warmtebronnen, zoals elektrische gloeispiralen, gasvuur en dergelijke.
- 14 Zorg dat de stof van de zijwand goed op zijn plaats zit en dat ze stevig aan de onderste rail is vastgemaakt met de klittenband, bijvoorbeeld na het wassen.
- 15 LEES DE GEBRUIKERSHANDLEIDING AANDACHTIG DOOR EN BEWAAR DEZE VOOR TOEKOMSTIGE REFERENTIE. GEEF ZE DOOR AAN DE VOLGENDE GEBRUIKER
- 16 Gebruik de Bednest niet als er onderdelen ontbreken of stuk zijn. Neem voor advies contact op met Bednest. Gebruik alleen reserveonderdelen die bij Bednest zijn aangeschaft.
- 17 Alle onderdelen moeten altijd goed vastzitten en u moet zorgen dat er geen schroeven loszitten, aangezien de baby anders met lichaamsdelen of kleding (bijv. koordjes, kettingen, lintjes voor baby's, fopspenen) kan komen vast te zitten, waardoor een risico op wurging ontstaat.
- 18 Lees de waarschuwingen op pagina 15

## De **Bednest** gebruiken

Dankzij het unieke ontwerp kan de Bednest op verschillende manieren worden gebruikt.

- Als aanschuifbedje door de Bednest te bevestigen aan de zijkant van uw bed
- Als vrijstaand wiegje of bassinet
- Als mozesmand/bassiniet in het huis
- Als reiswieg

**NB:** til de Bednest uit veiligheidsoverwegingen nooit op terwijl uw baby zich in de wieg bevindt

## De **Bednest** uit de doos opzetten

Inhoud van de doos:

- Eén complete Bednest-wieg, inclusief matras
- Eén onderstel
- Eén lange band en één korte band om het onderstel vast te binden aan het bed

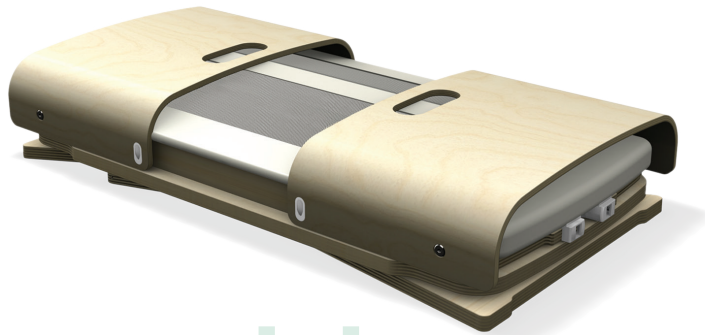

# opzetten

## stap

# 1

Haal het onderstel van de Bednest voorzichtig uit de verpakking en zet hem op de vloer. Ontgrendel de witte schuiven. Als u het onderstel optilt, klappen de poten uit. Zodra het onderstel de juiste hoogte heeft, drukt u de witte hendels omlaag om het onderstel in de desbetreffende positie te vergrendelen.

Opmerking:  
het onderstel kan niet worden vergrendeld onder de minimale hoogte

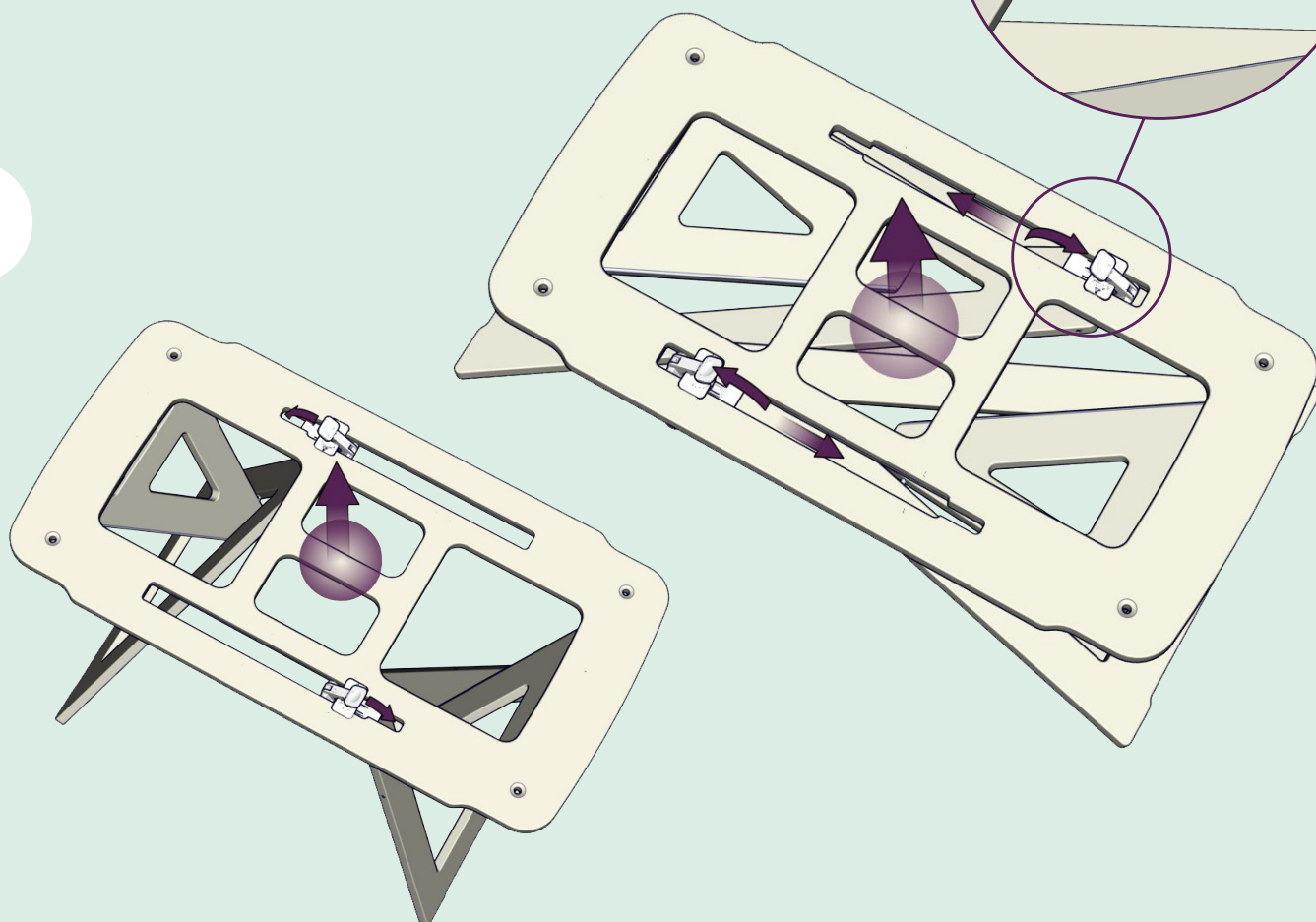
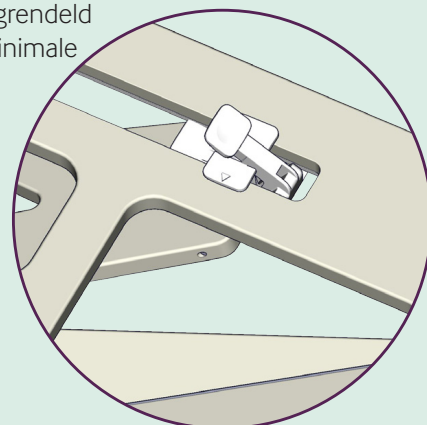

stap

2

Plaats de Bednest-wieg op een vlakke ondergrond.  
Klap de houten uiteinden omhoog in een verticale  
positie (u hoort ze vastklikken).

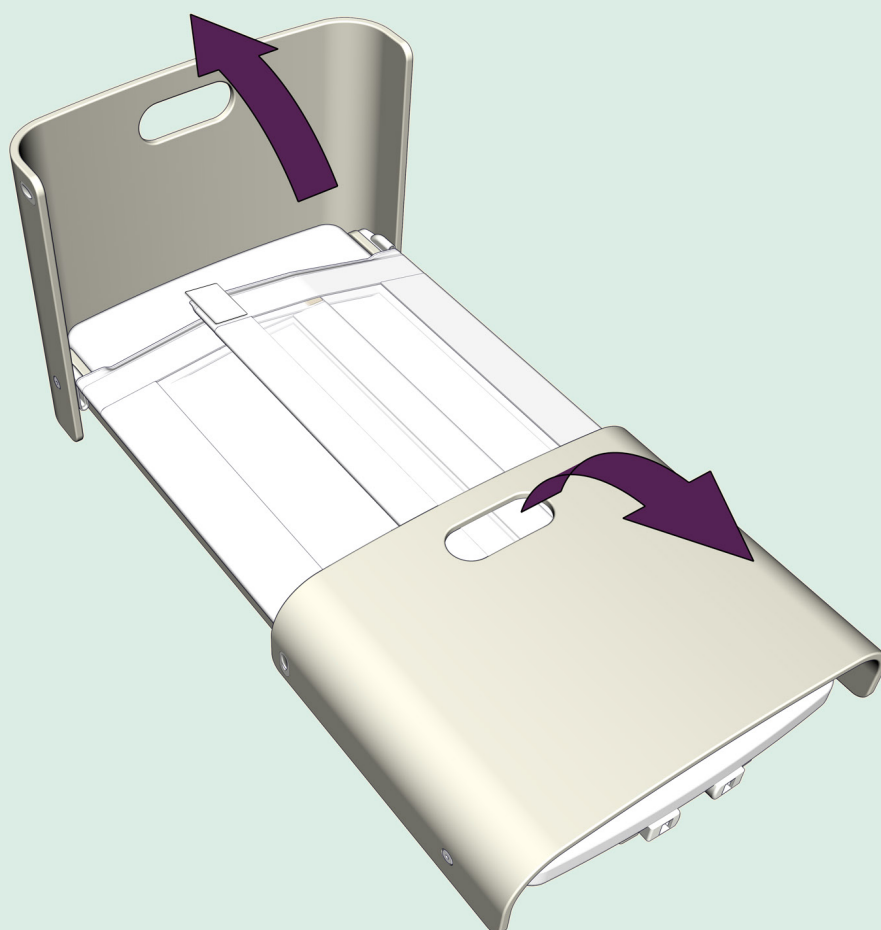

# 3 stap

Til de zijwanden omhoog en laat ze in de uitsparing zakken (ze worden nu omhoog gehouden).

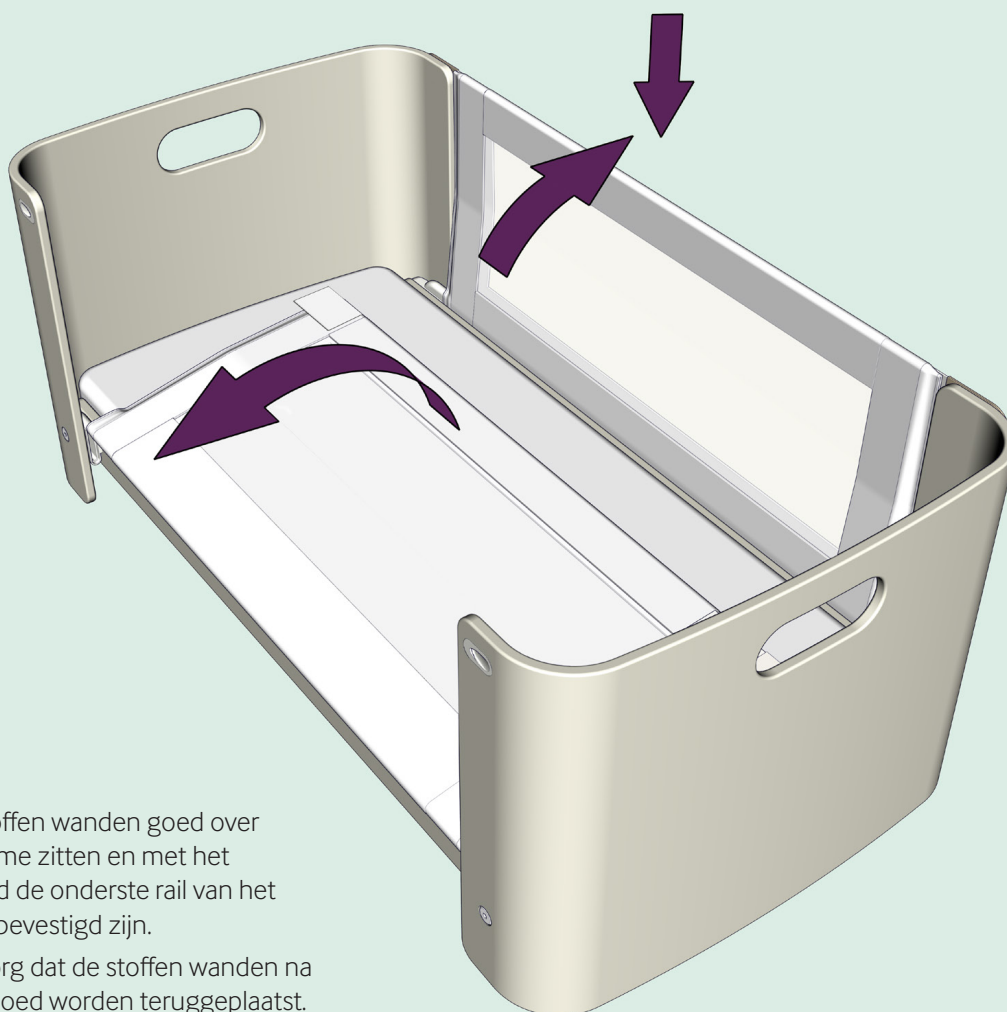

6

Zorg dat alle stoffen wanden goed over het metalen frame zitten en met het klittenband rond de onderste rail van het metalen frame bevestigd zijn.

**BELANGRIJK:** Zorg dat de stoffen wanden na elke wasbeurt goed worden teruggeplaatst. (Tekening op pagina 14).

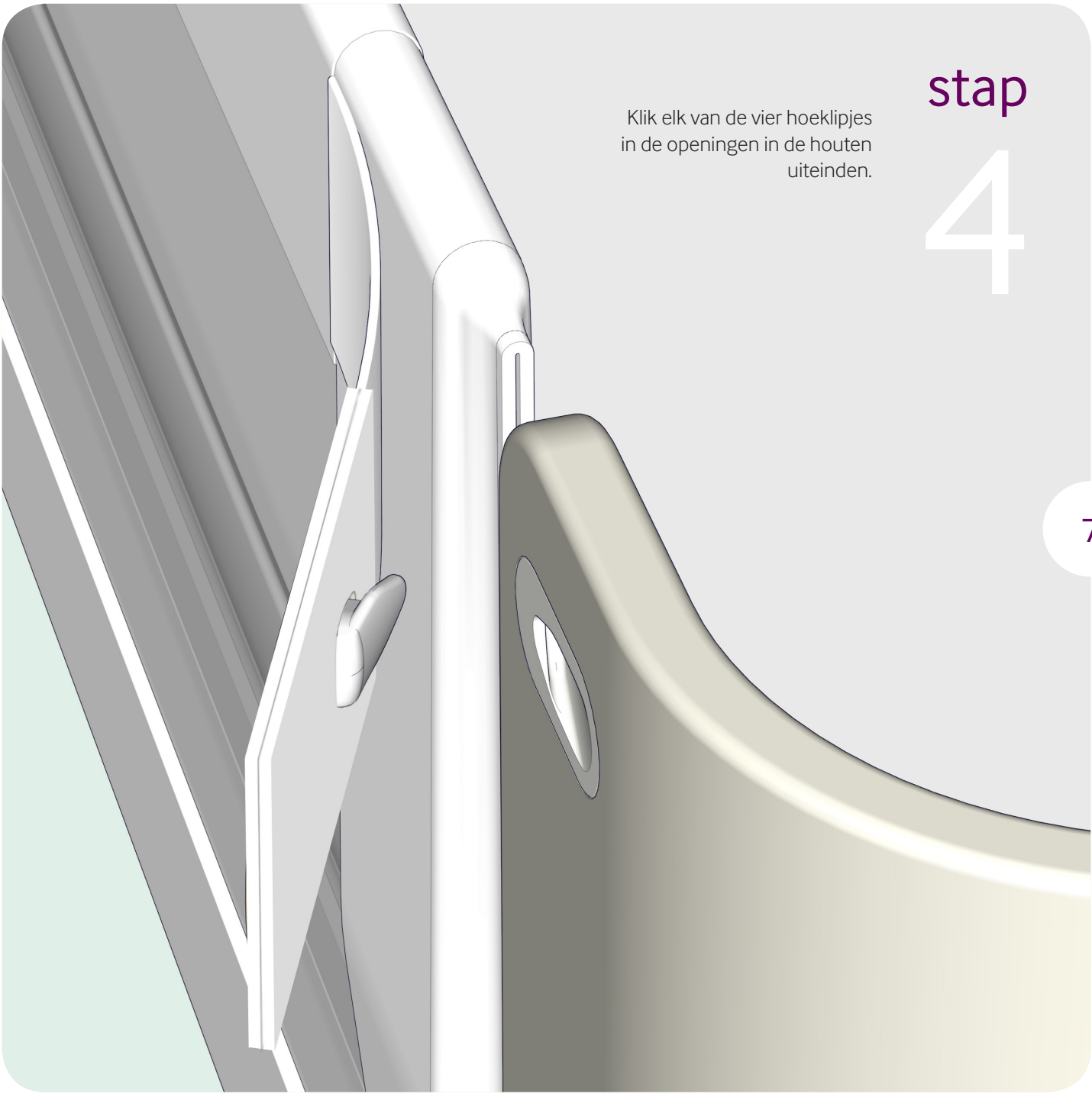

Klik elk van de vier hoeklipjes  
in de openingen in de houten  
uiteinden.

stap

4

# 5 stap

Verwijder de plastic cilinders uit de pinnen aan de onderkant van de wieg en plaats de wieg op het onderstel. De pinnen aan de onderkant van de wieg komen overeen met de vier openingen in het onderstel.

Controleer of de wieg niet op het onderstel beweegt. Kijk door de opening aan de onderkant\* om te controleren of de wieg veilig is geplaatst. Zoek de rode cirkel. Als u de cirkel niet ziet, is de wieg niet veilig geplaatst.

\*Sommige Bednests zijn mogelijk niet voorzien van dit uitlijnmechanisme. Controleer in dat geval gewoon of de pinnen op hun plaats zitten en de wieg niet op het onderstel beweegt.

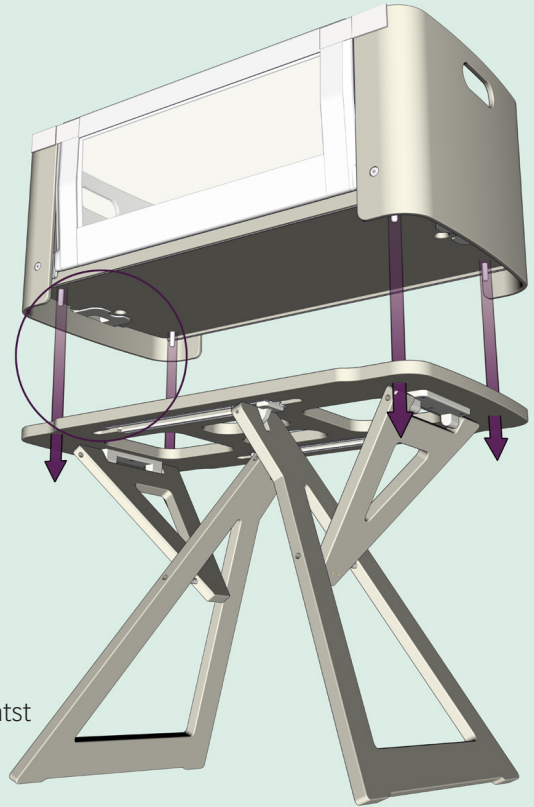

8

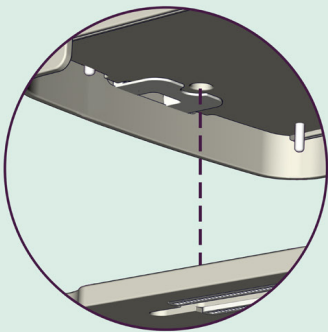

De wieg is veilig geplaatst



De wieg is NEIT veilig geplaatst



De wieg is NEIT veilig geplaatst

# stap

# 6

Verwijder het plastic om de matras.

Dek de matras af met een hoeslaken. U kunt rechtstreeks bij Bednest geschikte hoeslakens voor de geleverde matras bestellen.



## De Bednest als aanschuifbedje aan de zijkant van uw bed gebruiken

### Het onderstel aan een bed met een open frame bevestigen:

Stel de hoogte van het onderstel in op 3 tot 5 cm (1 tot 2 inch) onder de bovenkant van uw matras.

Wikkel de korte band rond een langsligger van het bedframe en vervolgens rond de greep in het midden van het onderstel (zie afbeelding).

Steek het losse uiteinde van de band door de metalen gesp en trek de band stevig aan.

**BELANGRIJK:** het onderstel moet stevig aan het frame worden bevestigd. Controleer de bevestiging door het onderstel met redelijke kracht van het bed weg te duwen. Het onderstel mag NIET meer dan 1 cm of een 1/2 inch van de langsligger af bewegen en alle vier poten moeten contact maken met de grond. Als het onderstel wordt verplaatst, controleert u de gesp en past u de bevestiging aan totdat het onderstel niet meer wordt verplaatst. Controleer periodiek of het onderstel nog stevig is bevestigd aan het bedframe.

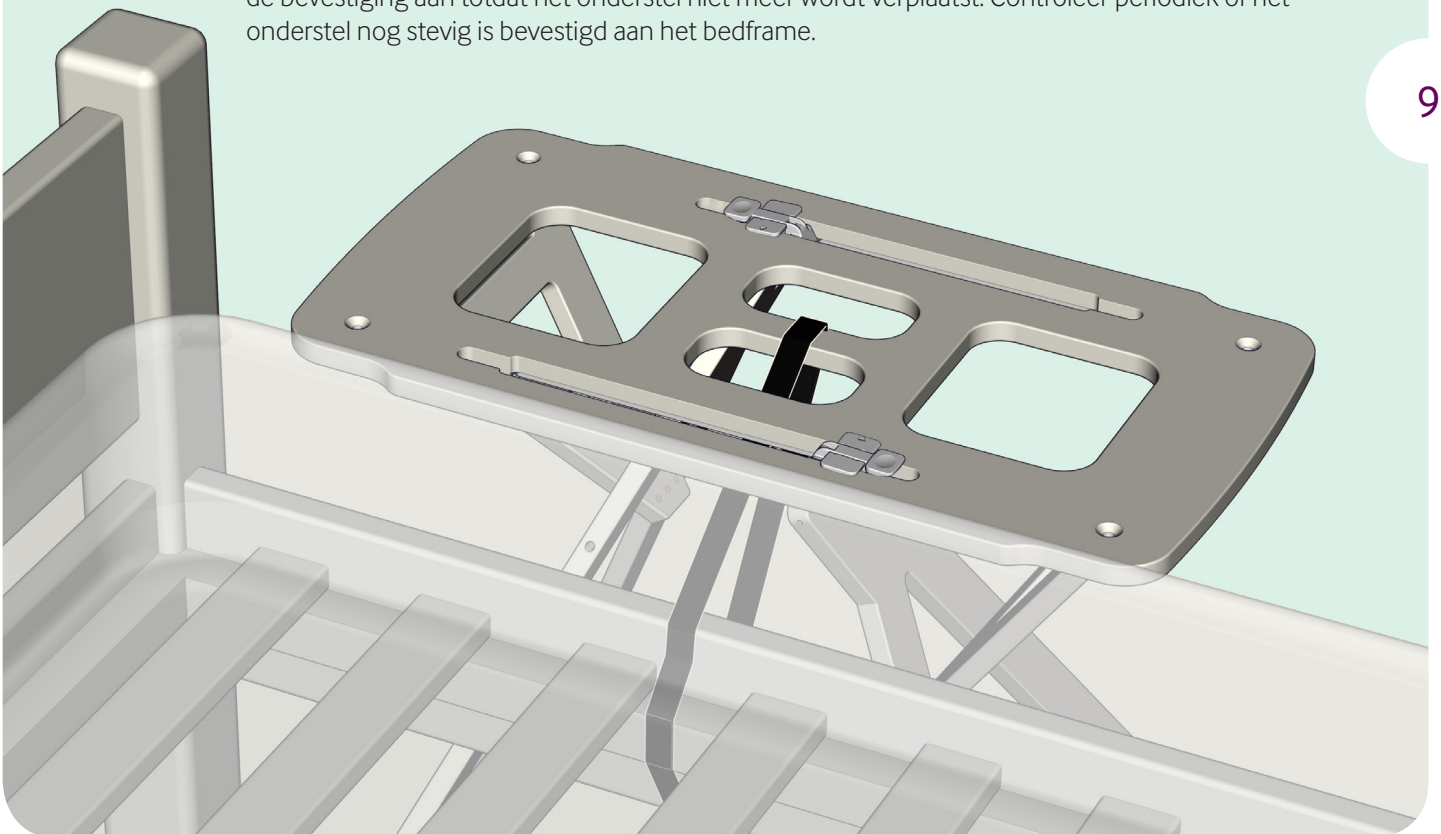

## De Bednest als aanschuifbedje aan de zijkant van uw bed gebruiken

### Het onderstel aan een bed met uitstekend frame bevestigen:

Stel de hoogte van het onderstel in op 3 tot 5 cm (1 tot 2 inch) onder de bovenkant van uw matras.

Wikkel de korte band rond een langsligger van het bedframe en vervolgens rond de poot van het onderstel (zie afbeelding).

Steek het losse uiteinde van de band door de metalen gesp en trek de band stevig aan.

**BELANGRIJK:** het onderstel moet stevig aan het frame worden bevestigd. Controleer de bevestiging door het onderstel met redelijke kracht van het bed weg te duwen. Het onderstel mag NIET meer dan 1 cm of een 1/2 inch van de langsligger af bewegen en alle vier poten moeten contact maken met de grond. Als het onderstel wordt verplaatst, controleert u de gesp en past u de bevestiging aan totdat het onderstel niet meer wordt verplaatst. Controleer periodiek of het onderstel nog stevig is bevestigd aan het bedframe.

10

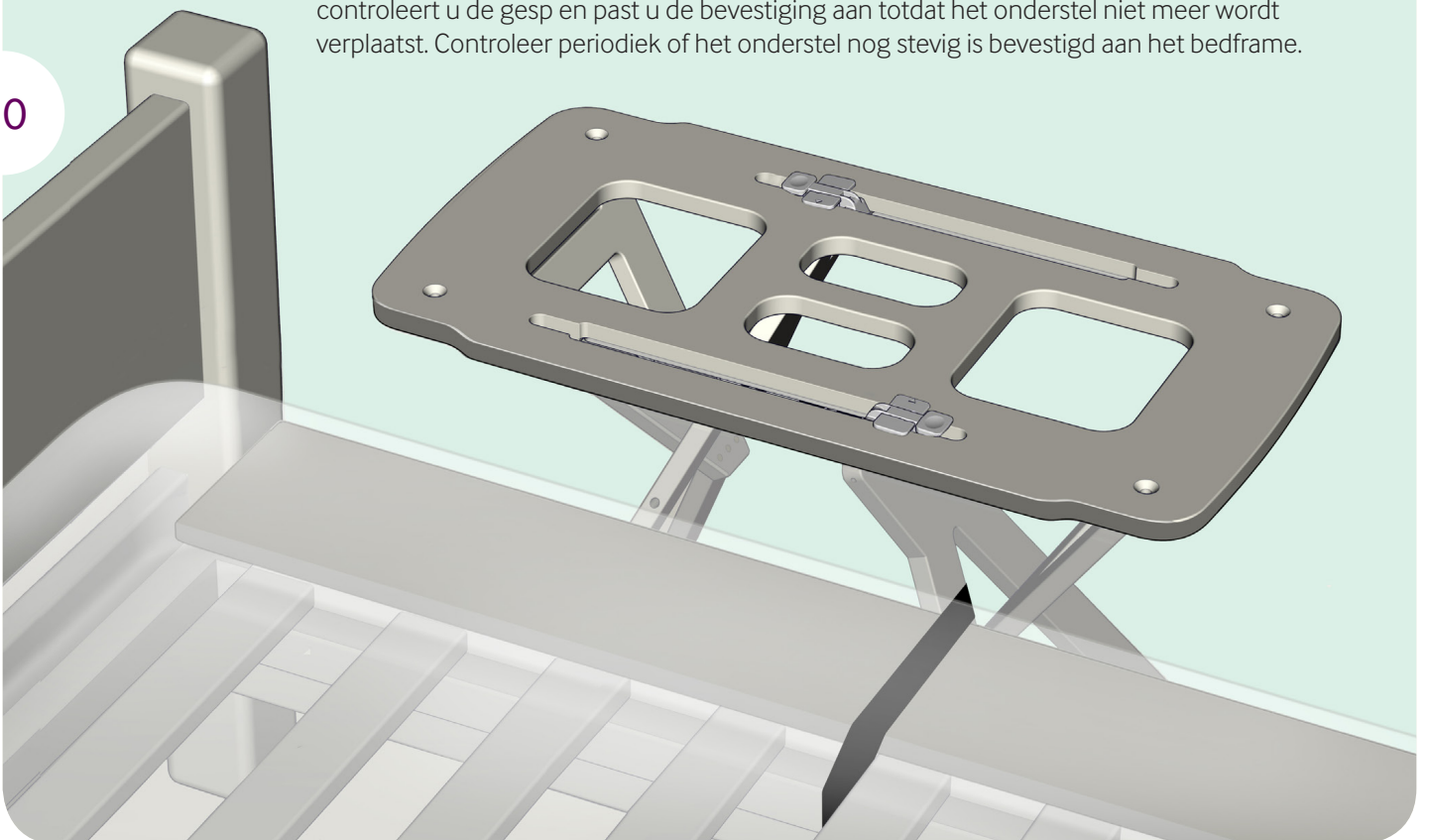



#### Het onderstel bevestigen aan een boxspringbed:

Stel de hoogte van het onderstel in op 3 tot 5 cm (1 tot 2 inch) onder de bovenkant van uw matras.

Wikkel de lange band rond het onderstel van het boxspringbed (niet rond de matras) en door de metalen gesp.

Trek de band strak tegen het onderstel van het bed - de band moet strak rond het onderstel zijn bevestigd.

Steek de korte band onder de lange band door en rond de greep in het midden van het onderstel.

Steek het losse uiteinde van de band door de metalen gesp en trek de band stevig aan.

**BELANGRIJK:** het onderstel moet stevig aan het bed worden bevestigd en alle vier poten moeten contact maken met de vloer. Controleer dit door het onderstel met redelijke kracht van het bed weg te duwen. Het onderstel mag NIET meer dan 1 cm of 1/2 inch van het bed schuiven. Als dit wel het geval is, controleert u de gesp en past u de bevestiging aan totdat het onderstel niet meer beweegt. Controleer periodiek of het onderstel nog stevig aan het bed is bevestigd.

Het wiegje moet op het onderstel worden gezet.

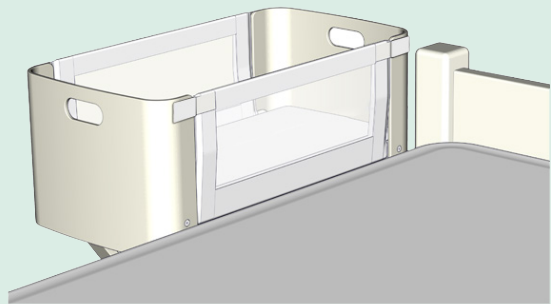

Wanneer u bij uw baby wilt kunnen, om hem te voeden, te troosten of gewoon van elkaars gezelschap te genieten, maakt u de zijwand tegen uw bed los, tilt u de zijwand op en legt u die op uw matras. Wanneer u klaar bent, doet u gewoon het omgekeerde om de zijwand rechtop vast te zetten. Controleer of de zijwand goed vergrendeld is.

Wanneer de zijwand is neergelaten, moet u in uw bed liggen en toezicht houden.

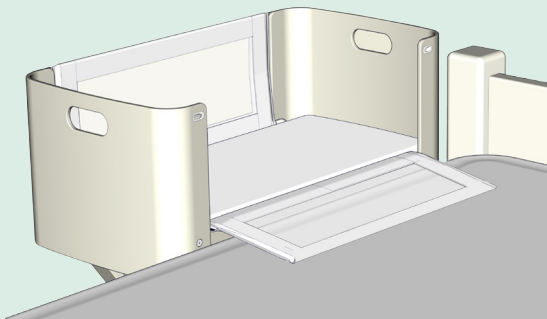

Om de Bednest veilig als aanschuifbedje te kunnen gebruiken, moet u het aanbevolen hoogtebereik voor het bed (30 tot 66 cm (12 tot 26 inch)) in acht nemen en moet de geopende zijwand uw matras overlappen. Het aanschuifbedje kan niet worden gebruikt in combinatie met bedden waarvan het frame meer dan 7,5 cm (3 inch) buiten de matras steekt. De bovenkant van beide matrassen moet op gelijke hoogte liggen, zodat de neergelaten zijwand een vlakke en horizontale overbrugging tussen het aanschuifbedje en uw matras vormt.

**OM DE VEILIGHEID VAN UW BABY TE WAARBORGEN** - Wanneer de zijwand wordt gebruikt in de volledig open stand, moet de Bednest aan het bed worden vastgemaakt en moet u in uw bed liggen en toezicht houden. U kunt alleen toezicht houden wanneer u wakker bent.

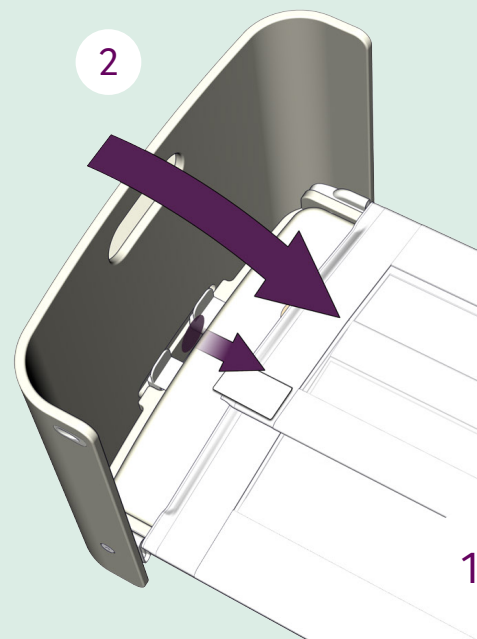
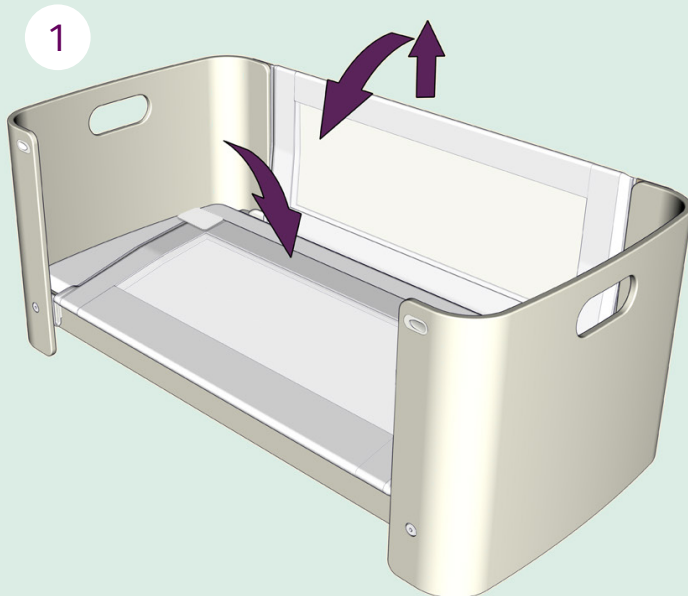

### De Bednest gebruiken als reiswieg of platvouwen om op te bergen.

- Stap 1** Maak de zijwanden los, til ze een paar centimeter omhoog en vouw ze naar binnen, zodat ze plat op de matras komen te liggen.
- Stap 2** Klap de houten uiteinden omlaag door uw hand onder het uiteinde van de matras te leggen en de plastic hendel richting het midden te drukken om de vergrendeling te ontgrendelen. Doe dit voor beide uiteinden. Til de samengevouwen Bednest van het onderstel.
- Stap 3** Klap nu het onderstel in: houd de draaggreep in het midden vast om beknelling van uw vingers te voorkomen, duw beide schuifvergrendelingen omhoog en laat het onderstel voorzichtig zakken totdat het volledig is ingeklapt. Vergrendel de schuifvergrendelingen om ervoor te zorgen dat het onderstel niet uitklapt. (niet afgebeeld).

Een optionele reistas is verkrijgbaar via [www.bednest.com](http://www.bednest.com)

## De Bednest als mozesmandje/bassiniet gebruiken

Til de mand eenvoudigweg van het onderstel om het in huis te gebruiken. Plaats de mand op een stevige, stabiele, vlakke ondergrond op de vloer en verplaats de mand nooit terwijl uw baby zich in de mand bevindt.

Om de veiligheid van uw baby te waarborgen, moeten beide zijwanden volledig omhoog worden gedaan en worden vastgezet.

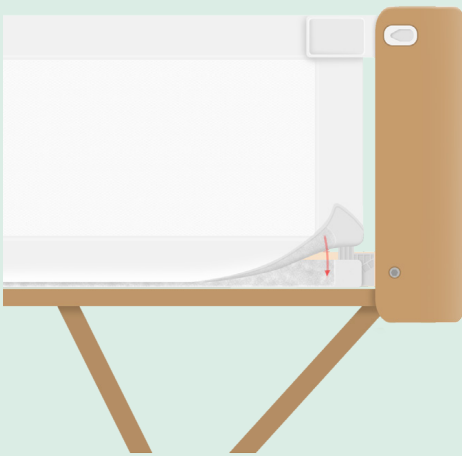

### Stoffen zijwanden

Als u de stoffen zijwanden wilt wassen, kunnen deze eenvoudig worden verwijderd door de haak en de klittenband aan de onderkant los te maken en de zijwand naar boven te schuiven. Volg de voorschriften op het waslabel.

**BELANGRIJK:** zorg dat de stoffen wanden na elke wasbeurt goed worden teruggeplaatst. Zorg dat alle stoffen wanden goed over het metalen frame zitten en met de klittenband onder en rond de onderste houten rail van het onderstel bevestigd zijn.

14

### Geschikte bedden voor het Bednest-aanschuifbedje:

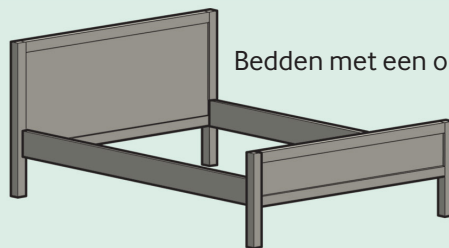

Bedden met een open frame



Uitstekend frame

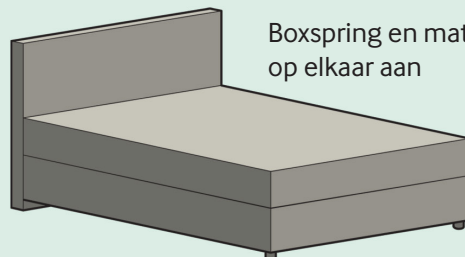

Boxspring en matras sluiten mooi op elkaar aan



## WAARSCHUWING

Als u deze instructies en waarschuwingen niet opvolgt, kan dat leiden tot ernstige verwondingen of de dood.

Een aanschuifbedje is bedoeld als slaapplaats voor baby's tot ongeveer 5 maanden of 10 kg (22 lbs) of totdat ze zich op handen en knieën beginnen op te drukken. Zodra uw kind deze fase bereikt, legt u het in een ander bedje.

Het aanschuifbedje kan niet worden gebruikt in combinatie met bedden waarvan het frame meer dan 7,5 cm (3 inch) buiten de matras steekt.

Gebruik het aanschuifbedje NIET als er onderdelen ontbreken of beschadigd of stuk zijn. Neem indien nodig contact met Bednest op voor vervangingsonderdelen of instructiedocumentatie. Vervang de onderdelen NIET.

Bewaar de instructies ter referentie en geef ze door aan de volgende gebruiker.

Lees en volg altijd de montage-instructies voor elke toepassing van het product - aanschuifbedje en bassinet.

**BEKNELLINGSGEVAAR** - Om dood door beknelling te voorkomen, moet het aanschuifbedje altijd stevig aan het ouderlijke bed worden bevestigd met het bevestigingssysteem.

- De opening tussen het ouderlijke bed en het aanschuifbedje mag niet groter zijn dan 13 mm (1/2 inch).
- Controleer voor elk gebruik of het aanschuifbedje nog stevig is bevestigd door het van het ouderlijke bed weg te trekken.
- Als de opening groter is dan 13 mm (1/2 inch), mag u het product NIET gebruiken. Vul de opening niet op met kussens, dekens of andere items die een verstikkingsgevaar met zich meebrengen.

Om te voorkomen dat het kind sterft als gevolg van een beknelling van de nek tussen het onderstel en de bovenkant van de matras op het ouderlijke bed, mag de bovenkant van het onderstel niet boven de matras uitsteken.

Het aanschuifbedje is alleen geschikt voor bedden met een hoogte van 30 cm tot 66 cm (12 inch tot 26 inch), gemeten vanaf de vloer tot aan de bovenkant van de matras op het ouderlijke bed.

**VERSTIKKINGSGEVAAR** - Er zijn kinderen gestikt in de opening tussen de extra opvulling en de zijwanden van de bassinet/wieg en in zacht beddengoed. Gebruik alleen die die door de fabrikant wordt geleverd. Voeg NOOIT een kussen, deken of andere matras toe.

Koorden kunnen verwurging veroorzaken! Hang NOOIT items met een koord om de nek van een kind, zoals capuchonkoorden of speenkoorden. Hang NOOIT koorden over een bassinet of wieg en bevestig geen koorden aan speeltjes.

bednest

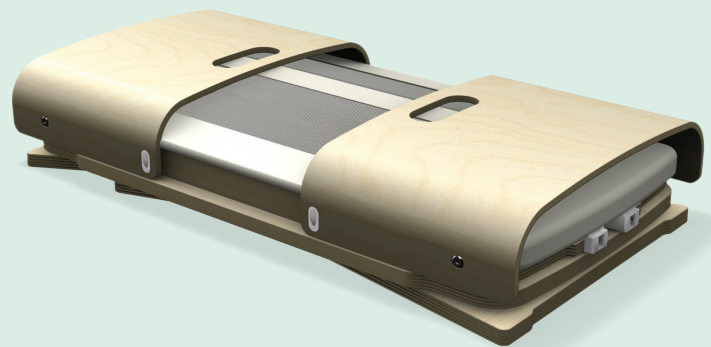

[www.bednest.com](http://www.bednest.com)

Bednest Ltd, Unit A, Drayton Manor Office Buildings, Drayton Manor Drive, Stratford Upon Avon, CV37 9RQ, United Kingdom.  
Enquiries@bednest.com +44 (0) 1926 350 197 Bedrijfsregistratienummer 5322058.