



2+
years

3-in-1 Splash 'n Grow Water Table™

ASSEMBLY INSTRUCTIONS

#660412M8
#660412M8X1

Adult assembly required. Approx. assembly time: 30 min.

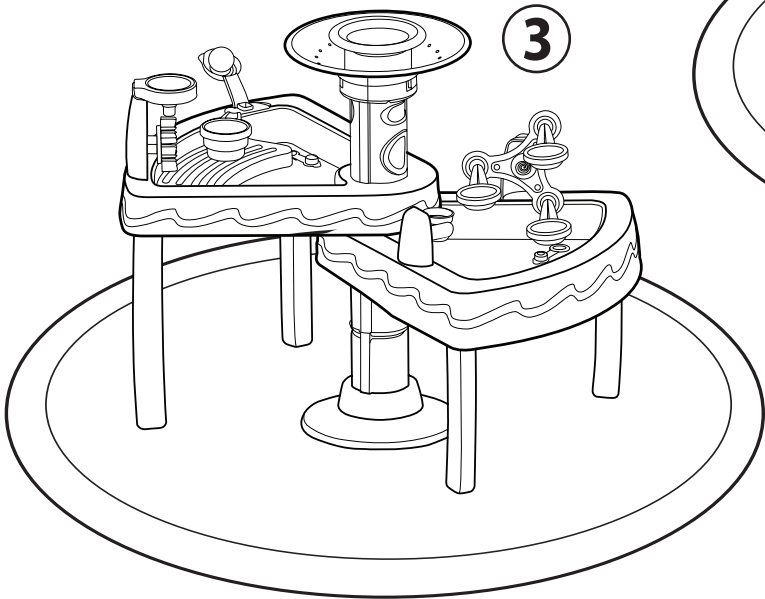
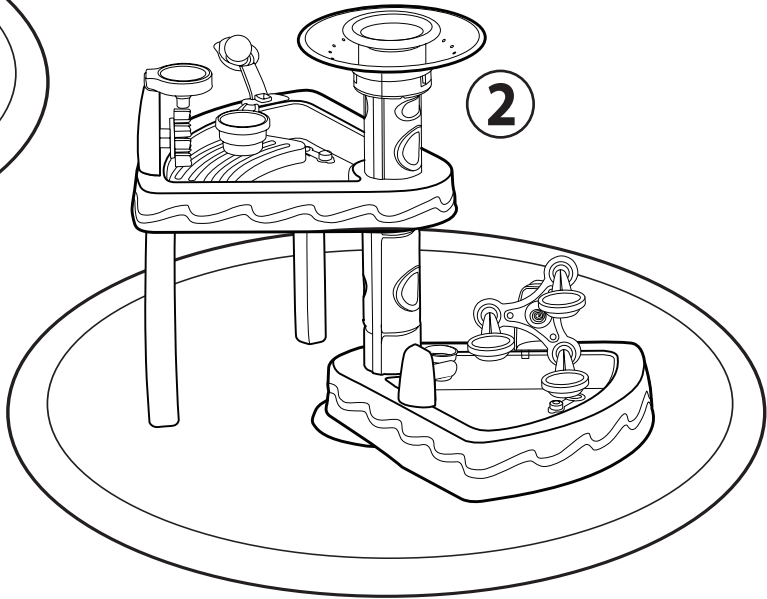
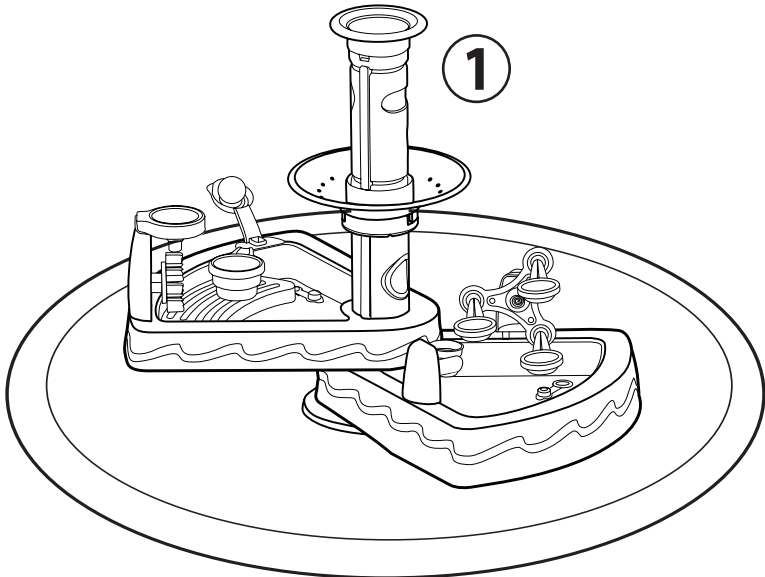

Look for video of assembly on **YouTube**
www.youtube.com/littletikes
or our website at www.littletikes.com/videoinstructions

Thank you for choosing the Little Tikes® 3-in-1 Splash 'n Grow Water Table™. We strive to provide a durable, easy-to-assemble toy that's made to last, giving your child years of imaginative, engaging fun!

Really important information you should know!

- Read through all the instructions first.
- Clear a flat surface to lay out all the materials so everything is close at hand.
- You will need a Phillips head screwdriver, and pliers (not included), power drill with extended drill bit recommended (not included) to assemble the 3-in-1 Splash 'n Grow Water Table™.
 - When installing screws, be sure screws are tightened snugly, but do NOT OVER-TIGHTEN.
- The parts are listed below - each part is identified with a letter in RED for easy reference.
- Illustrations are for reference only. Styles may vary from actual contents.
- **If you have any questions, we're here to help. Give our customer service team a call at 1-800- 321-0183.**

WARNINGS!

- **Adult Assembly Required**
- Keep these instructions for future reference.
- Prior to assembly, this package contains small parts: hardware which is a choking hazard and may contain sharp edges and sharp points. Keep away from children until assembled.
- Adult supervision required. Do not leave children unattended.
- Use this product on a firm, level surface and avoid using near swimming pools, on or near steps, hills or inclines.
- This product is intended for outdoor domestic family use only.
- This product is intended for use by children ages 2 years and up.
- Do not allow children to sit, stand, play or climb on the top surface. Failure to do so may cause the product to become unstable.
- Intended for use with the supplied accessories only.
- Never fill with anything except clean tap water. Use of other liquids may be harmful or damage the unit. Never fill with sand or dirt.
- Do not store or leave water in product when not in use.



DISPOSAL

Disassemble and dispose of equipment in such a manner that no hazardous conditions such as, but not limited to, small parts and sharp edges exist at the time equipment is discarded.

A Few Things Before You Start!

BEFORE you begin assembly, make sure you have all the parts listed below.

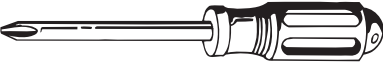
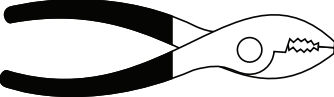
- !** Some packages of hardware may have extra pieces.
- !** Questions? We're here to help. Little Tikes customer service team at 1-800-321-0183.

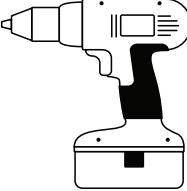
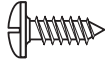
<p>Tools Required (not included)</p> <div style="display: flex; justify-content: space-around; align-items: center;"> <div style="text-align: center;">   </div> <div style="text-align: center;">  </div> <div style="text-align: center;">  <p>(Recommended with an extended drill bit)</p> </div> </div>	<p>Shown actual size</p> <p>(20) 3/8" (0.95 cm)</p> 
--	--

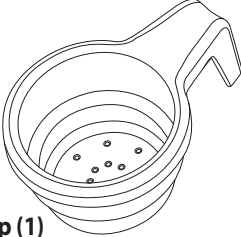
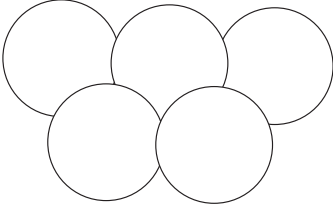
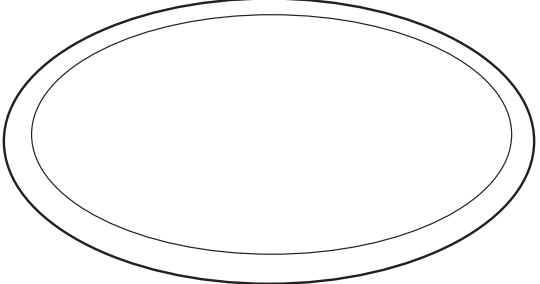
<p>Accessories</p>  <p>Cup (1)</p>	 <p>Balls (5)</p>	 <p>Inflatable mat (1)</p>
--	--	---

© The Little Tikes Company, an MGA Entertainment company. LITTLE TIKES® is a trademark of Little Tikes in the U.S. and other countries. All logos, names, characters, likenesses, images, slogans, and packaging appearance are the property of Little Tikes. Please keep this address and packaging for reference since it contains important information. Contents, including specifications and colors, may vary from photos depicted on package. Instructions included. Please remove all packaging including tags, ties & tacking stitches before giving this product to a child.

CONSUMER SERVICE:

United States:
www.littletikes.com
 1-800-321-0183 Monday - Friday
 The Little Tikes Company
 2180 Barlow Road, Hudson, OH 44236
 Printed in U.S.A. D.R.©2021 The Little Tikes Company

United Kingdom:
www.littletikes.co.uk
 MGA Consumer Services
 P.O. Box 2040 Hockley
 Essex, S55 4BF
 Phone: 0 800 521 558
 E-mail: support@Littletikesstore.co.uk

Australia
www.littletikes.com.au
 Imported by MGA Entertainment
 Australia Pty Ltd
 Suite 2.02, 32 Delhi Road
 Macquarie Park NSW 2113, AU.
 1 300 059 676
 Email: au-sales@mga.com



LIMITED WARRANTY

The Little Tikes Company makes fun, high quality toys. We warrant to the original purchaser that this product is free of defects in materials or workmanship for one year * from the date of purchase (dated sales receipt is required for proof of purchase). At the sole election of The Little Tikes Company, the only remedies available under this warranty will be the replacement of the defective part or replacement of the product. This warranty is valid only if the product has been assembled and maintained per the instructions. This warranty does not cover abuse, accident, cosmetic issues such as fading or scratches from normal wear, or any other cause not arising from defects in material and workmanship. *The warranty period is three (3) months for daycare or commercial purchasers.

U.S.A and Canada: For warranty service or replacement part information, please visit our website at www.littletikes.com, call 1-800-321-0183 or write to: Consumer Service, The Little Tikes Company, 2180 Barlow Road, Hudson OH 44236, U.S.A. Some replacement parts may be available for purchase after warranty expires—contact us for details.

Outside U.S.A and Canada: Contact place of purchase for warranty service. This warranty gives you specific legal rights, and you may also have other rights, which vary from country/state to country/state. Some countries/states do not allow the exclusion or limitation of incidental or consequential damages, so the above limitation or exclusion may not apply to you.

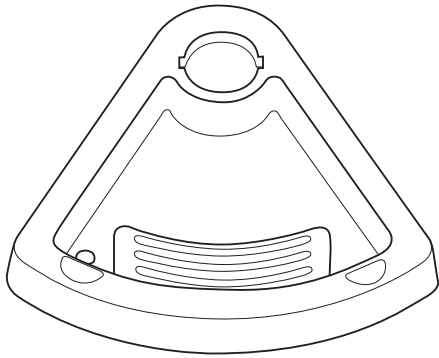

A Upper table (1)

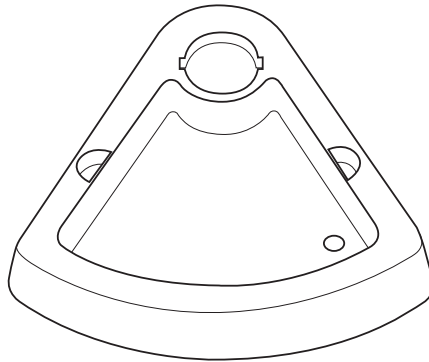

B Lower table (1)

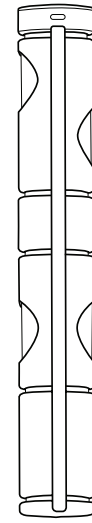

C Tower (1)

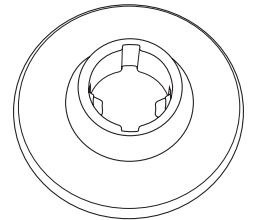

D Tower base (1)

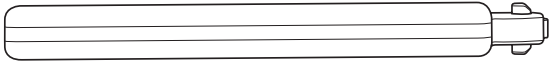

E Long leg (2)

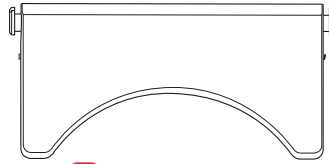

G Short (flip) leg (1)

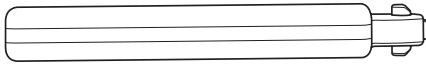

F Medium leg (2)

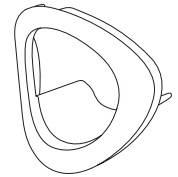

H Ball exit covers (4)

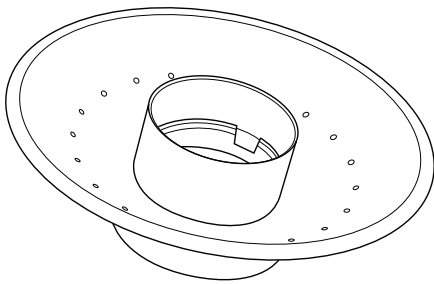

I Sprinkler dish (1)

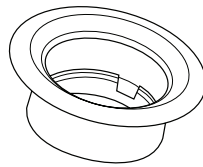

J Tower cap (1)

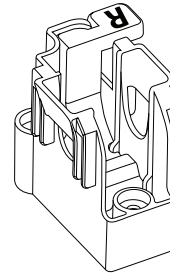

K Hinge - RIGHT (2)

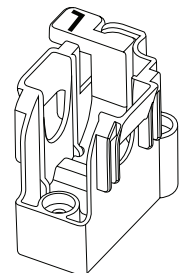

K Hinge - LEFT (2)

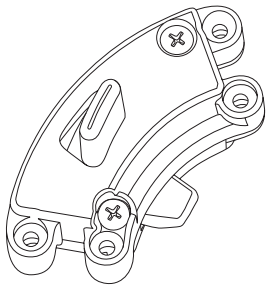

L Locking module (2)

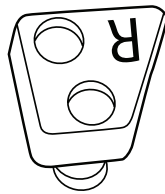

M Short leg cover - RIGHT (1)

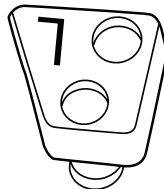

M Short leg cover - LEFT (1)

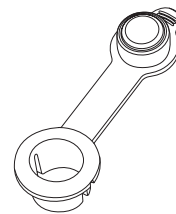

N Drain Plug (2)



O Ball launcher (1)

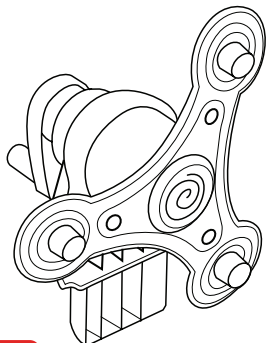

P-1 Ferris wheel base (1)

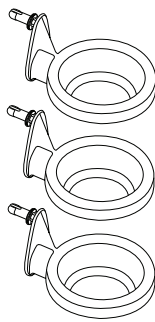

P-2 Ferris wheel cups (3)

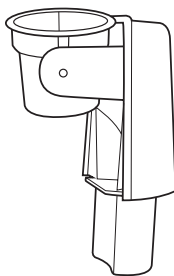

Q Bucket (1)

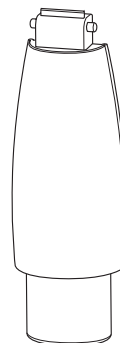

R-1 Spinner base (1)

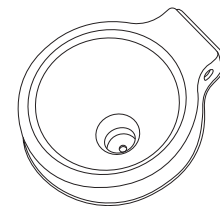

R-2 Spinner top (1)

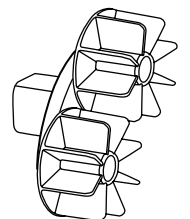

R-3 Spinners (2)

1 Pull the drain plugs...all the way! x2

First insert the drain plug (part N) into opening on the upper table (part A). Push drain plug through the opening.

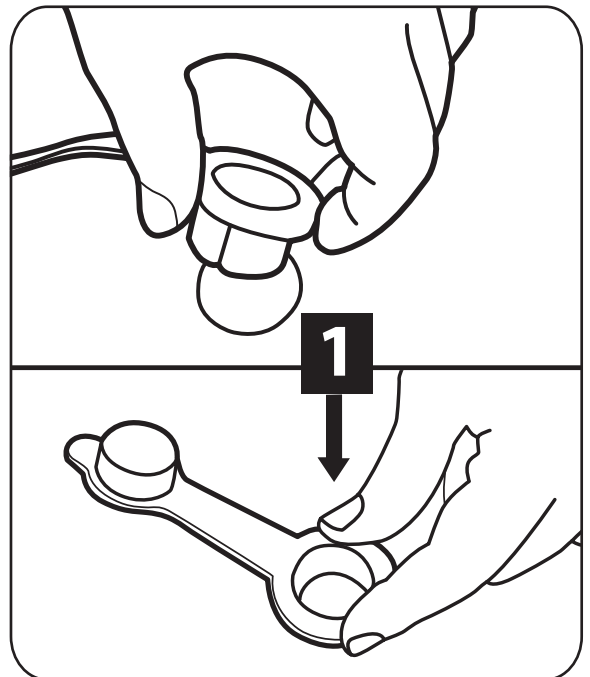
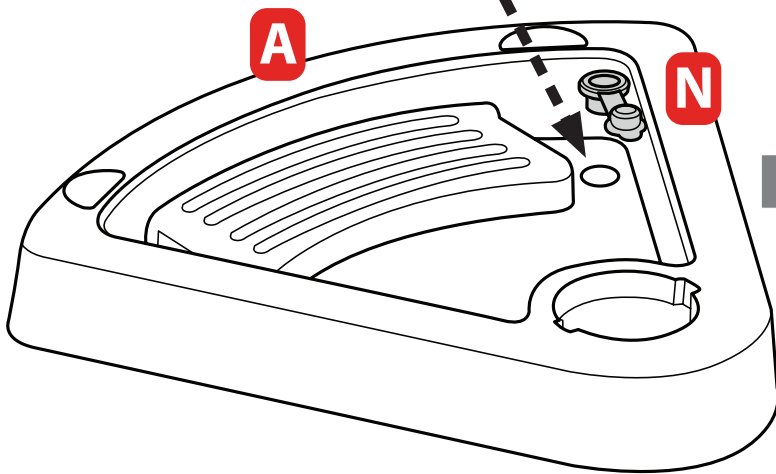
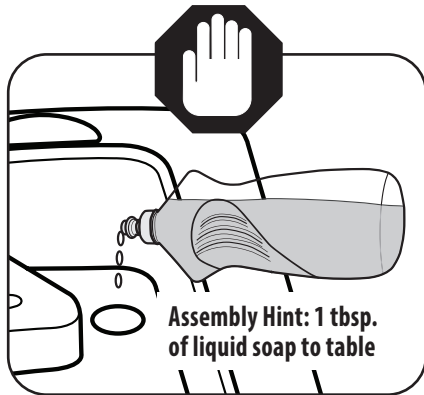

2

Next, flip table over. Work the plug around the opening, pulling only the plug edge through.

Recommended (not included)



The plug edge should be completely pulled through

3



Repeat steps to install drain plug into lower table (part B)

2 UPPER TABLE - attach a locking module

Tool required (not included)

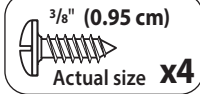
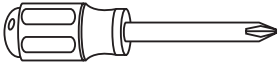

Flip the upper table (part A) upside down. Insert the locking module part (L) in the corner closest to the opening. Secure with (4) $\frac{3}{8}$ " (.95 cm) screws.

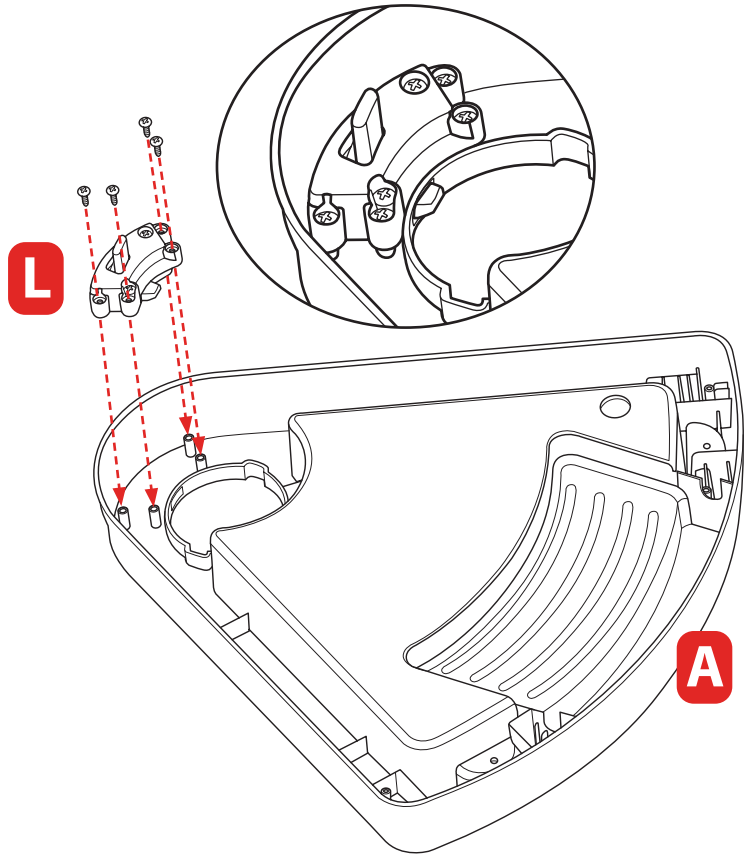

3 Attach LEFT and RIGHT leg hinges

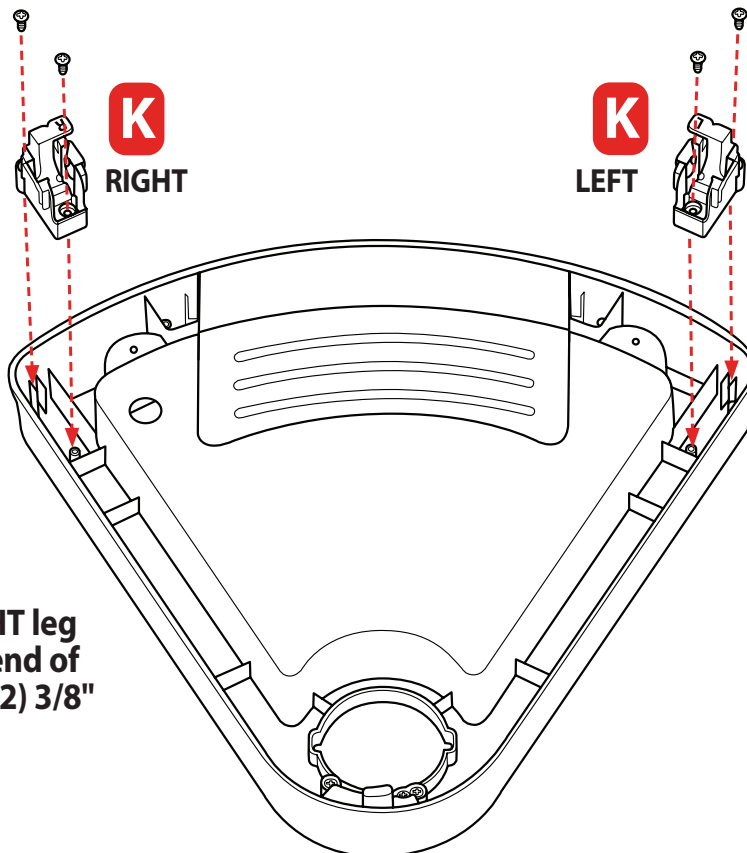
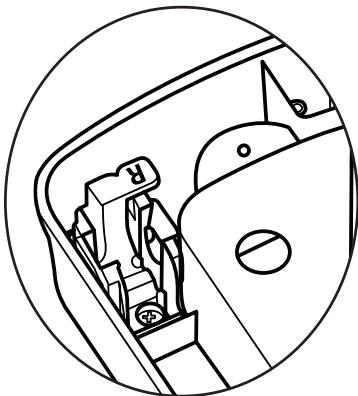
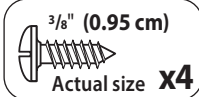

Attach a LEFT and RIGHT leg hinge (part K) to each end of the table. Secure with (2) $\frac{3}{8}$ " (.95 cm) screws.

4 It's time for the LONG legs!

Snap a long leg (part E) into each hinge.

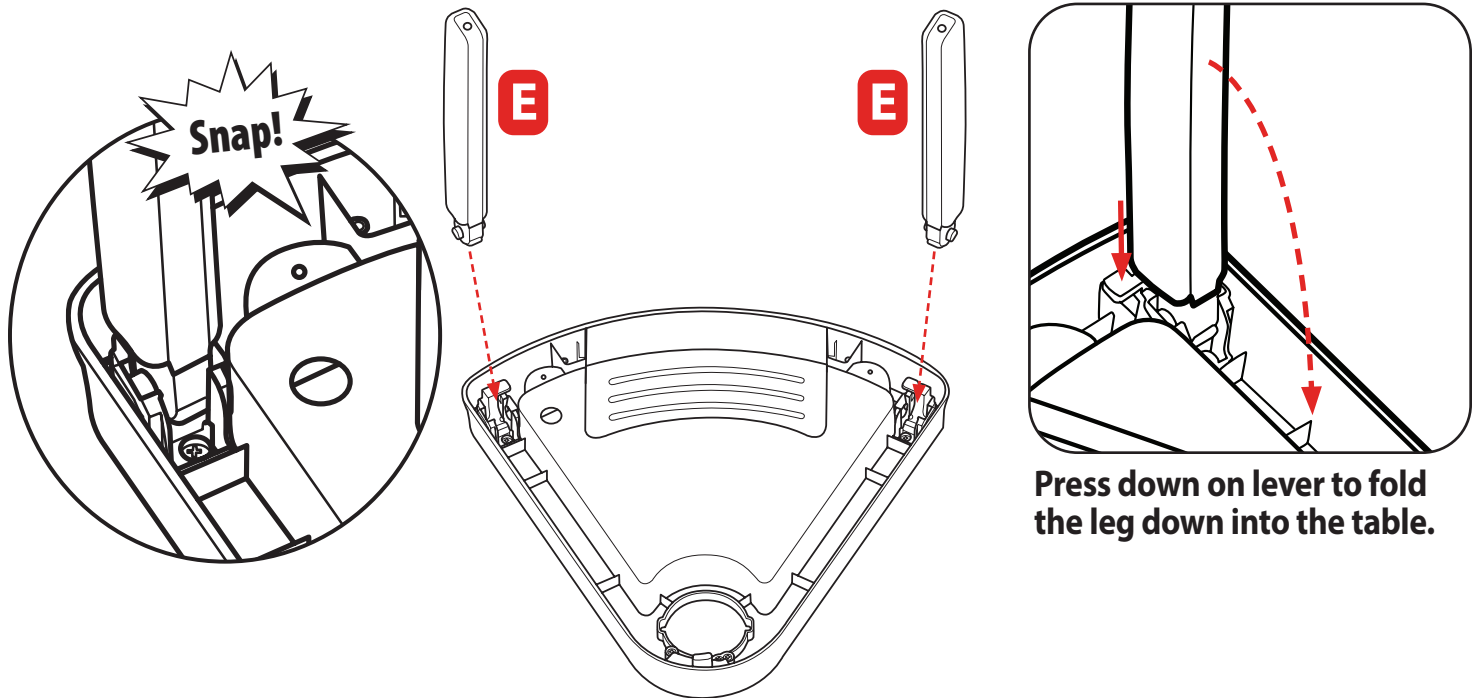

Press down on lever to fold the leg down into the table.

5 Add the short (FLIP) leg

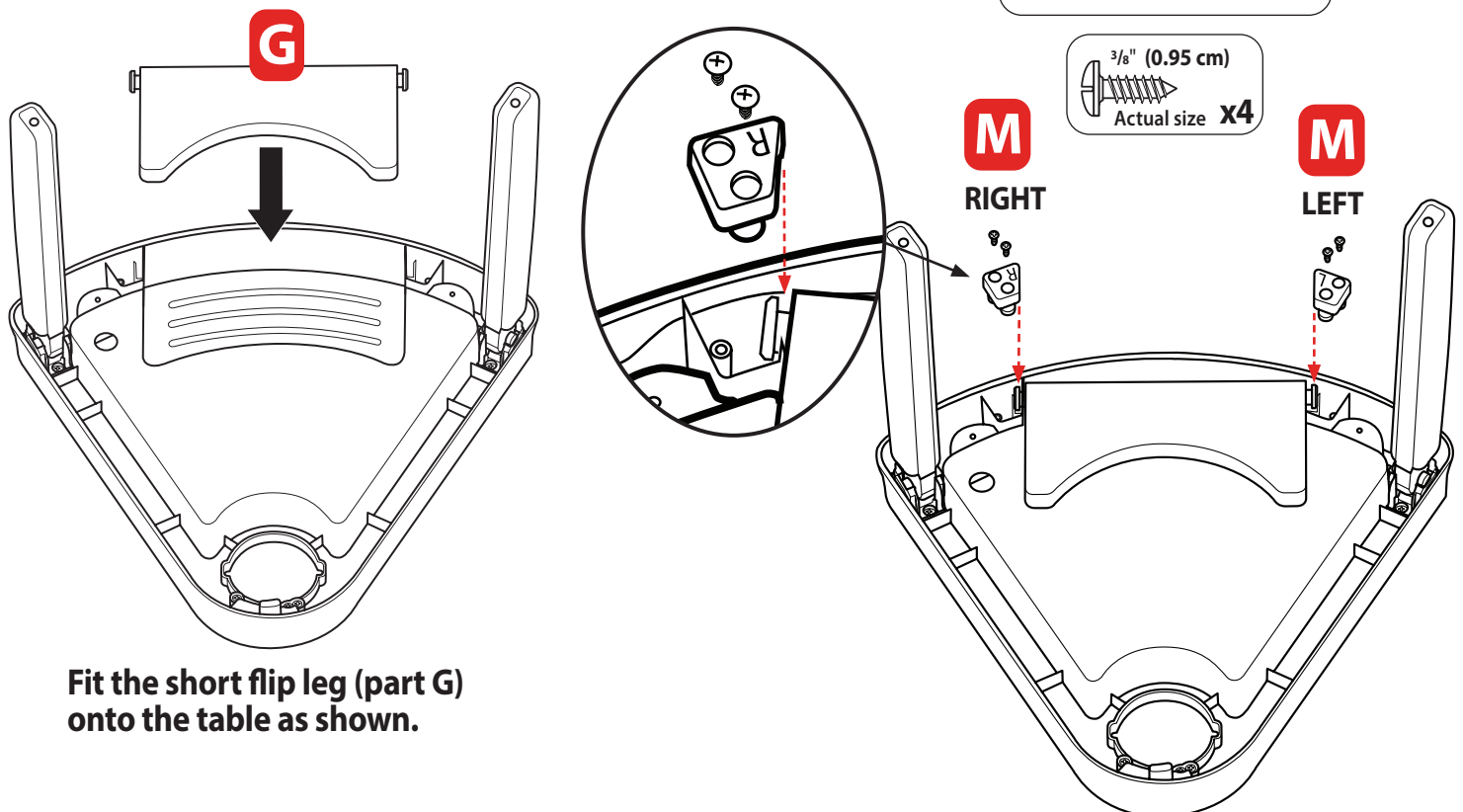

Fit the short flip leg (part G) onto the table as shown.

Place a LEFT and RIGHT short leg cover (part M) over each end of the short leg. Secure with (2) 3/8" (.95 cm) screws.

6 The same for the LOWER TABLE

Tool required (not included)

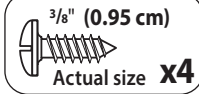
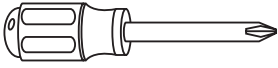

Flip the lower table (part B) upside down. Insert the locking module part (L) in the corner closest to the opening. Secure with (4) 3/8" (.95 cm) screws.

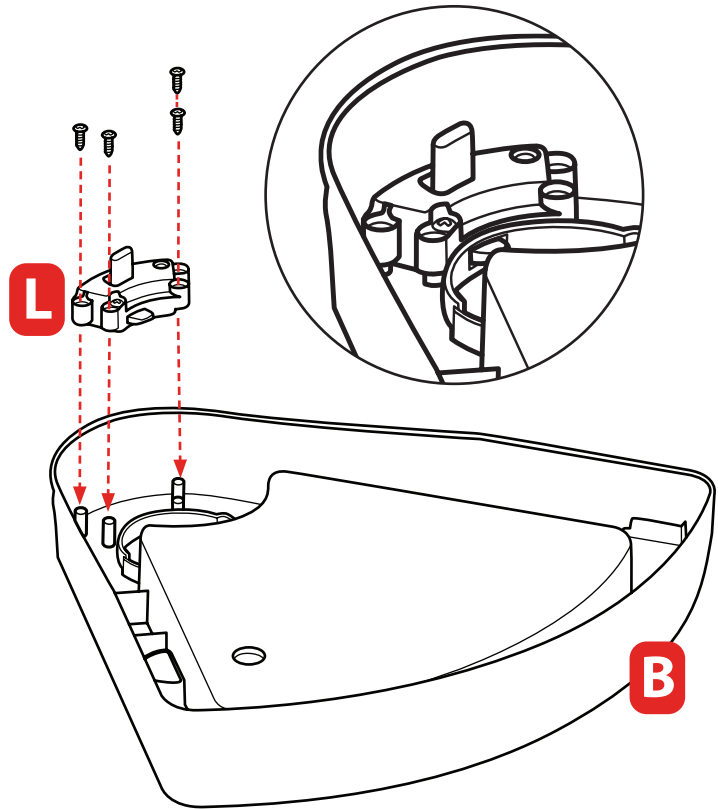

7 Attach LEFT and RIGHT leg hinges

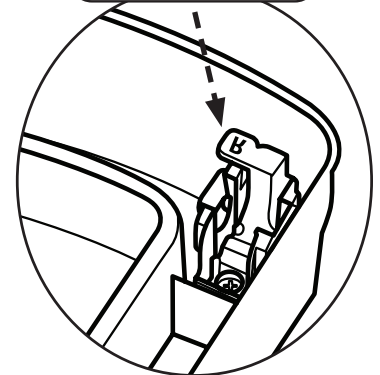
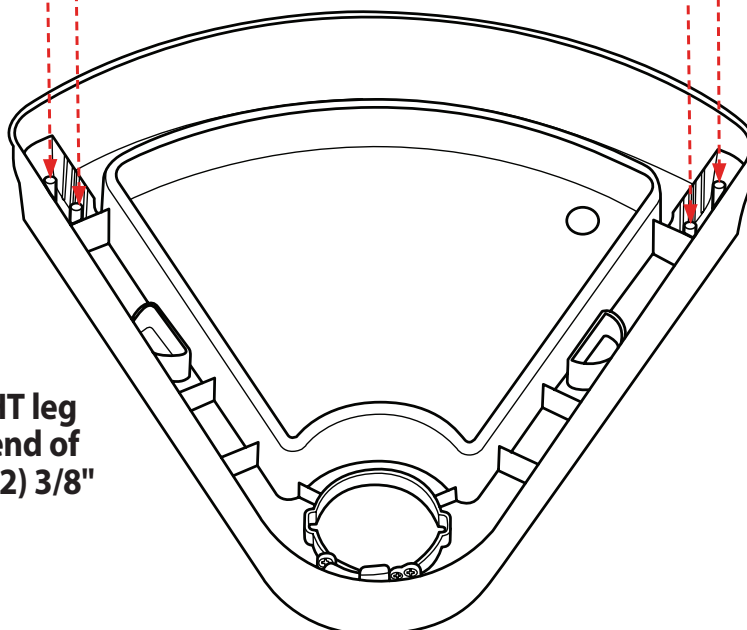
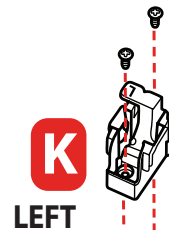
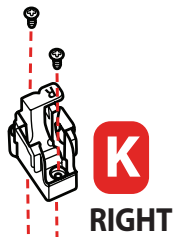

Attach a LEFT and RIGHT leg hinge (part K) to each end of the table. Secure with (2) 3/8" (.95 cm) screws.

8 MEDIUM legs!

Snap a medium leg (part F) into each hinge.

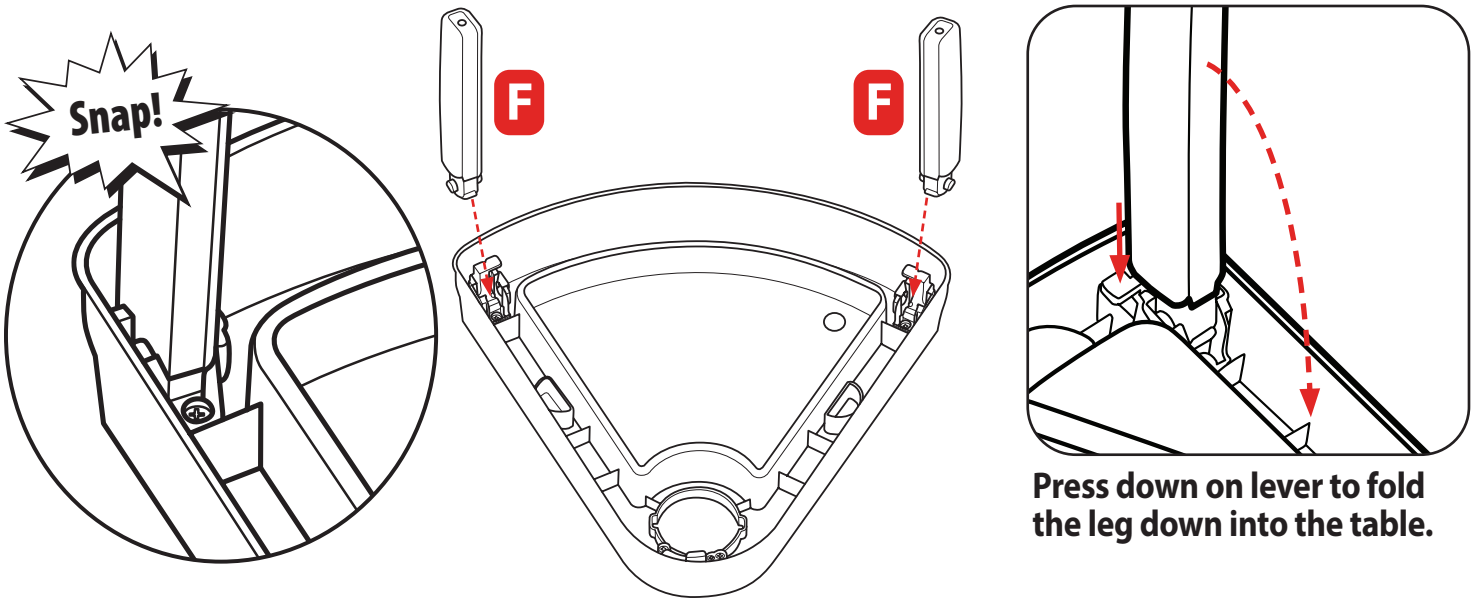

9a SNAP! x4

Snap a ball exit cover (part H) into each of the 4 ball openings on the tower (part C).

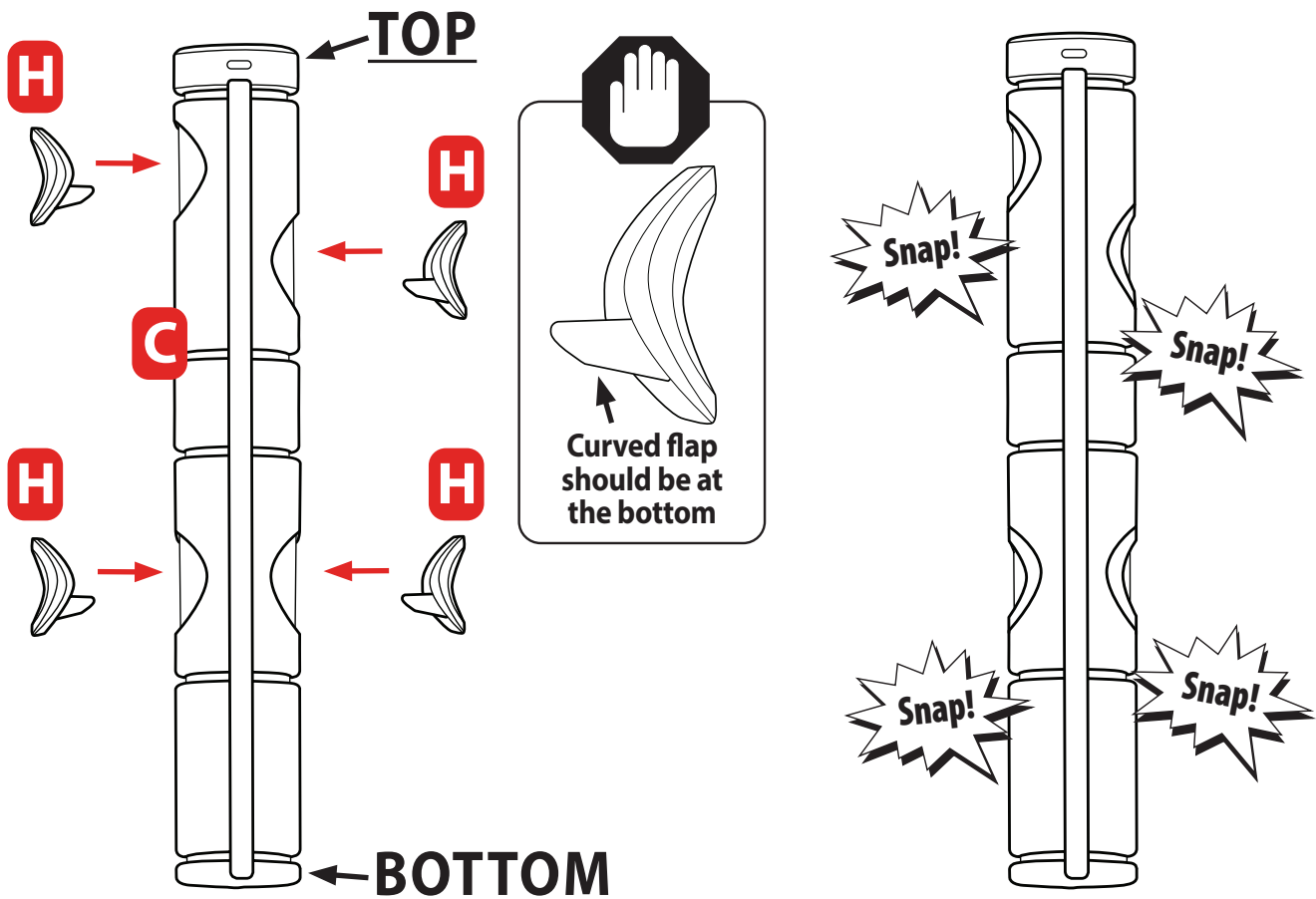

9b POP into the base!

Snap the tower into the toser base (part D).

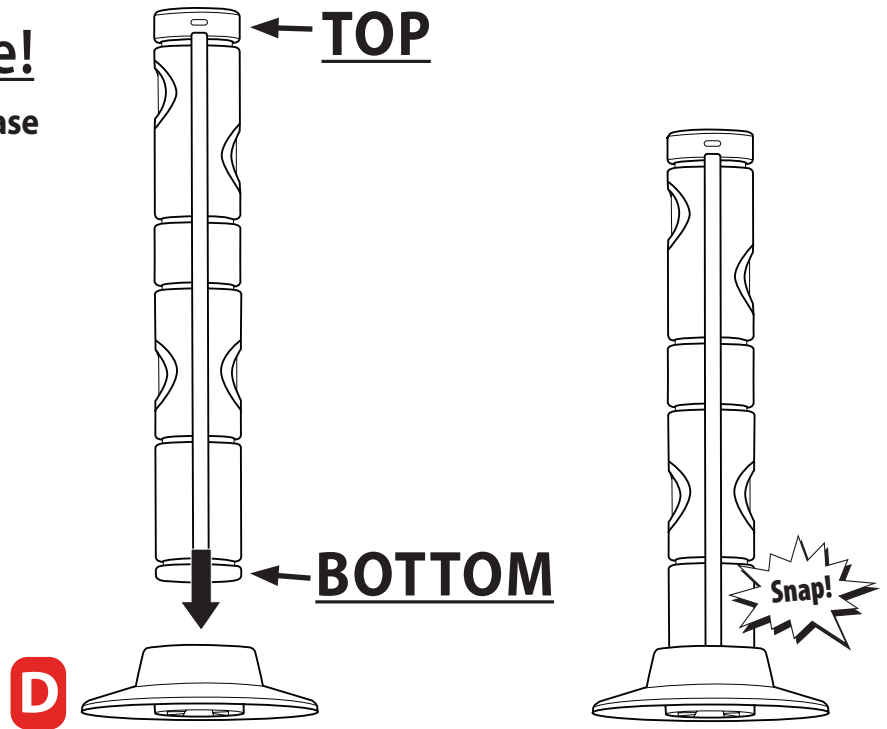

10a Add a few tables

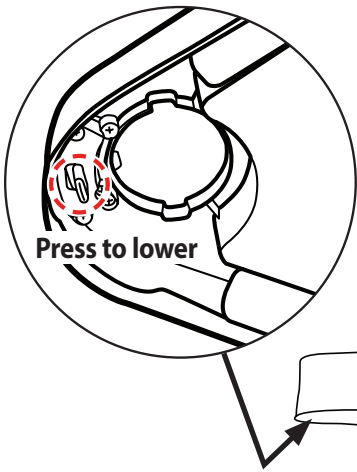

B LOWER TABLE with medium legs.

1
Press in the tab on the locking module on the lower table (part B) and insert onto the tower.

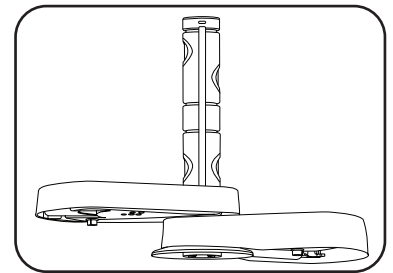
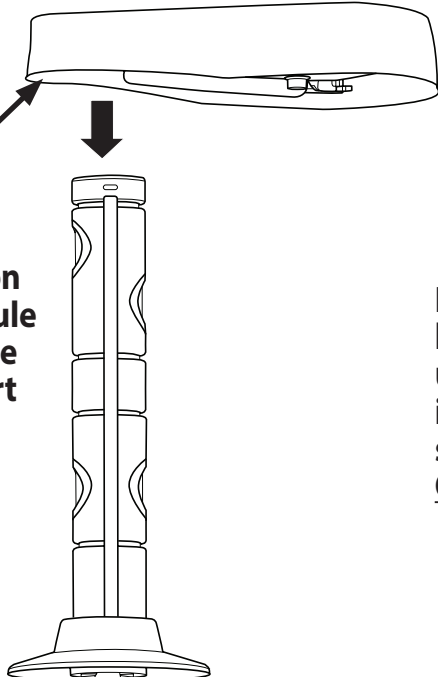

A UPPER TABLE with short (flip) leg/long legs.

2
Press in the tab on the locking module on the upper table (part A) and insert onto the tower. Be sure the table is **FACING OPPOSITE DIRECTION**.

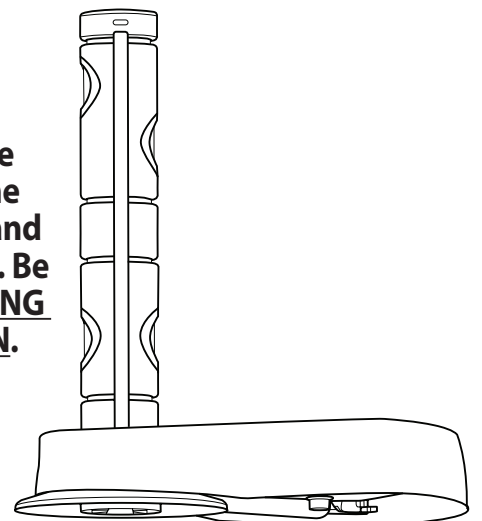

10b Now a sprinkler dish

I

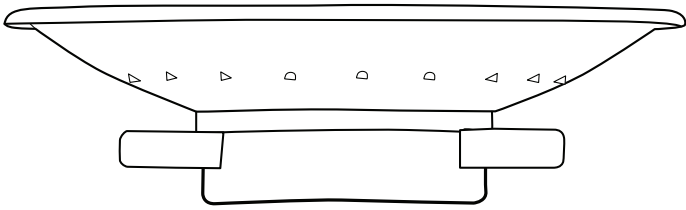

3 Pull out levers on either side of sprinkler dish (part I).

I

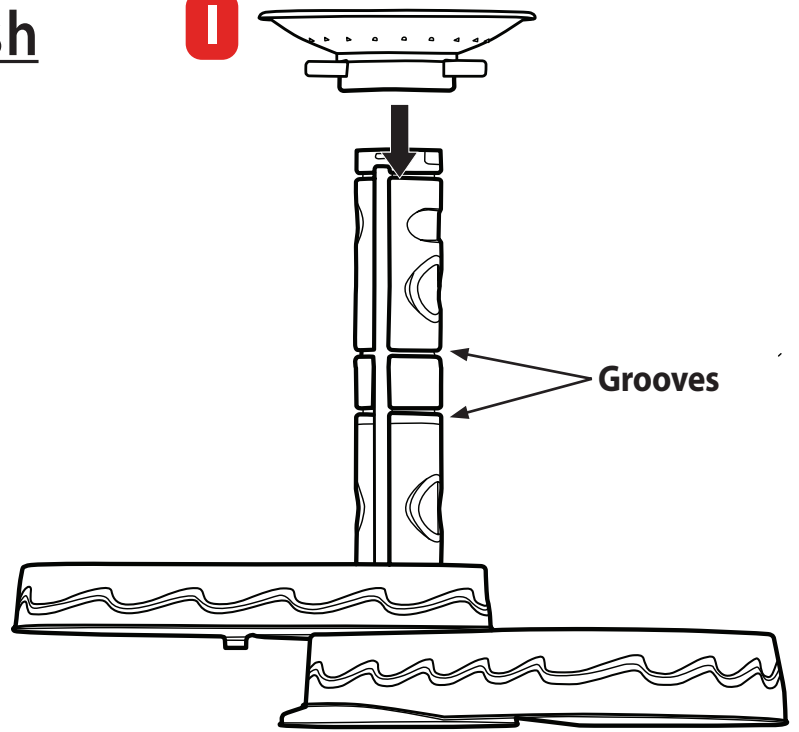

4 Insert sprinkler dish (part I) onto the tower. Push down to one of the two grooves shown, and press levers back in place to secure.

J

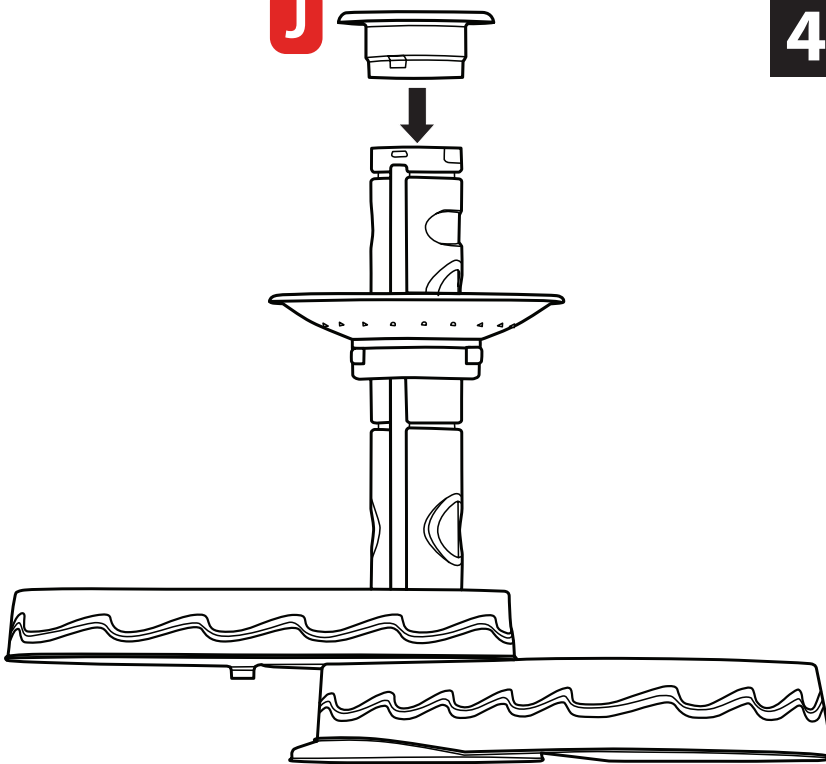

5 Snap on the tower cap (part J).

Snap!

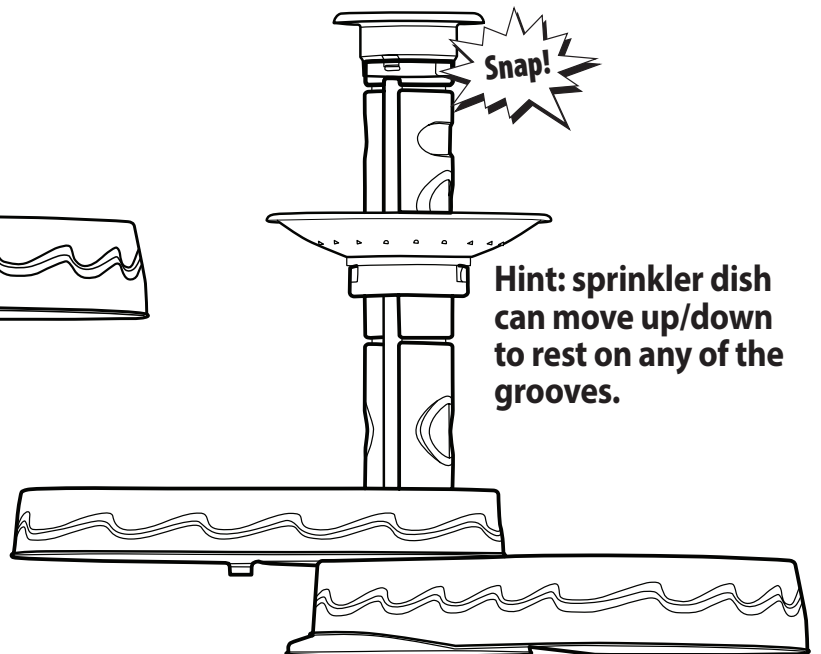

Hint: sprinkler dish can move up/down to rest on any of the grooves.

11 Ferris wheel fun!

Insert (3) ferris wheel cups (part P-2) into ferris wheel.

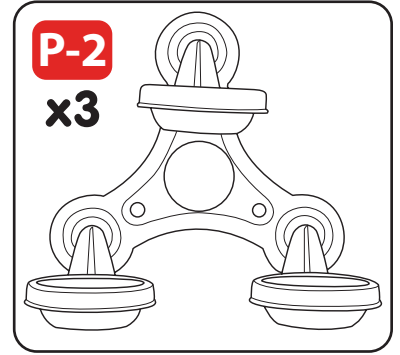
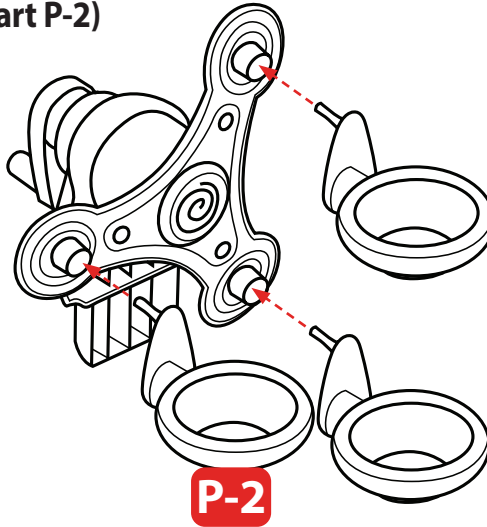

12 Spin me!

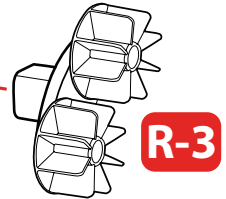
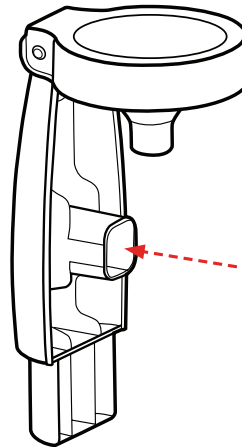
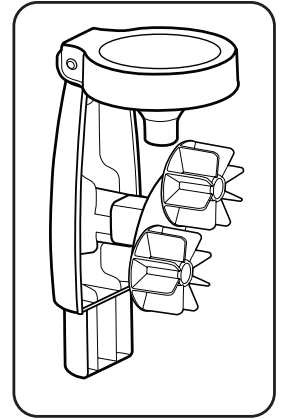
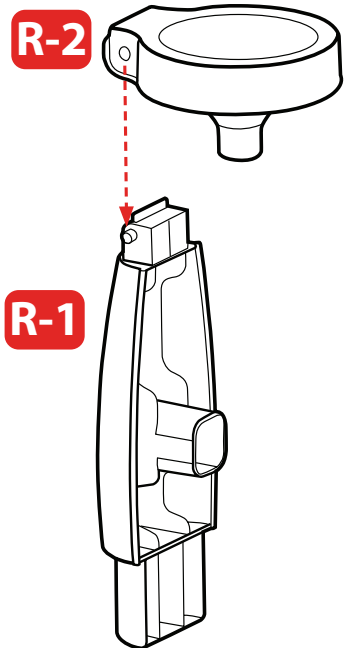

1 Insert spinner top (part R-2) onto the spinner base (part R-1).

2 Insert assembled spinners (part R-3) onto the assembled spinner base.

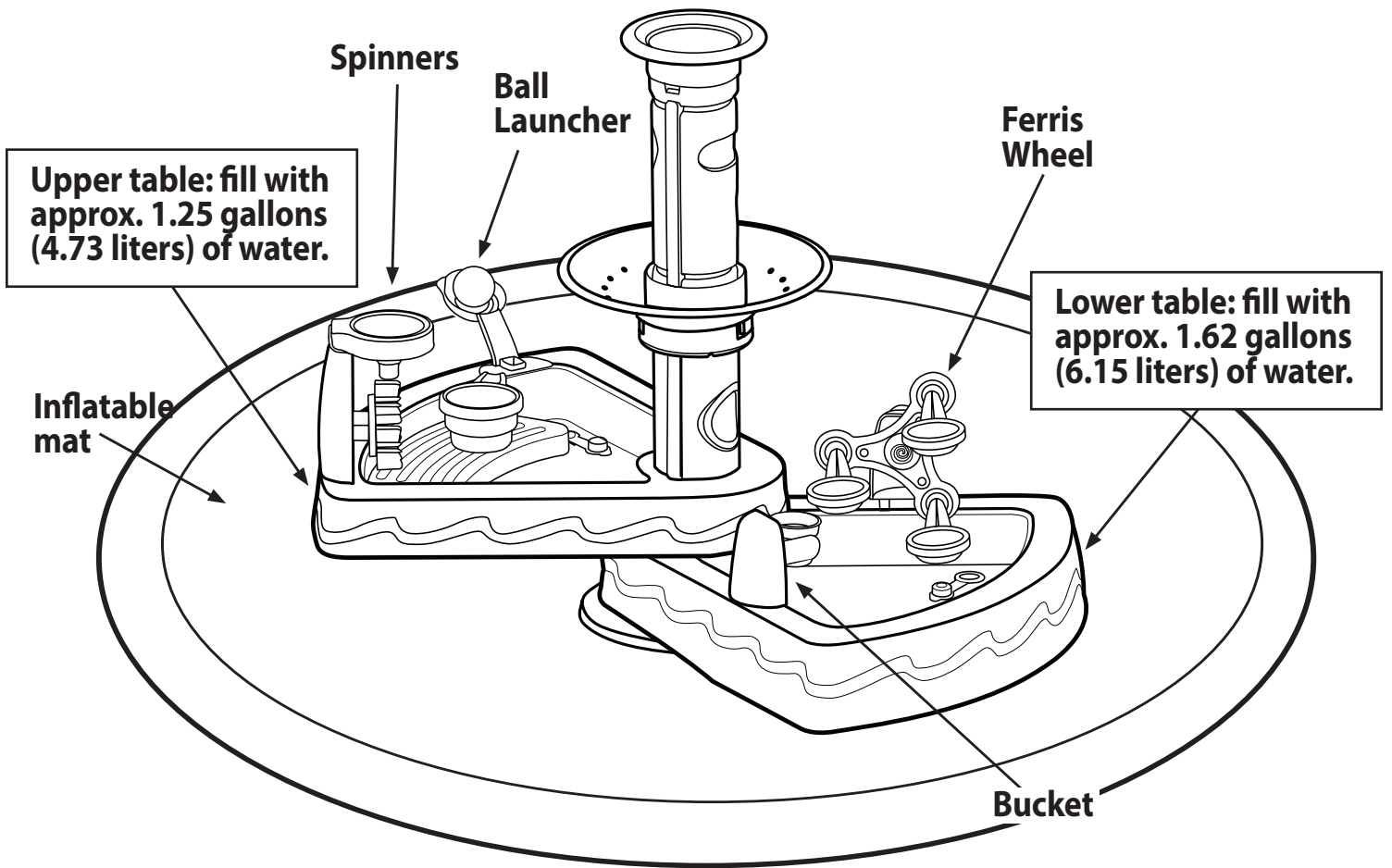

 **Storage: Drain ALL water when not in use!**

INSTRUCTIONS DE MONTAGE

Montage par un adulte requis. Durée de montage approximative : 30 min.

Merci d'avoir choisi le jeu Splash 'n Grow Water Table™ trois en un de Little Tikes®. Nous sommes déterminés à fournir un jouet durable et facile à monter, procurant à votre enfant des années de plaisir créatif!

Veillez lire ces renseignements très importants !

- Avant de commencer, lisez les instructions.
- Dégagez une surface plane pour avoir tous les matériaux à portée de la main.
- Les pièces sont énumérées ci-dessous; chaque pièce est identifiée par une lettre en ROUGE pour s'y retrouver facilement.
- Vous aurez besoin d'un tournevis Phillips et d'une paire de pinces (non compris), et une perceuse électrique avec un foret long sont recommandés (non compris) pour assembler le jeu Splash 'n Grow Water Table™ trois en un.
 - Lorsque vous installez des vis, assurez-vous qu'elles soient bien fixées, mais **NE LES SERREZ PAS TROP FORT.**
- Les illustrations ne sont offertes qu'à titre indicatif. Les styles peuvent varier par rapport au contenu réel.
- **Si vous avez des questions, nous sommes là pour vous aider. Appelez notre service à la clientèle au 1 800 321-0183.**

Soyons prudents !

AVERTISSEMENT :

- **Montage par un adulte requis**
- Conservez ces instructions pour référence ultérieure.
- Avant le montage, prenez garde aux petites pièces contenues dans cet emballage : elles incluent, notamment, la quincaillerie, qui présente un danger d'étouffement, des bords coupants et des pointes acérées. Gardez à l'écart des enfants jusqu'à la fin du montage.
- Surveillance par un adulte requise. Ne laissez pas les enfants sans surveillance.
- Utilisez ce produit sur une surface ferme et plane et évitez de l'utiliser près d'une piscine, sur ou près d'escaliers, d'une colline ou d'une pente.
- Ce produit est conçu pour une utilisation extérieure en milieu familial uniquement.
- Ce produit est destiné aux enfants de 2 ans et plus.
- Ne permettez pas aux enfants de s'asseoir, de se tenir debout, de jouer ou de grimper sur la surface supérieure. Tout manquement à cette consigne peut provoquer une défaillance du produit.

- Destiné à être utilisé uniquement avec les accessoires fournis.
- Ne remplissez le réservoir qu'avec de l'eau propre du robinet. L'utilisation d'autres liquides peut être nocive ou endommager le jouet. Ne le remplissez jamais avec du sable ou de la terre.
- Ne stockez pas et ne laissez pas de l'eau dans le produit lorsqu'il n'est pas utilisé.

MISE AU REBUT

Démontez et mettez l'équipement au rebut de manière à éliminer tout danger au moment de le jeter, notamment en ce qui concerne les petites pièces et les bords coupants.

Quelques trucs avant de commencer!

- ❗ Avant de commencer le montage, assurez-vous d'avoir toutes les pièces énumérées ci-dessous.
- ❗ Certains ensembles de matériel peuvent comporter des composants supplémentaires.
- ❗ Questions? Nous sommes là pour vous aider. Appelez notre service à la clientèle au 1 800 321-0183.
- ❗ Outils requis (non fournis) : un tournevis cruciforme et une pince.

Pièces

A. Table supérieure (1)	L. Module de blocage (2)
B. Table inférieure (1)	M. Couvercle de la patte courte - GAUCHE (1)/DROIT (1)
C. Tour (1)	N. Bouchon de drain (2)
D. Base de la tour (1)	O. Lanceur de balle (1)
E. Patte longue (2)	P-1. Base de la grande roue (1)
F. Patte de longueur moyenne (2)	P-2. Coupes de la grande roue (3)
G. Patte courte (rabattable) (1)	Q. Godet (1)
H. Couvercles de sortie de balle (4)	R-1. Base de tourniquet (1)
I. Assiette du gicleur (1)	R-2. Dessus de tourniquet (1)
J. Capuchon de la tour (1)	R-3. Tourniquets (2)
K. Charnières - GAUCHES (2) / DROITES (2)	Taille réelle illustrée : 3/8" (0,95 m) vis (20)

Accessoires

Coupe (1)
Balles (5)
Matelas gonflable (1)

Étapes d'assemblage

Étape 1 : Retirez le bouchon du drain...

complètement! x2

Truc d'assemblage : appliquer 1 cuiller à soupe de savon liquide à l'ouverture du bouchon.

1. Insérez d'abord le bouchon de vidange (partie N) dans l'ouverture sur le plateau de la table (partie A). Enfoncez le bouchon de vidange dans l'ouverture.
2. Ensuite, retournez la table. Fixez le bouchon sur le pourtour de l'ouverture en ne tirant que le bord du bouchon au travers de l'ouverture. Le bord du bouchon doit passer en entier dans l'ouverture.
3. Fermez le bouchon de vidange.

Répéter les étapes pour installer le bouchon de drain dans la table inférieure (pièce B)

Étape 2 : TABLE SUPÉRIEURE – attacher un module de blocage

- Renverser la table supérieure (pièce A) face contre le sol. Insérer le module de blocage (pièce L) dans le coin le plus près de l'ouverture. Fixer avec des vis (4) 3/8" (0,95 cm).

Étape 3 : Attacher les charnières de patte GAUCHE et DROITE

- Attacher une charnière de patte GAUCHE et DROITE (pièces K) à chaque extrémité de la table. Fixer avec des vis (2) 3/8" (0,95 cm).

REMARQUE : le levier de charnière doit pointer vers l'intérieur.

Étape 4 : Au tour des pattes longues!

- Enclencher une patte longue (pièce E) dans chaque charnière.
- Enfoncez le levier pour replier la patte dans la table.

Étape 5 : Ajouter la patte courte (RABBATABLE)

- Insérer la patte courte rabattable (pièce G) dans la table tel qu'illustré.
- Placer un couvercle de patte courte GAUCHE et DROIT (pièces M) par-dessus chaque extrémité de la patte courte. Fixer avec des vis (2) 3/8" (0,95 cm).

Étape 6 : Encore une fois pour la TABLE INFÉRIEURE

- Renverser la table inférieure (pièce B) face contre le sol. Insérer le module de blocage (pièce L) dans le coin le plus près de l'ouverture. Fixer avec des vis (4) 3/8" (0,95 cm).

Étape 7 : Attacher les charnières de patte GAUCHE et DROITE

- Attacher une charnière de patte GAUCHE et DROITE (pièces K) à chaque extrémité de la table. Fixer avec des vis (2) 3/8" (0,95 cm).

REMARQUE : le levier de charnière doit pointer vers l'intérieur.

Étape 8 : Pattes de moyenne longueur!

- Enclencher une patte de longueur moyenne (pièce F) dans chaque charnière.
- Enfoncez le levier pour replier la patte dans la table.

Étape 9a : ENCLENCHER! x4

- Enclencher un couvercle de sortie de balle (pièce H) dans chacune des 4 ouvertures pour les balles dans la tour (pièce C). Le rabat courbé devrait être en bas.

Étape 9b : ENCLENCHER dans la base!

Enclencher la tour dans la base de la tour (pièce D).

Étape 10a : Ajouter quelques tables

1. Presser la languette du module de blocage sur la table inférieure (pièce B) et l'insérer dans la tour.
2. Presser la languette du module de blocage sur la table supérieure (pièce A) et l'insérer dans la tour. Vous assurer que la table **FAIT FACE DANS LA DIRECTION OPPOSÉE.**

Étape 10b : Maintenant, une assiette de gicleur

3. Sortir les leviers de chaque côté de l'assiette du gicleur (pièce I).
4. Insérer l'assiette du gicleur (pièce I) dans la tour. Enfoncez jusqu'à une des deux rainures montrées, et presser pour remettre le levier en place et fixer.
5. Enclencher le capuchon de la tour (pièce J).
Astuce : l'assiette du gicleur peut être relevée/abaissée pour reposer sur n'importe quelle rainure.

Étape 11 : Du plaisir avec la grande roue!

Insérer (3) coupes de grande roue (pièce P-4) dans la grande roue.

Étape 12 : Fais-moi tourner!

1. Insérer le dessus du tourniquet (pièce R-2) sur la base du tourniquet (pièce R-1).
2. Insérer les tourniquets assemblés sur la base du tourniquet assemblée.
 - Table supérieure : remplir avec environ 1,25 gallons (4,73 litres) d'eau.
 - Table inférieure : remplir avec environ 1,62 gallons (6,15 litres) d'eau.

Entreposage : Videz l'eau complètement lorsque le jouet n'est pas utilisé.

SERVICE CONSOMMATEURS

www.littletikes.com

MGA Entertainment (Netherlands) B.V.
Baronie 68-70, 2404 XG Alphen a/d Rijn,
The Netherlands
Email: aide@mgae.biz



Imprimé aux États-Unis.

© The Little Tikes Company, et MGA Entertainment company. LITTLE TIKES® est une marque de commerce de Little Tikes aux États-Unis et dans d'autres pays. Tous les logos, noms, caractères, similitudes, images, slogans et apparence d'emballage sont la propriété de Little Tikes. Merci de conserver cette adresse et cet emballage car ils contiennent des informations importantes. Le contenu, y compris les spécifications et les couleurs, peut varier des illustrations de l'emballage. Instructions incluses. Merci d'enlever l'emballage, y compris les étiquettes, liens et fils cousus, avant de donner ce jouet à un enfant.

GARANTIE LIMITÉE

The Little Tikes Company fabrique des jouets amusants de qualité exceptionnelle. Nous garantissons à l'acheteur d'origine que ce produit est exempt de vices de matériau ou de fabrication pendant une année* à compter de sa date d'achat (le reçu d'achat daté est exigé comme preuve d'achat). Au titre de la présente garantie, la seule responsabilité de The Little Tikes Company et le seul recours se limitent au remplacement de la pièce défectueuse ou au remplacement du produit. La présente garantie est valable uniquement si le produit a été assemblé et entretenu conformément aux instructions fournies. La présente garantie ne couvre ni les dommages résultant d'une utilisation abusive ou d'un accident, ni l'apparence esthétique telle les décolorations ou les rayures dues à l'usure normale ou à toute autre cause ne relevant pas de vices de matériau ou de fabrication. *La période de garantie est de trois (3) mois pour les services de garderie et les acheteurs commerciaux.

États-Unis et Canada : Pour obtenir des informations sur le service de garantie ou de remplacement des pièces veuillez visiter notre site Web : www.littletikes.com, appeler le 1-800-321-0183 ou écrire à : Consumer Service, The Little Tikes Company, 2180 Barlow Road, Hudson OH 44236, U.S.A. Certaines pièces de rechange peuvent être achetées après l'expiration de la garantie – veuillez nous contacter pour obtenir de plus amples informations.

À l'extérieur des États-Unis et du Canada : Veuillez contacter le magasin où le produit a été acheté pour vous informer sur le service de garantie. La présente garantie vous offre des droits spécifiques reconnus par la loi, mais il se peut que vous ayez d'autres droits qui varient selon le pays/la province. Certains pays ou certaines provinces n'autorisent pas l'exclusion ou la limitation pour les dommages consécutifs ou fortuits, par conséquent la limitation ou l'exclusion qui précède peut ne pas s'appliquer à votre cas.

Gardez ce manuel car il renferme des renseignements importants.



3-in-1 Splash 'n Grow Water Table™



INSTRUCCIONES DE MONTAJE

El montaje debe realizarlo un adulto. Tiempo aproximado de montaje: 30 min.

Gracias por elegir la Mesa de Agua 3 en 1 Splash 'n Grow de Little Tikes™

Nos esforzamos por crear juguetes perdurables, fáciles de ensamblar y creados para durar, que brindan a sus niños años de diversión creativa y estimulante.

Información realmente importante que debería conocer:

- En primer lugar, lea detenidamente todas las instrucciones.
- Limpie una superficie plana para colocar todos los materiales de manera que todo esté al alcance de la mano.
- Las piezas están enumeradas a continuación; cada pieza está identificada con una letra en ROJO para una referencia sencilla.
- Necesitará un destornillador Phillips y unas pinzas (no incluidas), se recomienda un taladro eléctrico con broca extendida (no incluida) para montar la Mesa de Agua 3 en 1 Splash 'n Grow™.
 - Cuando coloque los tornillos, asegúrese de que estén bien ajustados, pero NO LOS APRIETE DEMASIADO.
- Las ilustraciones son solo a modo de referencia. Los estilos pueden ser distintos del contenido real.
- **Si tiene preguntas, estamos aquí para ayudarlo. Llame a nuestro equipo de servicio al cliente al 1-800-321-0183.**

¡Seamos cuidadosos!

¡ADVERTENCIA!

- **¡Debe ser armada por un adulto!**
- Guarde estas instrucciones para referencia futura.
- Antes de ensamblar los componentes, recuerde que el paquete contiene piezas pequeñas con las que los niños podrían atragantarse. Asimismo, posee bordes afilados y puntas aguzadas. Hasta no terminar de ensamblar todas las piezas, mantenga alejados a los niños.
- Se requiere supervisión por parte de un adulto. No deje a los niños solos.
- Use este producto sobre una superficie firme y nivelada, y evite usarlo cerca de piscinas o sobre escaleras, colinas o pendientes.
- Este producto está destinado para uso familiar en exteriores solamente.
- Este producto está destinado para ser usado por niños de 2 años en adelante.

- No permita que los niños se sienten, paren, jueguen o trepen sobre la superficie superior. En caso contrario, el producto se volverá inestable.
- Diseñado para usar únicamente con los accesorios suministrados.
- Nunca lo llene con ninguna otra cosa que no sea agua limpia del grifo. El uso de otros líquidos puede ser perjudicial o dañar la unidad. Nunca llene el producto con arena o tierra.
- No almacene ni deje agua en el producto cuando no lo esté usando.

DESECHO

Desarme y deseche el equipo de tal manera que no existan condiciones peligrosas como piezas pequeñas y bordes afilados en el momento en que se desecha el producto.

¡Algunos aspectos importantes antes de comenzar!

- ❗ **ANTES** de comenzar con el montaje, asegúrese de tener todas las piezas enumeradas a continuación.
- ❗ Algunos paquetes pueden contener piezas muy pequeñas.
- ❗ ¿Tiene preguntas? Estamos aquí para ayudarlo. Llame a nuestro equipo de servicio al cliente de Little Tikes al 1-800-321-0183.
- ❗ Herramienta necesaria (no incluida): destornillador Phillips y pinzas.

Piezas

- | | |
|--|--|
| A. Mesa superior (1) | M. Tapa de la pata corta - IZQUIERDA (1) / DERECHA (1) |
| B. Mesa inferior (1) | N. Tapón de drenaje (2) |
| C. Torre (1) | O. Lanzador de bolas (1) |
| D. Base de la torre (1) | P-1. Base de la rueda de la fortuna (1) |
| E. Pata larga (2) | P-2. Tazas de la rueda de la fortuna (3) |
| F. Pata mediana (2) | Q. Cubeta (1) |
| G. Pata corta (en forma de aleta) (1) | R-1. Base de la pieza giratoria (1) |
| H. Tapas de la salida de las bolas (4) | R-2. Tapa de la pieza giratoria (1) |
| I. Plato rociador (1) | R-3. Pieza giratoria (2) |
| J. Tapa de la torre (1) | Se muestra el tamaño real: |
| K. Bisagra - IZQUIERDA (2) / DERECHA (2) | Tornillos de 3/8" (0,95 m) (20) |
| L. Módulo de bloqueo (2) | |

Accesorios

Taza (1)
Bolas (5)
Colchoneta inflable (1)

Pasos de Montaje

Paso 1: ¡Jale del tapón de drenaje...hasta el final! x2

Sugerencia de montaje: aplique 1 cucharada de jabón líquido en la abertura del tapón.

1. Primero, inserte el tapón de drenaje (pieza N) en la abertura de la parte superior de la mesa (pieza A). Empuje el tapón de drenaje a través de la abertura.
2. A continuación, voltee la mesa. Pase el tapón alrededor de la abertura, tirando solo del borde del tapón. El borde del tapón debe pasar por completo.
3. Cierre el tapón de drenaje.

Repita los pasos para instalar el tapón de drenaje en la mesa inferior (parte B)

Paso 2: MESA SUPERIOR - coloque un módulo de bloqueo

- Dé vuelta la mesa superior (pieza A). Inserte el módulo de bloqueo (L) en la esquina más cercana a la abertura. Fije con (4) tornillos de 3/8" (.95 cm).

Paso 3: Coloque las bisagras de las patas IZQUIERDA y DERECHA

- Coloque una bisagra de pata IZQUIERDA y otra de pata DERECHA (pieza K) en cada extremo de la mesa. Asegúrelas con (2) tornillos de 3/8" (.95 cm).

NOTA: la palanca de la bisagra debe apuntar hacia adentro.

Paso 4: ¡Es el momento de las patas LARGAS!

- Encaje una pata larga (pieza E) en cada bisagra.
- Presione la palanca hacia abajo para plegar la pata hacia la mesa.

Paso 5: Añada la pata corta (en forma de aleta)

- Coloque la pata corta (pieza G) en la mesa como se muestra.
- Coloque una tapa de pata corta IZQUIERDA y DERECHA (pieza M) sobre cada extremo de la pata corta. Asegure con (2) tornillos de 3/8" (.95 cm).

Paso 6: Otra vez para la MESA INFERIOR

- Dé vuelta la mesa inferior (pieza B). Inserte el módulo de bloqueo (L) en la esquina más cercana a la abertura. Asegure con (4) tornillos de 3/8" (.95 cm).

Paso 7: Coloque las bisagras de las patas IZQUIERDA y DERECHA

- Coloque una bisagra de pata IZQUIERDA y otra de pata DERECHA (pieza K) en cada extremo de la mesa. Asegúrelas con (2) tornillos de 3/8" (.95 cm).

NOTA: la palanca de la bisagra debe apuntar hacia adentro.

Paso 8: ¡Patatas medianas!

- Encaje una pata mediana (pieza F) en cada bisagra.
- Presione la palanca hacia abajo para plegar la pata hacia la mesa.

Paso 9a: ¡ENCAJAR! x4

- Encaje una tapa de la salida de las bolas (pieza H) en cada una de las 4 aberturas para las bolas en la torre (pieza C). La aleta curvada debe estar en la parte inferior.

Paso 9b: ¡ENCAJE en la base!

Encaje la torre en la base de la torre (pieza D).

Paso 10a: Añada algunas mesas

1. Presione la pestaña del módulo de bloqueo en la mesa inferior (pieza B) e insértela en la torre.
2. Presione la lengüeta del módulo de bloqueo en la mesa superior (pieza A) e insértela en la torre. Asegúrese de que la mesa está ORIENTADA EN DIRECCIÓN OPUESTA.

Paso 10b: Ahora un plato rociador

3. Jale las palancas a cada lado del plato rociador (pieza I).
 4. Inserte el plato rociador (pieza I) en la torre. Empuje hacia abajo hasta una de las dos ranuras que se muestran, y presione las palancas en su lugar para asegurar.
 5. Coloque la tapa de la torre (pieza J).
- Sugerencia: el plato rociador puede moverse hacia arriba/abajo para apoyarse en cualquiera de las ranuras.

Paso 11: Diversión con la rueda de la fortuna

Inserte (3) tazas de la rueda de la fortuna (pieza P-4) en la rueda de la fortuna.

Paso 12: ¡Hazme girar!

1. Inserte la tapa de las piezas giratorias (pieza R-2) en la base de las piezas giratorias (pieza R-1).
 2. Inserte las piezas giratorias armadas en la base de las piezas giratorias armadas.
- Mesa superior: llene con aproximadamente 4,73 litros (1,25 galones) de agua.
 - Mesa inferior: llene con aproximadamente 6,15 litros de agua (1.62 galones).

Almacenamiento: Drene TODA el agua cuando no esté en uso.

SERVICIO AL CLIENTE

www.littletik.es.com

MGA Entertainment (Netherlands) B.V.
Baronie 68-70, 2404 XG Alphen a/d Rijn,
The Netherlands
Tel: 900 997 941
E-mail: apoyo@mgae.biz



Impreso en E.U.A.

© The Little Tikes Company, una compañía de MGA Entertainment. LITTLE TIKES® es una marca registrada de Little Tikes en EE.UU. y otros países. Todos los logotipos, nombres, personajes, representaciones, imágenes, eslóganes y apariencia del embalaje son propiedad de Little Tikes. Conserve esta dirección y embalaje para referencia ya que contiene información importante. El contenido, incluyendo especificaciones y colores, puede ser diferente a las fotos que se muestran en el paquete. Instrucciones incluidas. Antes de darle este producto al niño quitele todo el embalaje, incluyendo etiquetas, amarres y costuras.

GARANTÍA LIMITADA

La compañía Little Tikes fabrica juguetes divertidos de alta calidad. Le garantizamos al comprador original que este producto está libre de defectos de material o mano de obra por un año * a partir de la fecha de compra (se requiere el recibo de compra fechado como prueba). A exclusiva elección de la compañía Little Tikes, el único resarcimiento disponible bajo esta garantía será el reemplazo de la parte defectuosa del producto o el reemplazo del producto. Esta garantía es válida solamente si el producto ha sido montado y mantenido según las instrucciones. Esta garantía no cubre abuso, accidente, aspectos cosméticos tales como el descoloramiento o las rayas como consecuencia de un

uso normal, ni ningún otro problema que no surja de defectos de material o mano de obra. *El período de garantía es de tres (3) meses para guarderías o compradores comerciales.

Fuera de EE.UU. y Canadá: Póngase en contacto con el lugar de compra para el servicio de garantía. Esta garantía le otorga derechos legales específicos y es posible también que tenga otros derechos que varían según el país/estado. Algunos países/estados no permiten la exclusión o limitación de daños concomitantes o consecuentes, por lo cual la limitación o exclusión mencionada puede no aplicarse a usted.

Conservar este manual ya que contiene información importante.

DE 3-in-1 Splash'n Grow Water Table™ ZUSAMMENBAUANLEITUNG

Zusammenbau muss durch Erwachsene erfolgen. Zeit für den Zusammenbau (ungefähr) 30 Minuten.

Alter: ab 2 Jahre

Vielen Dank, dass Sie sich für den© 3-in-1 Splash 'n Grow Water Table™ von Little Tikes entschieden haben. Wir haben ein haltbares, einfach zusammenzubauendes und die Fantasie anregendes Spielzeug hergestellt, an dem Ihr Kind viele Jahre lang seine Freude haben wird.

Sehr wichtige Informationen, die Sie kennen sollten!

- Lesen Sie zuerst alle Anweisungen durch.
- Räumen Sie eine ebene Fläche frei und legen Sie alle Materialien so aus, dass alles griffbereit ist.
- Zum Zusammenbau des 3-in-1 Splash 'n Grow Water Table™ brauchen Sie einen Kreuzschlitzschraubendreher und eine Zange (beides nicht im Lieferumfang enthalten). Die Verwendung eines Elektrobóhers mit einem Verlängerungsbohrer (ebenfalls nicht im Lieferumfang enthalten) wird empfohlen.
 - Achten Sie darauf, dass die Schrauben fest angebracht werden, aber NICHT ZU FEST angezogen sind.
- Die Teile sind unten aufgeführt – jedes Teil ist zur leichteren Zuordnung mit einem Buchstaben in ROT gekennzeichnet.
- Die Abbildungen dienen nur zur Veranschaulichung. Die Darstellung kann vom tatsächlichen Inhalt abweichen.
- **Fragen? Wir helfen gerne. Wenden Sie sich an Ihren Little Tikes-Kundendienst.**

⚠ ACHTUNG:

- **ZUSAMMENBAU DURCH ERWACHSENE ERFORDERLICH.**
- Diese Anleitungen zur späteren Einsicht aufbewahren!
- Vor der Montage enthält diese Packung Kleinteile: Metallteile, die eine Erstickungsgefahr darstellen und scharfe Kanten und Spitzen haben. Vor dem Zusammenbau von Kindern fernhalten.
- Überwachung durch Erwachsene notwendig. Lassen Sie Ihr Kind nicht unbeaufsichtigt.
- Dieses Produkt ist ausschließlich für den privaten Gebrauch unter freiem Himmel bestimmt.
- Dieses Gerät ist für Kinder ab 2 Jahren geeignet.
- Benutzen Sie diesen Tisch auf einer stabilen, ebenen Fläche und vermeiden Sie die Benutzung in der Nähe von Swimmingpools, auf oder in der Nähe von Treppen, Bergen oder Abhängen.
- Kindern dürfen nicht auf der Spieloberfläche sitzen, stehen, spielen oder klettern. Ansonsten kann der Tisch instabil werden.
- Die Benutzung ist nur mit den gelieferten Zubehöerteilen vorgesehen.
- Als Füllflüssigkeit nur sauberes Leitungswasser benutzen. Andere Flüssigkeiten können schädlich sein oder das Gerät beschädigen.
- Im Gerät darf kein Wasser verbleiben, wenn das Gerät nicht benutzt wird.

ENTSORGUNG

- Das Gerät so auseinanderbauen und entsorgen, dass keine Gefahrensituationen, beispielsweise durch kleine Teile und scharfe Kanten, entstehen zum Zeitpunkt, wenn das Gerät ausrangiert wird.

Hier einige Hinweise, bevor Sie anfangen!

- BEVOR Sie mit der Montage beginnen, stellen Sie sicher, dass Sie alle unten aufgeführten Teile haben.
- Einige Hardwarepakete enthalten möglicherweise zusätzliche Teile.
- Fragen? Wir helfen gerne. Wenden Sie sich an Ihren Little Tikes-Kundendienst.
- Erforderliches Werkzeug (nicht enthalten): Kreuzschlitzschraubendreher und Zange.

TEILE

- A. Oberer Tisch (1)
- B. Unterer Tisch (1)
- C. Turm (1)
- D. Turmsockel (1)
- E. Langes Standbein (2)
- F. Mittellanges Standbein (2)
- G. Kurzes (klappbares) Standbein (1)
- H. Ballaustrittsabdeckung (4)
- I. Berieselungsscheibe (1)
- J. Turmdeckel (1)
- K. Scharnier - LINKS (2) / RECHTS (2)
- L. Verriegelungsmodul (2)
- M. Abdeckung kurzes Standbein - LINKS (1)/ RECHTS (1)
- N. Ablassstopfen (2)
- O. Ballkatapult (1)
- P-1. Riesenradsockel (1)
- P-2. Riesenradkörbe (3)
- Q. Eimer (1)
- R-1. Propellerhalterung (1)
- R-2. Propellerdach (1)
- R-3. Propeller (2)
- In tatsächlicher Größe abgebildet:**
0,95-mm (3/8")-Schrauben (20)

ZUBEHÖR

- Becher (1)
- Bälle (5)
- Aufblasbare Matte (1)

Montageschritte

Schritt 1: Ablassstopfen einsetzen...aber komplett! x2

Tipp für den Zusammenbau: 1 TL Flüssigseife auf die Stopfenöffnung träufeln.

1. Zunächst den Ablassstopfen (Teil N) in die Öffnung auf dem Tischoberteil (Teil A) einsetzen. Den Ablassstopfen durch die Öffnung drücken.
2. Anschließend den Tisch umdrehen. Die Wulst des Stopfens um die Kante der Öffnung legen. Die Wulst muss vollständig durchgezogen sein.
3. Den Ablassstopfen schließen.

Wiederholen Sie diese Schritte, um den Ablassstopfen im unteren Tisch (Teil B) einzubauen.

Schritt 2: OBERER TISCH - Verriegelungsmodul anbringen

- Den oberen Tisch (Teil A) umdrehen. Das Verriegelungsmodul (L) in die der Öffnung nächstgelegenen Ecke einsetzen. Mit (4) 0,95-cm(3/8")-Schrauben befestigen.

Schritt 3: LINKES und RECHTES Standbeinscharnier anbringen

- An jedem Tischende ein LINKES und ein RECHTES Standbeinscharnier (Teil K) befestigen. Mit (2) 0,95-cm(3/8")-Schrauben befestigen.
HINWEIS: Der Scharnierhebel sollte nach innen weisen.

Schritt 4: Es ist Zeit für die LANGEN Standbeine!

- Ein langes Standbein (Teil E) in jedes Scharnier hineindrücken, bis es einrastet.
- Den Hebel nach unten drücken, um das Standbein in den Tisch zu hineinzuklappen.

Schritt 5: Das kurze (KLAPPBARE) Standbein anbringen

- Das kurze klappbare Standbein (Teil G) wie gezeigt gegen den Tisch klappen.
- Die Abdeckung des LINKEN und RECHTEN kurzen Standbeins (Teil M) auf jedes Ende des kurzen Beins legen. Mit (2) 0,95-cm(3/8")-Schrauben befestigen.

Schritt 6: Genauso geht's beim UNTEREN TISCH

- Den unteren Tisch (Teil B) umdrehen. Das Verriegelungsmodul (L) in die der Öffnung nächstgelegenen Ecke einsetzen. Mit (4) 0,95-cm(3/8")-Schrauben befestigen.

Schritt 7: LINKES und RECHTES Standbeinscharnier anbringen

- An jedem Tischende ein LINKES und ein RECHTES Standbeinscharnier (Teil K) befestigen. Mit (2) 0,95-cm(3/8")-Schrauben befestigen.
HINWEIS: Der Scharnierhebel sollte nach innen weisen.

Schritt 8: Jetzt zu den mittellangen Standbeinen!

- Ein mittellanges Standbein (Teil F) in jedes Scharnier hineindrücken, bis es einrastet.
- Den Hebel nach unten drücken, um das Standbein in den Tisch zu hineinzuklappen.

Schritt 9a: Es macht viermal „klick“!

- Je eine Ballaustrittsabdeckung (Teil H) in jede der 4 Ballöffnungen am Turm (Teil C) hineindrücken, bis sie einrastet. Der gekrümmte Vorsprung sollte sich unten befinden.

Schritt 9b: Rein in den Sockel!

Den Turm in den Sockel (Teil D) hineindrücken, bis er einrastet.

Schritt 10a: Weiter mit ein paar Tischen

1. Den Vorsprung im Verriegelungsmodul im unteren Tisch (Teil B) hineindrücken und den Tisch auf den Turm aufsetzen.
2. Den Vorsprung im Verriegelungsmodul im oberen Tisch (Teil A) hineindrücken und den Tisch auf den Turm aufsetzen. Die beiden Tische müssen **IN ENTGEGENGESETZTE RICHTUNGEN** weisen.

Schritt 10b: Jetzt die Berieselungsscheibe

3. Die Hebel an beiden Seiten der Berieselungsscheibe (Teil I) herausziehen.
 4. Die Berieselungsscheibe (Teil I) auf den Turm aufsetzen. Die Scheibe gegen eine der beiden gezeigten Rillen drücken und die Hebel wieder hineindrücken, sodass sie in die Rillen eingreifen.
 5. Gegen den Turmdeckel (Teil J) drücken, bis er einrastet.
- Tipp: Die Berieselungsscheibe kann nach oben/unten verschoben werden und in den Rillen zu liegen kommen.

Schritt 11: Spaß mit dem Riesenrad!

Die (3) Riesenradkörbe (Teil P-2) in das Riesenrad einsetzen.

Schritt 12: Dreh mich!

1. Das Propellerdach (Teil R-2) in die Propellerhalterung (Teil R-1) einsetzen.
 2. Die zusammengebauten Propeller in die zusammengebaute Propellerhalterung stecken.
- Oberer Tisch: mit ca. 4,73 l Wasser füllen.
 - Unterer Tisch: mit ca. 6,15 l Wasser füllen.

Lagerung: Bei Nichtgebrauch das GESAMTE Wasser ablassen.

KUNDENSERVICE:

www.littletikes.com

MGA Entertainment (Netherlands) B.V.
Baronie 68-70, 2404 XG Alphen a/d Rijn,
The Netherlands
Tel: +49 9563 725 588
Email: Info@zapf-creation.de



Gedruckt in V.S.a.

© The Little Tikes® Company, ein Unternehmen von MGA Entertainment. LITTLE TIKES® ist ein Markenzeichen von Little Tikes in den USA und anderen Ländern. Alle Logos, Namen, Gestalten, Abbilder, Images, Slogans und Verpackungsdesigns sind das Eigentum von Little Tikes. Diese Verpackung bitte für mögliche Rückfragen aufbewahren. Sie enthält wichtige Informationen. Bitte entfernen Sie die Verpackung und die Firmenadresse sowie jegliche Anhänger, Befestigungen und Fäden, bevor das Produkt in die Hände eines Kindes gelangt. Abweichungen des Inhalts in Farbe und Gestaltung gegenüber den Abbildungen auf der Verpackung vorbehalten. Anleitung enthalten.

GARANTIE

The Little Tikes Company stellt lustige, hochwertige Spielsachen her. Wir gewähren dem Erstkäufer vom Zeitpunkt des Erwerbs eine auf ein Jahr * befristete Garantie hinsichtlich Materialien und Verarbeitung (Kaufbeleg mit Datum ist erforderlich). Die einzigen unter dieser Garantie verfügbaren Abhilfemaßnahmen sind entweder der Ersatz des fehlerhaften Teils des Produktes oder der Ersatz des Produktes; dies liegt einzig und allein im Ermessen von The Little Tikes Company. Garantieanspruch besteht nur, wenn das Produkt den Anweisungen entsprechend zusammengebaut und gewartet wurde. Die Garantie erstreckt sich nicht auf Missbrauch, Unfall, Schönheitsfehler wie Verblässen oder Kratzer durch normale Abnutzung oder alle anderen Ursachen, die sich nicht aus Material- oder Verarbeitungsfehlern ergeben. *Die Garantiefrist beträgt drei (3) Monate für Kindertagesstätten oder kommerzielle Käufer.

Außerhalb der U.S.A und Kanadas: Kontaktieren Sie bei Garantieansprüchen die Verkaufsstelle. Diese Garantie gibt Ihnen spezifische gesetzliche Rechte. Sie mögen noch weitere Rechte haben, die von Land/Staat zu Land/Staat unterschiedlich sind. Einige Länder/Staaten gestatten nicht den Ausschluss von beiläufig entstandenen oder Folgeschäden, so dass die obigen Einschränkungen auf Sie möglicherweise nicht zutreffen.

Bitte bewahren Sie diese Anleitung auf, sie enthält wichtige Informationen.

PO 3-in-1 Splash'n Grow Water Table™ INSTRUKCJA MONTAŻU

Montaż powinna przeprowadzić osoba dorosła. Przybliżony czas montażu: 30 minut.

Wiek: od 2 lat

Dziękujemy za wybór Stołu Wodnego Little Tikes® 3-in-1 Splash 'n Grow Water Table™. Staramy się dostarczać trwałe, łatwe w montażu zabawki, które będą trwałe i zapewnią Twojemu dziecku masę wciągającej zabawy!

Bardzo ważne informacje!

- Najpierw przeczytaj wszystkie instrukcje.

- Przygotuj wolną przestrzeń na płaskim podłożu i rozłóż wszystkie materiały, aby mieć je w zasięgu ręki.
- Do złożenia Stołu Wodnego 3-in-1 Splash 'n Grow™ potrzebny będzie śrubokręt krzyżakowy i szczypcy (nie dołączone), zalecana jest wiertarka z przedłużonym wiertłem (nie dołączona).
- Montując śruby, upewnij się, że są dobrze dokręcone, ale NIE PRZEKRĘCONE.
- Części zostały wymienione poniżej - każda część została oznaczona literą na CZERWONYM tle dla łatwego odniesienia.
- Ilustracje mają jedynie charakter poglądowy. Style mogą różnić się od rzeczywistych treści.
- **Pytania? Jesteśmy tutaj, aby Ci pomóc. Skontaktuj się z działem obsługi klienta Little Tikes.**

⚠ OSTRZEŻENIE:

- **WYMAGANY MONTAŻ PRZEZ OSOBY DOROSŁE**
- Prosimy zachować tę instrukcję na wypadek ewentualnych wątpliwości.
- Niezmontowana zabawka zawiera małe części i materiały, które stwarzają niebezpieczeństwo połknięcia lub zranienia ostrymi krawędziami i narożnikami. Chronić przed dziećmi, zanim zabawka nie zostanie złożona.
- Zabawa powinna odbywać się pod opieką osób dorosłych. Nie należy pozostawiać dzieci bez takiej opieki.
- Produkt przeznaczony do użytku na zewnątrz, wyłącznie do celów prywatnych.
- Produkt przeznaczony do zabawy dla dzieci w wieku od 2 lat.
- Produkt należy używać na mocnej, równej powierzchni. Nie używać w pobliżu basenów, schodów, wzniesień i pochyłości.
- Nie pozwalać dzieciom na siadanie, stanie, zabawę lub wspinanie się na daszek. W przeciwnym razie produkt utraci stabilność.
- Używać tylko z dołączonymi akcesoriami.
- Napełniać tylko czystą wodą wodociągową. Stosowanie innych cieczy może być szkodliwe i uszkodzić urządzenie.
- Nie należy przechowywać ani zostawiać wody w produkcie, kiedy nie jest używany.

UTYLIZACJA

- Urządzenie należy rozebrać i zutylizować w bezpieczny sposób, aby w wyrzuconym urządzeniu nie było m.in. małych części i ostrych krawędzi.

Kilka wskazówek przed rozpoczęciem!

- PRZED rozpoczęciem montażu upewnij się, że masz wszystkie wymienione poniżej części.
- Niektóre opakowania z częściami konstrukcyjnymi mogą mieć dodatkowe elementy.
- Pytania? Jesteśmy tutaj, aby Ci pomóc. Skontaktuj się z działem obsługi klienta Little Tikes.
- **Wymagane narzędzia (brak w zestawie) Śrubokręt krzyżakowy i szczypcy.**

CZĘŚCI

- | | |
|--|--------------------------------------|
| A. Górny stół (1) | N. Korek spustowy (2) |
| B. Dolny stół (1) | O. Wyrzutnia piłek (1) |
| C. Wieża (1) | P-1. Podstawa koła młyńskiego (1) |
| D. Podstawa wieży (1) | P-2. Podstawa koła młyńskiego (3) |
| E. Długa noga (2) | Q. Wierderko (1) |
| F. Średnia noga (2) | R-1. Podstawa spinnera (1) |
| G. Krótka (odwrócona) noga (1) | R-2. Górna część spinnera (1) |
| H. Osłony wylotu piłki (4) | R-3. Spinner (2) |
| I. Podstawa spryskiwacza (1) | Pokazano rzeczywisty rozmiar: |
| J. Nakrętka wieży (1) | Śruby 3/8" (0,95 m) (20) |
| K. Zawias – LEWY (2) / PRAWY (2) | |
| L. Moduł blokujący (2) | |
| M. Osłona krótkiej nogi – LEWA (1)/PRAWA (1) | |

AKCESORIA

- Podstawa (1)
- Piłki (5)
- Nadmuchiwana mata (1)

Instrukcja montażu

Krok 1: Przeciągnij korek spustowy... na drugą stronę! x2

Wskazówka montażowa: nanieść 1 łyżkę mydła w płynie na otwór korka.

1. Włóż korek spustowy (część N) do otworu w blacie (część A). Przepchnij korek spustowy na drugą stronę otworu.
2. Następnie odwróć stół. Dopasuj korek do otworu, wyciągając tylko jego krawędź. Krawędź korka powinna zostać całkowicie wyjęta po drugiej stronie.
3. Zamknij korek spustowy.

Powtórzyć kroki, aby zainstalować korek spustowy do dolnej części stołu (część B)

Krok 2: GÓRNY STÓŁ – zamontuj moduł blokujący

- Odwróć górny stół (część A) do góry nogami. Włóż moduł blokujący (L) w rogu najbliższej otworu. Zabezpiecz za pomocą (4) śrub 3/8" (0,95 cm).

Krok 3: Zamocuj zawiasy nogi LEWEJ i PRAWEJ

- Zamocuj zawiasy LEWEJ i PRAWEJ nogi (część K) do każdego końca stołu. Zabezpiecz za pomocą (2) śrub 3/8" (0,95 cm).
UWAGA: dźwignia zawiasu powinna być skierowana do wewnątrz.

Krok 4: Czas na DŁUGIE nogi!

- Zatrzaśnij długą nogę (część E) w każdym zawiasie.
- Dociśnij dźwignię, aby złożyć nogę w dół do stołu.

Krok 5: Dodaj krótką nogę (odwróconą)

- Zamontuj krótką nogę (część G) na stole, jak pokazano na rysunku.
- Umieść LEWAJ i PRAWAJ osłonę krótkiej nogi (część M) na każdym końcu krótkiej nogi. Zabezpieczyć za pomocą (2) śrub 3/8" (0,95 cm).

Krok 6: Powtórz dla DOLNEGO STOŁU

- Odwróć dolny stół (część B) do góry nogami. Włóż moduł blokujący (L) w rogu najbliższym otworu. Zabezpiecz za pomocą (4) śrub 3/8" (0,95 cm).

Krok 7: Zamocować zawiasy nogi LEWEJ i PRAWEJ

- Przymocuj zawiasy lewej i prawej nogi (część K) do każdego końca stołu. Zabezpiecz za pomocą (2) śrub 3/8" (0,95 cm). **UWAGI: dźwignia zawiasu powinna być skierowana do wewnątrz.**

Krok 8: Nogi średnie!

- Zatrzaśnij średnią nogę (część F) w każdym zawiasie.
- Dociśnij dźwignię, aby złożyć nogę do stołu.

Krok 9a: ZATRZAŚNIJ! x4

- Zatrzaśnij osłonę wylotu piłki (część H) w każdym z 4 otworów na piłkę na wieży (część C). Zakrzywiona klapka powinna znajdować się na dole.

Krok 9b: Włóż do podstawy!

Zatrzaśnij wieżę w podstawie wieży (część D).

Krok 10a: Dodaj kilka stolików

1. Wciśnij zatrzask na module blokującym na dolnym stole (część B) i włóż na wieżę.
2. Wciśnij zatrzask na module blokującym na górnym stole (część A) i włóż na wieżę. Upewnij się, że stół JEST SKIEROWANY W PRZECIWNĄ STRONĘ.

Krok 10b: Teraz podstawka spryskiwacza

3. Wyciągnij dźwignię po obu stronach podstawki spryskiwacza (część I).
4. Włóż podstawkę spryskiwacza (część I) na wieżę. Dociśnij do jednego z dwóch pokazanych rowków i wciśnij dźwignię z powrotem na miejsce, aby zabezpieczyć.
5. Zatrzaśnij nakrętkę wieży (część J).

Wskazówka: podstawka spryskiwacza może przesunąć się w górę/dół, aby oprzeć się na którymkolwiek z rowków.

Krok 11: Zabawa z kołem młyńskim!

Włóż (3) podstawki koła młyńskiego (część P-4) do koła.

Krok 12: Zakręć mną!

1. Włóż górną część spinnera (część R-2) na podstawę spinnera (część R-1).
2. Włóż zmontowane spinnery na zmontowaną podstawę spinnera.

- Górny stół: wypełnij ok. 1,25 gal (4,73 l) wody.
- Dolny stół: wypełnij ok. 1,62 gal (6,15 l) wody.

Przechowywanie: Spuść CAŁĄ wodę, gdy zabawka nie jest używana.

SERWIS KONSUMENTA

www.littletik.es.pl

MGA Entertainment Poland Sp z o.o.

Artura Grottgera 15A, 76-200 Słupsk, PL

Telefon: + 48 59 847 4417

Email: kontakt@mgae.com



Wydrukowano w USA.

© The Little Tikes® Company należy do koncernu MGA Entertainment. LITTLE TIKES® jest znakiem towarowym Little Tikes w Stanach Zjednoczonych i innych krajach. Wszystkie logo, nazwy, znaki, wizerunki, obrazy, hasła i wygląd opakowań są własnością firmy Little Tikes. Adres i opakowanie należy zachować do konsultacji, ponieważ zawiera ważne informacje. Zawartość, w tym specyfikacja i kolory, mogą się różnić od zdjęć umieszczonych na opakowaniu. Instrukcja dołączona. Przed przekazaniem tego produktu dziecku należy usunąć całe opakowanie, w tym etykiety, taśmy i zszywki.

GWARANCJA

Firma Little Tikes produkuje wesole zabawki wysokiej jakości. Kupujący otrzymuje od nas gwarancję, że nasz produkt jest wolny od wad w materiałach lub wykonaniu przez okres jednego roku* od daty zakupu (jako dowód zakupu wymagany jest paragon opatrzonej datą). Firma Little Tikes oświadcza, że jedynym zadośćuczynieniem w ramach niniejszej gwarancji będzie wymiana uszkodzonej części lub wymiana produktu. Niniejsza gwarancja ma zastosowanie wyłącznie, jeśli produkt został zmontowany i jest konserwowany zgodnie z instrukcją. Gwarancja ta nie obejmuje przypadków niewłaściwego użycia, nieszczęśliwych wypadków, kwestii kosmetycznych takich jak utrata intensywności koloru czy zadrapania powstałe w wyniku normalnego użytkowania, ani też jakichkolwiek innych przyczyn uszkodzenia zabawki niewynikających z wad w materiałach lub wykonaniu.

U.S.A i Kanada: Aby uzyskać pomoc w sprawie gwarancji, odwiedź stronę internetową www.littletik.es.com, zadzwoń pod numer 1-800-321-0183 lub napisz na adres: Consumer Service, The Little Tikes Company, 2180 Barlow Road, Hudson OH 44236, U.S.A. Niektóre części wymienne są dostępne również po upływie gwarancji; w tej sprawie prosimy o kontakt z nami.

Poza granicami U.S.A i Kanady: Aby uzyskać pomoc w sprawie gwarancji, należy skontaktować się ze sprzedawcą. Gwarancja ta przynajmniej konsumentowi określone prawa, lecz nie ogranicza innych praw wynikających z obowiązujących przepisów prawnych, jakie mogą mu przysługiwać. W niektórych przypadkach niemożliwe będzie wyłącznie odpowiedzialności za uszkodzenia przypadkowe, a więc powyższe ograniczenia nie będą miały zastosowania.

Prosimy zachować niniejszą instrukcję obsługi – zawiera ona ważne informacje.

NE 3-in-1 Splash 'n Grow Water Table™ MONTAGE-INSTRUCTIES

Montage door volwassene vereist.

Montagetijd ongeveer: 30 minuten.

Leeftijd: vanaf 2 jaar

Bedankt dat u de Little Tikes® 3-in-1 Splash 'n Grow Watertafel™ hebt gekozen. We streven ernaar duurzaam en makkelijk te monteren speelgoed te bieden dat jarenlang meegaat en uw kind veel fantasierijk speelplezier brengt!

Zeer belangrijke informatie die u moet weten!

- Lees eerst alle instructies door.
- Maak een vlak oppervlak vrij om alle materialen neer te leggen, zodat alles binnen handbereik ligt.
- Voor het monteren van de 3-in-1 Splash 'n Grow Watertafel™ hebt u een kruiskopschroevendraaier en een tang nodig (niet meegeleverd). Een boormachine met lang bit is aanraden (niet meegeleverd). - Zorg er bij het plaatsen van schroeven voor dat de schroeven goed vastzitten, maar NIET DRAAI ZE NIET TE HARD AAN.
- De onderdelen staan hieronder vermeld - elk onderdeel is met een RODE letter aangegeven zodat ze gemakkelijk te herkennen zijn.
- **Vragen? Wij staan voor u klaar om te helpen. Neem contact op met de klantenservice van Little Tikes.**

⚠ WAARSCHUWING:

• IN ELKAAR TE ZETTEN DOOR EEN VOLWASSENE.

- Bewaar deze handleiding voor referentie.
- Vóór montage bevat het pakket kleine onderdelen: bevestigingsmiddelen die verstikkingsgevaar opleveren en die scherpe randen en punten kunnen hebben. Buiten bereik van kinderen houden totdat de montage is voltooid.
- Toezicht van een volwassene is vereist. Laat het kind niet onbewaakt achter.
- Dit product is uitsluitend bedoeld voor gebruik buitenshuis in een gezinsomgeving.
- Dit product is bedoeld voor gebruik door kinderen van 2 jaar en ouder.
- Installeer dit product op een stevige, vlakke ondergrond, vermijd installatie naast zwembaden, op of nabij een trap, heuvels of hellingen.

- Laat kinderen niet op het bovenvlak zitten, staan, spelen of klimmen. Hierdoor kan het product onstabiel worden.
- Alleen bestemd voor gebruik met de bijgeleverde accessoires.
- Uitsluitend met schoon kraanwater vullen. Het gebruik van andere vloeistoffen kan schadelijk zijn of de eenheid beschadigen.
- Sla geen water op en laat geen water achter in het product wanneer dit niet in gebruik is.

AFVOER

- De set zodanig uit elkaar nemen en afvoeren dat geen gevaarlijke condities, zoals bijvoorbeeld kleine voorwerpen of scherpe randen, ontstaan op het tijdstip waarop alles wordt weggegooid.

Enkele zaken voordat u begint!

- VOORDAT u met de montage begint, moet u ervoor zorgen dat u alle hieronder vermelde onderdelen in bezit hebt.
- Sommige materiaalpakketten kunnen extra onderdelen bevatten.
- Vragen? Wij staan voor u klaar om te helpen. Neem contact op met de klantenservice van Little Tikes.
- **Benodigd gereedschap (niet meegeleverd)**
Kruiskopschroevendraaier en tang."

ONDERDELEN

- | | |
|--|---|
| A. Bovenste tafel (1) | M. Kapje korte poot - LINKS (1)/ |
| B. Onderste tafel (1) | RECHTS (1) |
| C. Toren (1) | N. Aftapstop (2) |
| D. Torenbasis (1) | O. Ballenwerper (1) |
| E. Lange poot (2) | P-1. Reuzenradbasis (1) |
| F. Middellange poot (2) | P-2. Reuzenradbakjes (3) |
| G. Korte poot (inklapbaar) (1) | Q. Emmer (1) |
| H. Kapjes voor baluitgang (4) | R-1. Spinnerbasis (1) |
| I. Sproeier (1) | R-2. Spinnertop (1) |
| J. Torenkapje (1) | R-3. Spinners (2) |
| K. Scharnier - LINKS (2)/RECHTS (2) | Afgebeeld op ware grootte: |
| L. Vergrendelstuk (2) | 9,5 mm (3/8") schroeven (20) |

ACCESSOIRES

- Beker (1)**
- Ballen (5)**
- Opblaasbare mat (1)**

Montagestappen

Stap 1: Trek aan de afvoerplug...helemaal! x2

Montagetip: gebruik een eetlepel vloeibare zeep in de stopopening.

1. Plaats eerst de afvoerplug (onderdeel N) in de opening op de speeltafel (onderdeel A). Duw de afvoerplug door de opening.
2. Draai vervolgens de tafel om. Breng de plug rondom de opening aan en trek alleen de randen van de plug door de opening. De plugrand moet er volledig doorheen getrokken worden.
3. Sluit de afvoerplug.

Herhaal de stappen om de aftapstop in de onderste tafel (onderdeel B) te installeren

Stap 2: BOVENSTE TAFEL: vergrendelstuk bevestigen

- Keer de bovenste tafel (onderdeel A) om. Plaats het vergrendelstuk (onderdeel L) in de hoek die zich het dichtst bij de opening bevindt. Maak met (4) schroeven van 9,5 mm (3/8") vast.

Stap 3: Scharnieren van de LINKER- en RECHTERPOOT bevestigen

- Bevestig de scharnieren van de LINKER- en RECHTERPOOT (onderdeel K) aan elk uiteinde van de tafel. Maak met (2) schroeven van 9,5 mm (3/8") vast. **OPMERKING: De scharnierhendel moet naar binnen wijzen.**

Stap 4: Nu de LANGE poten!

- Klik een lange poot (onderdeel E) in elk scharnier.
- Druk op het hendel om de poot in de tafel te vouwen.

Stap 5: De korte (OMKLAPBARE) poot bevestigen

- Plaats de korte opklapbare poot (onderdeel G) op de tafel zoals afgebeeld.
- Bevestig het LINKSE en RECHTSE kapje (onderdeel M) aan het uiteinde van de korte poten. Maak met (2) schroeven van 9,5 mm (3/8") vast.

Stap 6: En hetzelfde voor de ONDERSTE TAFEL

- Keer de onderste tafel (onderdeel B) om. Plaats het vergrendelstuk (onderdeel L) in de hoek die zich het dichtst bij de opening bevindt. Maak met (4) schroeven van 9,5 mm (3/8") vast.

Stap 7: Scharnieren van de LINKER- en RECHTERPOOT bevestigen

- Bevestig de scharnieren van de LINKER- en RECHTERPOOT (onderdeel K) aan elk uiteinde van de tafel. Maak met (2) schroeven van 9,5 mm (3/8") vast. **OPMERKING: De scharnierhendel moet naar binnen wijzen.**

Stap 8: Middellange poten

- Klik een middellange poot (onderdeel F) in elk scharnier.
- Druk op het hendel om de poot in de tafel te vouwen.

Stap 9a: KLIK! 4x

- Klik de kapjes voor de baluitgangen (onderdeel H) in elk van de 4 openingen in de toren (onderdeel C). De gebogen kant wijst naar beneden.

Stap 9b: KLIK in de basis!

Klik de toren in de torenbasis (onderdeel D).

Stap 10a: Tafels toevoegen

1. Druk op het lipje van het vergrendelstuk in de onderste tafel (onderdeel B) en plaats op de toren.
2. Druk op het lipje van het vergrendelstuk in de bovenste tafel (onderdeel A) en plaats op de toren. Zorg dat de tafels in TEGENGESTELDE RICHTING wijzen.

Stap 10b: Nu de sproeier

3. Trek de uitsteeksel naar buiten aan beide zijden van de sproeier (onderdeel I).
 4. Plaats de sproeier (onderdeel I) op de toren. Schuif naar beneden tot op een van de twee aangegeven groeven en druk de uitsteeksel terug om vast te zetten.
 5. Klik het torenkapje vast (onderdeel J).
- OPMERKING:** De sproeier kan hoger of lager gezet in een van de twee groeven worden.

Stap 11: Fun met het reuzenrad!

Bevestig de (3) reuzenradbakjes (onderdeel P-2) aan het reuzenrad.

Stap 12: Draaien maar!

1. Plaats de spinnertop (onderdeel R-2) op de spinnerbasis (onderdeel R-1).
2. Bevestig de geassembleerde spinners op de spinnerbasis.

- Bovenste tafel: vul met ongeveer 4,75 liter (1,25 gallon) water.
- Onderste tafel: vul met ongeveer 6,15 liter (1,62 gallon) water.

Opslag: Voer ALLE water af als de watertafel niet wordt gebruikt.

CONSUMENTEN SERVICE

www.littletikes.nl

MGA Entertainment (Netherlands) B.V.
Baronie 68-70, 2404 XG Alphen aan den Rijn
Tel: +31 172 758 010
E-mail: klantenservice@mga.com



GEDRUKT IN V.S.A.

© The Little Tikes Company, onderdeel van MGA Entertainment. LITTLETIKES® is een handelsmerk van Little Tikes in de V.S. en andere landen. Alle logo's, namen, symbolen, gelijkenissen, afbeeldingen, slogans en verpakkingsvormen zijn het eigendom van Little Tikes. Het adres en de verpakking bevatten belangrijke informatie, bewaar beide dus goed. Verwijder al het verpakkingsmateriaal, inclusief labels, touwtjes en nietjes voordat u dit product aan een kind geeft. De inhoud, met inbegrip van de specificaties en kleuren, kan afwijken van de foto's die op de verpakking zijn afgebeeld. Inclusief gebruiksaanwijzing.

GARANTIE

The Little Tikes Company vervaardigt leuk speelgoed van hoge kwaliteit. Wij garanderen de oorspronkelijke koper dat dit product gedurende één jaar* vanaf de datum van aankoop vrij zal zijn van materiaal- en productiefouten (gedateerde verkoopbon is vereist als bewijs van aankoop). Naar keuze van The Little Tikes Company bestaan de enige rechtsmiddelen die beschikbaar zijn in het kader van deze garantie uit vervanging van het defecte onderdeel of vervanging van het product. Deze garantie is alleen geldig als het product is gemonteerd en onderhouden volgens de instructies. Deze garantie omvat geen misbruik, ongevallen, cosmetische kwesties zoals verkleuring of krassen als gevolg van normale slijtage, of enige andere oorzaak dan materiaal- en productiefouten. *De garantietermijn bedraagt drie (3) maanden voor kinderdagverblijven of zakelijke klanten.

Buiten de Verenigde Staten en Canada: Neem contact op met uw verkoper voor meer informatie over de garantieservice. Deze garantie biedt u specifieke wettelijke rechten. Bovendien hebt u mogelijk nog andere rechten. Deze kunnen echter van land tot land of van staat tot staat verschillen. In sommige landen en staten is uitsluiting of beperking van incidentele of gevolgschade niet toegestaan, dus is de bovenstaande beperking of uitsluiting mogelijk niet op u van toepassing.

Bewaar deze handleiding goed, er staat belangrijke informatie in.



3-in-1 Splash'n Grow Water Table™

ISTRUZIONI DI MONTAGGIO

Il montaggio deve essere eseguito da un adulto. Tempo di montaggio approssimativo: 30 minuti.

Età: dai 2 anni in su

Grazie per avere scelto il gioco Splash 'n Grow "tre in uno" Water Table™ di Little Tikes®. Ci impegniamo per creare giocattoli resistenti, facili da assemblare, costruiti in modo da durare per dare al tuo bambino anni di grande divertimento e che scatenano la fantasia!

Informazioni molto importanti da considerare!

- Leggere prima tutte le istruzioni.
- Liberare una superficie piana per disporre tutti i materiali in modo che tutto sia a portata di mano.
- Per assemblare il gioco Splash 'n Grow "tre in uno" Water Table™ sono necessari un cacciavite con testa a croce e delle pinze (non in dotazione); si consiglia un trapano automatico con punta dotata di prolunga (non in dotazione).
- Quando si installano le viti, assicurarsi che queste siano serrate saldamente, ma **NON STRINGERE ECCESSIVAMENTE**.
- Le parti sono elencate di seguito: ciascuna parte è identificata da una lettera in **ROSSO** per un facile riferimento.
- Le illustrazioni sono solo di riferimento. Gli stili possono variare rispetto ai contenuti effettivi.
- **Domande? Siamo qui per aiutare. Contattare il servizio clienti Little Tikes.**

⚠ AVVERTENZE:

- **L'assemblaggio deve essere effettuato da un adulto**
- Conservare queste istruzioni per futura consultazione.
- Prima dell'assemblaggio, considerare che questa confezione contiene componenti di piccole dimensioni: parti metalliche che costituiscono pericolo di soffocamento e possono presentare bordi e punte affilati. Tenere lontano dalla portata dei bambini fino al completo assemblaggio.
- È necessaria la supervisione di un adulto. Non lasciare da soli i bambini.
- Usare questo prodotto su una superficie salda e piana ed evitarne l'uso nei pressi di piscine o gradini (o sopra gradini) e in prossimità di colline o pendii.
- Questo prodotto è destinato esclusivamente all'uso domestico all'aperto.
- Questo prodotto è inteso per l'uso da parte di bambini dai 2 anni in su.
- Non consentire ai bambini di sedersi, stare in piedi, giocare o arrampicarsi sulla superficie superiore. Omettendo tali accorgimenti il prodotto potrebbe diventare instabile.
- Destinato esclusivamente all'uso con gli accessori forniti.
- Riempire esclusivamente con acqua del rubinetto pulita. L'uso di altri liquidi può essere rischioso o danneggiare l'unità. Non riempire con sabbia o terriccio.
- Svuotare il prodotto prima di riporlo o quando non è in uso.

SMALTIMENTO

- Smontare e smaltire l'attrezzatura in modo da non creare condizioni di pericolo all'atto dello smaltimento medesimo, che possono sorgere, tra l'altro, da parti piccole e bordi acuminati.

Alcune precisazioni prima di iniziare!

- **PRIMA** di iniziare l'assemblaggio, assicurarsi di disporre di tutte le parti elencate di seguito.
- Alcune confezioni di componenti possono contenere pezzi extra.
- Domande? Siamo qui per aiutare. Contattare il servizio clienti Little Tikes.
- Strumenti necessari (non inclusi): cacciavite Phillips e pinze.

PARTI

- | | |
|--|--|
| A. Tavolo superiore (1) | M. Coperchio del supporto di lunghezza minima - SINISTRA (1) / DESTRA (1) |
| B. Tavolo inferiore (1) | N. Tappo di scarico (2) |
| C. Torre (1) | O. Lanciasfere (1) |
| D. Base della torre (1) | P-1. Base della struttura girevole (1) |
| E. Supporto di lunghezza massima (2) | P-2. Tazze della struttura girevole (3) |
| F. Supporto di lunghezza media (2) | Q. Secchio (1) |
| G. Supporto di lunghezza minima (ribaltabile) (1) | R-1. Base del gruppo di ruote a palette (1) |
| H. Coperchi delle uscite delle sfere (4) | R-2. Parte superiore del gruppo di ruote a palette (1) |
| I. Disco di spruzzo (1) | R-3. Ruote a palette (2) |
| J. Coperchio della torre (1) | Dimensioni al vero: viti da 3/8 di pollice (9,5 mm) (20) |
| K. Cerniera - SINISTRA (2) / DESTRA (2) | |
| L. Modulo di bloccaggio (2) | |

ACCESSORI

- Tazza (1)**
- Sfere (5)**
- Tappetino gonfiabile (1)**

Fasi di assemblaggio

Fase 1: Tirare il tappo di scarico... completamente! x2

Suggerimento per il montaggio: versare un cucchiaino di sapone liquido nell'apertura per il tappo.

1. Innanzitutto, inserire il tappo di scarico (parte N) nell'apertura sulla superficie del tavolo (parte A). Spingere il tappo di scarico nell'apertura.
2. Quindi, capovolgere il tavolo. Spingere il tappo tirando solo l'estremità. Il tappo deve ora essere completamente inserito.
3. Chiudere il tappo di scarico.

Ripetere le operazioni per inserire il tappo di scarico nel tavolo inferiore (B)

Fase 2. TAVOLO SUPERIORE - fissare un modulo di bloccaggio

- Capovolgere il tavolo superiore (A). Inserire il modulo di bloccaggio (L) nell'angolo più vicino all'apertura. Fissarlo con quattro viti da 3/8 di pollice (9,5 mm).

Fase 3. Fissare le cerniere dei supporti SINISTRO e DESTRO

- Fissare una cerniera SINISTRA (K) e una DESTRA (K) a ciascuna estremità del tavolo. Fissarle con due viti da 3/8 di pollice (9,5 mm). **NOTA. La leva della cerniera deve essere orientata verso l'interno.**

Fase 4. È il momento dei supporti di lunghezza MASSIMA!

- Inserire uno dei supporti di lunghezza massima (E) in ciascuna cerniera finché non si blocca con uno scatto.
- Premere in giù sulla leva per ripiegare il supporto nel tavolo.

Fase 5. Aggiungere il supporto di lunghezza minima (RIBALTABILE)

- Adattare il supporto di lunghezza minima (G) sul tavolo come illustrato.
- Posizionare l'apposito coperchio (M) sull'estremità del supporto di lunghezza minima SINISTRO e di quello DESTRO. Fissarlo con due viti da 3/8 di pollice (9,5 mm).

Fase 6. Di nuovo per il TAVOLO INFERIORE

- Capovolgere il tavolo inferiore (B). Inserire il modulo di bloccaggio (L) nell'angolo più vicino all'apertura. Fissarlo con quattro viti da 3/8 di pollice (9,5 mm).

Fase 7. Fissare le cerniere dei supporti SINISTRO e DESTRO

- Fissare una cerniera SINISTRA (K) e una DESTRA (K) a ciascuna estremità del tavolo. Fissarle con due viti da 3/8 di pollice (9,5 mm). **NOTA. La leva della cerniera deve essere orientata verso l'interno.**

Fase 8. I supporti di lunghezza media!

- Inserire uno dei supporti di lunghezza media (F) in ciascuna cerniera finché non si blocca con uno scatto.
- Premere in giù sulla leva per ripiegare il supporto nel tavolo.

Fase 9a. SCATTO! (4 volte)

- Inserire il coperchio di uscita della sfera (H) in ciascuna delle quattro apposite aperture sulla torre (C). L'aletta curva deve essere in basso.

Fase 9b. INSERIRE A SCATTO nella base!

Inserire la torre nell'apposita base (D) finché non si blocca con uno scatto.

Fase 10a. Adicionar alguns pratos

1. Premere a lingueta presente sul modulo di bloccaggio fissato al tavolo inferiore (B) e inserire quest'ultimo sulla torre.
2. Premere la lingueta presente sul modulo di bloccaggio fissato al tavolo superiore (A) e inserire quest'ultimo sulla torre. Accertarsi che il tavolo sia ORIENTATO NELLA DIREZIONE OPPOSTA.

Fase 10b. Ora un disco di spruzzo

3. Tirare in fuori le leve presenti su entrambi i lati del disco di spruzzo (I).
4. Inserire il disco di spruzzo (I) sulla torre. Spingere in giù su una delle due scanalature illustrate e premere le leve per riportarle in posizione e bloccare il disco.
5. Inserire il coperchio della torre (J) finché non si blocca con uno scatto. Suggerimento: è possibile spostare il disco di spruzzo in su/giù per posizionarlo su una qualsiasi delle scanalature.

Fase 11. La divertente struttura girevole!

Inserire le tre tazze (P-4) nella struttura girevole.

Fase 12. Fammi ruotare!

1. Inserire la parte superiore del gruppo di ruote a palette (R-2) sulla base (R-1) del gruppo stesso.
 2. Inserire sulla base il gruppo di ruote a palette già assemblato.
- Tavolo superiore: riempirlo con circa 4,73 litri d'acqua.
 - Tavolo inferiore: riempirlo con circa 6,15 litri d'acqua.

Immagazzinaggio – Scaricare TUTTA l'acqua quando non si gioca con il tavolo.

SERVIZIO CLIENTI

www.littletikes.com

MGA Entertainment (Netherlands) B.V.

Baronie 68-70, 2404 XG Alphen aan den Rijn

Tel: 800 728 088

Email: supporto@mgae.biz



Stampato negli Stati Uniti.

© The Little Tikes Company, una società di MGA Entertainment. LITTLE TIKES® è un marchio di fabbrica di Little Tikes negli USA e altri Paesi. Tutti i logo, i nomi, i caratteri, le rassomiglianze, le immagini, gli slogan e i tipi di confezionamento sono proprietà di Little Tikes. Conservate questo indirizzo e la confezione per riferimento futuro poiché contengono informazioni importanti. Il contenuto, comprese le specifiche e i colori, possono variare rispetto alle foto sulla confezione. Istruzioni incluse. Si prega di rimuovere tutti i materiali di imballaggio, incluse le etichette, i legacci e le graffette, prima di dare questo prodotto a un bambino.

GARANZIA

The Little Tikes Company produce giocattoli divertenti e di elevata qualità. Garantiamo all'acquirente originale l'assenza di difetti nei materiali o nella lavorazione di questo prodotto per un periodo di un anno a partire dalla data dell'acquisto (riportata sullo scontrino, che funge da prova di acquisto). A totale discrezione di The Little Tikes Company, questa garanzia prevede come unico rimedio la sostituzione della parte difettosa o del prodotto.

La garanzia è valida solo se le istruzioni relative al montaggio e alla manutenzione del prodotto sono state rispettate. La garanzia non copre casi di uso non corretto, incidenti e problemi estetici quali scolorimento o graffi provocati dalla normale usura o altri problemi non derivanti da difetti nei materiali e nella lavorazione.

Paesi diversi da USA e Canada: contattare il punto vendita per l'assistenza di garanzia.

Questa garanzia conferisce diritti legali specifici e possibilmente anche altri diritti che variano da Stato a Stato. Alcuni Stati non consentono l'esclusione o la limitazione di danni incidentali o consequenziali, pertanto la limitazione o esclusione sopra menzionata potrebbe non applicarsi all'utente. * Il periodo di garanzia è di tre (3) mesi per i commercianti o per le scuole materne.

Conservare il manuale in quanto contiene informazioni importanti.

PT 3-in-1 Splash'n Grow Water Table™ INSTRUÇÕES DE MONTAGEM

Necessária a montagem por adultos. Tempo aproximado de montagem: 30 minutos.

Idade: 2 anos ou mais

Obrigado por escolher a Mesa Aquática 3 em 1 Splash 'n Grow™ da Little Tikes®. Sempre nos esforçamos para fabricar brinquedos duráveis e fáceis de montar, fortes, que com certeza darão a seu filho muitos anos de diversão com muita criatividade!

Informações muito importantes que deve saber!

- Leia primeiro todas as instruções.
- Limpe uma superfície plana para dispor todos os materiais de forma a que tudo esteja à mão.
- Você precisará de uma chave de fenda Phillips, um alicate (não incluído), broca elétrica com broca longa recomendada (não incluída) para montar a Mesa Aquática 3 em 1 Splash 'n Grow™

- Ao instalar os parafusos, certifique-se de que estes estão bem apertados, mas NÃO APERTE DEMAIS.
- As partes estão listadas abaixo - cada parte está identificada com uma letra a VERMELHO para uma referência fácil..
- As ilustrações são apenas para referência. Os estilos podem variar do conteúdo real.
- Perguntas? Nós estamos aqui para ajudar. Entre em contacto com o serviço de apoio ao cliente da Little Tikes.

⚠️ ADVERTÊNCIAS:

- **A montagem deve ser realizada por um adulto**
- Guarde estas instruções para referência futura.
- Antes da montagem, este pacote contém pequenas peças: materiais que representam um risco de asfixia e que podem conter arestas e pontas aguçadas. Manter afastado das crianças até estar montado.
- É necessária a supervisão de um adulto. Não deixe as crianças sem supervisão.
- Utilize este produto numa superfície firme e nivelada e evite utilizá-lo perto de piscinas, em degraus ou perto dos mesmos, em colinas ou em inclinações.
- Este produto destina-se apenas à utilização familiar doméstica ao ar livre.
- Este produto destina-se à utilização por crianças de 2 anos ou mais.
- Não permita que as crianças se sentem, permaneçam de pé, brinquem ou trepem para a superfície superior. A não observação desta medida pode provocar a instabilidade do produto.
- Utilização prevista apenas com os acessórios fornecidos.
- Nunca encha com nada a não ser água limpa da torneira. A utilização de outros líquidos pode ser prejudicial ou danificar a unidade. Nunca encha com areia ou terra.
- Não armazene nem deixe água no produto quando não estiver a ser utilizado.

ELIMINAÇÃO

- Desmonte e elimine o equipamento de forma a que não existam condições perigosas, como, mas não limitadas a, peças pequenas e arestas afiadas no momento em que o equipamento for eliminado.

Algumas coisas antes de começar!

- ANTES de iniciar a montagem, certifique-se de que tem todas as peças listadas abaixo.
- Alguns pacotes de partes podem conter peças a mais.
- Perguntas? Nós estamos aqui para ajudar. Entre em contacto com o serviço de apoio ao cliente da Little Tikes.
- Ferramentas necessárias (não incluídas) Chave de fendas Phillips e alicate.

PARTES

- A. Mesa superior (1)
 - B. Mesa inferior (1)
 - C. Torre (1)
 - D. Base da torre (1)
 - E. Perna longa (2)
 - F. Perna média (2)
 - G. Perna curta (móvel) (1)
 - H. Tampas de saída das bolas (4)
 - I. Prato para borrifador (1)
 - J. Tampa da torre (1)
 - K. Dobradiça - ESQUERDA (2) / DIREITA (2)
 - L. Módulo de travamento (2)
 - M. Capa para perna curta - ESQUERDA (1)/ DIREITA (1)
 - N. Tampão de drenagem (2)
 - O. Lançador de bolas (1)
 - P-1. Base da roda gigante (1)
 - P-2. Copos da roda gigante (3)
 - Q. Balde (1)
 - R-1. Base giratória (1)
 - R-2. Topo giratório (1)
 - R-3. Rodas giratórias (2)
- Ilustrado em tamanho real:
Parafusos de 0,95 cm (20)**

ACESSÓRIOS

- Copo (1)
- Bolas (5)
- Base Insuflável (1)

Passos de montagem

Passo 1: Puxe o bujão de drenagem... Totalmente! x2

Dica de montagem: aplique 1 colher de sopa de sabão líquido na abertura do tampão.

1. Insira primeiro o bujão de drenagem (parte N) na abertura no tampo da mesa (parte A). Empurre o bujão de drenagem pela abertura.
2. Em seguida, vire a mesa. Passe o bujão à volta da abertura, puxando apenas a extremidade do bujão. A extremidade do bujão deve ser puxada totalmente.

3. Feche o bujão de drenagem.

Repita os passos para instalar o tampão de drenagem na mesa inferior (parte B)

Passo 2 : MESA SUPERIOR - coloque um módulo de travamento

- Vire a mesa superior (parte A) de cabeça para baixo. Insira o módulo de travamento (L) no canto mais próximo da abertura. Fixar com (4) parafusos de 0,95 cm.

Passo 3 : Fixe as dobradiças das pernas ESQUERDA e DIREITA

- Coloque uma dobradiça de perna ESQUERDA e DIREITA (parte K) em cada extremidade da mesa. Fixe com (2) parafusos de 0,95 cm.
OBSERVAÇÃO: a alavanca da dobradiça deve estar voltada para dentro.

Passo 4 : É hora das pernas LONGAS!

- Encaixe uma perna longa (parte E) em cada dobradiça.
- Pressione a alavanca para baixo para dobrar a perna para dentro da mesa.

Passo 5 : Adicione a perna curta móvel

- Encaixe a perna curta móvel (parte G) na mesa, segundo a ilustração.
- Coloque uma tampa de perna curta ESQUERDA e DIREITA (parte M) sobre cada extremidade da perna curta. Fixe com (2) parafusos de 0,95 cm.

Passo 6 : Repita o procedimento para a MESA INFERIOR

- Vire a mesa inferior (parte B) de cabeça para baixo. Insira o módulo de travamento (L) no canto mais próximo da abertura. Fixar com (4) parafusos de 0,95 cm.

Passo 7 : Fixe as dobradiças das pernas ESQUERDA e DIREITA

- Coloque uma dobradiça de perna ESQUERDA e DIREITA (parte K) em cada extremidade da mesa. Fixe com (2) parafusos de 0,95 cm.
OBSERVAÇÃO: a alavanca da dobradiça deve estar voltada para dentro.

Passo 8 : Pernas médias!

- Coloque uma perna média (parte F) em cada dobradiça.
- Pressione a alavanca para baixo para dobrar a perna para dentro da mesa.

Passo 9a : ENCAIXE! x4

- Encaixar uma tampa de saída de bola (parte H) em cada uma das 4 aberturas de bola da torre (parte C). A aba curva deve estar na parte inferior.

Passo 9b : COLOQUE dentro da base!

Encaixe a torre na base da torre (parte D).

Passo 10a : Adicione algumas mesas

- 1 Pressione a aba do módulo de travamento da mesa inferior (parte B) e insira na torre.
- 2 Pressione a aba do módulo de travamento da mesa superior (parte A) e insira na torre. Certifique-se de que a mesa está VOLTADA NA DIREÇÃO OPOSTA.

Passo 10b : Agora é a vez do prato borrifador

3. Puxe as alavancas de ambos os lados do prato borrifador (parte I).
 4. Insira o prato do borrifador (parte I) na torre. Empurre para baixo até atingir uma das duas ranhuras mostradas, e pressione as alavancas para fixar.
 5. Aperte a tampa da torre (parte J).
- Dica: o prato do borrifador pode se movimentar para cima/para baixo se apoiando em qualquer uma das ranhuras.

Passo 11 : Roda-gigante divertida!

Insira (3) copos de roda gigante (parte P-4) na roda gigante.

Passo 12 : Gire-me!

1. Insira a parte superior da roda giratória (parte R-2) na base da roda giratória (parte R-1).
2. Insira as rodas giratórias montadas na base das rodas giratórias montadas.

-Mesa superior: encher com aproximadamente 4,73 litros de água.

- Mesa inferior: encher com aproximadamente 6,15 litros de água.

Armazenagem: Drene TODA a água quando não estiver em uso.

ATENDIMENTO AO CLIENTE

www.littletikes.co.uk

MGA Entertainment (Netherlands) B.V.
Baronie 68-70, 2404 XG Alphen aan den Rijn
E-mail: apoio@mgae.biz



Empresso nos E.U.A.

© The Little Tikes Company, uma companhia da MGA Entertainment. LITTLETIKES® é uma marca comercial da Little Tikes nos EUA e em outros países. Todos os logotipos, nomes, identidades visuais, imagens, slogans e aparência das embalagens são de propriedade da Little Tikes. Guarde esta morada e a embalagem para consulta, pois esta contém informações importantes. O conteúdo, incluindo especificações e cores, pode diferir das fotografias apresentadas na embalagem. Inclui instruções. Por favor, retire todos os materiais de embalagem, incluindo etiquetas, fitas e agrafos, antes de dar o produto a uma criança.

GARANTIA

A Little Tikes Company fabrica brinquedos divertidos e de alta qualidade. Garantimos ao consumidor original que este produto não tem defeitos de materiais ou fabricação. A garantia é válida por um ano* a partir da data da compra (é necessário apresentar a nota fiscal como comprovante). Na única eleição da Little Tikes Company, os únicos recursos disponíveis ao abrigo desta garantia será a substituição da peça defeituosa ou a substituição do produto. Esta garantia só é válida se o produto for montado e mantido de acordo com as instruções. A garantia não cobre abusos, acidentes, questões de aparência como desbotamento e arranhões decorrentes de um desgaste normal, ou qualquer outra causa não decorrente da qualidade dos materiais ou da fabricação. *O período desta garantia é de 3 (três) meses no caso de uso em creches ou uso comercial.

Fora dos EUA e do Canadá: Contate o local de compra para a prestação de serviços da garantia. Esta garantia lhe confere direitos legais específicos e você ainda pode contar com outros direitos que variam de estado para estado. Alguns estados não permitem a exclusão ou limitação de responsabilidade incidental ou consequencial, portanto a limitação ou exclusão acima pode não ser válida no seu caso.

Por favor mantenha este manual, pois ele contém informações importantes.