



2+
years

FOAMO™ 3-in-1 Water Table

ASSEMBLY INSTRUCTIONS

#656033M8X1
#656033M8

Adult assembly required. Approx. assembly time: 30 min.



You **Tube**



Thank you for choosing the Little Tikes® FOAMO™ 3-in-1 Water Table .
We strive to provide a durable, easy-to-assemble toy that's made to last, giving your child years of imaginative, engaging fun!

Really important information you should know!

- Read through all the instructions first.
- Clear a flat surface to lay out all the materials so everything is close at hand.
- You will need a Phillips head screwdriver, pliers (not included) to assemble the FOAMO™ 3-in-1 Water Table.
 - When installing screws, be sure screws are tightened snugly, but do NOT OVER-TIGHTEN.
- The parts are listed below - each part is identified with a letter in RED for easy reference.
- Illustrations are for reference only. Styles may vary from actual contents.
- **If you have any questions, we're here to help. Give our customer service team a call at 1-800- 321-0183.**

Let's be careful!



WARNINGS!

- **Adult Assembly Required**
- Keep these instructions for future reference.
- Prior to assembly, this package contains small parts: hardware which is a choking hazard and may contain sharp edges and sharp points. Keep away from children until assembled.
- Adult supervision required. Do not leave children unattended.
- Use this product on a firm, level surface and avoid using near swimming pools, on or near steps, hills or inclines.
- This product is intended for outdoor domestic family use only.
- This product is intended for use by children ages 2 years and up.
- Do not allow children to sit, stand, play or climb on the top surface. Failure to do so may cause the product to become unstable.
- Intended for use with the supplied accessories only.
- Never fill with anything except clean tap water. Use of other liquids may be harmful or damage the unit. Never fill with sand or dirt.

- Do not store or leave water in product when not in use.

DISPOSAL

Disassemble and dispose of equipment in such a manner that no hazardous conditions such as, but not limited to, small parts and sharp edges exist at the time equipment is discarded.

Battery Safety Information. This is serious !

- Keep these instructions for future reference.
- **Requires 2 "D" (LR20) and 4 "AAA" (LR03) alkaline batteries (not included). (Rechargeable batteries may be substituted.)**
- The voltage of a fully-charged, rechargeable battery is often lower than that of a fresh alkaline battery. Therefore, it is recommended that alkaline batteries be used instead of rechargeable batteries for best performance and longer play time.
- Install batteries with the correct polarity (+ and -).
- To avoid battery leakage:
 1. Follow the toy and battery manufacturer's installation instructions.
 2. Do not mix old and new batteries.
 3. Do not mix standard (carbon-zinc), alkaline or rechargeable batteries. Do not mix different brands of batteries. Only batteries of the same or equivalent type as recommended are to be used.

4. When toy is not used for an extended period of time, remove batteries to prevent possible leakage and damage to the unit.
5. Remove dead or exhausted batteries from product.
6. Dispose of dead batteries properly; do not bury. Do not dispose of batteries in fire as they may leak or explode.
 - Make sure cover is properly installed on unit at all times.
 - Do not attempt to recharge non-rechargeable batteries.
 - Rechargeable batteries are to be removed from the toy before recharging.
 - Charging of rechargeable batteries should be done an adult.
 - The supply terminals are not to be short circuited.

NOTE: If the unit stops working or doesn't work as it should, remove the batteries for a few minutes and then re-insert them. If there is still a problem, install new batteries.

FCC COMPLIANCE

NOTE: This equipment has been tested and found to comply with the limits for a Class B digital device, pursuant to Part 15 of the FCC Rules. These limits are designed to provide reasonable protection against harmful interference in a residential installation. This equipment generates, uses and can radiate radio frequency energy and, if not installed and used in accordance with the instructions, may cause harmful interference to radio communications. However, there is no guarantee that interference will not occur in a particular installation. If this equipment does cause harmful interference to radio or television reception, which can be determined by turning the equipment off and on, the user is encouraged to try to correct the interference by one or more of the following measures:

- Reorient or relocate the receiving antenna.
- Increase the separation between the equipment and receiver.
- Connect the equipment into an outlet on a circuit different from that to which the receiver is connected.
- Consult the dealer or an experienced radio/TV technician for help.

This device complies with Part 15 of the FCC Rules. Operation is subject to the following two conditions: (1) This device may not cause harmful interference, and (2) this device must accept any interference received, including interference that may cause undesired operation.

Caution: Modifications not authorized by the manufacturer may void users authority to operate this device. This Class B digital apparatus complies with Canadian ICES-003.



'Let's care for the environment!'
The wheeled bin symbol indicates that the product must not be disposed of with other household waste. Please use designated collection points or recycling facilities when disposing of the item. Do not treat old batteries as household waste. Take them to a designated recycling facility.

© The Little Tikes Company, an MGA Entertainment company. LITTLETIKES® is a trademark of Little Tikes in the U.S. and other countries. All logos, names, characters, likenesses, images, slogans, and packaging appearance are the property of Little Tikes. Please keep this address and packaging for reference since it contains important information. Contents, including specifications and colors, may vary from photos depicted on package. Instructions included. Please remove all packaging including tags, ties & tacking stitches before giving this product to a child.

LIMITED WARRANTY

The Little Tikes Company makes fun, high quality toys. We warrant to the original purchaser that this product is free of defects in materials or workmanship for one year * from the date of purchase (dated sales receipt is required for proof of purchase). At the sole election of The Little Tikes Company, the only remedies available under this warranty will be the replacement of the defective part or replacement of the product. This warranty is valid only if the product has been assembled and maintained per the instructions. This warranty does not cover abuse, accident, cosmetic issues such as fading or scratches from normal wear, or any other cause not arising from defects in material and workmanship. *The warranty period is three (3) months for daycare or commercial purchasers.

U.S.A and Canada: For warranty service or replacement part information, please visit our website at www.littletikes.com, call 1-800-321-0183 or write to: Consumer Service, The Little Tikes Company, 2180 Barlow Road, Hudson OH 44236, U.S.A. Some replacement parts may be available for purchase after warranty expires—contact us for details.

Outside U.S.A and Canada: Contact place of purchase for warranty service. This warranty gives you specific legal rights, and you may also have other rights, which vary from country/state to country/state. Some countries/states do not allow the exclusion or limitation of incidental or consequential damages, so the above limitation or exclusion may not apply to you.



CUSTOMER SERVICE:

United States:

www.littletikes.com

1-800-321-0183 Monday - Friday

The Little Tikes Company

2180 Barlow Road, Hudson, OH 44236

Printed in U.S.A. D.R.©2022 The Little Tikes Company

United Kingdom:

www.littletikes.co.uk

MGA Consumer Services

P.O. Box 2040 Hockley, Essex, SS5 4BF

Phone: 0 800 521 558

E-mail: support@littletikesstore.co.uk

Australia

www.littletikes.com.au

MGA Entertainment Australia PTY LTD.

Suite 2.02, 32 Delhi Road, Macquarie Park NSW 2113, AU.

Phone: 1 300 059 676

Email: au-sales@mgae.com





Points de collecte sur www.quefairemesdechets.fr
Privilégiez la réparation ou le don de votre appareil !

A Few Things Before You Start!

BEFORE you begin assembly, make sure you have all the parts listed below.

! Some packages of hardware may have extras pieces.

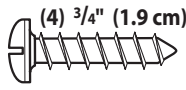
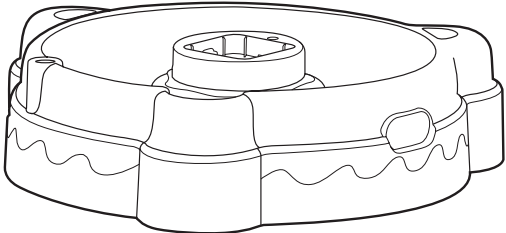
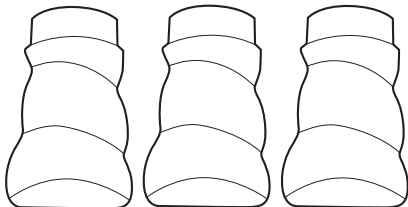
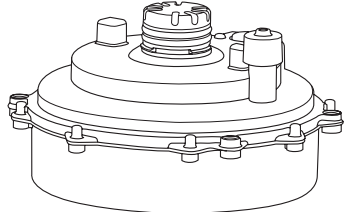
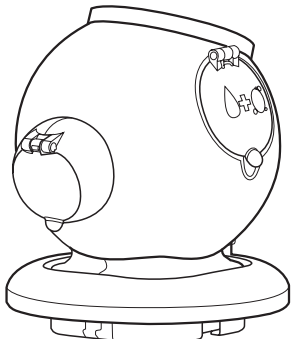
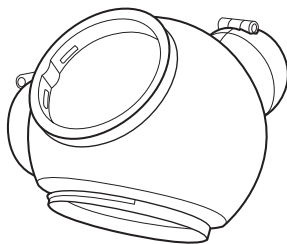
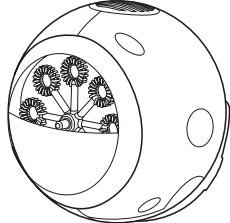
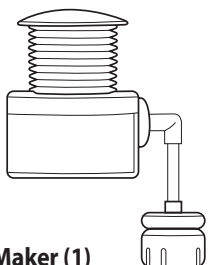
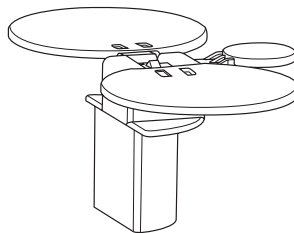
! Questions? We're here to help. Little Tikes customer service team at 1-800- 321-0183.

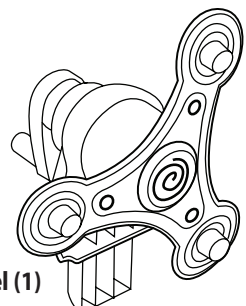
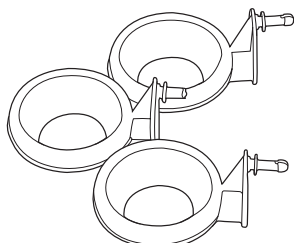
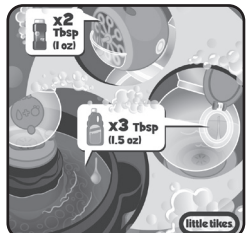
Tools Required (not included)		Shown actual size	
			
 <p>A Table Top (1)</p>	 <p>B Legs (3)</p>	 <p>C Foam Maker (1)</p>	
 <p>D Bottom Foam Tower (1)</p>	 <p>E Top Foam Tower (1)</p>	 <p>F Bubble Blower (1)</p>	
 <p>G Bubble Maker (1)</p>	 <p>H Clapper (1)</p>	 <p>I Cup (1)</p>	 <p>J Drain Plug (1)</p>
 <p>K Ferris Wheel (1)</p>	 <p>L Ferris Wheel Cups (3)</p>	 <p>M Instructional Card (1)</p>	

1 Ready...batteries first!

Tool required (not included)

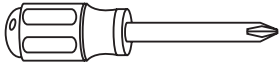

Battery installation MUST be completed by an adult:

1. Using a Phillips screwdriver (not included) remove the screws and battery compartment cover (1) located on the foam maker (C).
2. Install two (2) fresh D alkaline batteries (not included), making sure the (+) and (-) ends face the proper direction as indicated inside the battery compartment.
3. Replace the compartment cover and tighten the screws.

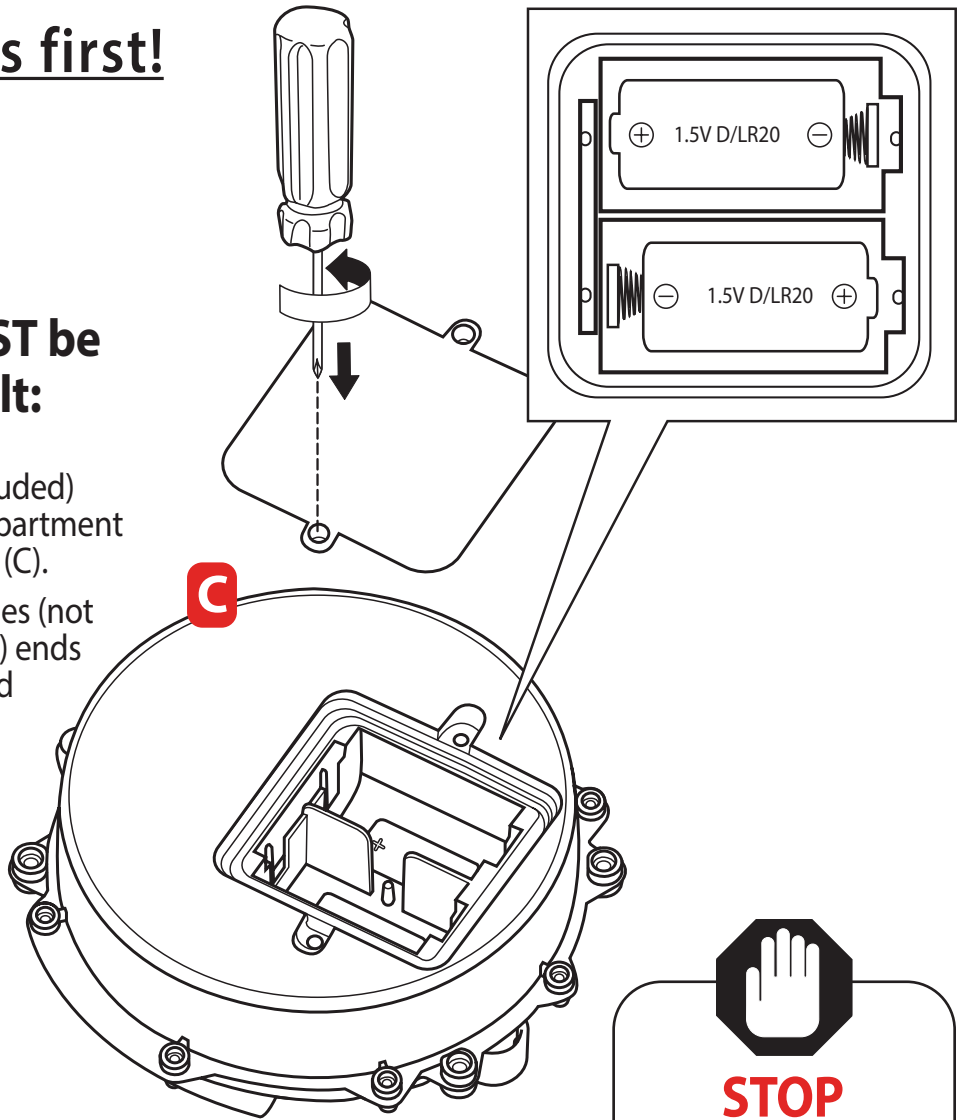

STOP

Make sure the battery doors are firmly tightened. Failure to do so can expose electronics to water during play.

Battery installation MUST be completed by an adult:

1. Using a Phillips screwdriver (not included) remove the screws and battery compartment cover (1) located on the bubble blower (F).
2. Install four (4) fresh AAA alkaline batteries (not included), making sure the (+) and (-) ends face the proper direction as indicated inside the battery compartment.
3. Replace the compartment cover and tighten the screws.

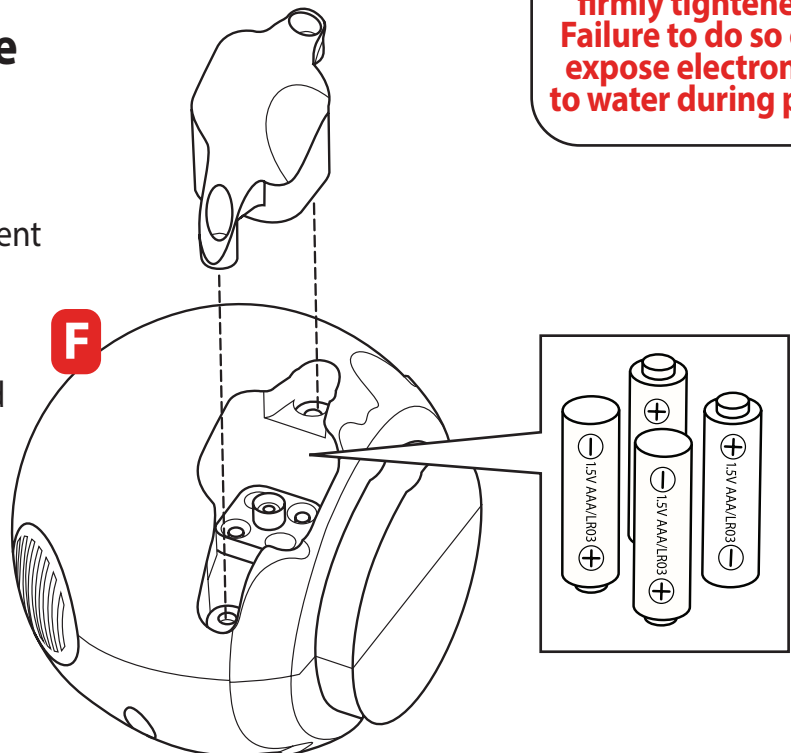

2 Pull the drain plug...all the way!

First insert the drain plug (part J) into opening on table top (part A)

Push drain plug through the opening.

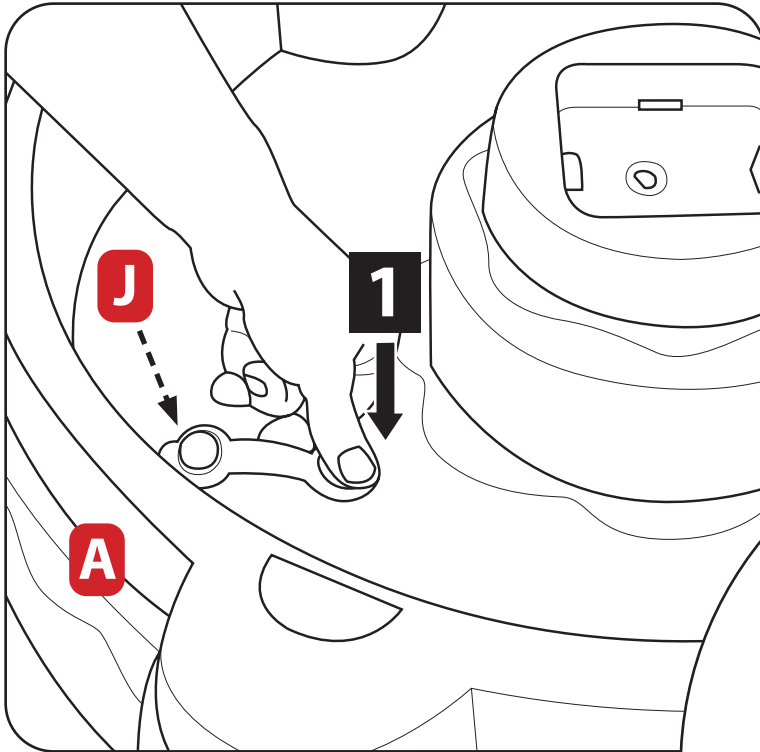

Next, flip table over. Work the plug around the opening, pulling only the plug edge through.

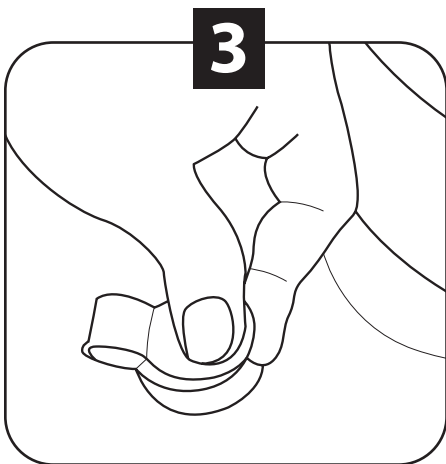
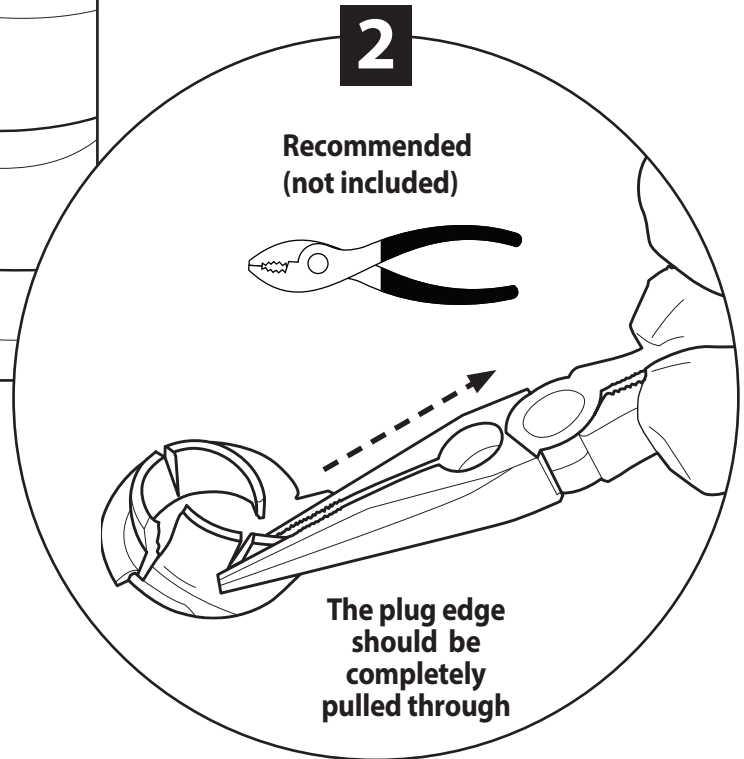

Close the drain plug.

3 Get foamin'!

- 1** Turn the table upside down. **FOR CORRECT POSITIONING:**
- Align notches in the foam maker (part C) to the notches in the table.
 - Align the On/Off button to the circular indent in the table.
 - Align screw holes in foam maker to the screw bosses in the table.

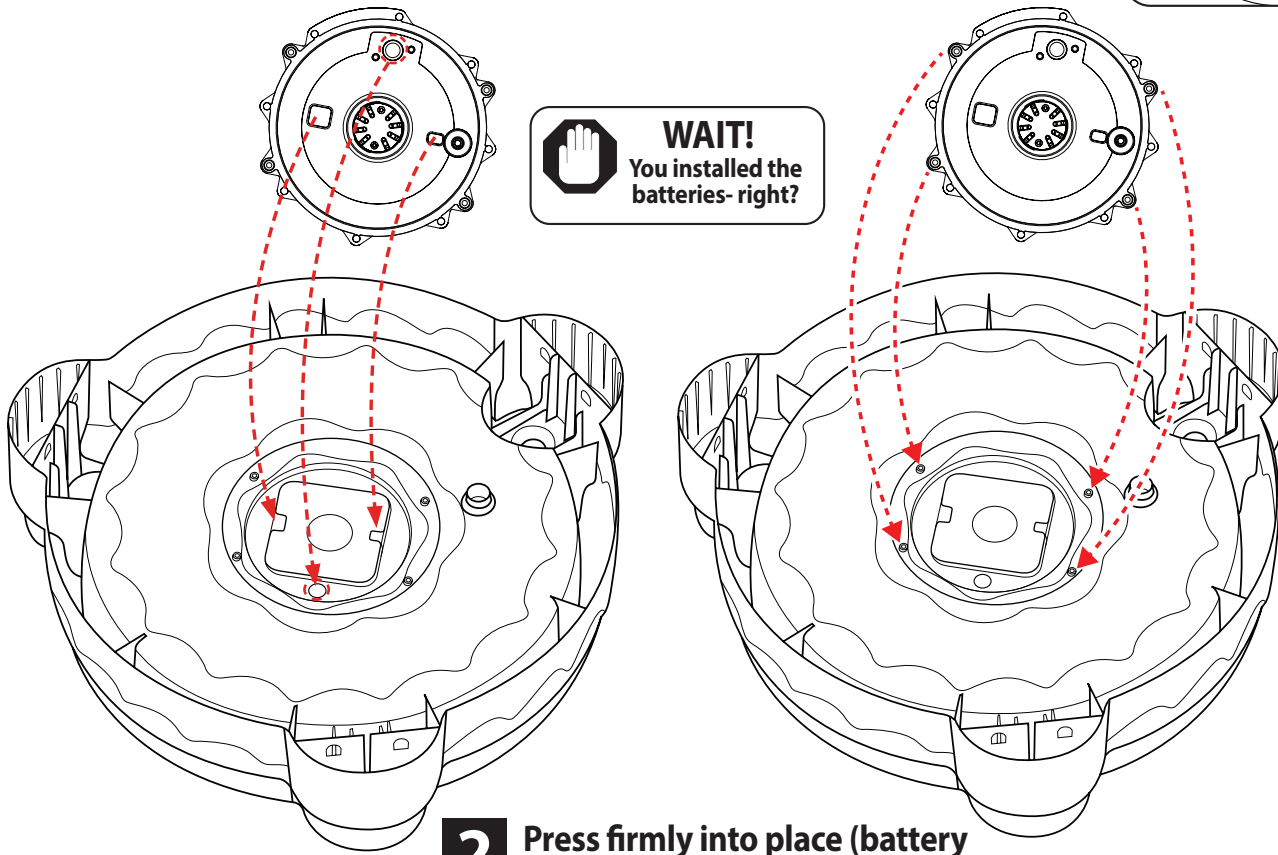
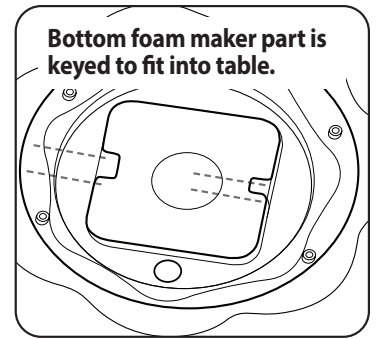

- 2** Press firmly into place (battery cover should be facing up).

- 3** Secure the foam maker using (4) $\frac{3}{4}$ " (1.9 cm) screws in the (4) locations.

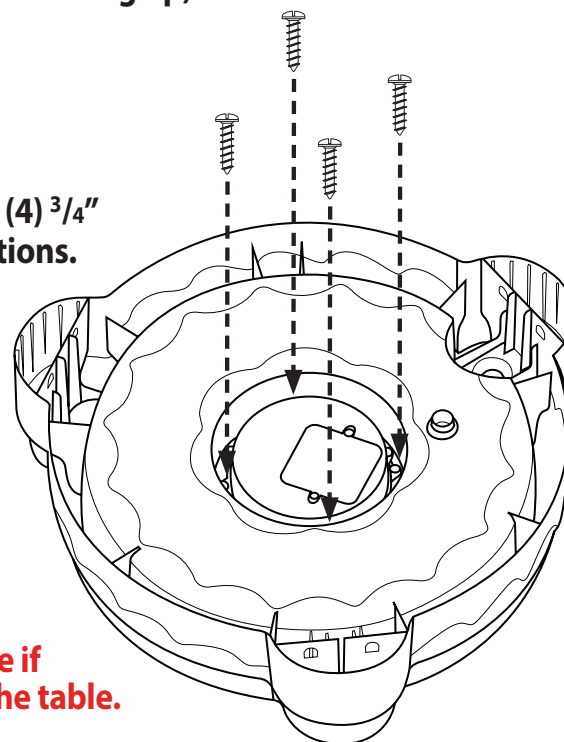
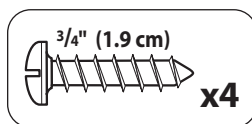
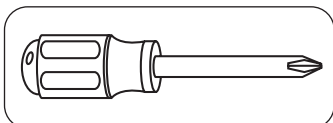

 The unit may experience some water leakage if the foam maker is not securely fastened to the table.

4 Pop in the legs

Insert table legs (part B) into table top (part A), snap into place.

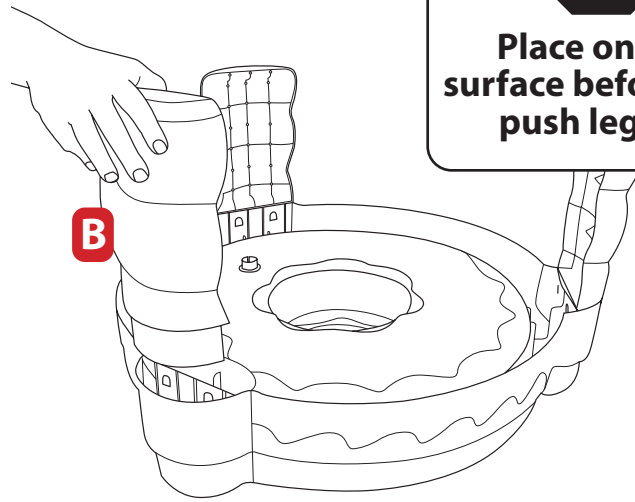
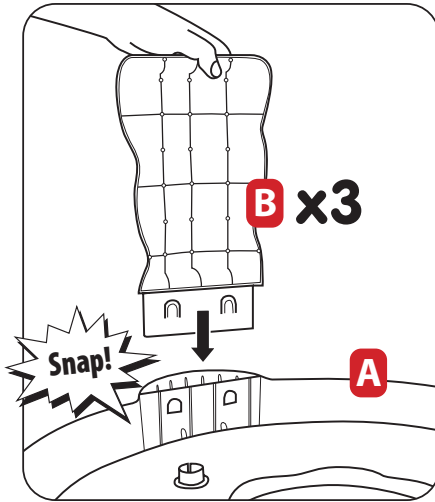

Place on flat surface before you push legs in

5 Match the towers together...and turn

Insert top foam tower (part E) onto the bottom foam tower (part D) - these parts are keyed to fit together.

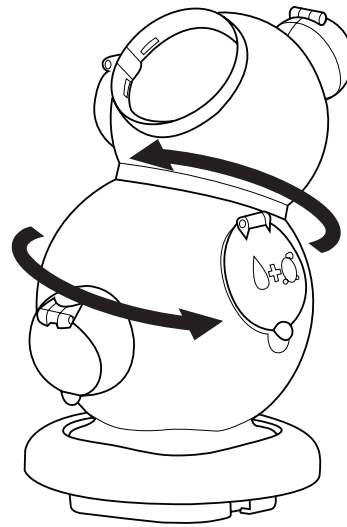
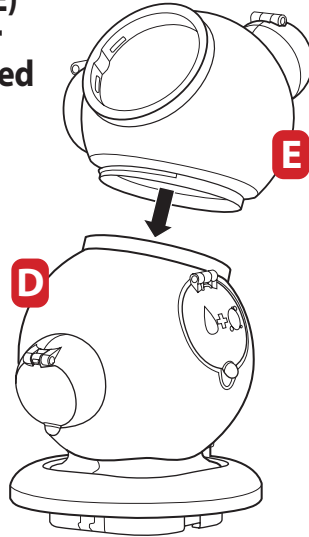

6 Line it up and SNAP!

First, align notches in lower table top base (part A) to notches in the bottom foam tower.

Then, snap foam tower into opening on table.

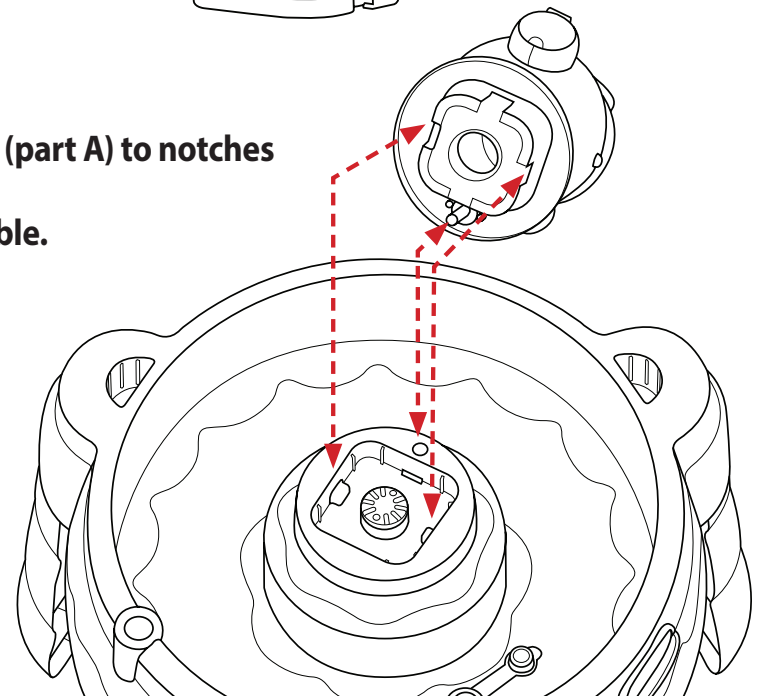
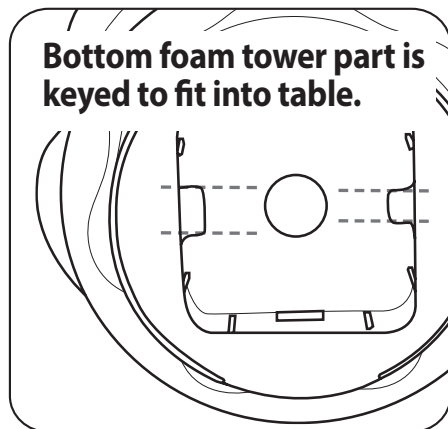

6 Line it up and SNAP!

Press down to fit into table.

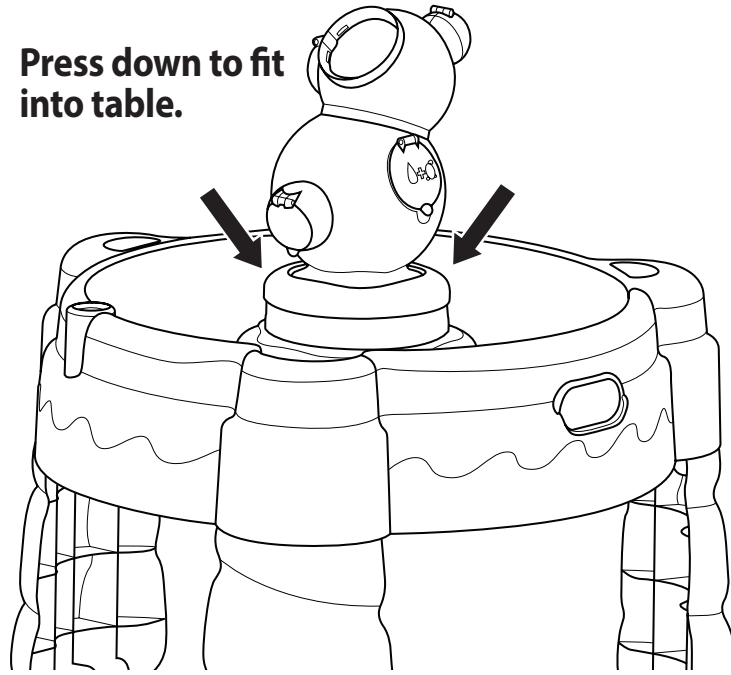

7 Match the bubble blower next!

Insert the bubble blower (part F) onto the foam tower - these parts are keyed to fit together.

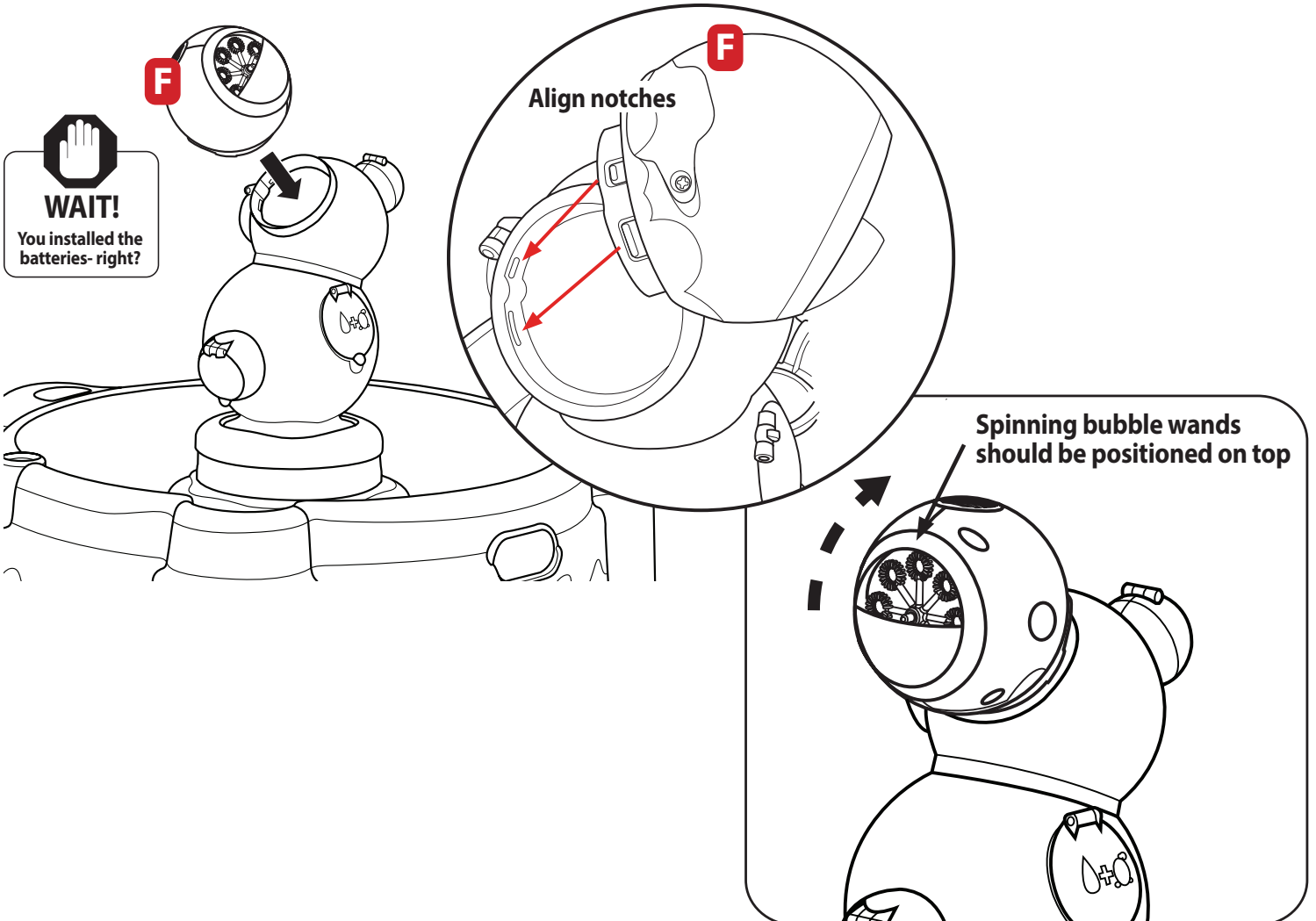

8 This step is so easy!

Insert the clapper (part H) into the table.

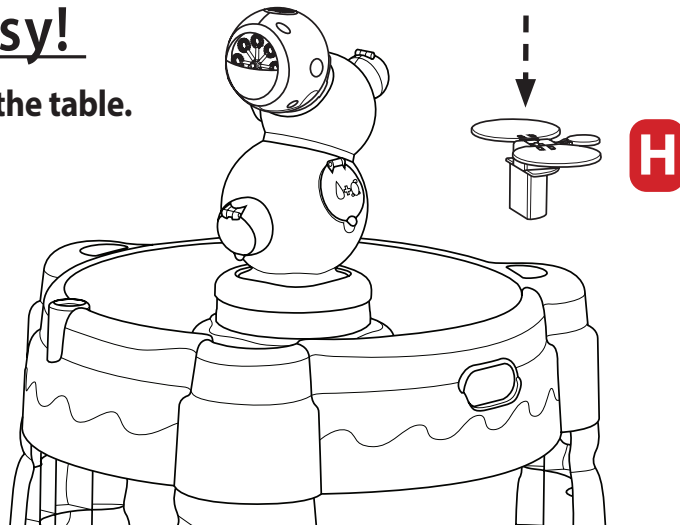

9 Ferris wheel fun!

Insert (3) ferris wheel cups (part L) into ferris wheel (part K).

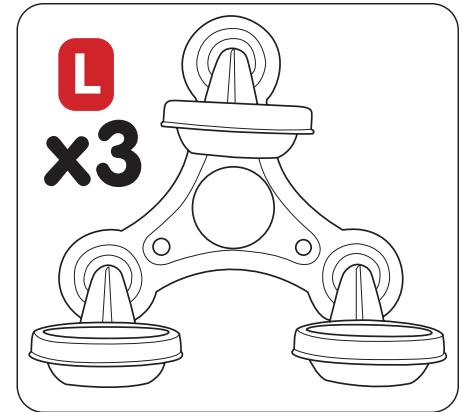
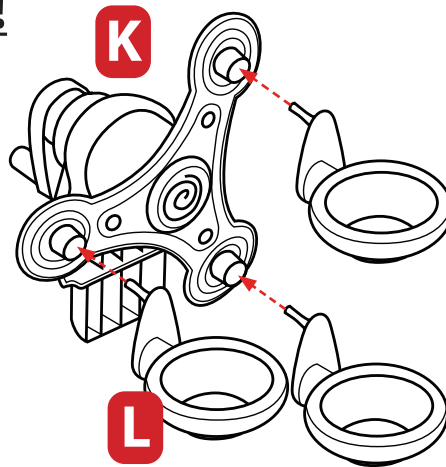

10 Last step. Get ready to splash!

Place assembled ferris wheel and bubble maker (part G) into the table base.

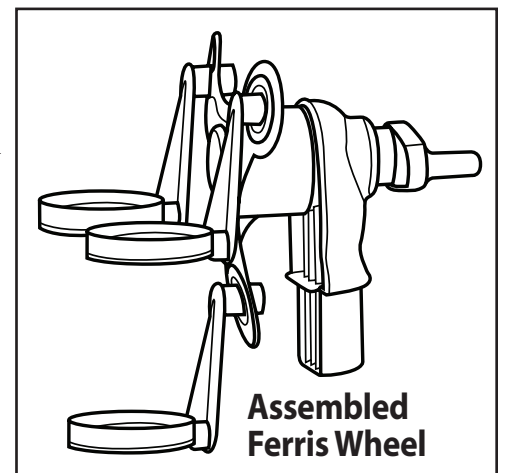
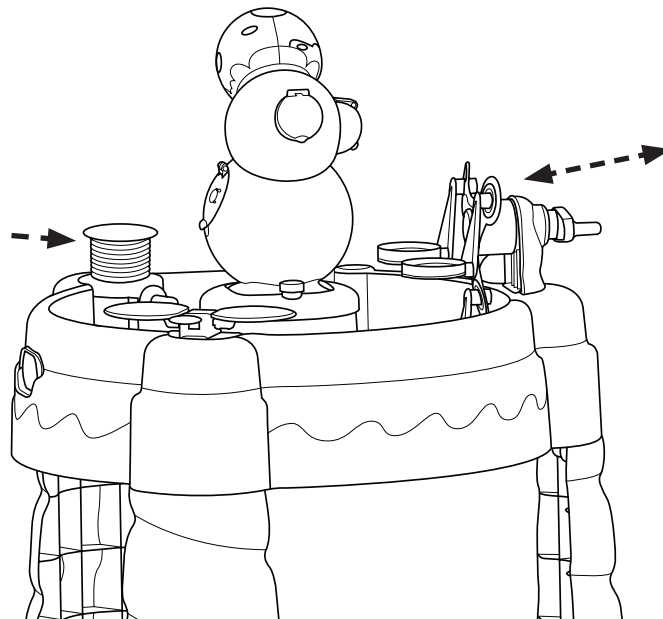
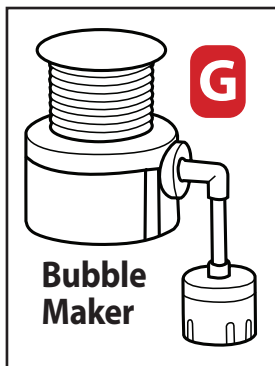

Let's make some bubbles and foam!!!

Fill the bubble blower with 2 tbsp. (1 oz.) of "bubble soap".

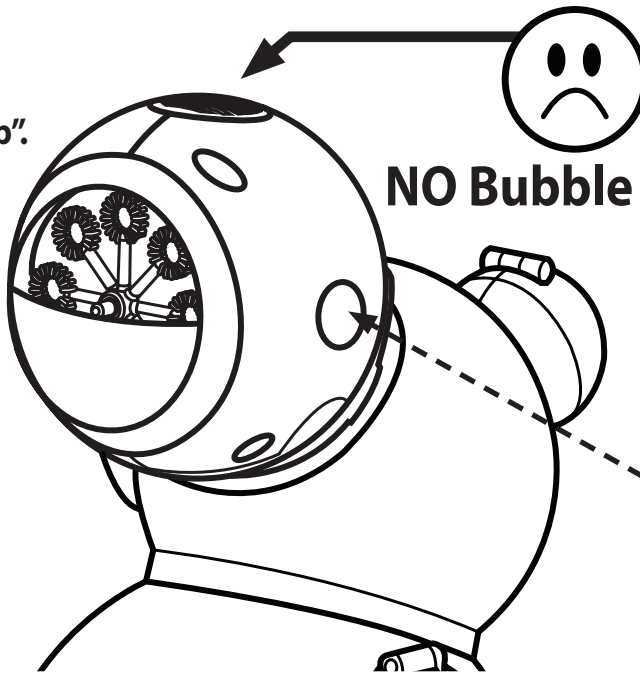

NO Bubble Soap!

Press the ON button to start bubble blower wands spinning. Press again to turn OFF.

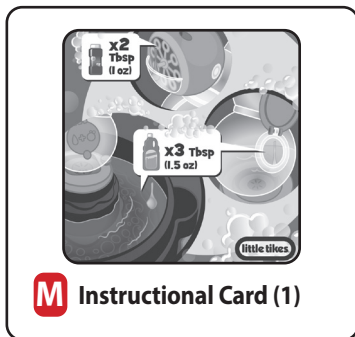

- Fill the bottom foam tower with water to below the small bubble.
- Add 3 tbsp. (1 1/2 oz.) of "bubble bath".

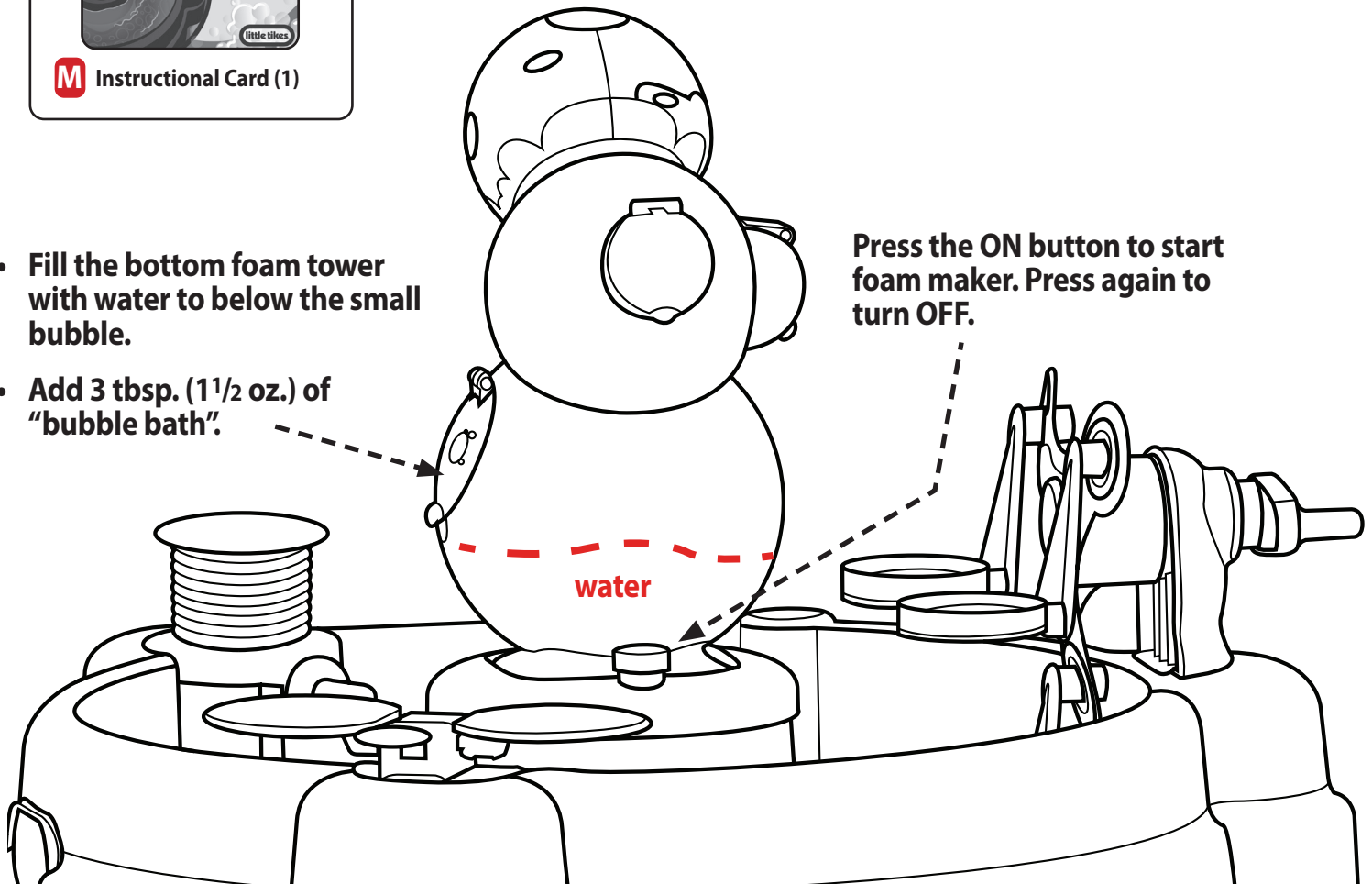

Press the ON button to start foam maker. Press again to turn OFF.

- Fill the FOAMO™ 3-in-1 Water Table with water. The table holds approximately 3 gallons (11.35 litres) of water.

Table à eau FOAMO™ 3-en-1

INSTRUCTIONS DE MONTAGE

Montage par un adulte requis. Durée de montage approximative : 30 min.

Merci d'avoir choisi l'ensemble Table à eau FOAMO™ 3-en-1 de Little Tikes®. Nous sommes déterminés à fournir un jouet durable et facile à monter, procurant à votre enfant des années de plaisir créatif!

Veillez lire ces renseignements très importants !

- Avant de commencer, lisez les instructions.
- Dégagez une surface plane pour avoir tous les matériaux à portée de la main.
- Les pièces sont énumérées ci-dessous; chaque pièce est identifiée par une lettre en ROUGE pour s'y retrouver facilement.
- Vous aurez besoin d'un tournevis cruciforme et des pinces (non fournis) pour monter l'ensemble de jeu Table à eau FOAMO™ 3-en-1.
 - Lorsque vous installez des vis, assurez-vous qu'elles soient bien fixées, mais **NE LES SERREZ PAS TROP FORT.**
- Les illustrations ne sont offertes qu'à titre indicatif. Les styles peuvent varier par rapport au contenu réel.
- **Si vous avez des questions, nous sommes là pour vous aider. Appelez notre service à la clientèle au 1 800 321-0183.**

Soyons prudents !

AVERTISSEMENT :

- **Montage par un adulte requis**
- Conservez ces instructions pour référence ultérieure.
- Avant le montage, prenez garde aux petites pièces contenues dans cet emballage : elles incluent, notamment, la quincaillerie, qui présente un danger d'étouffement, des bords coupants et des pointes acérées. Gardez à l'écart des enfants jusqu'à la fin du montage.
- Surveillance par un adulte requise. Ne laissez pas les enfants sans surveillance.
- Utilisez ce produit sur une surface ferme et plane et évitez de l'utiliser près d'une piscine, sur ou près d'escaliers, d'une colline ou d'une pente.
- Ce produit est conçu pour une utilisation extérieure en milieu familial uniquement.
- Ce produit est destiné aux enfants de 2 ans et plus.
- Ne permettez pas aux enfants de s'asseoir, de se tenir debout, de jouer ou de grimper sur la surface supérieure. Tout manquement à cette consigne peut provoquer une défaillance du produit.

- Destiné à être utilisé uniquement avec les accessoires fournis.
- Ne remplissez le réservoir qu'avec de l'eau propre du robinet. L'utilisation d'autres liquides peut être nocive ou endommager le jouet. Ne le remplissez jamais avec du sable ou de la terre.
- Ne stockez pas et ne laissez pas de l'eau dans le produit lorsqu'il n'est pas utilisé.

MISE AU REBUT

Démontez et mettez l'équipement au rebut de manière à éliminer tout danger au moment de le jeter, notamment en ce qui concerne les petites pièces et les bords coupants.

Informations sur la sécurité des piles. C'est du sérieux!

- Conservez ces instructions pour référence ultérieure.
- **Nécessite 2 piles alcalines « D » (LR20) et 4 piles « AAA » (LR03) (non fournies). (On peut utiliser des piles rechargeables à la place.)**
- La tension d'une pile rechargeable totalement chargée est souvent inférieure à celle d'une pile alcaline neuve. Il est donc conseillé d'utiliser des piles alcalines au lieu de piles rechargeables pour un fonctionnement optimal et une durée de jeu plus longue.
- Installez les piles avec la bonne polarité (+ et -).
- Pour empêcher les fuites de piles :
 1. Suivez les instructions des fabricants du jouet et des piles.
 2. N'utilisez pas des vieilles piles avec des piles neuves.
 3. N'utilisez pas des piles standard (zinc carbone), des piles alcalines ou des piles rechargeables en même temps. N'utilisez pas des piles de marques différentes en même temps. N'utilisez que les piles recommandées ou d'un type équivalent.
 4. Quand le jouet n'est pas utilisé pendant une longue période, retirez les piles pour éviter une fuite possible et le bris du module.
 5. Si les piles sont vides ou usées, retirez-les du produit.
 6. Jetez les piles en suivant les consignes; ne les enterrez pas. Ne jetez pas les piles au feu, car elles peuvent fuir ou exploser.
- Vérifiez que le couvercle est toujours installé adéquatement sur le module.

- Ne tentez pas de recharger des piles non rechargeables.
- Les piles rechargeables doivent être retirées du jouet avant d'être rechargées.
- Les piles rechargeables ne doivent être chargées que par un adulte.
- Les bornes d'alimentation ne doivent pas être court-circuitées.

REMARQUE : Si le module cesse de fonctionner ou ne fonctionne pas normalement, retirez les piles pendant quelques minutes, puis remettez-les. Si le problème persiste, installez de nouvelles piles.

CONFORMITÉ AVEC LA FCC

REMARQUE : Cet équipement a subi des tests et a été trouvé conforme aux limites imposées aux dispositifs numériques de classe B, en vertu de la section 15 du règlement de la FCC. Ces limites sont conçues pour fournir une protection raisonnable contre les interférences nuisibles dans une installation résidentielle. Cet équipement génère, utilise et peut émettre une énergie radiofréquence et, s'il n'est pas installé et utilisé conformément au mode d'emploi, peut produire des interférences affectant les communications radio. Cependant, il n'est pas garanti qu'aucune interférence ne se produira dans une installation particulière. Dans le cas où cet équipement émettrait des interférences affectant la réception de programmes radiophoniques ou télévisés, ce qui peut s'observer en éteignant et en rallumant le dispositif, l'utilisateur doit tenter de corriger cette interférence en prenant l'une ou plusieurs des mesures suivantes :

- réorienter ou déplacer l'antenne de réception.
- éloigner l'équipement du récepteur.
- brancher l'équipement sur une prise de courant d'un circuit différent de celui auquel le récepteur est connecté.
- consulter le revendeur ou un technicien radio/TV expérimenté pour obtenir de l'aide.

Cet appareil est conforme à la Section 15 des règlements de la FCC. Son utilisation est assujettie aux deux conditions suivantes : (1) Cet appareil ne peut causer d'interférence nuisible, et (2) cet appareil doit pouvoir fonctionner même s'il capte de l'interférence, incluant celle pouvant provoquer un fonctionnement indésirable.

Attention : Les modifications non autorisées par le fabricant peuvent annuler le droit d'utiliser cet appareil.

Cet appareil numérique de classe B est conforme à la norme canadienne ICES-003.

Quelques trucs avant de commencer!

- ❗ Avant de commencer le montage, assurez-vous d'avoir toutes les pièces énumérées ci-dessous.
- ❗ Certains ensembles de matériel peuvent comporter des composants supplémentaires.
- ❗ Questions? Nous sommes là pour vous aider. Appelez notre service à la clientèle au 1 800 321-0183.
- ❗ Outils requis (non fournis) : un tournevis cruciforme et une pince.

Pièces

- | | |
|---------------------------------|------------------------------------|
| A. Plateau de la table (1) | H. Claquette (1) |
| B. Pieds (3) | I. Gobelet (1) |
| C. Générateur de mousse (1) | J. Bouchon de vidange (1) |
| D. Tour à mousse inférieure (1) | K. Grande roue (1) |
| E. Tour à mousse supérieure (1) | L. Coupelles de la grande roue (3) |
| F. Souffleuse à bulles (1) | M. Carte d'instructions (1) |
| G. Générateur de bulles (1) | Vis de 3/4 po (1.9 cm) (4) |

Étapes Montage

Étape 1 : Prêt... les piles d'abord !

L'installation de la batterie doit être effectuée par un adulte :

1. À l'aide d'un tournevis cruciforme (non fourni), retirez les vis et le couvercle du compartiment à piles (1) situé sur le générateur de mousse (pièce C).

2. Installez deux (2) piles alcalines D neuves (non fournies), en veillant à ce que les pôles (+) et (-) soient orientés dans le bon sens, comme indiqué à l'intérieur du compartiment à piles.
3. Remettez le couvercle du compartiment en place et serrez les vis.

L'installation de la batterie doit être effectuée par un adulte :

1. À l'aide d'un tournevis cruciforme (non fourni), retirez les vis et le couvercle du compartiment à piles (1) situé sur la souffleuse à bulles (pièce F).
2. Installez quatre (4) piles alcalines AAA neuves (non fournies), en vous assurant que les pôles (+) et (-) sont orientés dans le bon sens, comme indiqué dans le compartiment à piles.
3. Remettez le couvercle du compartiment en place et serrez les vis.

ARRÊT : Vous assurer que les portes du compartiment à batteries sont fixées fermement. Si ce n'est pas le cas, l'électronique peut être exposée à l'eau durant le jeu.

Étape 2 : Tirez le bouchon de vidange... complètement !

1. Insérez d'abord le bouchon de vidange (pièce J) dans l'ouverture sur le dessus de table (pièce A). Poussez le bouchon de vidange à travers l'ouverture.
2. Ensuite, renversez la table. Faites passer le bouchon autour de l'ouverture, en tirant uniquement le bord du bouchon à travers. Le bord du bouchon doit être complètement tiré à travers.
3. Fermez le bouchon de vidange.

Étape 3 : Générez de la mousse !

ATTENDEZ ! Vous avez installé les piles, n'est-ce pas ?

1. Tourner la table à l'envers. POUR UNE POSITION CORRECTE :
 - Aligner l'encoche dans le générateur de mousse (pièce C) avec les encoches dans la table.
 - Aligner le bouton On/Off avec le renforcement circulaire dans la table.
 - Aligner les trous de vis dans le dans le générateur de mousse et ceux de la table.
2. Appuyez fermement pour le mettre en place (le couvercle de la batterie doit être orienté vers le haut).
3. Fixez le générateur de mousse à l'aide de (4) vis de 19 mm (3/4 po) aux (4) emplacements.

IMPORTANT : Des fuites d'eau peuvent survenir si le générateur de mousse n'est pas fixé fermement sur la table.

Étape 4 : Insérez les jambes

- Insérez les pieds de table (pièce B) dans le plateau de la table (pièce A), enclenchez-les. Placez sur une surface plane avant d'insérer les pieds.

Étape 5 : Faites correspondre les tours... et tournez

- Insérez la tour à mousse supérieure (pièce E) sur la tour à mousse inférieure (pièce D) - ces pièces présentent des encoches pour s'emboîter.

- Pour serrer, tournez la tour à mousse supérieure dans le sens des aiguilles d'une montre.

Étape 6 : Alignez-la et enclenchez-la

- Tout d'abord, alignez les encoches dans la base inférieure du plateau de la table (pièce A) sur les encoches de la tour à mousse inférieure. Enclenchez ensuite la tour à mousse dans l'ouverture de la table.
- La tour à mousse inférieure présente des encoches pour s'insérer dans la table. Appuyez vers le bas pour l'insérer dans la table.

Étape 7 : Faites ensuite correspondre la souffleuse à bulles !

ATTENDEZ ! Vous avez installé les piles, n'est-ce pas ?

- Insérez la souffleuse à bulles (pièce F) sur la tour à mousse - ces pièces présentent des encoches pour s'emboîter.
- Pour serrer, tournez la souffleuse à bulles dans le sens des aiguilles d'une montre. Les baguettes à bulles en rotation doivent être placées sur le dessus.

Étape 8 : Cette étape est si simple !

- Insérez la claquette (pièce H) dans la table.

Étape 9 : Grande roue amusante !

- Insérez les (3) godets de la grande roue (pièce L) dans la grande roue.

Étape 10 : Dernière étape. Préparez-vous à faire des éclaboussures !

- Placez la grande roue et le générateur de bulles assemblés (pièce G) dans la base de la table.

Faisons des bulles et de la mousse !!!

SOUFFLEUSE À BULLES

- Remplissez la souffleuse à bulles avec 2 c.à.s. (28 ml) de « savon à bulles ». Appuyez sur le bouton ON pour

démarrer la rotation des baguettes de la souffleuse à bulles. Appuyez à nouveau pour éteindre.

TOUR À MOUSSE

- Remplissez d'eau la tour à mousse inférieure et ajoutez 3 c.à.s. (43 ml) de « bain moussant ».
- Appuyez sur le bouton ON pour démarrer la mousse dans la tour à mousse. Appuyez à nouveau pour éteindre.
- Remplissez d'eau la table à eau Table à eau FOAMO™ 3-en-1. La table peut contenir environ 11,35 litres (3 gallons) d'eau.

SERVICE CONSOMMATEURS

www.littletikes.com

MGA Entertainment (Netherlands) B.V.
Baronie 68-70, 2404 XG Alphen a/d Rijn,
The Netherlands
Email: sav@mgae.com

Imprimé aux États-Unis.

© The Little Tikes Company, et MGA Entertainment company. LITTLETIKES® est une marque de commerce de Little Tikes aux États-Unis et dans d'autres pays. Tous les logos, noms, caractères, similitudes, images, slogans et apparence d'emballage sont la propriété de Little Tikes. Merci de conserver cette adresse et cet emballage car ils contiennent des informations importantes. Le contenu, y compris les spécifications et les couleurs, peut varier des illustrations de l'emballage. Instructions incluses. Merci d'enlever l'emballage, y compris les étiquettes, liens et fils cousus, avant de donner ce jouet à un enfant.

GARANTIE LIMITÉE

The Little Tikes Company fabrique des jouets amusants de qualité exceptionnelle. Nous garantissons à l'acheteur d'origine que ce produit est exempt de vices de matériau ou de fabrication pendant une année* à compter de sa date d'achat (le reçu d'achat daté est exigé comme preuve d'achat). Au titre de la présente garantie, la seule responsabilité de The Little Tikes Company et le seul recours se limitent au remplacement de la pièce défectueuse ou au remplacement du produit. La présente garantie est valable uniquement si le produit a été assemblé et entretenu conformément aux instructions fournies. La présente garantie ne couvre ni les dommages résultant d'une utilisation abusive ou d'un accident, ni l'apparence esthétique telle les décolorations ou les rayures dues à l'usure normale ou à toute autre cause ne relevant pas de vices de matériau ou de fabrication. *La période de garantie est de trois (3) mois pour les services de garderie et les acheteurs commerciaux.

États-Unis et Canada : Pour obtenir des informations sur le service de garantie ou de remplacement des pièces veuillez visiter notre site Web : www.littletikes.com, appeler le 1-800-321-0183 ou écrire à : Consumer Service, The Little Tikes Company, 2180 Barlow Road, Hudson OH 44236, U.S.A. Certaines pièces de rechange peuvent être achetées après l'expiration de la garantie – veuillez nous contacter pour obtenir de plus amples informations.

À l'extérieur des États-Unis et du Canada : Veuillez contacter le magasin où le produit a été acheté pour vous informer sur le service de garantie. La présente garantie vous offre des droits spécifiques reconnus par la loi, mais il se peut que vous ayez d'autres droits qui varient selon le pays/la province. Certains pays ou certaines provinces n'autorisent pas l'exclusion ou la limitation pour les dommages consécutifs ou fortuits, par conséquent la limitation ou l'exclusion qui précède peut ne pas s'appliquer à votre cas.

Gardez ce manuel car il renferme des renseignements importants.



« Protégeons notre environnement! »

Le symbole de la poubelle à roulettes indique que le produit ne doit pas être jeté avec les déchets ménagers. Veuillez utiliser les points de collecte ou les installations de recyclage désignées pour vous débarrasser de l'article. Ne traitez pas les vieilles piles comme des déchets ménagers. Emmenez-les dans un centre de recyclage désigné.



Mesa de agua FOAMO™ 3-en-1

INSTRUCCIONES DE MONTAJE



El montaje debe realizarlo un adulto. Tiempo aproximado de montaje: 30 min.

Gracias por elegir Little Tikes® Mesa de agua FOAMO™ 3-en-1. Nos esforzamos por crear juguetes perdurables, fáciles de ensamblar y creados para durar, que brindan a sus niños años de diversión fascinante y recurrente.

Información realmente importante que debería conocer:

- En primer lugar, lea detenidamente todas las instrucciones.
- Limpie una superficie plana para colocar todos los materiales de manera que todo esté al alcance de la mano.

- Las piezas están enumeradas a continuación; cada pieza está identificada con una letra en ROJO para una referencia sencilla.
- Necesitará un destornillador Phillips y pinzas (no están incluidas) para armar la torre Mesa de agua FOAMO™ 3-en-1.
 - Cuando coloque los tornillos, asegúrese de que estén bien ajustados, pero NO LOS APRIETE DEMASIADO.

- Las ilustraciones son solo a modo de referencia. Los estilos pueden ser distintos de los contenidos reales.
- **Si tiene preguntas, estamos aquí para ayudarlo. Llame a nuestro equipo de servicio al cliente al 1-800-321-0183.**

¡Seamos cuidadosos!



¡ADVERTENCIA!

- **¡Debe ser armada por un adulto!**
- Guarde estas instrucciones para referencia futura.
- Antes de ensamblar los componentes, recuerde que el paquete contiene piezas pequeñas con las que los niños podrían atragantarse. Asimismo, posee bordes afilados y puntas aguzadas. Hasta no terminar de ensamblar todas las piezas, mantenga alejados a los niños.
- Se requiere supervisión por parte de un adulto. No deje a los niños solos.
- Use este producto sobre una superficie firme y nivelada, y evite usarlo cerca de piscinas o sobre escaleras, colinas o pendientes.
- Este producto está destinado para uso familiar en exteriores solamente.
- Este producto está destinado para ser usado por niños de 2 años en adelante.
- No permita que los niños se sienten, paren, jueguen o trepen sobre la superficie superior. En caso contrario, el producto se volverá inestable.
- Diseñado para usar únicamente con los accesorios suministrados.
- Nunca lo llene con ninguna otra cosa que no sea agua limpia del grifo. El uso de otros líquidos puede ser perjudicial o dañar la unidad. Nunca llene el producto con arena o tierra.
- No almacene ni deje agua en el producto cuando no lo esté usando.

DESECHO

Desarme y deseche el equipo de tal manera que no existan condiciones peligrosas como piezas pequeñas y bordes afilados en el momento en que se desecha el equipo.

Información sobre la seguridad de la batería. ¡Esto es importante!

- Conserve estas instrucciones para referencia futura.
 - **Requiere 2 baterías alcalinas "D" (LR20) y 4 "AAA" (LR03) (no incluidas). (Se pueden sustituir por baterías recargables).**
 - La tensión de una batería de carga completa, recargable frecuentemente es inferior a la de una batería alcalina nueva. Por lo tanto, se recomienda la utilización de baterías alcalinas en lugar de baterías recargables para obtener un mejor rendimiento y mayor tiempo de juego.
 - Instale las baterías con la polaridad correcta (+ y -).
 - Para evitar la fuga de la batería:
1. Siga las instrucciones de instalación del fabricante del

juguete y la batería.

2. No mezcle las baterías antiguas con las nuevas.
 3. No mezcle baterías estándar (carbón-zinc), alcalinas o recargables. No mezcle diferentes marcas de baterías. Solo se recomienda la utilización de baterías del mismo tipo o equivalentes.
 4. Cuando el juguete no se usa durante un período de tiempo extendido, retire las baterías para impedir una posible fuga y daño a la unidad.
 5. Retire las baterías gastadas o agotadas del producto.
 6. Deseche las baterías gastadas de manera adecuada; no las queme. No deseche las baterías en el fuego ya que pueden tener fugas o explotar.
- Cerciórese de que la cubierta esté correctamente instalada en la unidad en todo momento.
 - No intente recargar las baterías no recargables.
 - Las baterías recargables deben retirarse del juguete antes de ser recargadas.
 - La carga de las baterías recargables la debe realizar un adulto.
 - Las terminales de alimentación no deben permanecer activadas.

NOTA: Si la unidad deja de funcionar o no funciona como debería, retire las baterías durante algunos minutos y luego vuelva a insertarlas. Si el problema persiste, instale baterías nuevas.

CUMPLIMIENTO DE FCC

NOTA: Este equipo ha sido verificado y se comprobó que cumple con los límites para un dispositivo digital de Clase B, conforme a la sección 15 de las Reglas de la FCC. Estos límites se diseñaron para brindar protección razonable frente a la interferencia perjudicial en una instalación residencial. Este equipo genera, usa y puede irradiar energía de radiofrecuencia y, si no se instala y utiliza de acuerdo con las instrucciones, puede causar interferencia perjudicial a las comunicaciones de radio. Sin embargo, no existen garantías de que esa interferencia no se producirá en una instalación en particular. Si este equipo causa interferencia perjudicial en la recepción de las señales de radio o televisión, que puede estar determinada por el encendido o apagado del equipo, se invita al usuario a corregir la interferencia llevando a cabo una o más de las siguientes medidas:

- Reorientar o reubicar la antena receptora.
- Aumentar la separación entre el equipo y el receptor.
- Conecte el equipo en un tomacorriente en un circuito diferente del que está conectado el receptor.
- Consulte con su distribuidor o con un técnico de radio/TV experimentado para obtener ayuda.

Este dispositivo cumple con la sección 15 de las Reglas de la FCC. El funcionamiento está sujeto a las dos condiciones siguientes: (1) Es posible que este dispositivo no cause interferencia perjudicial, y (2) este dispositivo debe aceptar cualquier interferencia recibida, incluida la interferencia que puede causar el funcionamiento indeseado. Precaución: Las modificaciones no autorizadas por el fabricante pueden anular la autorización del usuario para utilizar el equipo. Este aparato digital de Clase B cumple con la norma canadiense ICES-003.

¡Algunos aspectos importantes antes de comenzar!

- ❗ **ANTES de comenzar con el montaje, asegúrese de tener todas las piezas enumeradas a continuación.**
- ❗ **Algunos paquetes pueden contener piezas muy pequeñas.**
- ❗ **¿Tiene preguntas? Estamos aquí para ayudarlo. Llame a nuestro equipo de servicio al cliente de Little Tikes al 1-800-321-0183.**
- ❗ **Herramientas necesarias (no incluidas): destornillador de estrella y alicates.**

Piezas

- | | |
|----------------------------------|---------------------------------|
| A. Parte superior de la mesa (1) | H. Badajo (1) |
| B. Patas (3) | I. Recipiente (1) |
| C. Generador de espuma (1) | J. Tapón de drenaje (1) |
| D. Torre de espuma inferior (1) | K. Noria (1) |
| E. Torre de espuma superior (1) | L. Recipientes de la noria (3) |
| F. Soplador de burbujas (1) | M. Tarjeta de instrucciones (1) |
| G. Generador de burbujas (1) | Tornillo 3/4" (1.9 cm) (4) |

Pasos de Montaje

Paso 1: Listo... ¡las baterías primero!

La instalación de las baterías debe ser realizada por un adulto:

1. Utilizando un destornillador de estrella (no incluido), retire los tornillos y la tapa del compartimento de las baterías (1) situados en el generador de espuma (pieza C).
2. Instale dos (2) baterías alcalinas D nuevas (no incluidas), asegurándose de que los extremos (+) y (-) estén orientados en la dirección correcta, tal y como se indica en el interior del compartimento de las baterías.
3. Vuelva a colocar la tapa del compartimento y apriete los tornillos.

La instalación de las baterías debe ser realizada por un adulto:

1. Utilizando un destornillador de estrella (no incluido), retire los tornillos y la tapa del compartimento de las baterías (1) situados en el soplador de burbujas (pieza F).
2. Instale cuatro (4) baterías alcalinas AAA nuevas (no incluidas), asegurándose de que los extremos (+) y (-) estén orientados en la dirección correcta, tal y como se indica en el interior del compartimento de las baterías.
3. Vuelva a colocar la tapa del compartimento y apriete los tornillos.

ALTO: Asegúrese de que las puertas de las baterías están firmemente apretadas. No hacerlo puede exponer los componentes electrónicos al agua durante el juego.

Paso 2: Tire del tapón de drenaje... ¡hasta el final!

1. Primero inserte el tapón de drenaje (pieza J) en la abertura de la parte superior de la mesa (pieza A). Empuje el tapón de drenaje a través de la abertura.
2. A continuación, dé la vuelta a la mesa. Mueva el tapón alrededor de la abertura, tirando solo del borde del tapón. El borde del tapón debe atravesar completamente la abertura.
3. Cierre el tapón de drenaje.

Paso 3: ¡Haga espuma!

¡ESPERE! Ha instalado las baterías, ¿verdad?

1. Dele la vuelta a la mesa. PARA SU CORRECTA COLOCACIÓN:
 - Alinee las ranuras del generador de espuma (parte C) con las ranuras de la mesa.
 - Alinee el botón de encendido/apagado con la hendidura circular de la mesa.

- Alinee los orificios de los tornillos del generador de espuma con los salientes de los tornillos en la mesa.
2. Presione firmemente en su lugar (la tapa de la batería debe estar hacia arriba).
3. Asegure el generador de espuma con (4) tornillos de 3/4" (1.9 cm) en las (4) ubicaciones.

IMPORTANTE: La unidad puede sufrir alguna fuga de agua si el generador de espuma no está bien sujeto a la mesa.

Paso 4: Encaje de las patas

- Inserte las patas de la mesa (pieza B) en la parte superior de la mesa (pieza A) y encájelas en su lugar. Coloque la mesa sobre una superficie plana antes de empujar las patas hacia adentro.

Paso 5: Una las torres... y gire

- Inserte la torre de espuma superior (pieza E) en la torre de espuma inferior (pieza D); estas piezas están preparadas para encajar.
- Para apretar, gire la torre de espuma superior en el sentido de las agujas del reloj.

Paso 6: ¡Alinee y ENCAJE!

- Primero, alinee las muescas de la base inferior de la mesa (pieza A) con las muescas de la torre de espuma inferior. Luego, encaje la torre de espuma en la abertura de la mesa.
- La parte inferior de la torre de espuma está preparada para encajar en la mesa. Presione hacia abajo para encajar en la mesa.

Paso 7 : ¡A continuación, coloque el soplador de burbujas!

¡ESPERE! Ha instalado las baterías, ¿verdad?

- Inserte el soplador de burbujas (pieza F) en la torre de espuma; estas partes están preparadas para encajar.
- Para apretar, gire el soplador de burbujas en el sentido de las agujas del reloj.

Paso 8: ¡Este paso es fácil!

- Inserte el badajo (pieza H) en la mesa.

Étape 9 : ¡Diversión en la noria!

- Inserte (3) copas de la noria (pieza L) en la noria.

Étape 10 : Último paso. ¡Prepárese para chapotear!

- Coloque la noria y el generador de burbujas ensamblados (pieza G) en la base de la mesa.

¡¡¡Hagamos burbujas y espuma!!!

SOPLADOR DE BURBUJAS

- Llene el soplador de burbujas con 2 cucharadas (1 onza) de "jabón de burbujas". Presione el botón de ENCENDIDO para que comiencen a girar las varillas del soplador de burbujas. Pulse nuevamente para apagar.

TORRE DE ESPUMA

- Llene la torre de espuma inferior con agua y agregue 3 cucharadas (1 1/2 onzas) de "baño de burbujas".
- Presione el botón de ENCENDIDO para que la torre de espuma comience a generar espuma. Pulse nuevamente para apagar.

- Llene la mesa de agua FOAMO™ 3-en-1 con agua. La mesa contiene aproximadamente 11,35 litros (3 galones) de agua.

SERVICIO AL CLIENTE

www.littletikes.com

MGA Entertainment (Netherlands) B.V.

Baronie 68-70, 2404 XG

Alphen a/d Rijn, The Netherlands

Tel: +31 (0) 172 758038

E-mail: klantenservice@mgae.com

Impreso en E.U.A.

© The Little Tikes Company, una compañía de MGA Entertainment. LITTLE TIKES® es una marca registrada de Little Tikes en EE.UU. y otros países. Todos los logotipos, nombres, personajes, representaciones, imágenes, eslóganes y apariencia del embalaje son propiedad de Little Tikes. Conserve esta dirección y embalaje para referencia ya que contiene información importante. El contenido, incluyendo especificaciones y colores, puede ser diferente a las fotos que se muestran en el paquete. Instrucciones incluidas. Antes de darle este producto al niño quitele todo el embalaje, incluyendo etiquetas, amarres y costuras.

GARANTÍA LIMITADA

La compañía Little Tikes fabrica juguetes divertidos de alta calidad. Le garantizamos al comprador original que este producto está libre de defectos de material o mano de obra por un año * a partir de la fecha de compra (se requiere el recibo de compra fechado como prueba). A exclusiva elección de la compañía Little Tikes, el único rescacimiento disponible bajo esta garantía será el reemplazo de la parte defectuosa del producto o el reemplazo del producto. Esta garantía es válida solamente si el producto ha sido montado y mantenido según las instrucciones. Esta garantía no cubre abuso, accidente, aspectos cosméticos tales como el descoloramiento o las rayas como consecuencia de un uso normal, ni ningún otro problema que no surja de defectos de material o mano de obra. *El período de garantía es de tres (3) meses para guarderías o compradores comerciales.

Fuera de EE.UU. y Canadá: Póngase en contacto con el lugar de compra para el servicio de garantía. Esta garantía le otorga derechos legales específicos y es posible también que tenga otros derechos que varían según el país/estado. Algunos países/estados no permiten la exclusión o limitación de daños concomitantes o consecuentes, por lo cual la limitación o exclusión mencionada puede no aplicarse a usted.

Conserve este manual ya que contiene información importante.



¡Cuidemos el medio ambiente!

El símbolo de cubo de basura con ruedas, indica que el producto no debe desecharse con otros desperdicios domésticos. Por favor, use puntos de recolección designados o instalaciones de reciclaje para desechar el artículo. No trate las pilas usadas como desperdicio doméstico. Llévelas a las instalaciones de reciclaje designadas.



3-in-1 FOAMO™ Seifenblasentisch ZUSAMMENBAUANLEITUNG

Zusammenbau muss durch Erwachsene erfolgen. Zeit für den Zusammenbau (ungefähr) 30 Minuten.

Alter: ab 2 Jahre

Vielen Dank, dass Sie sich für den Little Tikes© 3-in-1 FOAMO™ Seifenblasentisch entschieden haben. Wir wollen Ihnen ein robustes, einfach zu montierendes Spielzeug anbieten, das lange hält und Ihrem Kind jahrelangen, einfallreiches und fantasievolles Spielen ermöglicht!

Sehr wichtige Informationen, die Sie kennen sollten!

- Lesen Sie zuerst alle Anweisungen durch.
- Räumen Sie eine ebene Fläche frei und legen Sie alle Materialien so aus, dass alles griffbereit ist.
- Für die Montage des 3-in-1 FOAMO™ Seifenblasentisches benötigen Sie einen Kreuzschlitzschraubendreher und eine Zange (nicht im Lieferumfang enthalten). - Achten Sie darauf, dass die Schrauben fest angebracht werden, aber NICHT ZU FEST angezogen sind.
- Die Teile sind unten aufgeführt – jedes Teil ist zur leichteren Zuordnung mit einem Buchstaben in ROT gekennzeichnet.
- Die Abbildungen dienen nur zur Veranschaulichung. Die Darstellung kann vom tatsächlichen Inhalt abweichen.
- Fragen? Wir helfen gerne. Wenden Sie sich an Ihren Little Tikes-Kundendienst.



ACHTUNG:

- **ZUSAMMENBAU DURCH ERWACHSENE ERFORDERLICH.**
- Diese Anleitungen zur späteren Einsicht aufbewahren!
- Vor der Montage enthält diese Packung Kleinteile: Metallteile, die eine Erstkungsgefahr darstellen und scharfe Kanten und Spitzen haben. Vor dem Zusammenbau von Kindern fernhalten.
- Überwachung durch Erwachsene notwendig. Lassen Sie Ihr Kind nicht unbeaufsichtigt.
- Dieses Produkt ist ausschließlich für den privaten Gebrauch unter freiem Himmel bestimmt.
- Dieses Gerät ist für Kinder ab 2 Jahren geeignet.
- Benutzen Sie diesen Tisch auf einer stabilen, ebenen Fläche und vermeiden Sie die Benutzung in der Nähe von Swimmingpools, auf oder in der Nähe von Treppen, Bergen oder Abhängen.
- Kindern dürfen nicht auf der Spieloberfläche sitzen, stehen, spielen oder klettern. Ansonsten kann der Tisch instabil werden.
- Die Benutzung ist nur mit den gelieferten Zubehörteilen vorgesehen.
- Als Füllflüssigkeit nur sauberes Leitungswasser benutzen. Andere Flüssigkeiten können schädlich sein oder das Gerät beschädigen.
- Im Gerät darf kein Wasser verbleiben, wenn das Gerät nicht benutzt wird.

ENTSORGUNG

- Das Gerät so auseinanderbauen und entsorgen, dass keine Gefahrensituationen, beispielsweise durch kleine Teile und scharfe Kanten, entstehen zum Zeitpunkt, wenn das Gerät ausrangiert wird.

Informationen zur Batteriesicherheit. Wichtig!

- Diese Anleitungen zur späteren Einsicht aufbewahren!
- **Zwei 2 „D“ (LR20) and 4 „AAA“ (LR03) Alkalibatterien erforderlich (nicht im Lieferumfang enthalten).** (Wahlweise können auch wiederaufladbare Akkus verwendet werden.)
- Die Spannung eines voll aufgeladenen Akkus ist oftmals niedriger als die Spannung einer neuen Alkalibatterie. Deshalb werden Alkalibatterien anstelle von wiederaufladbaren Akkus empfohlen, um bessere Leistung und längere Spielzeit zu gewährleisten.
- Batterien mit der richtigen Polarität einlegen (+ und -).
- Um Undichtigkeit der Batterien zu verhüten:
- 1. Anleitungen des Spielzeug- und des Batterieherstellers genau befolgen.
- 2. Niemals alte und neue Batterien gemeinsam einsetzen.
- 3. Niemals normale (Kohle-Zink), alkaline oder wiederaufladbare (Nickel-Cadmium oder Nickel-Metallhydrid) Batterien mischen. Niemals Batterien unterschiedlicher Marken mischen. Nur Batterien derselben oder einer äquivalenten Art sind empfehlungsgemäß zu benutzen.
- 4. Wenn das Spielgerät längere Zeit nicht benutzt wird, sollten die Batterien entfernt werden, um mögliches Auslaufen und Beschädigung des Geräts zu verhindern.
- 5. Leere Batterien aus dem Gerät herausnehmen.
- 6. Leere Batterien ordnungsgemäß entsorgen, nicht vergraben. Nicht verbrennen, sie könnten auslaufen oder explodieren.
- Sicherstellen, daß der Deckel des Geräts zu allen Zeiten richtig befestigt ist.
- Nicht versuchen, nicht aufladbare Batterien zu laden.
- Wiederaufladbare Akkus müssen aus dem Spielgerät genommen werden, bevor sie geladen werden.
- Das Aufladen der Akkus darf nur von einem Erwachsenen durchgeführt werden.
- Die Netzklemmen dürfen nicht kurzgeschlossen werden

Anmerkung: Sollte das Gerät nicht mehr bzw. nicht richtig funktionieren, nehmen Sie bitte die Batterien heraus und legen Sie sie erst nach ein paar Minuten wieder ein. Tritt das Problem auch weiterhin auf, wechseln Sie bitte die Batterien aus.

Hier einige Hinweise, bevor Sie anfangen!

- BEVOR Sie mit der Montage beginnen, stellen Sie sicher, dass Sie alle unten aufgeführten Teile haben.
- Einige Hardwarepakete enthalten möglicherweise zusätzliche Teile.
- Fragen? Wir helfen gerne. Wenden Sie sich an Ihren Little Tikes-Kundendienst.
- Erforderliches Werkzeug (nicht enthalten): Kreuzschlitzschraubendreher und Zange.

TEILE

- | | |
|-----------------------------|------------------------|
| A. Tischoberteil (1) | H. Klatscher (1) |
| B. Beine (3) | I. Becher (1) |
| C. Schaummacher (1) | J. Ablasstopfen (1) |
| D. Schaumturm-Unterteil (1) | K. Riesenrad (1) |
| E. Schaumturm-Oberteil (1) | L. Riesenradbecher (3) |
| F. Seifenblasenpuster (1) | M. Anleitungskarte (1) |
| G. Seifenblasenmacher (1) | 3/4" Schrauben (4) |

Montageschritte

Schritt 1: Los geht's...Zuerst die Batterien!

- Batterien dürfen nur von Erwachsenen eingelegt werden.
1. Mit einem Kreuzschlitzschraubendreher (nicht enthalten) die Schrauben und die Batteriefachabdeckung (1) auf dem Schaummacher (Teil C) entfernen.
 2. Zwei (2) volle Alkalibatterien vom Typ D (nicht enthalten) einlegen. Dabei auf die richtige Ausrichtung der Pole (+) und (-) achten (siehe Abb. im Batteriefach).
 3. Batteriefachabdeckung wieder anbringen und mit den Schrauben befestigen.

Batterien dürfen nur von Erwachsenen eingelegt werden.

1. Mit einem Kreuzschlitzschraubendreher (nicht enthalten) die Schrauben und die Batteriefachabdeckung (1) auf dem Seifenblasenpuster (Teil C) entfernen.
 2. Vier (4) volle Alkalibatterien vom Typ AAA (nicht enthalten) einlegen. Dabei auf die richtige Ausrichtung der Pole (+) und (-) achten (siehe Abb. im Batteriefach).
 3. Batteriefachabdeckung wieder anbringen und mit den Schrauben befestigen.
- HALT:** Bestätigen Sie, dass die Batteriefachabdeckungen sicher befestigt sind. Andernfalls können die elektronischen Komponenten beim Spielen mit Wasser in Kontakt kommen.

Schritt 2: Ablasstopfen einsetzen...aber komplett!

1. Zunächst den Ablasstopfen (Teil J) in die Öffnung auf dem Tischoberteil (Teil A) einsetzen. Den Ablasstopfen durch die Öffnung drücken.
2. Anschließend den Tisch umdrehen. Die Wulst des Stopfens um die Kante der Öffnung legen. Die Wulst muss vollständig durchgezogen sein.
3. Den Ablasstopfen schließen.

Schritt 3: Jetzt wird's schaumig!

HALT! Die Batterien sind eingelegt – oder?

ZUR KORREKTEN POSITIONIERUNG:

- Die Kerben im Schaummacher (Teil C) mit den Kerben im Tisch zur Deckung bringen.
- Die Ein/Aus-Taste mit dem kreisförmigen Ausschnitt im Tisch zur Deckung bringen.
- Die Schraubenlöcher im Schaummacher mit den Schraubdomen im Tisch zur Deckung bringen.
- 2. Fest eindrücken (Batteriefachabdeckung weist nach oben).
- 3. Den Schaummacher mit vier 3/4" (1.9 cm)-Schrauben an vier Stellen festschrauben.

WICHTIG: Wenn der Schaummacher nicht fest am Tisch befestigt ist, kann es zum Austreten von Wasser kommen.

Schritt 4: Beine einstecken

- Die Tischbeine (Teil C) in das Tischoberteil (Teil A) einsetzen und einrasten lassen. Vor dem Einbau der Beine das Tischoberteil auf eine ebene Fläche legen.

Schritt 5: Turmteile zusammensetzen...und eindrehen

- Das Schaumturm-Oberteil (Teil E) auf das Schaumturm-Unterteil (Teil D) stecken - diese Teile haben zueinander passende Aussparungen.
- Zum Festziehen das Schaumturm-Oberteil im Uhrzeigersinn drehen.

Schritt 6: Ausrichten und EINRASTEN

- Zunächst die Kerben im Tischunterteil (Teil A) zu den Laschen im Schaumturm-Unterteil ausrichten. Anschließend den Schaumturm in die Tischöffnung einrasten lassen.
- Das Schaumturm-Unterteil hat in den Tisch passende Aussparungen. Nach unten drücken, um es in den Tisch einzusetzen.

Schritt 7: Jetzt geht es an den Seifenblasenpuster!

HALT! Die Batterien sind eingelegt – oder?

- Den Seifenblasenpuster (Teil F) auf den Schaumturm (Teil D) setzen - diese Teile haben zueinander passende Aussparungen.
- Zum Festziehen den Seifenblasenpuster im Uhrzeigersinn drehen. Die drehbaren Blasinge müssen oben sein.

Schritt 8: Dieser Schritt ist so einfach!

- Den Klatscher (Teil H) in den Tisch einsetzen.

Schritt 9: Spaß mit dem Riesenrad!

- 3 Riesenradbecher (Teil L) in das Riesenrad einsetzen.

Schritt 10: Letzter Schritt. Fertig zum Planschen!

- Das zusammengebaute Riesenrad und den Seifenblasenmacher (Teil G) in das Tischunterteil einsetzen.

Und jetzt machen wir Schaum und Seifenblasen!

SEIFENBLASENPUSTER

- Den Seifenblasenpuster mit 2 Esslöffeln (3 cl) „Seifenblasenflüssigkeit“ befüllen. Die Taste ON drücken; die Blasinge beginnen sich zu drehen. Die Taste erneut drücken, um den Seifenblasenpuster auszuschalten.

SCHAUMTURM

- Das Schaumturm-Unterteil mit Wasser füllen und 3 Esslöffel (4,5 cl) „Schaumbad“ zugeben.
- Die Taste ON drücken; der Schaumturm beginnt zu schäumen. Die Taste erneut drücken, um den Seifenblasenpuster auszuschalten.
- Den 3-in-1 FOAMO™ Seifenblasentisch mit Wasser befüllen. In den Tisch passen etwa 11,35 Liter Wasser.

KUNDENSERVICE:

www.littletikes.com

MGA Entertainment (Netherlands) B.V.
Baronie 68-70, 2404 XG Alphen aan den Rijn
Netherlands
www.mgae.de
Info@mgae.de

Gedruckt in V.s.a.

© The Little Tikes® Company, ein Unternehmen von MGA Entertainment. LITTLE TIKES® ist ein Markenzeichen von Little Tikes in den USA und anderen Ländern. Alle Logos, Namen, Gestalten, Abbilder, Images, Slogans und Verpackungsdesigns sind das Eigentum von Little Tikes. Diese Verpackung bitte für mögliche Rückfragen aufbewahren. Sie enthält wichtige Informationen. Bitte entfernen Sie die Verpackung und die Firmenadresse sowie jegliche Anhänger, Befestigungen und Fäden, bevor das Produkt in die Hände eines Kindes gelangt. Abweichungen des Inhalts in Farbe und Gestaltung gegenüber den Abbildungen auf der Verpackung vorbehalten. Anleitung enthalten.

GARANTIE

The Little Tikes Company stellt lustige, hochwertige Spielsachen her. Wir gewähren dem Erstkäufer vom Zeitpunkt des Erwerbs eine auf ein Jahr * befristete Garantie hinsichtlich Materialien und Verarbeitung (Kaufbeleg mit Datum ist erforderlich). Die einzigen unter dieser Garantie verfügbaren Abhilfemaßnahmen sind entweder der Ersatz des fehlerhaften Teils des Produktes oder der Ersatz des Produktes; dies liegt einzig und allein im Ermessen von The Little Tikes Company. Garantieanspruch besteht nur, wenn das Produkt den Anweisungen entsprechend zusammengebaut und gewartet wurde. Die Garantie erstreckt sich nicht auf Missbrauch, Unfall, Schönheitsfehler wie Verblasen oder Kratzer durch normale Abnutzung oder alle anderen Ursachen, die sich nicht aus Material- oder Verarbeitungsfehlern ergeben. *Die Garantiefrist beträgt drei (3) Monate für Kindertagesstätten oder kommerzielle Käufer.

Außerhalb der U.S.A. und Kanadas: Kontaktieren Sie bei Garantieansprüchen die Verkaufsstelle. Diese Garantie gibt Ihnen spezifische gesetzliche Rechte. Sie mögen noch weitere Rechte haben, die von Land/Staat zu Land/Staat unterschiedlich sind. Einige Länder/Staaten gestatten nicht den Ausschluss von beiläufig entstandenen oder Folgeschäden, so dass die obigen Einschränkungen auf Sie möglicherweise nicht zutreffen.

Bitte bewahren Sie diese Anleitung auf, sie enthält wichtige Informationen.



Umweltschutz ist wichtig!

Dieses Symbol weist darauf hin, dass dieses Produkt nicht dem Restmüll zugeführt werden darf. Bitte achten Sie auf umweltgerechte Entsorgung. Leere Batterien dürfen nicht dem Restmüll zugeführt werden. Stattdessen müssen Sie umweltgerecht entsorgt werden.



Stół do baniek mydlanych 3-in-1

FOAMO™

INSTRUKCJA MONTAŻU

Montaż powinna przeprowadzić osoba dorosła. Przybliżony czas montażu: 30 minut.

Wiek: od 2 lat

Dziękujemy za wybranie koparki Little Tikes® Stół do baniek mydlanych 3-in-1 FOAMO™. Dokładamy wszelkich starań, aby zabawka, którą oferujemy była trwała, łatwa w montażu i służyła dziecku na lata pomysłowej i angażującej zabawy!

Bardzo ważne informacje!

- Najpierw przeczytaj wszystkie instrukcje.
- Przygotuj wolną przestrzeń na płaskim podłożu i rozłóż wszystkie materiały, aby mieć je w zasięgu ręki.

- Do montażu stołu wodnego 3-in-1 FOAMO™ potrzebny jest śrubokręt krzyżakowy, szczytce (brak w zestawie).
 - Montując śruby, upewnij się, że są dobrze dokręcone, ale NIE PRZEKRĘCONE.
- Części zostały wymienione poniżej - każda część została oznaczona literą na CZERWONYM tle dla łatwego odniesienia.
- Ilustracje mają jedynie charakter poglądowy. Style mogą różnić się od rzeczywistych treści.
- Pytania? Jesteśmy tutaj, aby Ci pomóc. Skontaktuj się z działem obsługi klienta Little Tikes.

⚠ OSTRZEŻENIE:

WYMAGANY MONTAŻ PRZEZ OSOBY DOROSŁE

- Prosimy zachować tę instrukcję na wypadek ewentualnych wątpliwości.
- Niezmontowana zabawka zawiera małe części i materiały, które stwarzają niebezpieczeństwo połknięcia lub zranienia ostrymi krawędziami i narożnikami. Chronić przed dziećmi, zanim zabawka nie zostanie złożona.
- Zabawa powinna odbywać się pod opieką osób dorosłych. Nie należy pozostawiać dzieci bez takiej opieki.
- Produkt przeznaczony do użytku na zewnątrz, wyłącznie do celów prywatnych.
- Produkt przeznaczony do zabawy dla dzieci w wieku od 2 lat.
- Produkt należy używać na mocnej, równej powierzchni. Nie używać w pobliżu basenów, schodów, wzniesień i pochyłości.
- Nie pozwalać dzieciom na siadanie, stanie, zabawę lub wspinanie się na daszek. W przeciwnym razie produkt utraci stabilność.
- Używać tylko z dołączonymi akcesoriami.
- Napełniać tylko czystą wodą wodociągową. Stosowanie innych cieczy może być szkodliwe i uszkodzić urządzenie.
- Nie należy przechowywać ani zostawiać wody w produkcie, kiedy nie jest używany.

UTYLIZACJA

- Urządzenie należy rozebrać i zutylizować w bezpieczny sposób, aby w wyrzuceniu urządzenia nie było m.in. małych części i ostrych krawędzi.

Informacje dotyczące bezpieczeństwa baterii. To poważna sprawa!

- Zachowaj instrukcję montażu ponieważ zawiera ważne informacje.
- **Należy użyć 2 baterii alkalicznych D i 4 baterii alkalicznych AAA (LR03) (brak w zestawie). (Można stosować akumulatorki).**
- Napięcie całkowite naładowanego akumulatora jest często mniejsze, niż w nowej baterii alkalicznej. Dlatego, aby zapewnić jak najlepszą wydajność i dłuższy czas zabawy, zaleca się stosowanie baterii alkalicznych zamiast akumulatorów.
- Podczas wkładania baterii należy zachować właściwą biegunowość (+ i -).
- Aby uniknąć wycieku baterii:
- 1. Aby wymienić baterie należy odkręcić pokrywkę osłaniającą baterie.
- 2. Nie wolno mieszać ze sobą starych i nowych baterii.
- 3. Nie wolno mieszać ze sobą standardowych baterii (karbonowo-cynkowych), alkalicznych i akumulatorów (niklowo - kadmowych lub niklowo - wodorowych). Należy używać jedynie baterii zalecanego typu lub równoważnych.
- 4. Jeśli zabawka nie jest używana przez dłuższy okres czasu, należy wyjąć baterie, aby zapobiec ich ewentualnemu wyciekowi i uszkodzeniu urządzenia.
- 5. Zużyte lub wyczerpane baterie należy wyjąć z produktu.
- 6. Zużyte baterie należy odpowiednio zutylizować; nie zakopywać. Baterii nie wolno wrzucać do ognia, ponieważ mogą wyciec lub eksplodować.
- Nie należy mieszać ze sobą 2 różnych typów baterii lub nowych i używanych baterii.
- Nie wolno ładować baterii jednorazowych.
- Przed ładowaniem akumulatorów, należy wyjąć je z zabawki.
- Akumulatory mogą być ładowane tylko przez osoby dorosłe.
- Nie wolno zwierzać zacisków zasilania.

UWAGA: Jeżeli urządzenie przestanie działać lub nie działa tak, jak powinno, wyjmij baterie na kilka minut a następnie ponownie umieść je w urządzeniu. Jeżeli problem wciąż występuje, wymień baterie na nowe.

Kilka wskazówek przed rozpoczęciem!

- PRZED rozpoczęciem montażu upewnij się, że masz wszystkie wymienione poniżej części.
- Niektóre opakowania z częściami konstrukcyjnymi mogą mieć dodatkowe elementy.
- Pytania? Jesteśmy tutaj, aby Ci pomóc. Skontaktuj się z działem obsługi klienta Little Tikes.
- Wymagane narzędzia (brak w zestawie) Śrubokręt krzyżakowy i szczytce.

CZĘŚCI

- | | |
|--------------------------------------|------------------------------|
| A. Biał stolika (1) | H. Kołatka (1) |
| B. Nogi (3) | I. Kubek (1) |
| C. Urządzenie do robienia piany (1) | J. Korek spustowy (1) |
| D. Dolna część wieży na pianę (1) | K. Młyńskie koło (1) |
| E. Górna część wieży na pianę (1) | L. Kubki młyńskiego koła (3) |
| F. Dmuchawa do baniek (1) | M. Instrukcja obsługi (1) |
| G. Urządzenie do robienia baniek (1) | Śruby 3/4" (4) |

Instrukcja montażu

Krok 1: Zaczynamy... najpierw baterie!

Baterie powinna zainstalować osoba dorosła:

1. Za pomocą śrubokręta krzyżakowego (nieobjęty zestawem) odkręcić śruby i zdjąć pokrywę przedziału baterii (1) znajdującą się na urządzeniu do robienia piany (część C).
2. Włożyć dwie (2) nowe baterie alkaliczne D (nieobjęte zestawem), upewniając się, że oznaczenia biegunów (-) i (+) baterii są zgodne z symbolami znajdującymi się wewnątrz przedziału baterii.
3. Ponownie zamocować pokrywę przedziału na baterie i dokręcić śruby.

Baterie powinna zainstalować osoba dorosła:

1. Za pomocą śrubokręta krzyżakowego (nieobjęty zestawem) odkręcić śruby i zdjąć pokrywę przedziału baterii (1) znajdującą się na dmuchawie do baniek (część F).

- Włożyć cztery (4) nowe baterie alkaliczne AAA (nieobjęte zestawem), upewniając się, że oznaczenia biegunów (-) i (+) baterii są zgodne z symbolami znajdującymi się wewnątrz przedziału baterii.

3. Ponownie zamocować pokrywę przedziału na baterie i dokręcić śruby.

ZATRZYMANIE: Upewnij się, że komory baterii są mocno dokręcone. Niezastosowanie się do tego wymogu może narazić elektronikę na kontakt z wodą podczas zabawy.

Krok 2: Przeciągnij korek spustowy... na drugą stronę!

- Włóż korek spustowy (część J) do otworu w blacie (część A). Przepchnij korek spustowy na drugą stronę otworu.
- Następnie odwróć stół. Dopasuj korek do otworu, wyciągając tylko jego krawędź. Krawędź korka powinna zostać całkowicie wyjęta po drugiej stronie.
- Zamknij korek spustowy.

Krok 3: Będzie pianą!

ZACZEKAJ! Włożyłeś baterie, prawda?

- Odwróć stół do góry nogami. W CELU PRAWIDŁOWEGO USTAWIENIA:
 - Wyrównaj wycięcia w urządzeniu do robienia piany (część C) z wycięciami w stole.
 - Wyrównaj przycisk włączania/wyłączania do okrągłego wgłębienia w stole.
 - Wyrównaj otwory na śruby w urządzeniu do robienia piany z otworami na śruby w stole.
- Wciśnij część mocno na swoje miejsce (pokrywa baterii powinna być skierowana do góry).
- Przymocuj urządzenie do robienia piany za pomocą 4 śrub o długości 1.9 cm (3/4") w 4 miejscach.

WAŻNE: Z urządzenia może wyciekać woda, jeśli urządzenie do robienia piany nie jest pewnie przymocowana do stołu.

Krok 4: Zamocuj nogi

- Włóż nogi stołu (część B) w blat stolika (część A), zatrzasknij. Umieść konstrukcję na płaskiej powierzchni przed wciśnięciem nóg.

Krok 5: Dopasuj wieżę do siebie... i przekręć

- Włóż górną część wieży na pianę (część E) w dolną część wieży na pianę (część D) - te części są do siebie dopasowane.
- Aby dokręcić, obróć górną część wieży na pianę zgodnie z ruchem wskazówek zegara.

Krok 6: Wyrównaj konstrukcję i ZATRZAŚNIJ

- Najpierw dopasuj wycięcia w dolnej podstawie blatu (część A) do wycięć w dolnej części wieży na pianę. Następnie zatrzasknij wieżę na pianę w otworze w stole.
- Dolna część wieży na pianę jest dopasowana do stołu. Docisnij, aby zamocować ją w stole.

Krok 7: Następnie dopasuj dmuchawę do baniek!

ZACZEKAJ! Włożyłeś baterie, prawda?

- Wsuń dmuchawę do baniek (część F) w wieżę na pianę - te części są do siebie dopasowane.
- Aby dokręcić, obróć dmuchawę do baniek zgodnie z ruchem wskazówek zegara. Obracające się różdżki do baniek powinny znajdować się na górze.

Krok 8: Ten krok jest taki łatwy!

- Włóż kołatkę (część H) w stół.

Krok 9: Zabawa młyńskim kołem!

- Włóż 3 kubki młyńskiego koła (część L) w młyńskie koło.

Krok 10: Ostatni krok. Przygotuj się na pluskanie!

- Umieść zmontowane młyńskie koło i urządzenie do robienia baniek (część G) w podstawie stołu.

Zróbmy bańki i pianę!!!

DMUCHAWA DO BANIEK

- Napełnij dmuchawę do baniek 2 łyżkami (1 uncja) mydła do robienia baniek. Naciśnij przycisk WŁ., aby rozpocząć obracanie się różdżek dmuchawy do baniek. Naciśnij przycisk ponownie, aby zatrzymać pracę urządzenia.

WIEŻA NA PIANĘ

- Napełnij dolną wieżę na pianę wodą i dodaj 3 łyżki (1 1/2 uncji) mydła do robienia baniek.
- Naciśnij przycisk WŁ., aby uruchomić tworzenie piany w wieży. Naciśnij przycisk ponownie, aby zatrzymać pracę urządzenia.
- Napełnij stołu wodnego 3-in-1 FOAMO™ wodą. Przybliżona pojemność wody to stołe 11,35 litrów (4 galonów).

SERWIS KONSUMENTA

www.littletikes.pl

MGA Entertainment Poland Sp z o.o.

ul. Grottgiera 15A

76-200 Słupsk

Polska

tel. + 48 59 847 4417

fax + 48 59 847 4446

reklamacje@mgae.com

Wydrukowano w USA.

© The Little Tikes® Company należy do koncernu MGA Entertainment. LITTLE TIKES® jest znakiem towarowym Little Tikes w Stanach Zjednoczonych i innych krajach. Wszystkie logo, nazwy, znaki, wizerunki, obrazy, hasła i wygląd opakowań są własnością firmy Little Tikes. Adres i opakowanie należy zachować do konsultacji, ponieważ zawiera ważne informacje. Zawartość, w tym specyfikacja i kolory, mogą się różnić od zdjęć umieszczonych na opakowaniu. Instrukcja dołączona. Przed przekazaniem tego produktu dziecku należy usunąć całe opakowanie, w tym etykiety, taśmy i zszywki.

GWARANCJA

Firma Little Tikes produkuje wesole zabawki wysokiej jakości. Kupujący otrzymuje od nas gwarancję, że nasz produkt jest wolny od wad w materiałach lub wykonaniu przez okres jednego roku* od daty zakupu (jako dowód zakupu wymagany jest paragon opatrzonej datą). Firma Little Tikes oświadcza, że jedynym zadośćuczynieniem w ramach niniejszej gwarancji będzie wymiana uszkodzonej części lub wymiana produktu. Niniejsza gwarancja ma zastosowanie wyłącznie, jeśli produkt został zmontowany i jest konserwowany zgodnie z instrukcją. Gwarancja ta nie obejmuje przypadków niewłaściwego użycia, nieszczęśliwych wypadków, kwestii kosmetycznych takich jak utrata intensywności koloru czy zadrapania powstałe w wyniku normalnego użytkowania, ani też jakichkolwiek innych przyczyn uszkodzenia zabawki niewynikających z wad w materiałach lub wykonaniu.

U.S.A i Kanada: Aby uzyskać pomoc w sprawie gwarancji, odwiedź stronę internetową www.littletikes.com, zadzwoń pod numer 1-800-321-0183 lub napisz na adres: Consumer Service, The Little Tikes Company, 2180 Barlow Road, Hudson OH 44236, U.S.A. Niektóre części wymienne są dostępne również po upływie gwarancji; w tej sprawie prosimy o kontakt z nami.

Poza granicami U.S.A i Kanady: Aby uzyskać pomoc w sprawie gwarancji, należy skontaktować się ze sprzedawcą. Gwarancja ta przysługuje konsumentowi określone prawa, lecz nie ogranicza innych praw wynikających z obowiązujących przepisów prawnych, jakie mogą mu przysługiwać. W niektórych przypadkach niemożliwe będzie wyłącznie odpowiedzialności za uszkodzenia przypadkowe, a więc powyższe ograniczenia nie będą miały zastosowania.

Prosimy zachować niniejszą instrukcję obsługi – zawiera ona ważne informacje.



„Dbajmy o środowisko!”

Przekreślony symbol kosza na kółkach oznacza, że produktu nie można wyrzucać wraz z innymi odpadami domowymi. Produkt należy składować w odpowiednich punktach lub centrach przetwarzania odpadów. Nie wyrzucaj starych baterii z domowymi odpadami. Składuj je w przeznaczonych do tego punktach recyklingu.



3-in-1 FOAMO™ -bellentafel

MONTAGE-INSTRUCTIES

Montage door volwassene vereist. Montagetijd ongeveer: 30 minuten.

Leeftijd: vanaf 2 jaar

Bedankt voor het kiezen de van Little Tikes© 3-in-1 FOAMO™ -bellentafel. We streven ernaar om een duurzaam, gemakkelijk te monteren speelgoed te leveren dat gemaakt is om lang mee te gaan, zodat we uw kind jarenlang fantasierijk en boeiend plezier bieden!

Zeer belangrijke informatie die u moet weten!

- Lees eerst alle instructies door.
- Maak een vlak oppervlak vrij om alle materialen neer te leggen, zodat alles binnen handbereik ligt.
- Voor het monteren van de 3-in-1 FOAMO™-watertafel is een kruiskopschroevendraaier en een tang (niet inbegrepen) nodig.
 - Zorg er bij het plaatsen van schroeven voor dat de schroeven goed vastzitten, maar NIET DRAAI ZE NIET TE HARD AAN.
- De onderdelen staan hieronder vermeld - elk onderdeel is met een RODE letter aangegeven zodat ze gemakkelijk te herkennen zijn.
- Vragen? Wij staan voor u klaar om te helpen. Neem contact op met de klantenservice van Little Tikes.

WAARSCHUWING:

- IN ELKAAR TE ZETTEN DOOR EEN VOLWASSENE.**
- Bewaar deze handleiding voor referentie.
- Vóór montage bevat het pakket kleine onderdelen: bevestigingsmiddelen die verstikkingsgevaar opleveren en die scherpe randen en punten kunnen hebben. Buiten bereik van kinderen houden totdat de montage is voltooid.
- Toezicht van een volwassene is vereist. Laat het kind niet onbewaakt achter.
- Dit product is uitsluitend bedoeld voor gebruik buitenshuis in een gezinsomgeving.
- Dit product is bedoeld voor gebruik door kinderen van 2 jaar en ouder.
- Installeer dit product op een stevige, vlakke ondergrond, vermijd installatie naast zwembaden, op of nabij een trap, heuvels of hellingen.
- Laat kinderen niet op het bovenvlak zitten, staan, spelen of klimmen. Hierdoor kan het product onstabiel worden.
- Alleen bestemd voor gebruik met de bijgeleverde accessoires.
- Uitsluitend met schoon kraanwater vullen. Het gebruik van andere vloeistoffen kan schadelijk zijn of de eenheid beschadigen.
- Sla geen water op en laat geen water achter in het product wanneer dit niet in gebruik is.

AFVOER

- De set zodanig uit elkaar nemen en afvoeren dat geen gevaarlijke condities, zoals bijvoorbeeld kleine voorwerpen of scherpe randen, ontstaan op het tijdstip waarop alles wordt weggegooid.

Veiligheidsinformatie voor batterijen. Dit is serieus!

- Bewaar deze handleiding voor referentie.
- Vereist 2 "D" (LR20) en 4 "AAA" (LR03) alkalinebatterijen (niet meegeleverd). (Ook geschikt voor oplaadbare batterijen.)**
- De spanning van een volledig opgeladen, oplaadbare batterij is vaak lager dan die van een nieuwe alkalinebatterij. Voor betere prestaties en langer spelen is het dus raadzaam om alkalinebatterijen te gebruiken in plaats van oplaadbare batterijen.
- Let bij het aanbrengen van de batterijen op de juiste polariteit (+ en -).
- Om lekkage van batterijen te voorkomen:
 - Volg de aanwijzingen van de fabrikant van het speelgoed en van de batterij op bij de installatie van de batterij.
 - Gebruik geen oude en nieuwe batterijen door elkaar.
 - Gebruik geen gewone (koolstof-zink), alkali- en oplaadbare batterijen (nikkelcadmium of nikkelmetaalhydride) door elkaar. Gebruik geen batterijen van verschillend fabrikaat door elkaar. Alleen aanbevolen of equivalente batterijen mogen worden gebruikt.
 - Wanneer het speelgoed lang niet wordt gebruikt, verwijderd u de batterijen om mogelijke lekkage en schade aan het speelgoed te voorkomen.
 - Haal lege of uitgeputte batterijen uit het product.
 - Voer een lege batterij volgens voorschrift af; niet begraven. Gooi batterijen niet in het vuur aangezien ze kunnen lekken of ontploffen.
 - Zorg ervoor dat het deksel altijd goed is gemonteerd.
 - Probeer niet-oplaadbare batterijen niet op te laden.
 - Verwijder oplaadbare batterijen uit het speelgoed voordat u ze oplaadt.
 - Oplaadbare batterijen mogen uitsluitend door een volwassene worden opgeladen.
 - Zorg ervoor dat geen kortsluiting optreedt tussen de voedingsklemmen.
- OPMERKING:** Als het apparaat stopt met werken of niet goed meer werkt, verwijder de batterijen gedurende enkele minuten en breng ze weer aan. Als het probleem aanhoudt, dient u nieuwe batterijen te installeren.

Enkele zaken voordat u begint!

- VOORDAT u met de montage begint, moet u ervoor zorgen dat u alle hieronder vermelde onderdelen in bezit hebt.
- Sommige materiaalpakketten kunnen extra onderdelen bevatten.
- Vragen? Wij staan voor u klaar om te helpen. Neem contact op met de klantenservice van Little Tikes.
- Benodigd gereedschap (niet meegeleverd) Kruiskopschroevendraaier en tang."

ONDERDELEN

- | | |
|-------------------------------|-----------------------------|
| A. Speeltafel (1) | H. Klapper (1) |
| B. Poten (3) | I. Beker (1) |
| C. Schuimmaker (1) | J. Afvoerplug (1) |
| D. Onderzijde schuimtoren (1) | K. Reuzenrad (1) |
| E. Bovenzijde schuimtoren (1) | L. Reuzenradbekers (3) |
| F. Bellenblazer (1) | M. Instructiekaart (1) |
| G. Bellenmaker (1) | 1.9 cm (3/4") schroeven (4) |

Montagestappen

Stap 1: Klaar voor de start...eerst de batterijen!

Batterijen mogen uitsluitend door een volwassene worden geplaatst:

1. Verwijder met een kruiskopschroevendraaier (niet meegeleverd) de schroeven en het klepje van het batterijvak (1) die op de schuimmaker (onderdeel C) geplaatst is.
2. Plaats twee (2) nieuwe D-alkalinebatterijen (niet meegeleverd). Zorg dat de (+) en (-) polen in de juiste richting wijzen, zoals aangegeven op de binnenzijde van het batterijvak.
3. Plaats het klepje terug en draai de schroeven vast.

Batterijen mogen uitsluitend door een volwassene worden geplaatst:

1. Verwijder met een kruiskopschroevendraaier (niet meegeleverd) de schroeven en het klepje van het batterijvak (1) die op de bellenblazer (onderdeel F) geplaatst is.
2. Plaats vier (4) nieuwe AAA-alkalinebatterijen (niet meegeleverd). Zorg dat de (+) en (-) polen in de juiste richting wijzen, zoals aangegeven op de binnenzijde van het batterijvak.
3. Plaats het klepje terug en draai de schroeven vast.

STOP: Zorg dat het batterijdeksel goed gesloten is. Elektronica kan anders tijdens het spelen nat worden.

Stap 2: Trek aan de afvoerplug...helemaal!

1. Plaats eerst de afvoerplug (onderdeel J) in de opening op de speeltafel (onderdeel A). Duw de afvoerplug door de opening.
2. Draai vervolgens de tafel om. Breng de plug rondom de opening aan en trek alleen de randen van de plug door de opening. De plugrand moet er volledig doorheen getrokken worden.
3. Sluit de afvoerplug.

Stap 3: Tijd voor schuim!

WACHT! U hebt de batterijen geplaatst - toch?

1. Draai de tafel om. VOOR DE JUISTE POSITIONERING:
 - Sluit de uitsparingen in de schuimmaker (onderdeel C) aan op de uitsparingen in de tafel.
 - Plaats de aan/uit-knop in de cirkelvormige uitsparing in de tafel.
 - Plaats de schroefopeningen in de schuimmaker op de schroefgaten in de tafel.
2. Stevig vastdrukken (het batterijklepje moet naar boven zijn gericht).
3. Zet de schuimmaker met (4) schroeven van 1.9 cm (3/4") vast op de (4) locaties.

BELANGRIJK: Als de schuimmaker niet goed in de tafel bevestigd is, kan de tafel lekken.

Stap 4: Klik de poten vast

- Plaats de tafelpoten (onderdeel B) in het tafelblad (onderdeel A) en klik ze vast. Plaats de tafel op een vlakke ondergrond voordat u de poten erin duwt.

Stap 5: Plaats de torens op elkaar...en draai

- Plaats de bovenste schuimtoren (onderdeel E) op de onderste schuimtoren (onderdeel D) - deze onderdelen hebben een inkeping die in elkaar past.
- Draai de bovenste schuimtoren met de klok mee om hem vast te zetten.

Stap 6: Lijn hem uit en KLIK

- Lijn ten eerste de inkepingen in de torenvoet op de speeltafel (onderdeel A) uit met de inkepingen in de onderzijde van de schuimtoren. Klik vervolgens de schuimtoren in de opening op de tafel.
- Het onderste deel van de schuimtoren bevat inkepingen die in de tafel passen. Druk hem omlaag om in de tafel te passen.

Stap 7: Plaats nu de bellenblazer!

WACHT! U hebt de batterijen geplaatst - toch?

- Plaats de bellenblazer (onderdeel F) op de schuimtoren - deze onderdelen hebben een inkeping die in elkaar past.
- Draai de bellenblazer met de klok mee om hem vast te zetten. De draaiende bellenblaasstokjes moeten bovenaan geplaatst zijn.

Stap 8: Deze stap is heel eenvoudig!

- Plaats de klapper (onderdeel H) in de tafel.

Stap 9: Plezier met het reuzenrad!

- Plaats de (3) reuzenradbekers (onderdeel L) in het reuzenrad.

Stap 10: Laatste stap. Klaar om te spetteren!

- Plaats het geassembleerde reuzenrad en de bellenmaker (onderdeel G) in de tafelvoet.

Tijd voor bellen en schuim!!!

BELLENBLAZER

- Vul de bellenblazer met 2 eetlepels (1 oz.) "bellenblaaszeep". Druk op de AAN-knop om de bellenblazerstaafjes te laten draaien. Druk nogmaals om hem UIT te schakelen.

SCHUIMTOREN

- Vul de onderste schuimtoren met water en voeg 3 eetlepels (1 1/2 oz.) "bubbelbadschuim" toe.

- Druk op de AAN-knop om de schuimtoren te laten schuimen. Druk nogmaals om hem UIT te schakelen.
- Giet water in de 3-in-1 watertafel met bellen en schuim. De tafel kan ongeveer 11,35 liter water bevatten.

CONSUMENTEN SERVICE

www.littletikes.nl

MGA Entertainment (Netherlands) B.V.

Baronie 68-70, 2404 XG Alphen aan den Rijn

Tel: +31 172 758 038

Fax: +31 172 758 039

E-mail: klantenservice@mgae.com



Gedrukt in V.S.a.

© The Little Tikes Company, onderdeel van MGA Entertainment. LITTLE TIKES® is een handelsmerk van Little Tikes in de V.S. en andere landen. Alle logo's, namen, symbolen, gelijkenissen, afbeeldingen, slogans en verpakkingsvormen zijn het eigendom van Little Tikes. Het adres en de verpakking bevatten belangrijke informatie, bevaar beide dus goed. Verwijder al het verpakkingsmateriaal, inclusief labels, touwtjes en nietjes voordat u dit product aan een kind geeft. De inhoud, met inbegrip van de specificaties en kleuren, kan afwijken van de foto's die op de verpakking zijn afgebeeld. Inclusief gebruiksaanwijzing.

GARANTIE

The Little Tikes Company vervaardigt leuk speelgoed van hoge kwaliteit. Wij garanderen de oorspronkelijke koper dat dit product gedurende één jaar* vanaf de datum van aankoop vrij zal zijn van materiaal- en productiefouten (gedateerde verkoopbon is vereist als bewijs van aankoop). Naar keuze van The Little Tikes Company bestaan de enige rechtsmiddelen die beschikbaar zijn in het kader van deze garantie uit vervanging van het defecte onderdeel of vervanging van het product. Deze garantie is alleen geldig als het product is gemonteerd en onderhouden volgens de instructies. Deze garantie omvat geen misbruik, ongevallen, cosmetische kwesties zoals verkleuring of krassen als gevolg van normale slijtage, of enige andere oorzaak dan materiaal- en productiefouten. *De garantieperiode bedraagt drie (3) maanden voor kinderdagverblijven of zakelijke klanten.

Buiten de Verenigde Staten en Canada: Neem contact op met uw verkoper voor meer informatie over de garantieservice. Deze garantie biedt u specifieke wettelijke rechten. Bovendien hebt u mogelijk nog andere rechten. Deze kunnen echter van land tot land of van staat tot staat verschillen. In sommige landen en staten is uitsluiting of beperking van incidentele of gevolgschade niet toegestaan, dus is de bovenstaande beperking of uitsluiting mogelijk niet op u van toepassing.

Bewaar deze handleiding goed, er staat belangrijke informatie in.



Zorg voor het milieu!

Het kliko-pictogram betekent dat dit product niet bij het gewone huis-, tuin- en keukenafval mag worden gezet. Geef het product af bij een chemokar of breng het naar een KCA-inzamelpunt. Gooi lege batterijen niet weg samen met het gewone huis-, tuin- en keukenafval. Breng ze naar een chemokar of een inzamelpunt voor klein chemisch afval.



Tavolo per bolle 3-in-1 FOAMO™ ISTRUZIONI DI MONTAGGIO

Il montaggio deve essere eseguito da un adulto. Tempo di montaggio approssimativo: 30 minuti.

Età: dai 2 anni in su

Grazie per aver scelto il tavolo acquatico 3-in-1 FOAMO™ di Little Tikes®. Puntiamo a fornire un giocattolo resistente, facile da montare e progettato per durare che offra a vostro figlio anni di divertimento fantasioso e coinvolgente!

Informazioni molto importanti da considerare!

- Leggere prima tutte le istruzioni.
- Liberare una superficie piana per disporre tutti i materiali in modo che tutto sia a portata di mano.
- Per assemblare il tavolo acquatico 3-in-1 Foamo™ saranno necessari un cacciavite Phillips e delle pinze (non incluse).
 - Quando si installano le viti, assicurarsi che queste siano serrate saldamente, ma NON STRINGERE ECCESSIVAMENTE.
- Le parti sono elencate di seguito: ciascuna parte è identificata da una lettera in ROSSO per un facile riferimento.
- Le illustrazioni sono solo di riferimento. Gli stili possono variare rispetto ai contenuti effettivi.
- **Domande? Siamo qui per aiutare. Contattare il servizio clienti Little Tikes.**

⚠ AVVERTENZE:

- **L'assemblaggio deve essere effettuato da un adulto**
- Conservare queste istruzioni per futura consultazione.
- Prima dell'assemblaggio, considerare che questa confezione contiene componenti di piccole dimensioni: parti metalliche che costituiscono pericolo di soffocamento e possono presentare bordi e punte affilati. Tenere lontano dalla portata dei bambini fino al completo assemblaggio.
- È necessaria la supervisione di un adulto. Non lasciare da soli i bambini.
- Usare questo prodotto su una superficie salda e piana ed evitare l'uso nei pressi di piscine o gradini (o sopra gradini) e in prossimità di colline o pendii.
- Questo prodotto è destinato esclusivamente all'uso domestico all'aperto.
- Questo prodotto è inteso per l'uso da parte di bambini dai 2 anni in su.
- Non consentire ai bambini di sedersi, stare in piedi, giocare o arrampicarsi sulla superficie superiore. Omettendo tali accorgimenti il prodotto potrebbe diventare instabile.
- Destinato esclusivamente all'uso con gli accessori forniti.
- Riempire esclusivamente con acqua del rubinetto pulita. L'uso di altri liquidi può essere rischioso o danneggiare l'unità. Non riempire con sabbia o terriccio.
- Svuotare il prodotto prima di riporlo o quando non è in uso.

SMALTIMENTO

- Smontare e smaltire l'attrezzatura in modo da non creare condizioni di pericolo all'atto dello smaltimento medesimo, che possono sorgere, tra l'altro, da parti piccole e bordi acuminati.

Informazioni di sicurezza sulle batterie. È una cosa seria!

- Conservare queste istruzioni per futura consultazione.
 - **Funziona con 2 batterie "D" (LR20) e 4 batterie alcaline "AAA" (LR03) (non incluse). (Si possono usare batterie ricaricabili).**
 - La tensione elettrica di una batteria ricaricabile completamente carica è spesso inferiore a quella di una batteria alcalina nuova. Si raccomanda pertanto l'uso di batterie alcaline rispetto alle batterie ricaricabili, per ottenere prestazioni migliori e una maggiore durata della carica.
 - Inserire le batterie seguendo le indicazioni di polarità (+ e -).
 - Per evitare la perdita di liquido dalle batterie:
1. Seguire le istruzioni di installazione fornite dal produttore del giocattolo e delle batterie.
 2. Non mischiare batterie vecchie e nuove.
 3. Non mischiare batterie standard (zinco-carbone), alcaline e ricaricabili. Non mischiare batterie di marche differenti. Si raccomanda di utilizzare solo batterie del tipo consigliato o di un tipo equivalente.
 4. Se il giocattolo non viene usato per un lungo periodo di tempo, rimuovere le batterie allo scopo di prevenire eventuali perdite e danni al prodotto.
 5. Rimuovere dal prodotto le batterie guaste o esaurite.
 6. Provvedere allo smaltimento delle batterie in maniera adeguata, evitando di seppellirle. Non smaltire le batterie bruciandole, in quanto esse potrebbero essere soggette a perdite o esplosione.
- Assicurarsi che il coperchio sia sempre installato correttamente sull'unità. Non cercare di ricaricare batterie non ricaricabili.
 - È necessario rimuovere le batterie ricaricabili dall'unità prima di ricaricarle.
 - Le batterie ricaricabili devono essere ricaricate da una persona adulta.
 - I terminali di alimentazione non vanno messi in corto circuito.
- NOTA: se l'unità smette di funzionare o non funziona come dovrebbe, rimuovere le batterie per qualche minuto e poi inserirle nuovamente. Se il problema persiste, installare delle nuove batterie.

Alcune precisazioni prima di iniziare!

- PRIMA di iniziare l'assemblaggio, assicurarsi di disporre di tutte le parti elencate di seguito.
- Alcune confezioni di componenti possono contenere pezzi extra.
- Domande? Siamo qui per aiutare. Contattare il servizio clienti Little Tikes.
- Strumenti necessari (non inclusi): cacciavite Phillips e pinze.

PARTI

- | | |
|---|--|
| A. Superficie del tavolo (1) | H. Nacchera (1) |
| B. Gambe (3) | I. Vaschetta (1) |
| C. Generatore di schiuma (1) | J. Tappo di scarico (1) |
| D. Torre per schiuma inferiore (1) | K. Ruota (1) |
| E. Torre per schiuma superiore (1) | L. Vaschette della ruota (3) |
| F. Soffiatore per bolle (1) | M. Scheda con le istruzioni (1) |
| G. Generatore di bolle (1) | Viti da 3/4" (4) |

Fasi di assemblaggio

Fase 1: Pronti... prima le batterie!

L'installazione delle batterie deve essere completata da un adulto:

1. Usando un cacciavite Phillips (non incluso), svitare le viti e il coperchio del vano batteria (1) situato sul generatore di schiuma (parte C).
2. Installare due (2) batterie alcaline D nuove (non incluse) assicurandosi che le estremità (+) e (-) siano posizionate in maniera corretta, come indicato all'interno del vano batteria.
3. Riposizionare il coperchio del vano e avvitare le viti.

L'installazione delle batterie deve essere completata da un adulto:

1. Usando un cacciavite Phillips (non incluso), svitare le viti e il coperchio del vano batteria (1) situato sul soffiatore per bolle (parte F).
2. Installare quattro (4) batterie alcaline AAA nuove (non incluse) assicurandosi che le estremità (+) e (-) siano posizionate in maniera corretta, come indicato all'interno del vano batteria.
3. Riposizionare il coperchio del vano e avvitare le viti.

STOP Accertarsi che il coperchio del vano batteria siano chiusi bene. In caso contrario circuiti elettrici possono essere esposti all'acqua durante il gioco.

Fase 2: Tirare il tappo di scarico... completamente!

1. Innanzitutto, inserire il tappo di scarico (parte J) nell'apertura sulla superficie del tavolo (parte A). Spingere il tappo di scarico nell'apertura.
2. Quindi, capovolgere il tavolo. Spingere il tappo tirando solo l'estremità. Il tappo deve ora essere completamente inserito.
3. Chiudere il tappo di scarico.

Passo 3: Via con la schiuma!

ASPETTATE! Avete installato le batterie, vero?

1. Capovolgere il tavolo. PER IL POSIZIONAMENTO CORRETTO:

- Allineare gli elementi di aggancio presenti sul generatore di schiuma (C) alle apposite sedi sul tavolo.
 - Allineare il pulsante Acceso/Spento alla tacca circolare sul tavolo.
 - Allineare i fori per le viti sul generatore di schiuma alle teste delle viti sul tavolo.
2. Premere saldamente in posizione (il coperchio della batteria deve essere rivolto verso l'alto).
 3. Fissare il generatore di schiuma utilizzando (4) viti da 3/4" (1.9 cm) nelle (4) posizioni.

IMPORTANTE – Si potrebbe verificare una certa fuoriuscita d'acqua se il generatore di schiuma non è fissato al tavolo.

Fase 4: Passiamo alle gambe

- Inserire le gambe del tavolo (parte B) nella superficie del tavolo (parte A) e farle scattare in posizione. Prima di inserire le gambe, posizionarsi su una superficie piana.

Fase 5: Unite le torri... e girate

- Inserire la torre per schiuma superiore (parte E) nella torre per schiuma inferiore (parte D): queste parti si incastreranno l'una con l'altra.
- Per stringere, ruotare la torre per schiuma superiore in senso orario.

Fase 6: Allineare e FAR SCATTARE

- Per prima cosa, allineare le tacche della base inferiore della superficie del tavolo (parte A) alle tacche della torre per schiuma inferiore. Quindi, far scattare la torre per schiuma nell'apertura del tavolo.
- La parte inferiore della torre per schiuma è predisposta per inserirsi nel tavolo. Premere verso il basso per inserire nel tavolo.

Fase 7: Ora tocca al soffiatore per bolle!

ASPETTATE! Avete installato le batterie, vero?

- Inserire soffiatore per bolle (parte F) nella torre per schiuma: queste parti si incastreranno l'una con l'altra.
- Per stringere, ruotare il soffiatore per bolle in senso orario. Le bacchette per bolle rotanti dovrebbero essere posizionate nella parte superiore.

Fase 8: Questo passaggio è semplicissimo!

- Inserire la nacchera (parte H) nel tavolo.

Fase 9: Divertiamoci con la ruota!

- Inserire le (3) vaschette (parte L) nella ruota.

Fase 10: Ultimo passaggio. Preparati a schizzare!

- Posizionare la ruota assemblata e il generatore di bolle (parte G) nella base del tavolo.

Facciamo un po' di bolle e schiuma!!!

SOFFIATORE PER BOLLE

- Riempire il soffiatore per bolle con 2 cucchiaini (29 ml circa) di "sapone per bolle". Premere il pulsante ON per far ruotare le bacchette del soffiatore per bolle. Premere di nuovo per spegnere.

TORRE PER SCHIUMA

- Riempire d'acqua la torre per schiuma inferiore e aggiungere 3 cucchiaini (44 ml) di "bag-noschiuma".
- Premere il pulsante ON per far sì che la torre per schiuma inizi a produrre schiuma. Premere di nuovo per spegnere.
- Riempire d'acqua il tavolo acquatico 3-in-1 FoamO™. Il tavolo acquatico contiene circa 11,35 litri d'acqua.

SERVIZIO CLIENTI

www.littletikes.com

MGA Entertainment (Netherlands) B.V.

Baronie 68-70, 2404 XG Alphen aan den Rijn

Email: klantenservice@mgae.com

Tel: +31 172 758 038

Fax: +31 172 758 039



Stampato negli Stati Uniti.

© The Little Tikes Company, una società di MGA Entertainment. LITTLE TIKES® è un marchio di fabbrica di Little Tikes negli USA e altri Paesi. Tutti i loghi, i nomi, i caratteri, le rassomiglianze, le immagini, gli slogan e i tipi di confezionamento sono proprietà di Little Tikes. Conservate questo indirizzo e la confezione per riferimento futuro poiché contengono informazioni importanti. Il contenuto, comprese le specifiche e i colori, possono variare rispetto alle foto sulla confezione. Istruzioni incluse. Si prega di rimuovere tutti i materiali di imballaggio, incluse le etichette, i legacci e le graffette, prima di dare questo prodotto a un bambino.

GARANZIA

The Little Tikes Company produce giocattoli divertenti e di elevata qualità. Garantiamo all'acquirente originale l'assenza di difetti nei materiali o nella lavorazione di questo prodotto per un periodo di un anno a partire dalla data dell'acquisto (riportata sullo scontrino, che funge da prova di acquisto). A totale discrezione di The Little Tikes Company, questa garanzia prevede come unico rimedio la sostituzione della parte difettosa o del prodotto.

La garanzia è valida solo se le istruzioni relative al montaggio e alla manutenzione del prodotto sono state rispettate. La garanzia non copre casi di uso non corretto, incidenti e problemi estetici quali scolorimento o graffi provocati dalla normale usura o altri problemi non derivanti da difetti nei materiali e nella lavorazione.

Paesi diversi da USA e Canada: contattare il punto vendita per l'assistenza di garanzia.

Questa garanzia conferisce diritti legali specifici e possibilmente anche altri diritti che variano da Stato a Stato. Alcuni Stati non consentono l'esclusione o la limitazione di danni incidentali o consequenziali, pertanto la limitazione o esclusione sopra menzionata potrebbe non applicarsi all'utente. * Il periodo di garanzia è di tre (3) mesi per i commercianti o per le scuole materne.

Conservare il manuale in quanto contiene informazioni importanti.



"Prendiamoci cura dell'ambiente!"

Il simbolo del bidone dei rifiuti indica che il prodotto non deve essere smaltito con altri rifiuti domestici. Utilizzare punti di raccolta o impianti di riciclaggio designati per lo smaltimento dell'articolo. Non trattare le vecchie batterie come rifiuti domestici. Portarle in un impianto di riciclaggio designato.



Mesa para fazer bolhas 3-in-1 FOAMO™

INSTRUÇÕES DE MONTAGEM

Necessária a montagem por adultos. Tempo aproximado de montagem: 30 minutos.

Idade: 2 anos ou mais

Obrigado por escolher a mesa para atividades com água 3-in-1 FOAMO™ Little Tikes®. Nós esforçamo-nos para fornecer um brinquedo duradouro e fácil de montar, feito para durar, que ofereça ao seu filho anos de diversão imaginativa e envolvente!

Informações muito importantes que deve saber!

- Leia primeiro todas as instruções.
- Limpe uma superfície plana para dispor todos os materiais de forma a que tudo esteja à mão.
- Irá precisar de uma chave de fendas Phillips e de um alicate (não incluído) para montar a mesa para atividades com água 3-in-1 FOAMO™.
- Ao instalar os parafusos, certifique-se de que estes estão bem apertados, mas NÃO APERTE DEMAIS.

- As partes estão listadas abaixo - cada parte está identificada com uma letra a VERMELHO para uma referência fácil.
- As ilustrações são apenas para referência. Os estilos podem variar do conteúdo real.
- Perguntas? Nós estamos aqui para ajudar. Entre em contacto com o serviço de apoio ao cliente da Little Tikes.

⚠️ ADVERTÊNCIAS:

- **A montagem deve ser realizada por um adulto**
- Guarde estas instruções para referência futura.
- Antes da montagem, este pacote contém pequenas peças: materiais que representam um risco de asfixia e que podem conter arestas e pontas aguçadas. Manter afastado das crianças até estar montado.
- É necessária a supervisão de um adulto. Não deixe as crianças sem supervisão.
- Utilize este produto numa superfície firme e nivelada e evite utilizá-lo perto de piscinas, em degraus ou perto dos mesmos, em colinas ou em inclinações.
- Este produto destina-se apenas à utilização familiar doméstica ao ar livre.
- Este produto destina-se à utilização por crianças de 2 anos ou mais.
- Não permita que as crianças se sentem, permaneçam de pé, brinquem ou trepem para a superfície superior. A não observação desta medida pode provocar a instabilidade do produto.
- Utilização prevista apenas com os acessórios fornecidos.
- Nunca encha com nada a não ser água limpa da torneira. A utilização de outros líquidos pode ser prejudicial ou danificar a unidade. Nunca encha com areia ou terra.
- Não armazene nem deixe água no produto quando não estiver a ser utilizado.

ELIMINAÇÃO

- Desmonte e elimine o equipamento de forma a que não existam condições perigosas, como, mas não limitadas a, peças pequenas e arestas afiadas no momento em que o equipamento for eliminado.

Informações de segurança das pilhas. É sério!

- Guarde estas instruções para referência futura.
- **Requer 2 pilhas alcalinas "D" (LR20) e 4 "AAA" (LR03) (não incluídas). (As pilhas recarregáveis podem ser substituídas).**
- A tensão de uma pilha recarregável totalmente carregada costuma ser mais baixa do que a de uma pilha alcalina nova. Portanto, é recomendado que sejam utilizadas pilhas alcalinas em vez de pilhas recarregáveis para um melhor desempenho e maior tempo de utilização.
- Insira as pilhas com a polaridade correta (+ e -).
- Para evitar derrames das pilhas:
 1. Siga as instruções de instalação do fabricante do brinquedo e da pilha.
 2. Não misture pilhas gastas e novas.
 3. Não misture pilhas padrão (carbono-zinco), alcalinas ou recarregáveis. Não misture diferentes marcas de pilhas. Só devem ser utilizadas pilhas do mesmo tipo ou equivalente, conforme recomendado.
 4. Quando o brinquedo não for utilizado durante um longo período, remova as pilhas para evitar possíveis derrames e danos à unidade.
 5. Remova as pilhas descarregadas ou gastas do produto.
 6. Descarte as pilhas descarregadas de forma adequada; não as entere. Não descarte as pilhas no fogo, visto que podem derramar ou explodir.
- Certifique-se de que a tampa está sempre instalada corretamente na unidade. Não tente recarregar pilhas não recarregáveis.
- As pilhas recarregáveis devem ser removidas do brinquedo antes de recarregar.
- O carregamento das pilhas recarregáveis deve ser feito por um adulto.
- Os terminais de alimentação não devem estar na iminência de um curto-circuito.

NOTA: Se a unidade parar de funcionar ou não funcionar como é devido, remova as pilhas durante alguns minutos e depois volte a inseri-las. Se o problema persistir, instale pilhas novas.

Algumas coisas antes de começar!

- ANTES de iniciar a montagem, certifique-se de que tem todas as peças listadas abaixo.
- Alguns pacotes de partes podem conter peças a mais.
- Perguntas? Nós estamos aqui para ajudar. Entre em contacto com o serviço de apoio ao cliente da Little Tikes.
- Ferramentas necessárias (não incluídas) Chave de fendas Phillips e alicate.

PARTES

- | | |
|---|-------------------------------------|
| A. Tampo da mesa (1) | H. Badalo (1) |
| B. Pernas (3) | I. Taça (1) |
| C. Máquina de espuma (1) | J. Bujão de drenagem (1) |
| D. Parte de baixo da torre de espuma (1) | K. Roda gigante (1) |
| E. Parte de cima da torre de espuma (1) | L. Taças da roda gigante (3) |
| F. Ventilador de bolhas (1) | M. Cartão de instruções (1) |
| G. Máquina de bolhas (1) | Parafusos de 3/4" (4) |

Passos de montagem

Passo 1: Pronto... Primeiro, as pilhas!

A inserção da pilha deve ser realizada por um adulto:

1. Com uma chave de fendas Phillips (não incluída), remova os parafusos e a tampa do compartimento das pilhas (1) localizados na máquina de espuma (parte C).
2. Instale duas (2) pilhas alcalinas D novas (não incluídas), certificando-se de que as extremidades (+) e (-) estão voltadas para a direção correta, conforme indicado dentro do compartimento das pilhas.
3. Volte a colocar a tampa do compartimento e aperte os parafusos.

A inserção da pilha deve ser realizada por um adulto:

1. Com uma chave de fendas Phillips (não incluída), remova os parafusos e a tampa do compartimento das pilhas (1) localizados na máquina de espuma (parte C).
2. Instale duas (2) pilhas alcalinas D novas (não incluídas), certificando-se de que as extremidades (+) e (-) estão voltadas para a direção correta, conforme indicado dentro do compartimento das pilhas.
3. Volte a colocar a tampa do compartimento e aperte os parafusos.

PARA: Certifique-se que as portas das baterias estão firmemente apertadas. Caso contrário, a parte eletrônica pode ser exposta à água enquanto o produto está sendo usado.

Passo 2: Puxe o bujão de drenagem... Totalmente!

1. Insira primeiro o bujão de drenagem (parte J) na abertura no tampo da mesa (parte A). Empurre o bujão de drenagem pela abertura.
2. Em seguida, vire a mesa. Passe o bujão à volta da abertura, puxando apenas a extremidade do bujão. A extremidade do bujão deve ser puxada totalmente.
3. Feche o bujão de drenagem.

Passo 3: Faça espuma!

ESPERE! Inseriu as pilhas, certo?

1. Vire a mesa de cabeça para baixo. PARA GARANTIR O POSICIONAMENTO CORRETO:
 - Alinhe os entalhes do fazedor de espuma (parte C) com os entalhes na mesa.
 - Alinhe o botão On/Off com o recuo circular da mesa.
 - Alinhe os furos dos parafusos no fazedor de espuma com os furos dos parafusos na mesa.
2. Pressione firmemente no lugar (a tampa das pilhas deve estar virada para cima).
3. Prenda a máquina de espuma com parafusos (4) 3/4" (1.9 cm) nos (4) locais.

IMPORTANTE: Pode haver algum vazamento de água na unidade se o fazedor de espuma não estiver preso com firmeza à mesa.

Passo 4: Coloque as pernas

- Insira as pernas da mesa (parte B) no tampo da mesa (parte A) e encaixe no lugar. Coloque numa superfície lisa antes de montar as pernas.

Passo 5: Combine as torres... E rode

- Insira a torre de espuma superior (parte E) na parte de baixo da torre de espuma (parte D) - estas partes estão ajustadas para caberem uma na outra.
- Para apertar, rode a parte de cima da torre de espuma no sentido dos ponteiros do relógio.

Passo 6: Alinhe e ENCAIXE

- Primeiro, alinhe as ranhuras na base do tampo da mesa inferior (parte A) com as ranhuras na parte de baixo da torre de espuma. Em seguida, encaixe a torre de espuma na abertura da mesa.
- A parte de baixo da torre de espuma está ajustada para caber na mesa. Pressione para baixo para caber na mesa.

Passo 7: Combine o ventilador de bolhas a seguir!

ESPERE! Inseriu as pilhas, certo?

- Insira o ventilador de bolhas (parte F) na torre de espuma - estas partes estão ajustadas para caberem uma na outra.
- Para apertar, rode o ventilador de bolhas no sentido dos ponteiros do relógio. As varinhas de bolhas rotativas devem ser posicionadas na parte de cima.

Passo 8: Este passo é tão fácil!

- Insira o badalo (parte H) na mesa.

Passo 9: Diversão na roda gigante!

- Insira (3) taças da roda gigante (parte L) na roda gigante.

Passo 10: Último passo. Prepare-se para salpicar!

- Coloque a roda gigante montada e a máquina de bolhas (parte G) na base da mesa.

Vamos fazer bolhas e espuma!!!

VENTILADOR DE BOLHAS

- Encha o ventilador de bolhas com 2 colheres de sopa (1 onça) de "bolhas de sabão". Prima o botão LIGAR para iniciar a rotação das varinhas do ventilador de bolhas. Prima novamente para DESLIGAR.

TORRE DE ESPUMA

- Encha parte de baixo da torre de espuma com água e adicione 3 colheres de sopa (1 1/2 onças) de "bolhas de sabão".
- Prima o botão LIGAR para ligar a torre de espuma. Prima novamente para DESLIGAR.
- Encha a mesa para atividades com água 3 em 1 para bolhas e espuma com água. A mesa leva aproximadamente 3 galões (11,35 litros) de água.

SERVIÇO AO CONSUMIDOR

www.littletikes.co.uk

MGA Entertainment (Netherlands) B.V.
Baronie 68-70, 2404 XG Alphen aan den Rijn

Tel: +31 172 758 038

Fax: +31 172 758 039

E-mail: klantenservice@mgae.com



Empresso nos E.U.A.

© The Little Tikes Company, uma companhia da MGA Entertainment. LITTLE TIKES® é uma marca comercial da Little Tikes nos EUA e em outros países. Todos os logotipos, nomes, identidades visuais, imagens, slogans e aparência das embalagens são de propriedade da Little Tikes. Guarde esta morada e a embalagem para consulta, pois esta contém informações importantes. O conteúdo, incluindo especificações e cores, pode diferir das fotografias apresentadas na embalagem. Inclui instruções. Por favor, retire todos os materiais de embalagem, incluindo etiquetas, fitas e agrafos, antes de dar o produto a uma criança.

GARANTIA

A Little Tikes Company fabrica brinquedos divertidos e de alta qualidade. Garantimos ao consumidor original que este produto não tem defeitos de materiais ou fabricação. A garantia é válida por um ano* a partir da data da compra (é necessário apresentar a nota fiscal como comprovante). Na única eleição da Little Tikes Company, os únicos recursos disponíveis ao abrigo desta garantia será a substituição da peça defeituosa ou a substituição do produto. Esta garantia só é válida se o produto for montado e mantido de acordo com as instruções. A garantia não cobre abusos, acidentes, questões de aparência como desbotamento e arranhes decorrentes de um desgaste normal, ou qualquer outra causa não decorrente da qualidade dos materiais ou da fabricação. *0 período desta garantia é de 3 (três) meses no caso de uso em creches ou uso comercial.

Fora dos EUA e do Canadá: Contate o local de compra para a prestação de serviços da garantia. Esta garantia lhe confere direitos legais específicos e você ainda pode contar com outros direitos que variam de estado para estado. Alguns estados não permitem a exclusão ou limitação de responsabilidade incidental ou consequencial, portanto a limitação ou exclusão acima pode não ser válida no seu caso.

Por favor mantenha este manual, pois ele contém informações importantes.



"Vamos cuidar do meio ambiente!"

O símbolo do caixote do lixo indica que o produto não deve ser descartado em conjunto com o lixo doméstico. Utilize os pontos de recolha designados ou instalações de reciclagem ao descartar o item. Não trate as pilhas gastas como lixo doméstico. Leve-as a uma instalação de reciclagem designada.

