



652783M

XIM652783-1 - 7/19

www.littletikes.com
www.littletikes.co.uk
www.littletikes.nl
www.littletikes.pl

ENGLISH

ICE PRINCESS MAGIC MIRROR™

Ages: 2 years & up
Please save sales receipt for proof of purchase.

WARNING:

ADULT ASSEMBLY REQUIRED.

- Keep these instructions for future reference.
- Prior to assembly, this package contains small parts: hardware which is a choking hazard and may contain sharp edges and sharp points. Keep away from children until assembled.
- This product is intended for use by children ages 2 years and up.
- Do not allow children to sit, stand, play or climb on the top surface. Failure to do so may cause the product to become unstable.
- Thoroughly wash accessories before contact with food or beverage.

BATTERY SAFETY INFORMATION:

- Keep these instructions for future reference.
 - Requires 3 "AA" (LR06) alkaline batteries (not included). (Rechargeable batteries may be substituted.)
 - The voltage of a fully-charged, rechargeable battery is often lower than that of a fresh alkaline battery. Therefore, it is recommended that alkaline batteries be used instead of rechargeable batteries for best performance and longer play time.
 - Install batteries with the correct polarity (+ and -).
 - To avoid battery leakage:
1. Follow the toy and battery manufacturer's installation instructions.
 2. Do not mix old and new batteries.
 3. Do not mix standard (carbon-zinc), alkaline or rechargeable batteries. Do not mix different brands of batteries. Only batteries of the same or equivalent type as recommended are to be used.
 4. When toy is not used for an extended period of time, remove batteries to prevent possible leakage and damage to the unit.
 5. Remove dead or exhausted batteries from product.
 6. Dispose of dead batteries properly; do not bury. Do not dispose of batteries in fire as they may leak or explode.
- Make sure cover is properly installed on unit at all times.
 - Do not attempt to recharge non-rechargeable batteries.
 - Rechargeable batteries are to be removed from the toy before recharging.
 - Charging of rechargeable batteries should be done only by an adult.
 - The supply terminals are not to be short circuited.

NOTE: If the unit stops working or doesn't work as it should, remove the batteries for a few minutes and then re-insert them. If there is still a problem, install new batteries.

TO CLEAN MIRROR

- Use mild, soapy water.
- DO NOT USE window cleaners, or any cleaner containing ammonia (which may cause fogging in the mirror), or abrasive detergents.
- Use a soft, clean, cotton cloth to wipe mirror. DO NOT wipe mirror with paper products, which may cause scratches.
- Furniture polish may be used to remove static electricity from mirror.

Adult assembly required. Approx. assembly time: 10 min.

Le montage devra être effectué par un adulte. Temps de montage estimé : 10 min.

Debe ser armado por un adulto. Tiempo aproximado de montaje: 10 minutos

Tools required (not included)
Outils Requis (non inclus)
Herramientas Requeridas (no incluida)

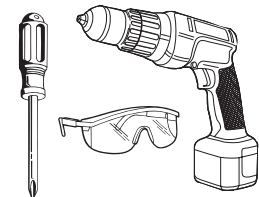

(5) Fastener
Pièce de fixation
Fijador

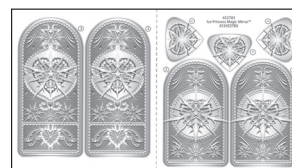
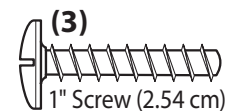

(1) Decal sheet
(1) Feuille d'autocollants
(1) Calcomanía

- A. (1) Vanity
(1) Coiffeuse
(1) Tocador



- B. (1) Light bar / sound module
(1) Barre de lumières / module sonore
(1) Barra de luces / modulo de sonido



- D. (1) Mirror
(1) Miroir
(1) Espejo



- C. (1) Storage lid
(1) Couvercle de rangement
(1) Tapa de almacenaje



Accessories

- (1) Hairdryer
- (1) Comb
- (1) Lipstick with lid
- (1) Nail polish
- (1) Chair

Accessoires

- (1) Sèche-cheveux
- (1) Peigne
- (1) Rouge à lèvres avec capuchon
- (1) Vernis à ongles
- (1) Chaise

Accesorios

- (1) Secador de pelo
- (1) Peine
- (1) Lápiz de labios con tapa
- (1) Abrillantador de uñas
- (1) Silla



Photos are for reference only. Styles may vary from actual contents.

Les photos sont fournies à titre indicatif seulement. Les styles peuvent différer du contenu réel.

Las fotos son solo para referencia. Los estilos pueden variar del contenido real.

1

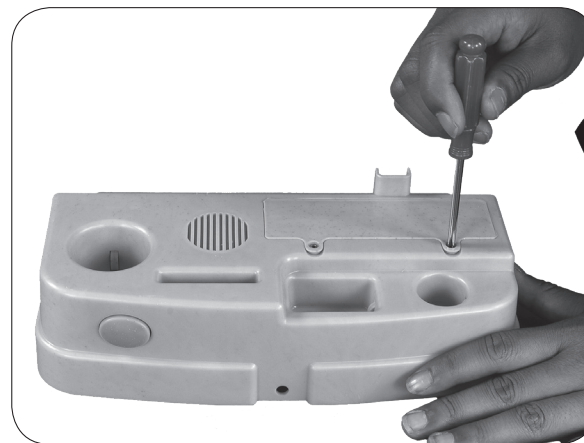

Battery installation MUST be completed by an adult:

1. Using a Phillips screwdriver (not included) remove the screw and battery compartment cover located on the electronic module.
2. Install three (3) fresh AA alkaline batteries (not included) making sure the (+) and (-) ends face the proper direction as indicated inside the battery compartment.
3. Replace the compartment cover and tighten the screw.

L'installation des piles doit être effectuée par un adulte :

1. Retirer les vis et le couvercle des piles situés en-dessous du module électronique à l'aide d'un tournevis Phillips (non fourni).
2. Installer trois (3) piles alcalines AA (non fournies) en vérifiant que les + et - sont dans le bon sens, comme indiqué à l'intérieur du compartiment des piles.
3. Remettre en place le couvercle du compartiment et serrer les vis.

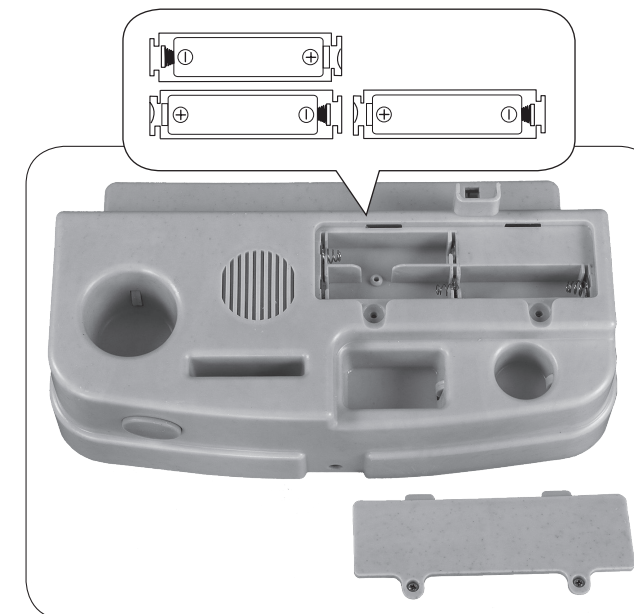

La instalación de la batería DEBE ser completada por un adulto

1. Quitar el tornillo y la cubierta del compartimiento de las pilas ubicada debajo del juguete con un destornillador Phillips (no incluido).
2. Instalar tres (3) pilas alcalinas AA nuevas (no incluidas) asegurándose que los extremos (+) y (-) estén orientados correctamente según se indica dentro del compartimiento de las pilas.
3. Volver a colocar la cubierta del compartimiento y ajustar el tornillo.

2

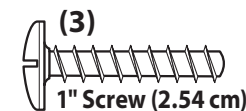
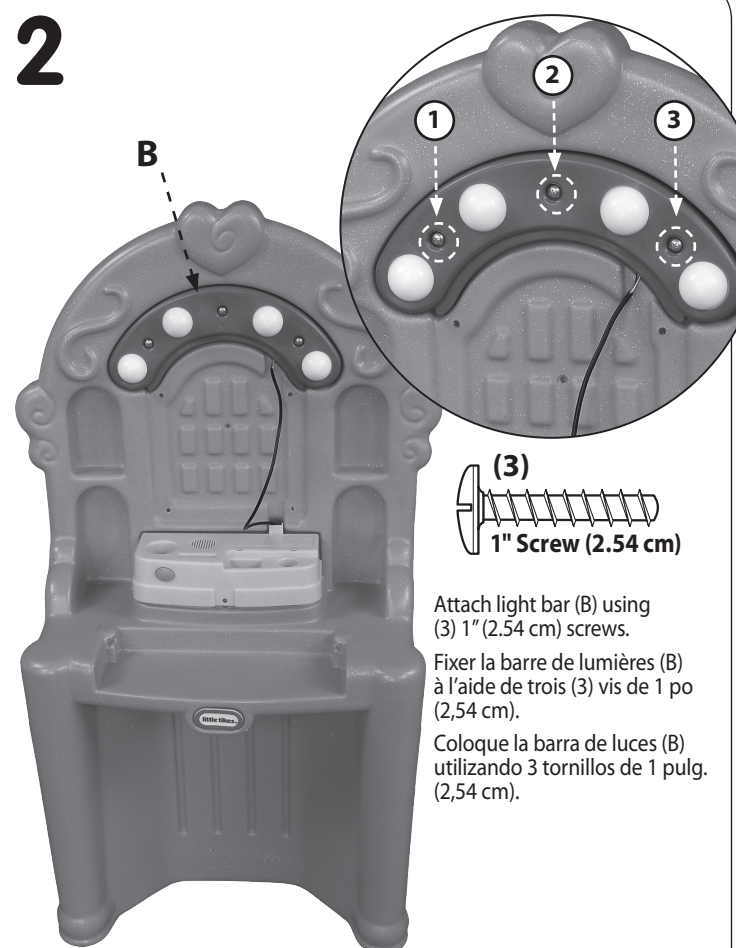

Attach light bar (B) using (3) 1" (2.54 cm) screws.

Fixer la barre de lumières (B) à l'aide de trois (3) vis de 1 po (2,54 cm).

Coloque la barra de luces (B) utilizando 3 tornillos de 1 pulg. (2,54 cm).

3

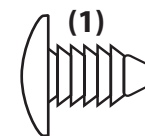
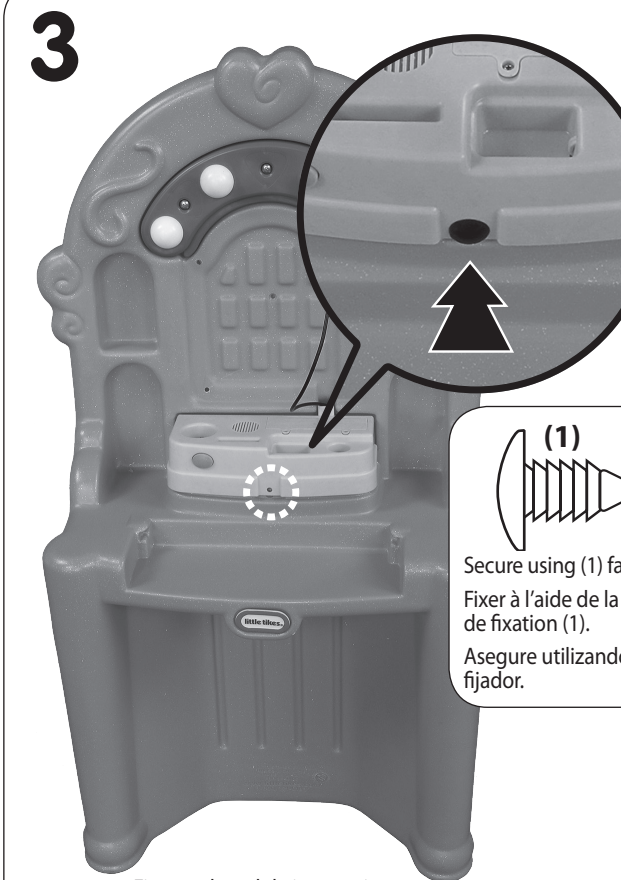

Secure using (1) fastener.
Fixer à l'aide de la pièce de fixation (1).
Asegure utilizando 1 fijador.

Fit sound module into vanity.

Installer le module sonore dans la coiffeuse.

Coloque el módulo de sonido en el tocador.



Peel plastic film cover off of mirror (D) before installation and properly dispose of film sheet.

Retirer le film de plastique qui recouvre le miroir (D) avant de l'installer et jeter le film de manière appropriée.

Retire la película plástica de cobertura del espejo (D) antes de la instalación y deseche debidamente la película.

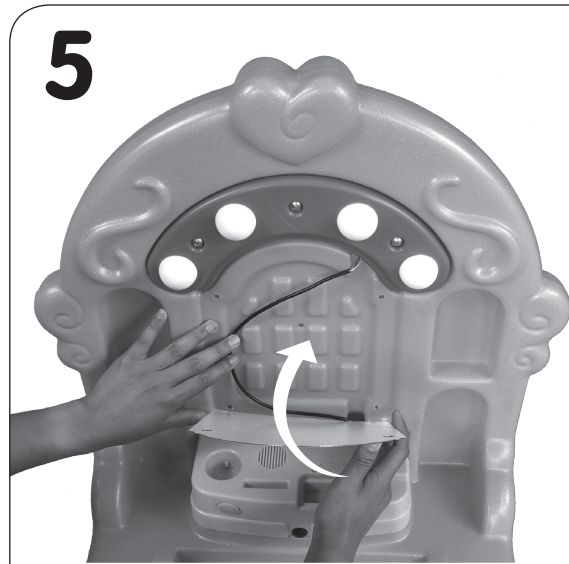

Make sure light cord is placed in the channel between the raised areas. Position the mirror over the light cord aligning the holes.

S'assurer que le cordon est placé dans le canal entre les zones surélevées. Positionner le miroir au-dessus du cordon des lumières en alignant les trous.

Asegúrese que el cable eléctrico esté colocado en el canal entre las áreas que sobresalen. Coloque el espejo sobre el cordón de luz alineando los orificios.

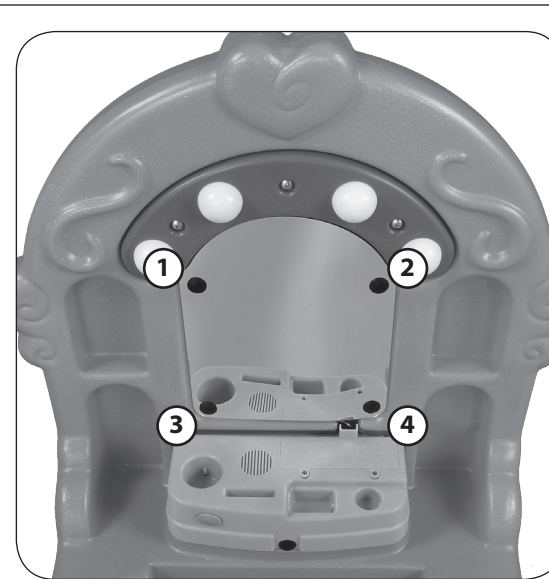

(4) Secure the mirror using (4) fasteners. Fixer le miroir à l'aide de quatre (4) pièces de fixation. Asegure utilizando 4 fijadores.

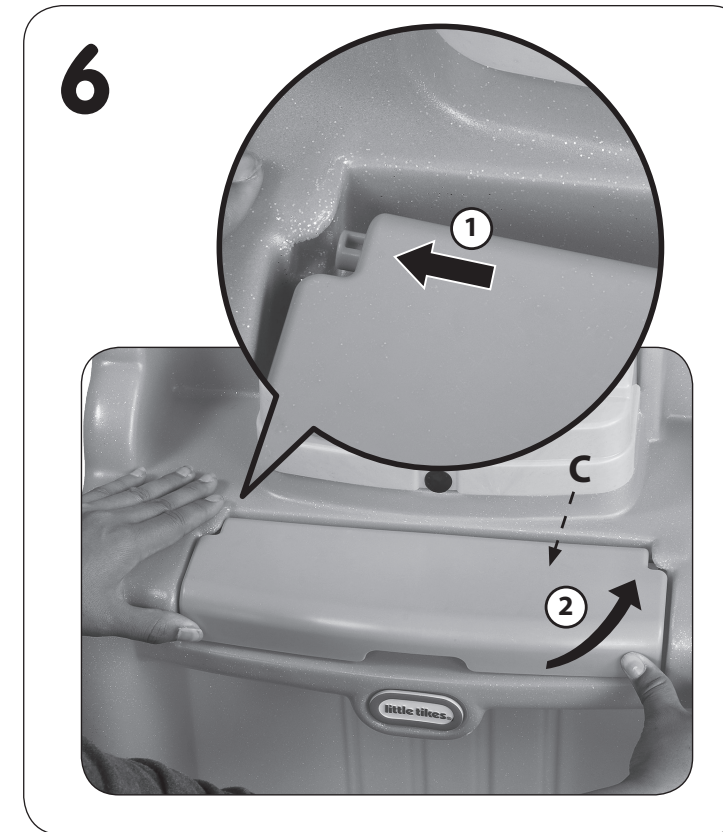

Decal Placement: Decals must be applied to a clean, dry surface. Wipe clean with a dry rag before application. Remove air from under decals by applying pressure to the decals starting from the center, and work towards edges.

Placement d'autocollants: Les décalcomanies doivent être appliquées sur une surface propre et sèche. Pour nettoyer, essuyez avec un chiffon sec avant utilisation. Retirez l'air en-dessous des décalcomanies avant d'appuyer dessus en partant du milieu et en appuyant vers les bords.

Colocación de calcomanías: Las calcomanías deben aplicarse sobre una superficie limpia y seca. Limpie la superficie con un trapo seco antes de colocarlas. Para extraer el aire atrapado bajo las calcomanías, ejerza presión sobre ellas, empezando desde el centro y yendo hacia los bordes.

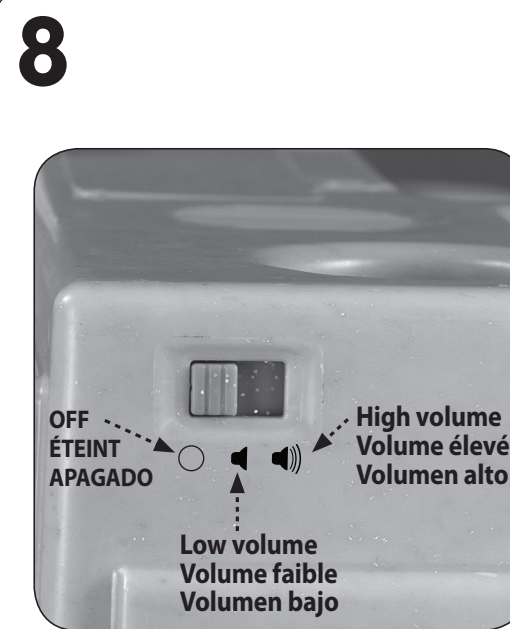

OPERATION

To turn on vanity lights and electronics, push button on base. When an accessory is selected, the unit will respond with an appropriate sound prompt. Lights and electronics will shut off automatically after 1 minute if an accessory is not selected.

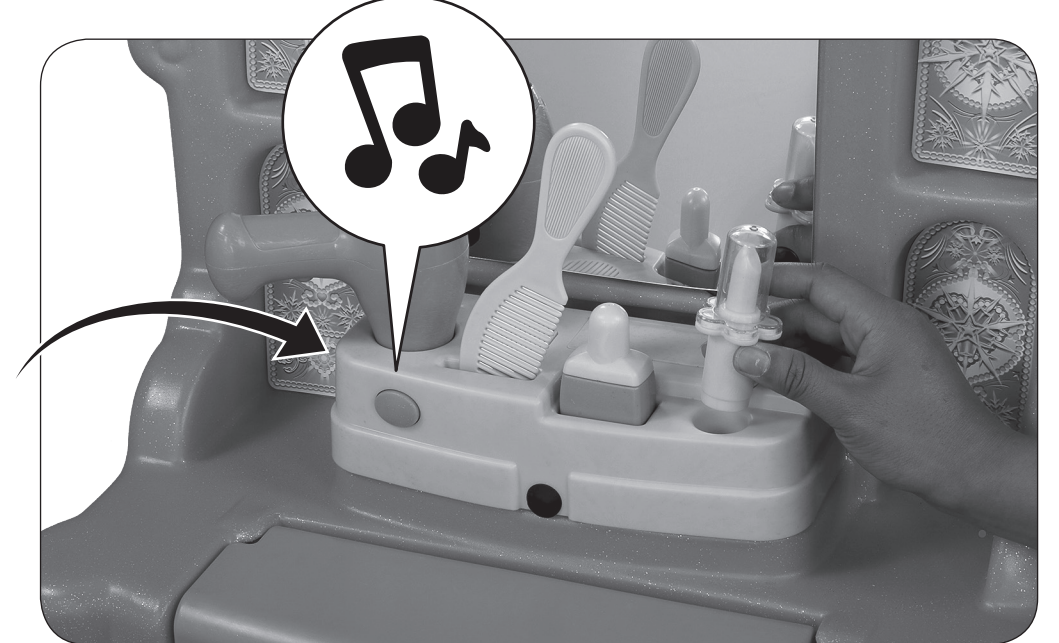

FONCTIONNEMENT

Pour allumer et mettre en marche le dispositif électronique, appuyer sur le bouton situé sur la base. Lorsqu'un accessoire est sélectionné, l'unité produira un son correspondant. Les lumières et le dispositif électronique s'arrêteront automatiquement au bout de 1 minute si aucun accessoire n'est sélectionné.

FUNCIONAMIENTO

Para poner en funcionamiento el Sistema electrónico y las luces del tocador, apriete el botón que se encuentra en la base. Cuando se selecciona un accesorio, la unidad responderá con un sonido apropiado. El Sistema electrónico y las luces se apagarán automáticamente al cabo de 1 minuto si no se hace la selección de un accesorio.

NEDERLANDS

ICE PRINCESS MAGIC MIRROR™

Leeftijd: 2 jaar en ouder

Bewaar a.u.b. uw kassabon als bewijs van aankoop.

⚠️ WAARSCHUWING: IN ELKAAR TE ZETTEN DOOR EEN VOLWASSENE.

- Bewaar deze handleiding voor referentie.
- Vóór montage bevat het pakket kleine onderdelen: bevestigingsmiddelen die verstikkingsgevaar opleveren en die scherpe randen en punten kunnen hebben. Buiten bereik van kinderen houden totdat de montage is voltooid.
- Dit product is bedoeld voor kinderen vanaf 2 jaar.
- Laat kinderen niet op het bovenvlak zitten, staan, spelen of klimmen. Hierdoor kan het product onstabiel worden.
- Was de accessoires grondig voordat ze in aanraking komen met voedsel of drank.

VEILIGHEIDSINFORMATIE VOOR BATTERIJEN:

- Bewaar deze handleiding voor referentie.
- 3 AA-alkalinebatterijen (LR6) vereist (niet meegeleverd). (Ook geschikt voor oplaadbare batterijen.)
- De spanning van een volledig opgeladen, oplaadbare batterij is vaak lager dan die van een nieuwe alkalinebatterij. Voor betere prestaties en langer spelen is het dus raadzaam om alkalinebatterijen te gebruiken in plaats van oplaadbare batterijen.
- Let bij het aanbrengen van de batterijen op de juiste polariteit (+ en -).
- Om lekkage van batterijen te voorkomen:

- Volg de aanwijzingen van de fabrikant van het speelgoed en van de batterij op bij de installatie van de batterij.
- Gebruik geen oude en nieuwe batterijen door elkaar.
- Gebruik geen gewone (koolstof-zink), alkali- en oplaadbare batterijen (nikkelcadmium of nikkelmetaalhydride) door elkaar. Gebruik geen batterijen van verschillend fabrikaat door elkaar. Alleen aanbevolen of equivalente batterijen mogen worden gebruikt.
- Wanneer het speelgoed lang niet wordt gebruikt, verwijdert u de batterijen om mogelijke lekkage en schade aan het speelgoed te voorkomen.
- Haal lege of uitgeputte batterijen uit het product.
- Voer een lege batterij volgens voorschrift af; niet begraven. Gooi batterijen niet in het vuur aangezien ze kunnen lekken of ontploffen.
 - Zorg ervoor dat het deksel altijd goed is gemonteerd.
 - Probeer niet-oplaadbare batterijen niet op te laden.
 - Verwijder oplaadbare batterijen uit het speelgoed voordat u ze oplaadt.
- Oplaadbare batterijen mogen uitsluitend door een volwassene worden opgeladen.
- Zorg ervoor dat geen kortsluiting optreedt tussen de voedingsklemmen.

OPMERKING: Als het apparaat stopt met werken of niet goed meer werkt, verwijder de batterijen gedurende enkele minuten en breng ze weer aan. Als het probleem aanhoudt, dient u nieuwe batterijen te installeren.

BEDIENING

Druk op de knop op het onderstel om de lampjes op de kaptafel en elektronica in te schakelen. Als een accessoire wordt geselecteerd, reageert het apparaat met een bijbehorend geluid of gesproken aanwijzing. Lampjes en elektronica worden automatisch na 1 minuut uitgeschakeld als er geen accessoire geselecteerd wordt.

HET REINIGEN VAN DE SPIEGEL

- Gebruik een milde zeepsop.
- MAAK GEEN GEBRUIK van ruitenreinigers of andere schoonmaakmiddelen met ammoniak (wat mistigheid in de spiegel kan veroorzaken), of schurende reinigingsmiddelen.
- Gebruik een zachte, schone katoenen doek om de spiegel af te vegen. Veeg de spiegel NIET af met papierproducten, omdat deze krassen kunnen veroorzaken.
- Voor het verwijderen van statische elektriciteit van de spiegel kan meubelpoetsmiddel gebruikt worden.

AFVOER

- De set zodanig uit elkaar nemen en afvoeren dat geen gevaarlijke condities, zoals bijvoorbeeld kleine voorwe rpen of scherpe randen, ontstaan op het tijdstip waarop alles wordt weggegooid.

CONSUMENTEN SERVICE

www.littletikes.nl

Little Tikes

MGA Entertainment (Netherlands) B.V./Belgium BVBA

Klipperaak 201, 2411 ND BODEGRAVEN, NL

Tel: +31 172 758 038

Fax: +31 172 758 039

E-mail: klantenservice@mgae.com

Gedrukt in V.s.a.

© The Little Tikes Company, onderdeel van MGA Entertainment. LITTLE TIKES® is een handelsmerk van Little Tikes in de V.S. en andere landen. Alle logo's, namen, symbolen, gelijkenissen, afbeeldingen, slogans en verpakkingsvormen zijn het eigendom van Little Tikes. Het adres en de verpakking bevatten belangrijke informatie, bewaar beide dus goed. Verwijder al het verpakkingsmateriaal, inclusief labels, touwtjes en nietjes voordat u dit product aan een kind geeft. De inhoud, met inbegrip van de specificaties en kleuren, kan afwijken van de foto's die op de verpakking zijn afgebeeld. Inclusief gebruiksaanwijzing.

GARANTIE

The Little Tikes Company vervaardigt leuk speelgoed van hoge kwaliteit. Wij garanderen de oorspronkelijke koper dat dit product gedurende één jaar* vanaf de datum van aankoop vrij zal zijn van materiaal- en productiefouten (gedateerde verkoopbon is vereist als bewijs van aankoop). Naar keuze van The Little Tikes Company bestaan de enige rechtsmiddelen die beschikbaar zijn in het kader van deze garantie uit vervanging van het defecte onderdeel of vervanging van het product. Deze garantie is alleen geldig als het product is gemonteerd en onderhouden volgens de instructies. Deze garantie omvat geen misbruik, ongevallen, cosmetische kwesties zoals verkleuring of krassen als gevolg van normale slijtage, of enige andere oorzaak dan materiaal- en productiefouten. *De garantieperiode bedraagt drie (3) maanden voor kinderdagverblijven of zakelijke klanten.

Buiten de Verenigde Staten en Canada: Neem contact op met uw verkoper voor meer informatie over de garantieservice. Deze garantie biedt u specifieke wettelijke rechten. Bovendien hebt u mogelijk nog andere rechten. Deze kunnen echter van land tot land of van staat tot staat verschillen. In sommige landen en staten is uitsluiting of beperking van incidentele of gevolgschade niet toegestaan, dus is de bovenstaande beperking of uitsluiting mogelijk niet op u van toepassing.

<div style="border: 1px solid black; padding: 2px; text-align: center;">Bewaar deze handleiding goed, er staat belangrijke informatie in.</div>	
	Zorg voor het milieu! Het klikeo-pictogram betekent dat dit product niet bij het gewone huis-, tuin- en keukenafval mag worden gezet. Geef het product af bij een chemokar of breng het naar een KCA-inzamelpunt. Gooi lege batterijen niet weg samen met het gewone huis-, tuin- en keukenafval. Breng ze naar een chemokar of een inzamelpunt voor klein chemisch afval.