

little tikes

633805M

XIM633805-1R3 - 8/22

www.littletikes.com

www.littletikes.co.uk

www.littletikes.nl

www.littletikes.pl

US:
THE LITTLE TIKES COMPANY
2180 BARLOW ROAD, HUDSON, OH 44236



UK:
MGA ENTERTAINMENT UK LTD.
50 PRESLEY WAY, MILTON KEYNES, MK8 0ES, UK

AU:
MGA ENTERTAINMENT AUSTRALIA PTY LTD.
SUITE 2.02, 32 DELHI ROAD, MACQUARIA PARK NSW
2113, AU.

FR, ES, DE, NL, CZ, DK, IT, RU, GR, PT:
MGA ENTERTAINMENT (Netherlands) B.V.
BARONIE 68-70, 2404XG ALPHEN A/D RIJN, ND.

PL:
MGA ENTERTAINMENT POLAND SP. Z.O.O.
ARTURA GROTTGERA 15 A, 76-200 SŁUPSK, PL.



ENGLISH

2-IN-1 CASTLE CLIMBER

Ages: 2 - 6 years
Please save sales receipt for proof of purchase.

WARNING:
ADULT ASSEMBLY REQUIRED.
Two adults are required for assembly.

- Keep these instructions for future reference.
- Prior to assembly, this package contains small parts: hardware which is a choking hazard and may contain sharp edges and sharp points. Keep away from children until assembled.
- To prevent serious injury, children must not use the equipment until properly installed.
- Falls onto hard surfaces can result in head or other serious injuries. Never place on concrete, asphalt, wood, packed earth, grass or other hard surfaces. Carpet over hard floors may not prevent injury. Always use protective surfacing on the ground under and surrounding the playground equipment according to the enclosed "Consumer Information Sheet for Playground Surfacing Materials." Maximum fall height protection up to 5 feet (1.5 m) required.
- Adult supervision required. Do not leave children unattended.
- This product is intended for use by children ages 2-6 yrs.
- Maximum weight per child: 60 lbs. (27 kg). Limit 3 children.
- Shoes must be worn at all times.
- This product is intended for outdoor domestic use only.
- Observing the following statements and warnings reduces the likelihood of serious or fatal injury.
- Place this product on level ground and at least 6'6" (2 m) away from any object. Objects to be avoided include, but are not limited to, fences, buildings, overhead branches, laundry lines or electrical wires.
- Never add extra length to chain or rope. The chains or ropes provided are the maximum length designed for the swinging element(s).
- It is recommended that the orientation of the assembled product be such that direct sunlight is minimized on surfaces intended for standing or sitting.
- Instruct children on proper use of this product, only after properly placed, and not in a manner other than intended.
- Do not allow children to climb on product when product is wet.



YouTube

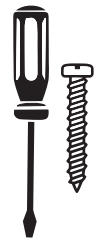

EN Adult assembly required. Approximate assembly time: 60 minutes.

FR Assemblage par un adulte requis. Temps de montage estimé : 60 minutes

ES El montaje debe ser realizado por un adulto. Tiempo aproximado de montaje: 60 minutos

DE Zusammenbau muss durch Erwachsene erfolgen. Ungefähre Montagezeit: 60 Minuten

PL Montaż powinna wykonać osoba dorosła. Przybliżony czas montażu: 60 minut

NL Montage door volwassene is vereist. Geschatte montage tijd: 60 minuten.

IT L'assemblaggio deve essere eseguito da un adulto. Tempo approssimativo di assemblaggio: 60 minuti.

PT Deve ser montado por um adulto. Tempo aproximado de montagem: 60 minutos.

EN Tools required (not included)

FR Outils Requis (non compris)

ES Herramientas Requeridas (no incluidas)

DE Erforderliches Werkzeug (nicht enthalten)

PL Niezbędne narzędzia (nie są objęte zestawem)

NL Benodigd gereedschap (niet inbegrepen)

IT Strumenti richiesti (non inclusi)

PT Ferramentas necessárias (não incluídas)

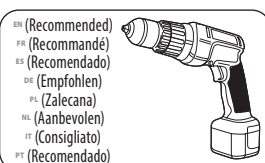
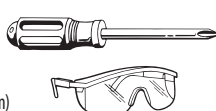

P - 34 1 1/2" (3.81 cm)

• Shown actual size • Vis illustrées à grandeur réelle • Los tornillos se muestran en su tamaño real • Die Schrauben sind in der tatsächlichen Größe dargestellt • Na rysunku pokazano śruby w rzeczywistych rozmiarach • Schroeven worden op ware grootte getoond • Le viti sono mostrate in dimensioni reali • Mostrado em tamanho real

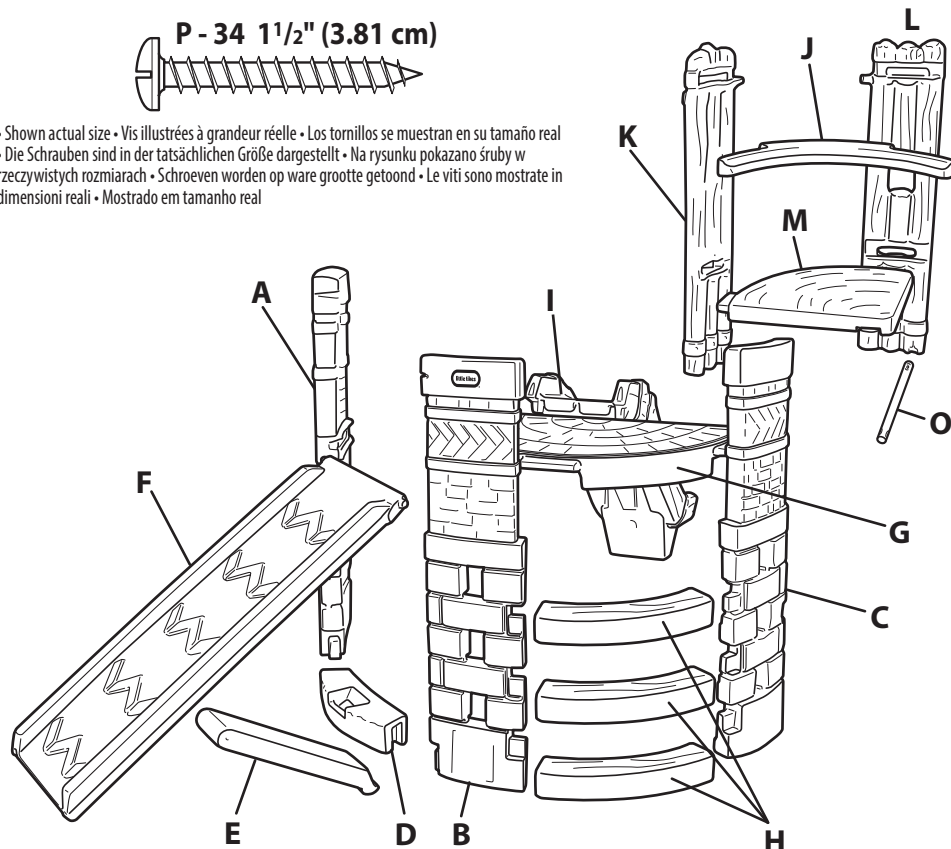

- Instruct children not to attach items to the product that are not specifically designed for use with the product such as, but not limited to, jump ropes, clotheslines, pet leashes, cables and chains, as they may cause a strangulation hazard.
- Instruct children to remove their bike or other sports helmet before playing on this product.
- Dress children appropriately: do not allow children to wear loose-fitting clothing including ponchos, scarves and garments with drawstrings. Well-fitting shoes must be worn at all times.
- Warning. Only for domestic use.

- Protect your eyes. Always wear safety glasses when using power tools.
- MAINTENANCE**
WARNING:
Failure to perform periodic checks could cause this product to overturn or cause a fall.
- The following checks should be performed at the beginning and end of each season and twice monthly during the usage period:
- Reinstall any plastic parts, such as swing seats or any other items that were removed for the cold season.

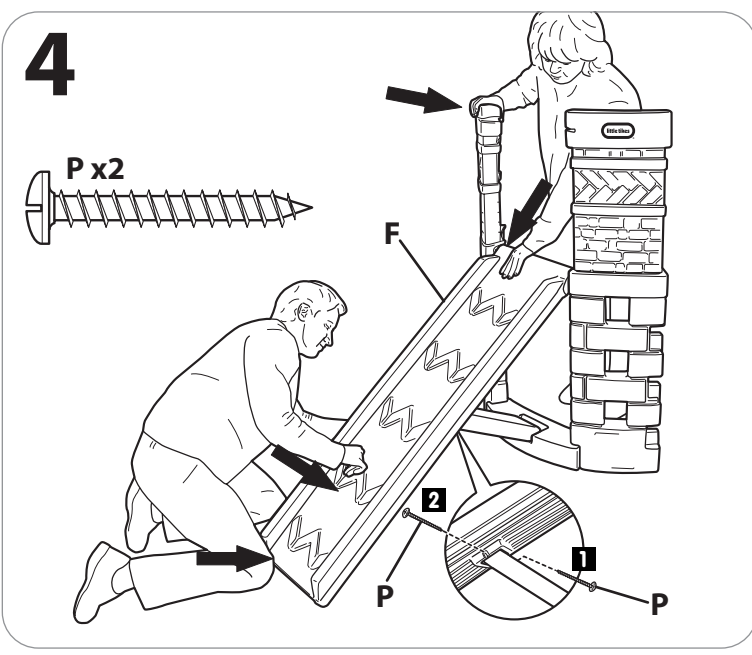
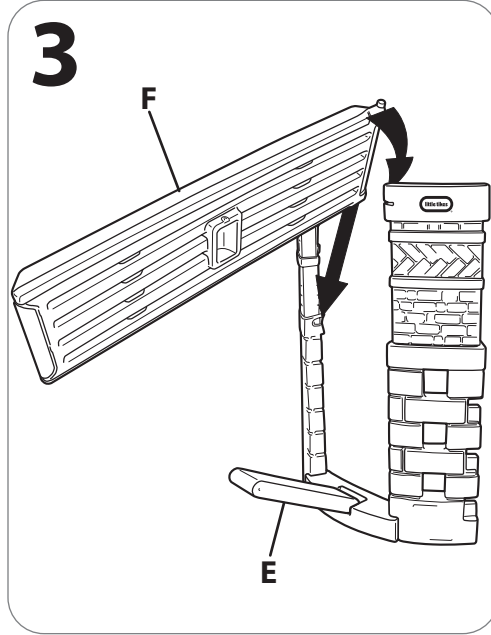
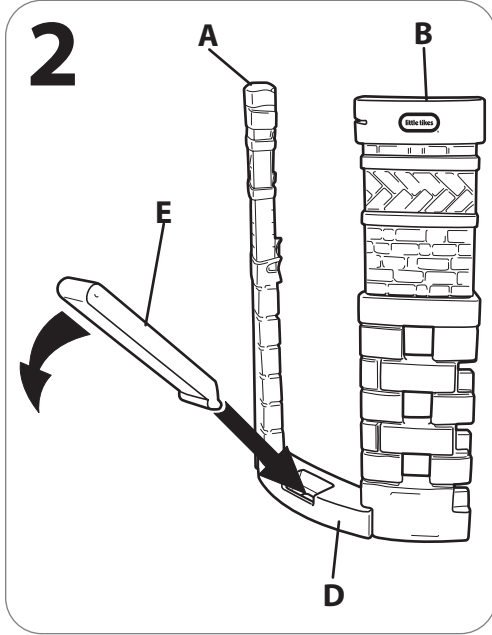
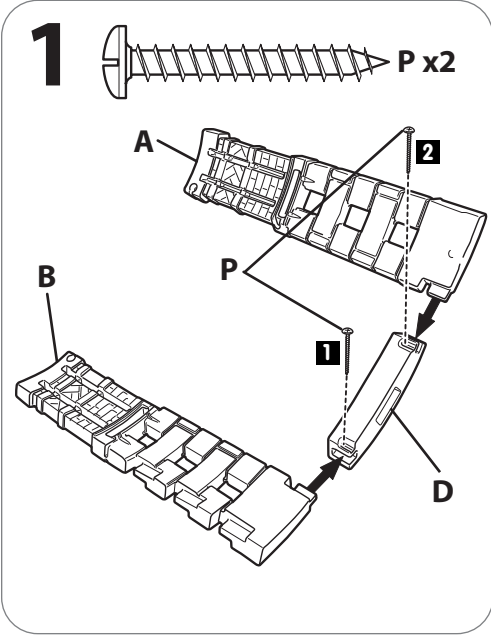

- Tighten all hardware.
 - Lubricate all metallic moving parts at the beginning of the play season and twice per month during the play season.
 - Check all protective coverings on bolts, pipes, edges, and corners. Replace if they are loose, cracked, or missing.
 - Check all moving parts including swing seats, ropes, cables, and chains for wear, rust, or other deterioration. Replace if any of these conditions exist.
 - Check metal parts for rust. If found, sand and repaint using a nonlead-based paint meeting the requirements of 16 CFR 1303.
 - Rake and check depth of loose fill protective surfacing materials to prevent compaction and to maintain appropriate depth. Replace as necessary.
 - Take this product indoors or do not use when temperatures fall below 0°F/-18°C.
 - Owners shall be responsible for maintaining the legibility of the warning labels.
- DISPOSAL**
- Disassemble and dispose of equipment in such a manner that no hazardous conditions such as, but not limited to, small parts and sharp edges exist at the time equipment is discarded.
- CUSTOMER SERVICE**
United States:
www.littletikes.com
1-800-321-0183 Monday - Friday

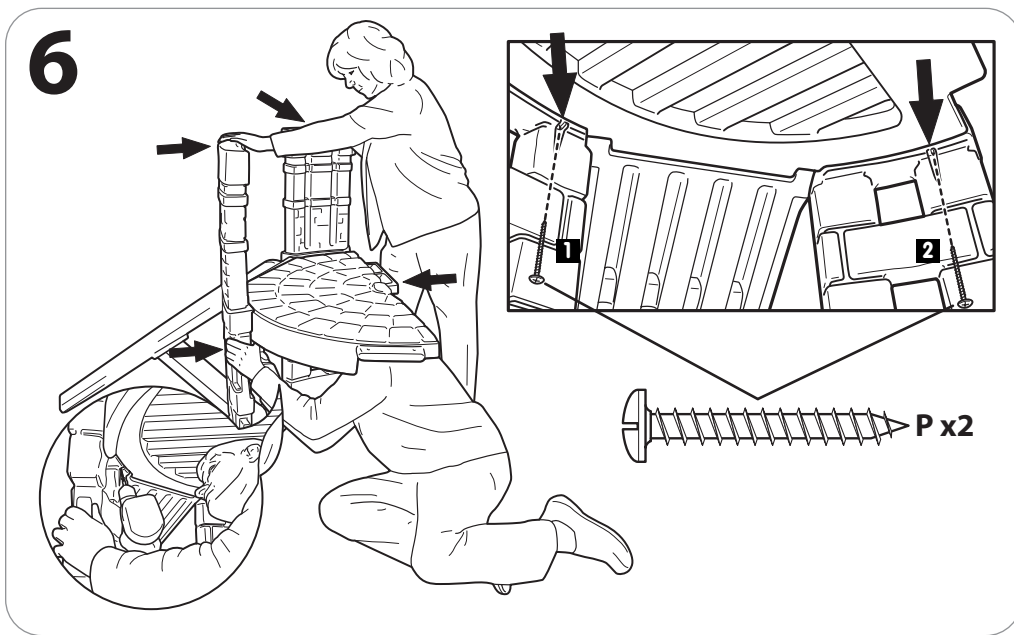

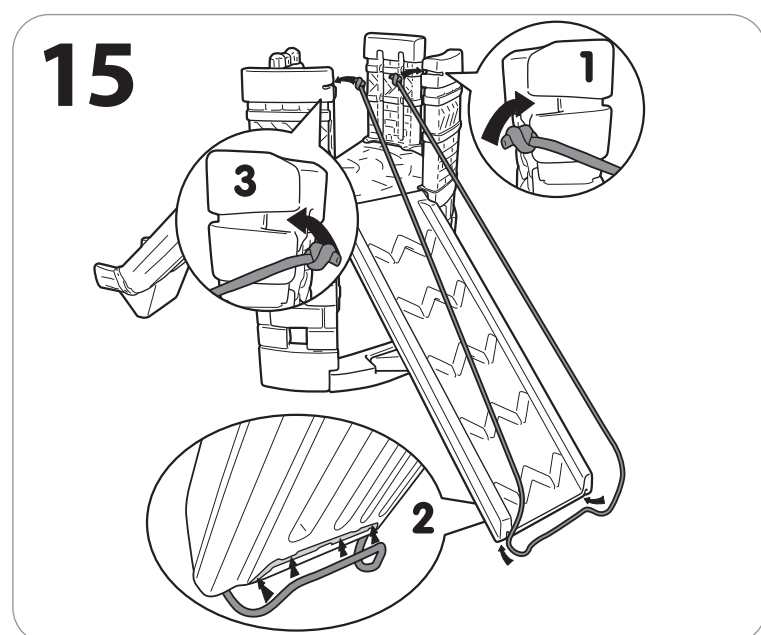
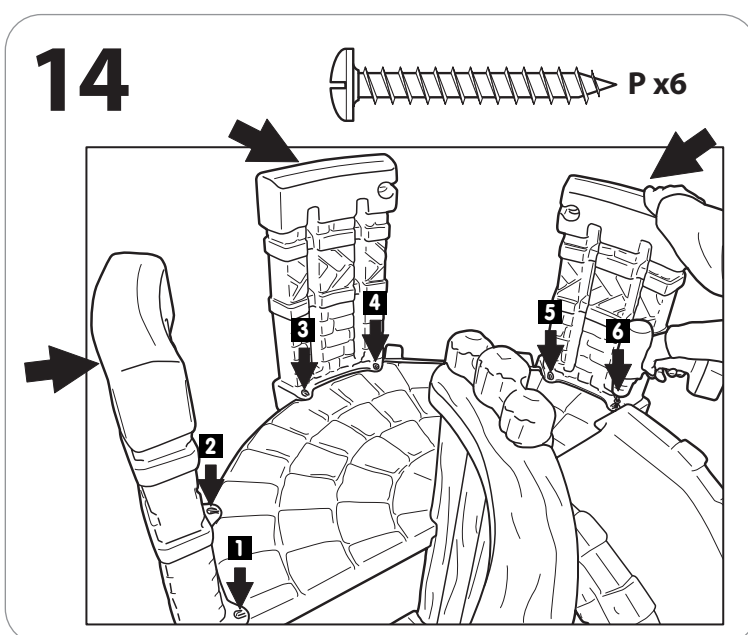
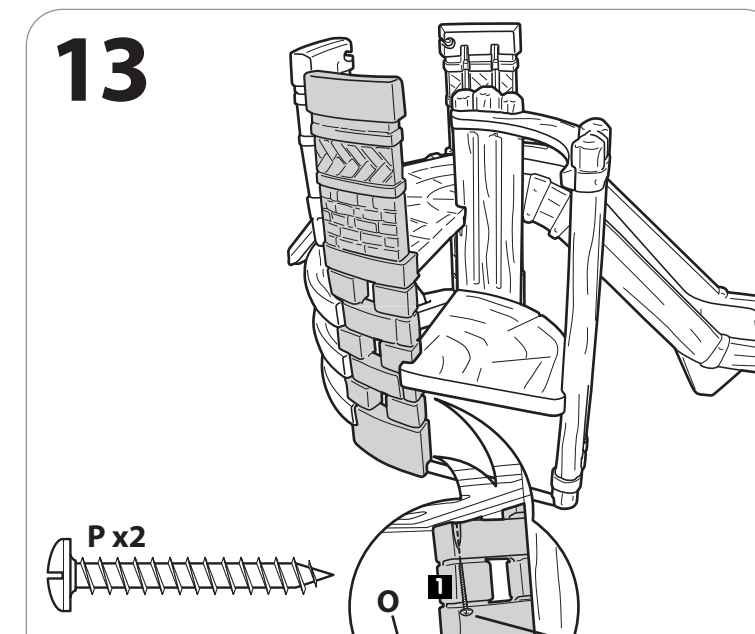
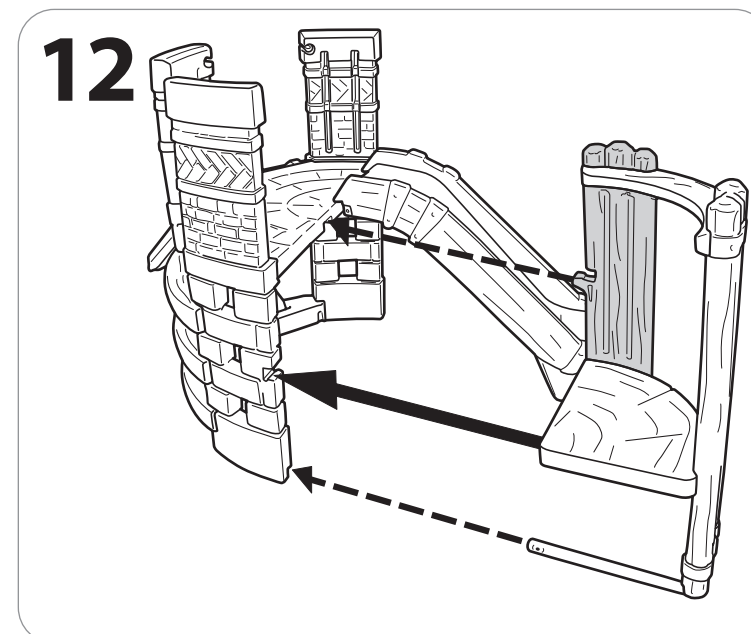
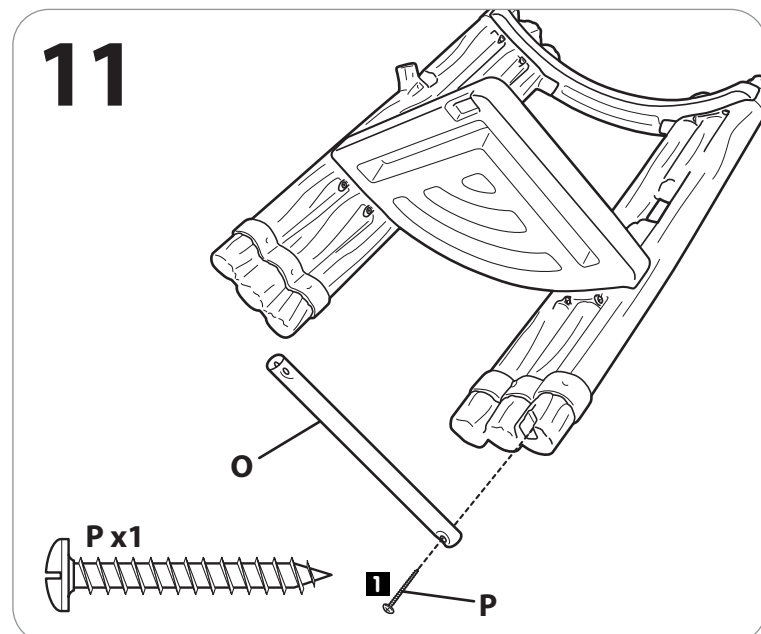
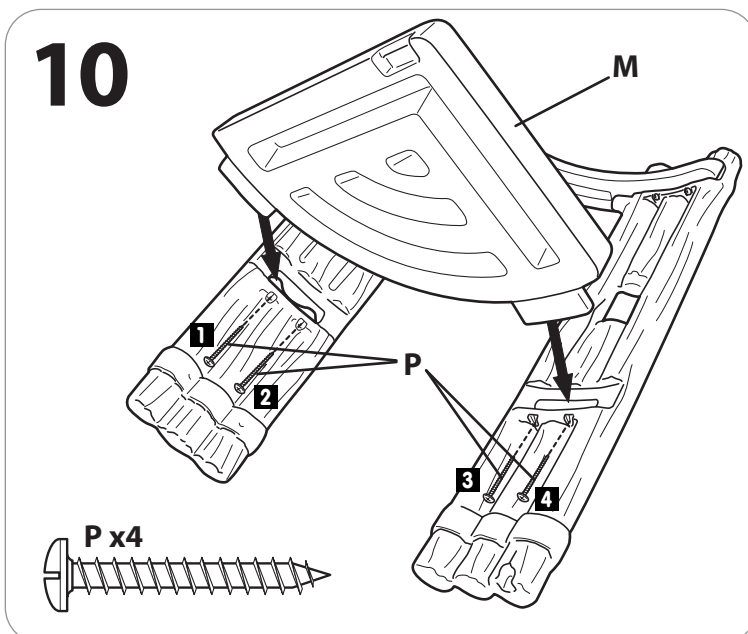
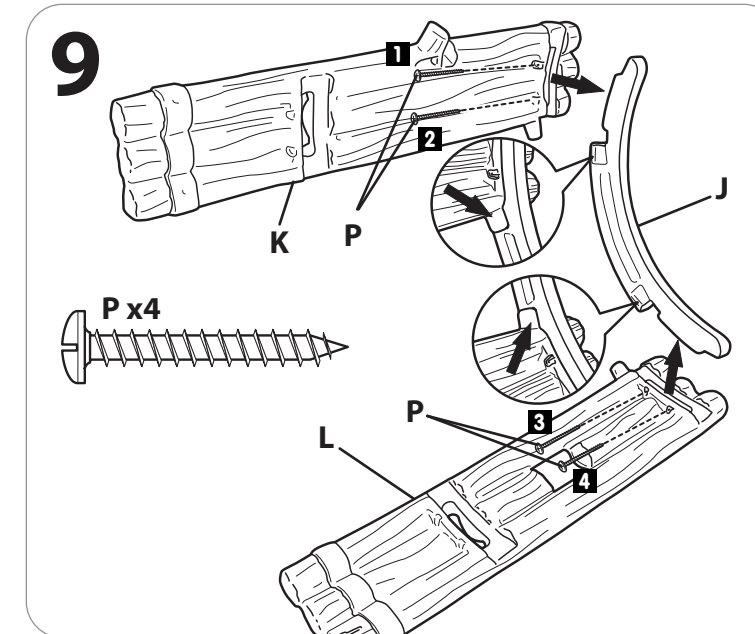
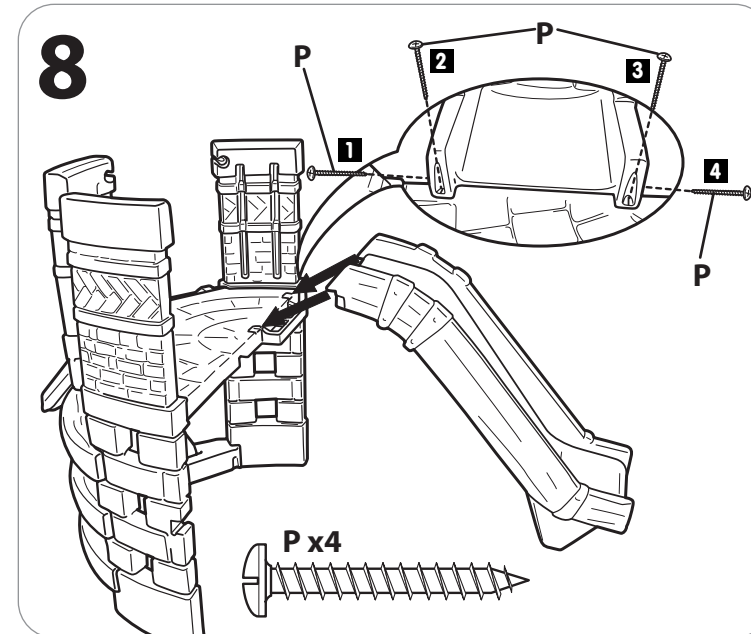
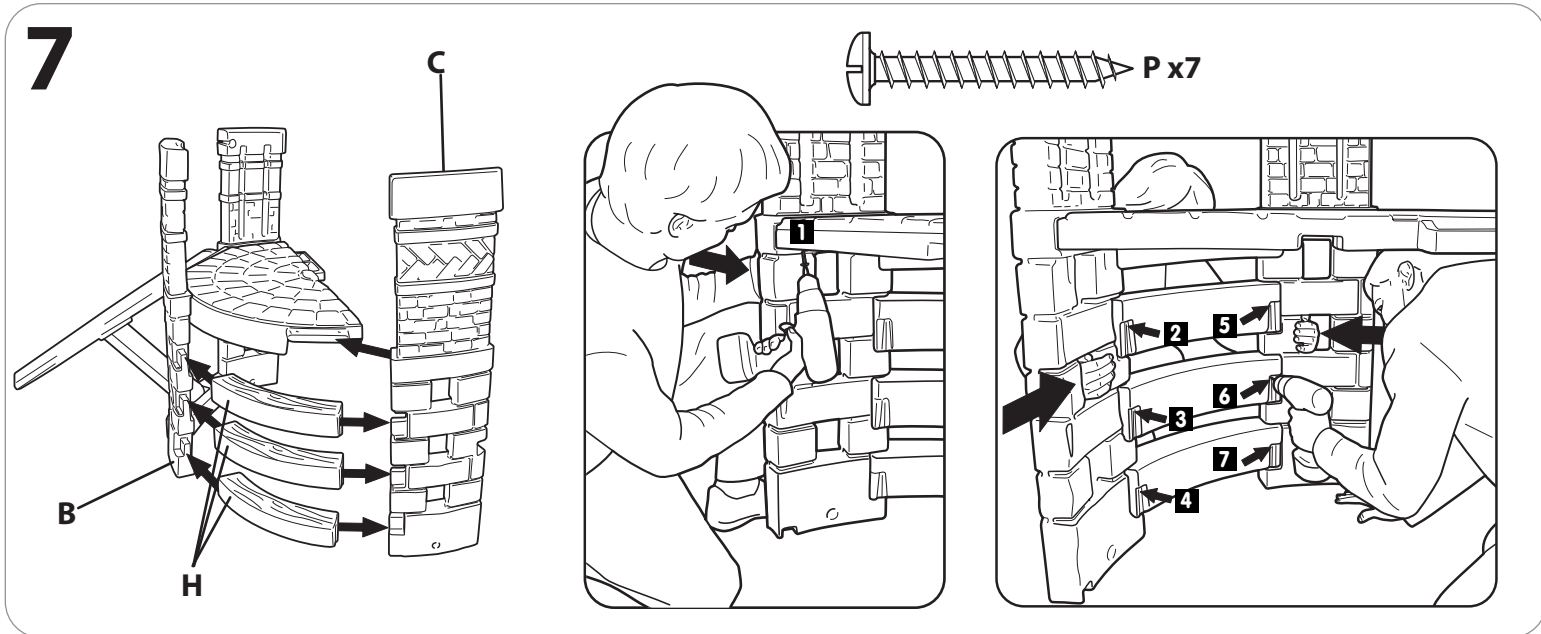

633805M

Little Tikes Consumer Service
2180 Barlow Road, Hudson, OH 44236

United Kingdom:
www.littletikes.co.uk
MGA Consumer Services
P.O. Box 2040 Hockley, Essex, SSS 4BF
Phone: 0 800 521 558
E-mail: support@littletikesstore.co.uk

Australia
www.littletikes.com.au
Phone: 1 300 059 676
Email: au-sales@mgae.com

Printed in U.S.A. D.R.©2022 The Little Tikes Company

© The Little Tikes Company, an MGA Entertainment company. LITTLE TIKES® is a trademark of Little Tikes in the U.S. and other countries. All logos, names, characters, likenesses, images, slogans, and packaging appearance are the property of Little Tikes. Please keep this address and packaging for reference since it contains important information. Contents, including specifications and colors, may vary from photos depicted on package. Instructions included. Please remove all packaging including tags, ties & tacking stitches before giving this product to a child.

LIMITED WARRANTY

The Little Tikes Company makes fun, high quality toys. We warrant to the original purchaser that this product is free of defects in materials or workmanship for one year * from the date of purchase (dated sales receipt is required for proof of purchase). At the sole election of The Little Tikes Company, the only remedies available under this warranty will be the replacement of the defective part or replacement of the product. This warranty is valid only if the product has been assembled and maintained per the instructions. This warranty does not cover abuse, accident, cosmetic issues such as fading or scratches from normal wear, or any other cause not arising from defects in material and workmanship. *The warranty period is three (3) months for daycare or commercial purchasers.

U.S.A and Canada: For warranty service or replacement part information, please visit our website at www.littletikes.com, call 1-800-321-0183 or write to: Consumer Service, The Little Tikes Company, 2180 Barlow Road, Hudson OH 44236, U.S.A. Some replacement parts may be available for purchase after warranty expires—contact us for details.

Outside U.S.A and Canada: Contact place of purchase for warranty service. This warranty gives you specific legal rights, and you may also have other rights, which vary from country/state to country/state. Some countries/states do not allow the exclusion or limitation of incidental or consequential damages, so the above limitation or exclusion may not apply to you.

Please keep this manual as it contains important information.

FRANÇAIS

CHÂTEAU POUR ESCALADES 2 EN 1

Age : 2 - 6 ans

Prière de conserver le reçu comme preuve d'achat.

▲ ATTENTION : UN ADULTE DOIT EFFECTUER L'ASSEMBLAGE.

Le montage nécessite 2 personnes.

- Conserver ces instructions à titre de référence.
- Avant l'assemblage du produit, ce paquet contient des petites pièces de matériel qui peuvent présenter un risque d'étouffement, et des bords et des aronds tranchants. Tenir hors de portée des enfants avant l'assemblage complet.
- Pour prévenir des blessures graves, les enfants ne doivent pas utiliser l'équipement avant son installation complète.
- Une chute sur une surface dure peut causer un traumatisme crânien ou d'autres blessures graves. Ne placez jamais ce produit sur du béton, de l'asphalte, du bois, de la terre battue, de l'herbe ou d'autres surfaces dures. Un tapis sur un plancher dur pourrait ne pas suffire à empêcher les blessures. Utilisez toujours un revêtement de protection sur le sol, sous et autour de l'équipement du terrain de jeux, conformément à la « Fiche d'informations au consommateur sur les matériaux de surface des aires de jeux » jointe. Hauteur maximale de protection contre les chutes requise jusqu'à 1,5 mètre (5 pieds).
- La surveillance par un adulte est recommandée. Ne laisser jamais un enfant sans surveillance.
- Ce produit est destiné à des enfants de 2 -6 ans.
- Poids maximum par enfant : 27 kg. Limité à 3 enfants.
- Les enfants doivent porter des chaussures.
- Utilisation à l'extérieur en milieu familial uniquement.
- L'observation des règles et des précautions suivantes diminue les risques d'accidents graves ou mortels.
- Installer cet appareillage sur un terrain nivelé et à une distance d'au moins 2 m de tout objet. Les objets à éviter comprennent mais sans s'y limiter, les clôtures, les constructions, les branches hautes, les cordes à linge ou les fils électriques.
- Ne tentez jamais de rallonger une chaîne ou une corde. Les chaînes ou les câbles fournis correspondent à la longueur maximale conçue pour les éléments oscillants.
- Nous vous recommandons d'orienter le produit assemblé de manière à minimiser l'exposition au soleil des surfaces conçues pour se tenir debout ou s'asseoir.
- Apprendre aux enfants comment utiliser cet appareillage de manière appropriée, seulement après avoir correctement effectué le montage et l'installation. Et non pas d'une manière qui ne correspondrait pas à la fonction de l'appareillage.

- Ne pas laisser les enfants grimper sur l'appareillage lorsque ce dernier est mouillé.
- Apprendre aux enfants à ne pas attacher d'objets sur le portique d'escalade, et qui ne sont pas conçus spécialement pour être utilisés avec l'appareillage, tels que mais sans s'y limiter, les cordes à sauter, les cordes à linge, les laisses d'animaux, les câbles et les chaînes, car ces objets peuvent présenter un danger d'étrangement.
- Instruisez les enfants d'enlever leurs casques de vélo ou d'autres sports avant de jouer avec ce produit.
- Habilitez les enfants avec des vêtements appropriés : évitez les vêtements amples comme les ponchos, les écharpes, etc. qui présentent un danger potentiel pendant l'utilisation de l'équipement.
- Attention. Seulement pour l'utilisation domestique.
- Protégez vos yeux. Portez toujours des lunettes de sécurité lors de l'utilisation d'outils électriques.

ENTRETIEN

▲ ATTENTION :

Le non-respect des vérifications périodiques peut entraîner le renversement du produit ou une chute.

Les vérifications suivantes doivent être effectuées au début de chaque saison et deux fois par mois pendant la période d'utilisation :

- Réinstallez les pièces en plastique, comme les sièges de balançoire ou autres éléments qui ont été retirés pour la saison froide.
- Serrez toute la visserie.
- Lubrifiez toutes les pièces métalliques mobiles au début de la saison de jeu, puis deux fois par mois durant la saison de jeu.
- Vérifiez tous les dispositifs de protection sur les boulongs, les tuyaux, les rebords et les coins. Remplacez-les s'ils sont desserrés, fissurés ou manquants.
- Vérifiez que toutes les pièces mobiles, y compris les sièges de balançoire, les cordes, les câbles et les chaînes, ne sont pas usées, rouillées ou autrement détériorées. Remplacez-les si l'une de ces conditions existe.
- Vérifiez que les pièces métalliques ne sont pas rouillées. Si tel est le cas, poncez et repeignez-les à l'aide d'une peinture sans plomb, conforme aux exigences de la norme 16 CFR 1303.
- Ratissez et vérifiez la profondeur des matériaux meubles de la surface de protection afin d'éviter le compactage et de maintenir une profondeur appropriée. Remplacez-les si nécessaire.
- Rentrez ce produit ou ne l'utilisez pas lorsque la température extérieure tombe au-dessous de -18 °C (0 °F).
- Les propriétaires sont responsables du maintien de la lisibilité des étiquettes d'avertissement.

ÉLIMINATION

- Le démontage et l'élimination de l'appareillage doivent s'effectuer de manière à ce que des pièces de petites dimensions ou tranchantes ou d'autres éléments ne représentent aucune source de dangers lors de la mise au rebut.

SERVICE APRÈS-VENTE :

Phone : 0 805 98 54 69

Email : aide@mgae.biz

Imprimé x aux États-Unis.

© The Little Tikes Company, et MGA Entertainment company. LITTLE TIKES® est une marque de commerce de Little Tikes aux États-Unis et dans d'autres pays. Tous les logos, noms, caractères, similitudes, images, slogans et apparence d'emballage sont la propriété de Little Tikes. Merci de conserver cette adresse et cet emballage car ils contiennent des informations importantes. Le contenu, y compris les spécifications et les couleurs, peut varier des illustrations de l'emballage. Instructions incluses. Merci d'enlever l'emballage, y compris les étiquettes, liens et fils cousus, avant de donner ce jouet à un enfant.

GARANTIE LIMITÉE

The Little Tikes Company fabrique des jouets amusants de qualité exceptionnelle. Nous garantissons à l'acheteur d'origine que ce produit est exempt de vices de matériel ou de fabrication pendant une année* à compter de sa date d'achat (le reçu d'achat daté est exigé comme preuve d'achat). Au titre de la présente garantie, la seule responsabilité de The Little Tikes Company et le seul recours se limitent au remplacement de la pièce défectueuse ou au remplacement du produit. La présente garantie est valable uniquement si le produit a été assemblé et entretenu conformément aux instructions fournies. La présente garantie ne couvre ni les dommages résultant d'une utilisation abusive ou d'un accident, ni l'apparencement esthétique telle les décorations ou les rayures dues à l'usure normale ou à toute autre cause ne relevant pas de vices de matériel ou de fabrication. *La période de garantie est de trois (3) mois pour les services de garderie et les acheteurs commerciaux.

États-Unis et Canada : Pour obtenir des informations sur le service de garantie ou de remplacement des pièces veuillez visiter notre site Web : www.littletikes.com, appeler le 1-800-321-0183 ou écrire à : Consumer Service, The Little Tikes Company, 2180 Barlow Road, Hudson OH 44236, U.S.A. Certaines pièces de rechange peuvent être achetées après l'expiration de la garantie – veuillez nous contacter pour obtenir de plus amples informations.

À l'extérieur des États-Unis et du Canada : Veuillez contacter le magasin où le produit a été acheté pour vous informer sur le service de garantie. La présente garantie vous offre des droits spécifiques reconnus par la loi, mais il se peut que vous ayez d'autres droits qui varient selon le pays/la province. Certains pays ou certaines provinces n'autorisent pas l'exclusion ou la limitation pour les dommages consécutifs ou fortuits, par conséquent la limitation ou l'exclusion qui précède peut ne pas s'appliquer à votre cas.

Gardez ce manuel car il renferme des renseignements importants.

ESPAÑOL

CASTILLO PARA TREPAP 2 EN 1

Edades: 2 -6 años

Por favor guarde el recibo de venta como prueba de compra.

▲ IADVERTENCIA:
DEBE SER ENSAMBLADO POR UN ADULTO.
Se necesitan 2 personas para el montaje.

- Guarde estas instrucciones para referencia futura.
- Antes de ensamblar los componentes, recuerde que el paquete contiene piezas pequeñas con las que los niños podrían atragantarse. Asimismo, posee bordes afilados y puntas aguzadas. Hasta no terminar de ensamblar todas las piezas, mantenga alejados a los niños.
- Para evitar lesiones graves no debe usarse el juego hasta que no esté correctamente instalado.
- Las caídas sobre superficies duras pueden causar lesiones en la cabeza u otras lesiones graves. Nunca instale el juego sobre hormigón, asfalto, tierra dura, madera, césped u otras superficies duras. El uso de moqueta sobre suelos duros no garantiza que no haya lesiones. Siempre utilice superficie protectora en el área que se encuentra debajo y alrededor de los juegos de plaza según la “Hoja de Información al Consumidor sobre Materiales para Superficie de Juego”. Se requiere protección para una altura máxima de caída de hasta 1.5 m.
- Este producto está destinado para que lo usen niños de 2 - 6 años.
- Se requiere la vigilancia de adultos. No deje destendido al niño.
- Peso máximo por niño: 27 kg. Límite de 3 niños.
- Debe usarse calzado en todo momento.
- Sólo para uso doméstico en exteriores.
- El seguir las siguientes instrucciones y advertencias reducen la probabilidad de lesiones graves o mortales.
- Coloque esta estructura sobre suelo nivelado y a por lo menos 2 m de cualquier objeto. Los objetos que deben evitarse incluyen, entre otros, cercas, edificios, ramas elevadas, tendereros y cables eléctricos.
- No añada nunca una longitud adicional a la cadena o a la cuerda. Las cadenas o cuerdas proporcionadas son de la longitud máxima diseñada para el elemento o los elementos oscilantes.
- Se recomienda que el producto armado esté orientado de tal forma que se minimice la luz directa del sol en superficies ideadas para ponerse de pie o sentarse.
- Enséñeles a los niños el uso apropiado de este producto, pero sólo después de haberlo armado e instalado, y según el propósito para el que ha sido diseñado.
- No permita que los niños se trepen a la estructura cuando está mojada.
- Vista a los niños adecuadamente: No permita que lleven ropa demasiado suelta incluyendo ponchos, bufandas y vestimentas que tengan cordones. En todo momento deben ir calzados con zapatos que les queden bien.
- Indíqueles a los niños que se quiten el casco que utilizan para la bicicleta o para otros deportes antes de jugar en este producto.
- Enséñeles a los niños que no coloquen objetos que no están específicamente diseñados para usarse con este producto tales como, entre otros, cuerdas para saltar, tendereros, correas para animales, cables y cadenas, ya que pueden presentar un riesgo de estrangulamiento.
- Advertencia: solo para uso doméstico.
- Proteja sus ojos. Siempre use anteojos de seguridad al usar herramientas eléctricas.

MANTENIMIENTO

▲ IADVERTENCIA:

El no realizar inspecciones periódicas puede provocar que este producto se vuelque o cause una caída.

Al principio de cada estación y dos veces al mes durante la temporada de uso debe hacerse lo siguiente:

- Reinstalar cualquier pieza de plástico o cualquier otro objeto tal como un asiento de columpio, que se hubiera quitado durante el invierno.
- Ajustar todas las piezas de montaje.
- Lubrique todas las piezas metálicas móviles al principio de la temporada de juego y dos veces al mes durante dicha temporada de juego.
- Revise todas las cubiertas de pernos, tubos, bordes y esquinas. Reemplácelas si faltaran, se encontraran rotas o sueltas.
- Inspeccionar que las piezas móviles incluyendo asientos de columpio, cuerdas, cables y cadenas no estén desgastadas, oxidadas o deterioradas. Reemplace la pieza si existieran algunas de estas condiciones.

- Inspeccionar si las piezas metálicas están oxidadas. De estarlo, líjelas y vuelvalas a pintar con una pintura sin contenido de plomo que cumpla con los requisitos 16 CFR 1303.
- Rastrillar y verificar el espesor de los materiales para superficie de relleno suelto para asegurarse que no se compacten y que mantengan el espesor adecuado. Reemplácelos como sea necesario.
- Guarde el columpio o simplemente no lo utilice cuando las temperaturas sean inferiores a -18°C.
- Los propietarios serán responsables del mantenimiento de la legibilidad de las etiquetas de advertencia.

DESECHO

- Desarme y deseche el equipo de tal forma que no se presenten condiciones peligrosas tales como, bordes filosos y piezas pequeñas, entre otras, cuando se deshaga del equipo.

SERVICIO AL CLIENTE:

Phone: 900 997 941

E-mail: apoyo@mgae.biz

Impreso en E.U.A.

© The Little Tikes Company, una compañía de MGA Entertainment. LITTLE TIKES® es una marca registrada de Little Tikes en EE.UU. y otros países. Todos los logotipos, nombres, personajes, representaciones, imágenes, eslógans y apariencia del emalaje son propiedad de Little Tikes. Conserve esta dirección y embalaje para referencia ya que contiene información importante. El contenido, incluyendo especificaciones y colores, puede ser diferente a las fotos que se muestran en el paquete. Instrucciones incluidas. Antes de darle este producto al niño quítele todo el emalaje, incluyendo etiquetas, amarras y costuras.

GARANTÍA LIMITADA

La compañía Little Tikes fabrica juguetes divertidos de alta calidad. Le garantizamos al comprador original que este producto está libre de defectos de material o mano de obra por un año * a partir de la fecha de compra (se requiere el recibo de compra fechado como prueba). A exclusiva elección de la compañía Little Tikes, el único remedio disponible bajo esta garantía será el remplazo de la parte defectuosa del producto o el remplazo del producto. Esta garantía es válida solamente si el producto ha sido montado y mantenido según las instrucciones. Esta garantía no cubre abuso, accidente, aspectos cosméticos tales como el descoloramiento o las rayas como consecuencia de un uso normal, ni ningún otro problema que no surja de defectos de material o mano de obra. *B período de garantía es de tres (3) meses para guarderías o compradores comerciales.

Fuera de EE.UU. y Canadá: Póngase en contacto con el lugar de compra para el servicio de garantía. Esta garantía le otorga derechos legales específicos y es posible también que tenga otros derechos que varían según el país/estado. Algunos países/estados no permiten la exclusión o limitación de daños concomitantes o consecuentes, por lo cual la limitación o exclusión mencionada puede no aplicarse a usted.

Conserve este manual ya que contiene información importante.
--

DEUTSCH

2-IN-1-KLETTERBURG

Alter: 2 - 6 Jahre

Bitte den Kassenzettel als Beleg aufbewahren.

▲ ACHTUNG:
ZUSAMMENBAU DURCH ERWACHSENE ERFORDERLICH.

Für den Zusammenbau werden 2 Personen benötigt.

- Diese Anleitungen zur späteren Einsicht aufbewahren!
- Vor der Montage enthält diese Packung Kleinteile: Metallteile, die eine Erststickinggefahr darstellen und scharfe Kanten und Spitzen haben. Vor dem Zusammenbau von Kindern fernhalten.
- Um ernste Verletzungen zu vermeiden, dürfen Kinder das Gerät erst benutzen, wenn es ordnungsgemäß zusammengebaut ist.
- Stürze auf harte Oberflächen können zu Kopf- und anderen schweren Verletzungen führen. Niemals auf Beton, Asphalt, Holz, festgetretener Erde, Gras oder anderen harten Oberflächen aufstellen. Teppichboden auf harten Oberflächen kann Verletzungen nicht verhindern. Verwenden Sie immer einen schützenden Belag auf dem Boden unter dem Spielgerät. Siehe dazu beiliegendes „Informationsblatt für Verbraucher für Spielplatzbelagsmaterialien“. Schutz für maximal 1,5 m Fallhöhe erforderlich.
- Überwachung durch Erwachsene notwendig. Lassen Sie Ihr Kind nicht unbeaufsichtigt.
- Dieses Produkt ist für Kinder 2 - 6 Jahre.
- Maximalgewicht pro Kind: 27 kg. Maximal 3 Kinder.
- Zu allen Zeiten Schuhe tragen.
- Ausschließlich für den privaten Gebrauch unter freiem Himmel bestimmt.
- Die Einhaltung der folgenden Sicherheitshinweise reduziert die Wahrscheinlichkeit von schweren oder tödlichen Verletzungen.
- Stellen Sie das Gerät auf ebener Erde auf, wenigstens 2m von anderen Gegenständen entfernt. Gegenstände, die u.a. vermieden werden sollten, sind Zäune, Gebäude, Garagen, Häuser, überhängende Äste, Wäscheleinen oder Stromleitungen.
- Kette oder Seil niemals verlängern. Die mitgelieferten Ketten oder Seile haben bereits die für das/die Schwingelement(e) vorgesehene maximale Länge.
- Es wird empfohlen, das fertige Produkt so auszurichten, dass möglichst wenig direkte Sonneneinstrahlung auf die Sitz- und Stehflächen erfolgt.

- Erklären Sie Kindern die korrekte Benutzung dieses Produkts, nachdem es ordnungsgemäß zusammengebaut und installiert wurde und nicht anders als vorgesehen.
- Gestatten Sie Kindern nicht, auf dieses Produkt zu klettern, wenn es nass ist.
- Belehren Sie Kinder, keine Gegenstände am Klettergerüst anzubringen, die nicht ausdrücklich für dieses Produkt vorgesehen sind, einschließlich Springseile, Wäscheleinen, Hundeleinen, Kabel und Ketten, da Strangulationsgefahr bestehen könnte.
- Kinder darüber belehren, Fahrradhelme oder andere Sporthelme abzusetzen, bevor sie auf diesem Gerät spielen.
- Kinder sollten geeignete Kleidung tragen: Vermeiden Sie weite Kleidungsstücke wie Ponchos, Tücher usw., die bei der Benutzung dieses Geräts gefährlich sein könnten.
- Achtung. Nur für den Innengebrauch.
- Augen schützen. Immer eine Schutzbrille tragen, wenn Hammer oder Elektrowerkzeuge verwendet werden.

PFLEGEHINWEISE

▲ ACHTUNG:

Das Unterlassen von regelmäßigen Kontrollen kann dazu führen, dass das Produkt umkippt oder einen Sturz verursacht.

Die folgenden Kontrollen sollten zu Beginn jeder Spielsaison und während der Spielsaison zweimal monatlich durchgeführt werden.

- Sämtliche Plastikteile anbringen, wie Schaukelsitze oder andere Teile, die während der kalten Jahreszeit entfernt wurden.
- Alle Schrauben und Muttern festziehen.
- Alle bewegende Teile aus Metall müssen zu Beginn der Spielsaison und während der Benutzung zweimal pro Monat geschmiert werden.
- Bitte alle Schutzabdeckungen an Bolzen, Rohren, Kanten und Ecken überprüfen. Falls diese nicht fest sitzen, Risse aufweisen oder fehlen, müssen sie ausgetauscht werden.
- Alle beweglichen Teile einschließlich Schaukelsitze, Seile, Kabel und Ketten auf Abnutzung, Rost oder andere Beschädigung kontrollieren. In allen solchen Fällen müssen diese ersetzt werden.
- Metallteile auf Rost prüfen. Wenn Roststellen vorhanden sind, abschmirgeln und mit einer bleifreien Farbe, die die Anforderungen der CFR 1303 erfüllt, neu streichen.
- Das Füllmaterial, das den schützenden Boden bildet, harken und die Tiefe überprüfen, so dass es locker ist und die erforderliche Tiefe aufweist. Gegebenenfalls erneuern.
- Bei Temperaturen unter -18 °C dieses Gerät im Haus aufbewahren oder nicht benutzen.
- Die Eigentümer sind dafür verantwortlich, die Lesbarkeit der Warnschilder zu gewährleisten.

ENTSORGUNG

- Das Gerät so auseinanderbauen und entsorgen, dass keine Gefahrensituationen, beispielsweise durch kleine Teile und scharfe Kanten, entstehen zum Zeitpunkt, wenn das Gerät ausrangiert wird.

KUNDENSERVICE:

Tel: +49 9563 725 588

Email: info@zapf-creation.de

Gedrnt in V.S.a.

© The Little Tikes® Company, ein Unternehmen von MGA Entertainment. LITTLE TIKES® ist ein Markenzeichen von Little Tikes in den USA und anderen Ländern. Alle Logos, Namen, Gestalten, Abbilder, Images, Slogans und Verpackungsdesigns sind das Eigentum von Little Tikes. Diese Verpackung bitte für mögliche Rückfragen aufbewahren. Sie enthält wichtige Informationen. Bitte entfernen Sie die Verpackung und die Firmenadresse sowie jegliche Anhänger, Befestigungen und Fäden, bevor das Produkt in die Hände eines Kindes gelangt. Abweichungen des Inhalts in Farbe und Gestaltung gegenüber den Abbildungen auf der Verpackung vorbehalten. Anleitung enthalten.

GARANTIE

The Little Tikes Company stellt lustige, hochwertige Spielsachen her. Wir gewähren dem Erstkäufer vom Zeitpunkt des Erwerbs eine auf ein Jahr * befristete Garantie hinsichtlich Materialien und Verarbeitung (Kaufbeleg mit Datum ist erforderlich). Die einzigen unter dieser Garantie verfügbaren Abhilfemaßnahmen sind entweder der Ersatz des fehlerhaften Teils des Produktes oder der Ersatz des Produktes; dies liegt einzig und allein im Ermessen von The Little Tikes Company. Garantieanspruch besteht nur, wenn das Produkt den Anweisungen entsprechend zusammengebaut und gewartet wurde. Die Garantie erstreckt sich nicht auf Missbrauch, Unfall, Schönheitsfehler wie Verblässen oder Kratzer durch normale Abnutzung oder alle anderen Ursachen, die sich nicht aus Material- oder Verarbeitungsfehlern ergeben. *Die Garantiefrist beträgt drei (3) Monate für Kindertagesstätten oder kommerzielle Käufer.

Außerhalb der U.S.A und Kanadas: Kontaktieren Sie bei Garantieansprüchen die Verkaufsstelle. Diese Garantie gibt Ihnen spezifische gesetzliche Rechte. Sie mögen noch weitere Rechte haben, die von Land/Staat zu Land/ Staat unterschiedlich sind. Einige Länder/Staaten gestatten nicht den Ausschluss von befallig entstanden oder Folgeschäden, so dass die obigen Einschränkungen auf Sie möglicherweise nicht zutreffen.

Bitte bewahren Sie diese Anleitung auf, sie enthält wichtige Informationen.

POLSKI

ZAMEK DO WSPINANIA 2-W-1

Wiek: 2 - 6 lat

Prosimy zachować paragon jako dowód zakupu.

▲ OSTRZEŻENIE:
WYMAGANY MONTAŻ PRZEZ OSOBY DOROSŁE.

Montaż powinny wykonać 2 osoby.

- Prosimy zachować tę instrukcję na wypadek ewentualnych wątpliwości.
- Niezmontowana zabawka zawiera małe części i materiały, które stwarzają niebezpieczeństwo połknięcia lub zranienia ostrymi krawędziami i narożnikami. Chronić przed dziećmi, zanim zabawka nie zostanie złożona.
- Aby zapobiec poważnym obrażeniom ciała, dzieciom nie wolno korzystać z przyrządu do czasu prawidłowego zakończenia montażu.
- Upadek na twarde powierzchnie może spowodować poważne obrażenia głowy i inne. Przyrządu nie należy ustawiać na betonie, asfalcie, drewnie, ubitej ziemi, trawie ani innym twardym podłożu. Dywan na twardej podłodze może nie zapobiec obrażeniom. Należy zawsze stosować podłoże ochronne pod i wokół przyrządu na placu zabaw, zgodnie z treścią załączonych „Informacji dla klientów na temat podłoży ochronnych na placach zabaw”. Wymagane jest zabezpieczenie przed upadkiem z wysokości maks. 1,5 m.
- Zabawa powinna odbywać się pod opieką osób dorosłych. Nie należy pozostawiać dzieci bez takiej opieki.
- Produkt przeznaczony dla dzieci w wieku 2 - 6 lat.
- Maksymalna waga dziecka: 27 kg. Ograniczenie do 3 dzieci.
- Przez cały czas należy nosić obuwie.
- Tylko do prywatnego użytku na zewnątrz.
- Przestrożenie poniższych wskazówek i ostrzeżeń zmniejsza prawdopodobieństwo poważnych a nawet śmiertelnych urazów.
- Produkt należy umieścić na wyrównanej nawierzchni, wodłogości co najmniej 2m. od konstrukcji takich jak płoty, garaże, domy, nisko zwisające gałęzie, sznurzy do prania lub przewody elektryczne, itp.
- Nie wydłużać łańcuchów ani lin. Dostarczony łańcuch lub lina ma maksymalną długość przewidzianą dla huśtawki.
- Zaleca się takie ustawienie produktu, by zjeżdżalnie i miejsca do siedzenia nie były nagrzewane przez bezpośrednie światło słoneczne.
- Konieczne jest poinformowanie dzieci o właściwym sposobie korzystania z zabawki. Dzieci mogą korzystać z zabawki dopiero, kiedy jest ona odpowiednio złożona i zainstalowana, i jedynie zgodnie z przeznaczeniem.
- Nie nale ży pozwalać dzieciom na zabawę na mokrej zjeżdżalni.
- Należy poinformować dzieci by nie przywidywały do zjeżdżalni przedmiotów, które nie zostały dla niej przeznaczone, czyli takich jak na przykład: skakanki, sznury do prania, smyczy, kabli czy łańcuchów, ponieważ mogą one grozić uduszeniem.
- Należy przypominąć dzieciom, aby przed zabawą na przyrządzie zdejmnąć kaski rowerowe itp.
- Dzieci powinny być odpowiednio ubrane: należy unikać luźnych ubrań takich jak poncho, chustki itp., stwarzających potencjalne zagrożenie podczas zabawy na zjeżdżalni.
- Ostrzeżenie. Tylko do użytku domowego.
- Chronić oczy. Podczas używania młotka lub elektronarzędzi należy zawsze nosić okulary ochronne.

KONSERWACJA

▲ OSTRZEŻENIE:

Zaniebdanie przeglądów okresowych mogłoby doprowadzić do przewrócenia się przyrządu lub do upadku.

Przed rozpoczęciem każdego sezonu oraz dwukrotnie w miesiącu w okresie użytkowania należy wykonywać następujące czynności:

- Ponownie zainstalować wszelkie elementy plastikowe, np. siedziska huśtawki, lub inne przedmioty, które zostały zdemontowane na okres zimowy.
- Podokręcać wszelkie elementy zamocowań.
- Wszystkie metalowe, ruromche części należy smarować przed rozpoczęciem sezonu zabawowego oraz dwa razy w miesiącu w sezonie zabawowym.

little tikes

- Sprawdź wszystkie nakładki zabezpieczające na śrubach, rurkach, krawędziach i narożnikach. Wymienić, jeśli są obluźowane, pęknięte lub zagięły.
- Sprawdź wszystkie części ruchome, w tym siedziska, liny i łańcuchy pod kątem zużycia, korozji i innych uszkodzeń. Wymienić, jeśli wystąpi dowolny z tych warunków.
- Sprawdź czy części metalowe nie pokryły się rdzą i w razie potrzeby oczyścić papierem ściernym i pomalować.
- Spulchnić grabiami podłoże ochronne i sprawdzić jego grubość. W razie potrzeby uzupełnić ubytki.
- Kiedy temperatura spadnie poniżej -18 °C, zaleca się wstawienie przyrządu do budynku lub, jeśli pozostanie na zewnątrz, niekorzystanie z niego.
- Właściciel produktu jest odpowiedzialny za utrzymanie czytelności etykiet ostrzegawczych.

USUWANIE

- Produkt należy demontować i usuwać w taki sposób, by na przykład małe części lub ostre krawędzie nie stwarzały żadnego zagrożenia.

OBSŁUGA KLIENTA:

Telefon: +48 59 847 4417

Email: kontakt@mgae.com

Wydrukowano w USA.

© The Little Tikes® Company należy do koncernu MGA Entertainment. LITTLE TIKES® jest znakiem towarowym Little Tikes w Stanach Zjednoczonych i innych krajach. Wszystkie logo, nazwy, znaki, wizerunki, obrazy, hasła i wygląd opakowań są własnością firmy Little Tikes. Adres i opakowanie należy zachować do konsultacji, ponieważ zawiera ważne informacje. Zawartość, w tym specyfikacja i kolory, mogą się różnić od zdjęć umieszczonych na opakowaniu. Instrukcja dołączona. Przed przekazaniem tego produktu dziecku należy usunąć całe opakowanie, w tym etykiety, taśmy i ziszytki.

GWARANCJA

Firma Little Tikes produkuje wesołe zabawki wysokiej jakości. Kupujący otrzymuje od nas gwarancje, że nasz produkt jest wolny od wad w materiałach lub wykonaniu przez okres jednego roku* od daty zakupu (jako dowód czasu wymagamy jest paragon opatrzony datą). Firma Little Tikes oświadcza, że jednym zadośćuczynieniem w ramach niniejszej gwarancji będzie wymiana uszkodzonej części lub wymiana produktu. Niniejsza gwarancja ma zastosowanie wyłącznie, jeśli produkt został zmontowany i jest konserwowany zgodnie z instrukcją. Gwarancja ta nie obejmuje przypadków niewłaściwego użycia, nieszcześliwych wypadków, kwestii kosmetycznych takich jak utrata intensywności koloru czy zadrapania powstałe w wyniku normalnego użytkowania, ani też jakichkolwiek innych przyczyn uszkodzenia zabawki niemających z wad w materiałach lub wykonaniu.

U.S.A i Kanada: Aby uzyskać pomoc w sprawie gwarancji, odwiedź stronę internetową www.littletikes.com, zadzwoń pod numer 1-800-321-0183 lub napisz na adres: Consumer Service, The Little Tikes Company, 2180 Barlow Road, Hudson OH 44236, U.S.A. Niektóre części wymienne są dostępne również po upłynięciu gwarancji; w tej sprawie prosimy o kontakt z nami.

Poza granicami U.S.A i Kanady: Aby uzyskać pomoc w sprawie gwarancji, należy skontaktować się ze sprzedawcą. Gwarancja ta przyszanje konsumentowi określone prawa, lecz nie ogranicza innych praw wynikających z obowiązujących przepisów prawnych, jakie mogą mu przysługiwać. W niektórych przypadkach niemożliwe będzie wyłącznie odpowiedzialności za uszkodzenia przypadkowe, a więc powyższe ograniczenia nie będą miały zastosowania.

<div> <div> <div> </div> </div> </div> <p>Prosimy zachować niniejszą instrukcję obsługi – zawiera ona ważne informacje.</p>

NEDERLANDS

2-IN-1 KASTEELKLIMREK

Leeftijd: 2-6 jaar

Bewaar a.u.b. uw kassabon als bewijs van aankoop.

⚠️ WAARSCHUWING: IN ELKAAR TE ZETTEN DOOR EEN VOLWASSENE.

Er zijn 2 personen vereist voor montage.

- Bewaar deze handleiding voor referentie.
- Vóór montage bevat het pakket kleine onderdelen: bevestigingsmiddelen die verstikkingsgevaar opleveren en die scherpe randen en punten kunnen hebben. Buiten bereik van kinderen houden totdat de montage is voltooid.
- Om ernstig letsel te voorkomen mogen kinderen de apparatuur pas gebruiken nadat deze correct is geïnstalleerd.
- Vallen op harde oppervlakken kunnen resulteren in hoofdwonden of ander ernstig letsel. Nooit boven beton, asfalt, hout, aangestampte grond, gras of een andere harde ondergrond installeren. Tapijt op harde vloer is mogelijk niet in staat om letsel te voorkomen. Gebruik steeds beschermende grondbedekking op en rond de grond van het speelterrein in overeenstemming met het bijgevoegde “Informatieblad voor de consument over grondbedekking van speelterreinen”. Maximale bescherming tegen vallen vereist tot 1,5 m.
- Toezicht van een volwassene is vereist. Laat het kind niet onbewaakt achter.
- Dir product is bestemd voor kinderen 2-6 jaar.
- Maximaal gewicht per kind: 27 kg. Maximaal 3 kinderen.
- Altijd schoenen dragen.
- Alleen voor thuisgebruik (buitenshuis).
- Inachtneming van de volgende opmerkingen en waarschuwingen zal het risico van ernstig of dodelijk letsel verminderen.
- Plaats dit product op een vlakke ondergrond op minimaal 2 m afstand van andere voorwerpen. Tot de te vermijden voorwerpen behoren onder andere, maar niet uitsluitend, hekken, gebouwen, garages, huizen, overhangende takken, waslijnen of elektrischekskabels.

- Voeg nooit extra lengte toe aan ketting of touw. De geleverde kettingen of touwen hebben de maximale ontwerplengte voor de schommelementen.
- Het wordt geadviseerd het gemonteerde toestel zo te plaatsen dat er zo weinig mogelijk direct zonlicht om oppervlakken valt die zijn bedoeld om op te staan of te zitten.
- Assembleer en installeer het product naar behoren voordat u aan de kinderen de juiste wijze toont om het te gebruiken.
- Laat de kinderen niet op het product klimmen als het nat is.
- Leg aan de kinderen uit dat ze niets aan de klimset mogen bevestigen dat niet speciaal bestemd is voor gebruik met het product, zoals springtouwen, waslijnen, riemen voor huisdieren, kabels en kettingen, omdat deze tot verstikking kunnen leiden.
- Laat kinderen hun fietshelm of sporthelm afnemen alvorens zij op dit product spelen.
- Zorg dat kinderen geschikte kleding dragen: vermijd loshangende kledingstukken zoals poncho's, sjaals, enz. die mogelijk gevaar opleveren bij het gebruik van dit toestel.
- Waarschuwing. Alleen voor huishoudelijk gebruik.
- Bescherm uw ogen. Draag altijd een veiligheidsbril wanneer u een hagen of elektrisch gereedschap gebruikt.

ONDERHOUD

⚠️ WAARSCHUWING:

Als er geen periodieke inspecties worden uitgevoerd, kan het product omkantelen of iemand doen vallen.

De volgende controles dienen aan het begin van elk schommelseizoen en daarna gedurende het gebruik elke twee weken te worden uitgevoerd:

- Installeer alle plastic onderdelen opnieuw, zoals zittingen en andere onderdelen, die voor de winter zijn verwijderd.
- Zet alle onderdelen goed vast.
- Smeer alle bewegende metalen onderdelen aan het begin van het speelseizoen en twee keer per maand tijdens het speelseizoen.
 - Controleer alle beschermafdekkingen op bouten, buizen, randen en hoeken. Vervang deze als ze los zitten, gebarsten zijn, of ontbreken.
 - Controleer alle bewegende onderdelen waaronder de zittingen van de schommel, touwen, kabels en kettingen op slijtage, roest en eventuele gebreken. Vervang deze als dit het geval is.
 - Controleer metalen onderdelen op roest. Schuur roestplekken bij en schilder deze opnieuw met niet-loodhoudende verf die voldoet aan de vereisten van 16 CFR 1303.
 - Hark vullend oppervlaktemateriaal los en controleer de diepte ervan om comprimering te voorkomen en de juiste diepte te handhaven. Zorg indien nodig voor vervanging.
- Plaats dit product binnen of gebruik het niet als de temperatuur beneden de -18°C is.
- Het is de verantwoordelijkheid van de eigenaar om ervoor te zorgen dat de waarschuwingslabels leesbaar blijven.

AFVOER

- De set zodanig uit elkaar nemen en afvoeren dat geen gevaarlijke condities, zoals bijvoorbeeld kleine voorwerpen of scherpe randen, ontstaan op het tijdstip waarop alles wordt weggegooid.

KLANTENSERVICE:

Te: +31 172 758 010

E-mail: klantenservice@mgae.com

Gedrukt in V.s.a.

© The Little Tikes Company, onderdeel van MGA Entertainment. LITTLE TIKES® is een handelsmerk van Little Tikes in de V.S. en andere landen. Alle logo's, namen, symbolen, gelijknissen, afbeeldingen, slogans en verpakkingsvormen zijn het eigendom van Little Tikes. Het adres en de verpakking bevatten belangrijke informatie, bewaar beide dus goed. Verwijder al het verpakkingsmateriaal, inclusief labels, touwtjes en nietjes voordat u dit product aan een kind geeft. De inhoud, met inbegrp van de specificaties en kleuren, kan afwijken van de foto's die op de verpakking zijn afgebeeld. Inclusief gebruiksaanwijzing.

GARANTIE

The Little Tikes Company vervaardigt leuk speelgoed van hoge kwaliteit. Wij garanderen de oorspronkelijke koper dat dit product gedurende één jaar* vanaf de datum van aankoop vrij zal zijn van materiaal- en productiefouten (gedateerde verkoopbon is vereist als bewijs van aankoop). Naar keuze van The Little Tikes Company bestaan de enige rechtsmiddelen die beschikbaar zijn in het kader van deze garantie uit vervanging van het defecte onderdeel of vervanging van het product. Deze garantie is alleen geldig als het product is gemonteerd en onderhouden volgens de instructies. Deze garantie omvat geen misbruik, ongevallen, cosmetische kwesties zoals verkleuring of krassen als gevolg van normale slijtage, of enige andere oorzaak dan materiaal- en productiefouten. *De garantieperiode bedraagt drie (3) maanden voor kinderdagverblijven of zakelijke klanten.

Buiten de Verenigde Staten en Canada: Neem contact op met uw verkoper voor meer informatie over de garantieservice. Deze garantie biedt u specifieke wettelijke rechten. Bovendien hebt u mogelijk nog andere rechten. Deze kunnen echter van land tot land of van staat tot staat verschillen. In sommige landen en staten is uitsluiting of beperking van incidentele of gevolgschade niet toegestaan, dus is de bovenstaande beperking of uitsluiting mogelijk niet op u van toepassing.

<div> <div> <div> </div> </div> </div> <p>Bewaar deze handleiding goed, er staat belangrijke informatie in.</p>

ITALIANO

2 - IN - 1 PALESTRA

Età: 2 - 6 anni

Conservate lo scontrino: è la vostra prova d’acquisto.

⚠️ ATTENZIONE: IL MONTAGGIO RICHIEDE L’INTERVENTO DI ADULTI.

Il montaggio richiede la presenza di due adulti.

- Conservare queste istruzioni per futura consultazione.
- Prima dell’assemblaggio questa confezione contiene parti di piccole dimensioni, dispositivi di fissaggio che presentano il pericolo di soffocamento e con bordi e punti possibilmente affilati. Mantenere il tavolo lontano dai bambini fino al completamento dell’assemblaggio.
- Per evitare infortuni gravi, i bambini non devono utilizzare l’attrezzatura prima che questa sia stata adeguatamente installata.
- Cadute su superfici dure possono causare gravi infortuni alla testa o di altro tipo. Non installare mai su cemento, asfalto, terra compattata, erba, legno o altre superfici dure. L’uso di un tappeto su superfici dure può non essere sufficiente per la prevenzione degli infortuni.
- Usare sempre superfici protettive sul suolo, sotto e attorno all’attrezzatura del terreno di gioco, in conformità all’accluso “Foglio informativo per il cliente sui Materiali delle superfici del terreno di gioco”. Protezione richiesta per un’altezza di caduta massima di 1,5 m.
- È necessaria la sorveglianza di un adulto. Non indicato lasciare il bambino giocare senza supervisione.
- Attenzione. L’uso di questo prodotto è riservato a bambini da 2 - 6 anni.
- Attenzione. Peso Massimo per bambino: 27.2 kg. Massimo 3 bambini.
- Questo prodotto è destinato esclusivamente all’uso domestico in interni o all’aperto.
- L’osservanza delle seguenti precauzioni e avvertenze riduce la possibilità di lesioni gravi o letali.

- Collocare questo prodotto su un piano livellato, almeno a 2 m (6 piedi) di distanza da qualsiasi oggetto. Tra gli oggetti da evitare figurano, tra gli altri e non solo: recinti, edifici, garage, case, rami sovrastanti, fili da bucato o cavi elettrici.
- Non aggiungere mai una lunghezza extra alla catena o alla fune. La lunghezza delle catene o delle funi fornite è quella massima prevista per ciascuna parte dondolante.
- Si raccomanda che il prodotto assemblato sia assemblato in modo da minimizzare la luce solare diretta sulle superfici destinate come base per lo stare in piedi o seduti.
- Istruire i bambini sull’uso corretto di questo prodotto, solo dopo averlo montato e installato nel modo giusto e non in un modo diverso da quello previsto.
- Non consentire ai bambini di salire sul prodotto quando questo è bagnato.
- Istruire i bambini non attaccare oggetti al simulatore di salita che non siano stati creati specificamente per l’uso con il prodotto, come ad esempio, tra l’altro, corde da salto, linee stendipanni, guinzagli per cani e cavi e catene, in quanto questi potrebbero causare pericolo di strangolamento.
- Ricordare al bambino di non indossare il casco da bicicletta o per altri sport prima di salire sull’altalena.
- Vestire i bambini con indumenti adatti: evitare l’uso di indumenti larghi, come ad esempio poncho, scarpe ecc.; essi sono potenzialmente pericolosi durante l’uso di questa attrezzatura.
- Attenzione. Solo per uso domestico.
- Durante l’assemblaggio, proteggetevi gli occhi con occhiali di sicurezza.

MANUTENZIONE

⚠️ ATTENZIONE:

:a mancata esecuzione di verifiche periodiche potrebbe causare il capovolgimento del prodotto o determinare una caduta.

Si raccomanda di effettuare le seguenti verifiche all’inizio di ogni stagione, ripetendole due volte al mese durante il periodo di utilizzo:

- Assemblare nuovamente le parti in plastica, come i sedili o altri componenti, rimosse in vista della stagione fredda.
- Serrare saldamente le parti in metallo.
- Lubrificare i componenti mobili in metallo, rispettando le indicazioni fornite dal costruttore in merito.
- Verificare l’eventuale presenza di tracce di usura, ruggine o altri segni di deterioramento su tutti i componenti mobili, compresi i sedili, le funi, i cavi e le catene. Se necessario, sostituire i componenti secondo le istruzioni fornite dal costruttore in merito.

- Verificare l’eventuale presenza di ruggine sui componenti in metallo. In caso di presenza di ruggine, scartavetrare il componente e riverniciarlo, utilizzando una vernice priva di piombo, conforme agli standard di sicurezza della normativa 16 CFR 1303.
- Con l’aiuto di un rastrello, verificare il livello di profondità dei materiali di protezione a gettata, allo scopo di prevenirne il compattamento e mantenere la profondità adeguata. Se necessario, sostituire i materiali.
- Le sostituzioni devono essere effettuate in conformità alle istruzioni del fabbricante.
- Si sconsiglia di utilizzare e/o mantenere la struttura installata all’aperto in caso di temperatura esterna inferiore ai -18°C (0°F).

SMALTIMENTO

- Smontare e smaltire l’attrezzatura in modo da non creare condizioni di pericolo all’atto dello smaltimento medesimo che possono sorgere, tra l’altro, da parti piccole e bordi acuminati.

SERVIZIO CLIENTI

Te: 800 728 088

Email: supporto@mgae.biz

Stampato negli Stati Uniti.

© The Little Tikes Company, una società di MGA Entertainment. LITTLE TIKES® è un marchio di fabbrica di Little Tikes negli USA e altri Paesi. Tutti i logo, i nomi, i caratteri, le rassomiglianze, le immagini, gli slogan e i tipi di confezionamento sono proprietà di Little Tikes. Conservare questo indirizzo e la confezione per riferimento futuro poiché contengono informazioni importanti. Il contenuto, comprese le specificità e i colori, possono variare rispetto alle foto sulla confezione. Istruzioni incluse. Si prega di rimuovere tutti i materiali di imballaggio, incluse le etichette, i legacci e le graffette, prima di dare questo prodotto a un bambino.

GARANZIA

The Little Tikes Company produce giocattoli divertenti e di elevata qualità. Garantiamo all’acquirente originale l’assenza di difetti nei materiali o nella lavorazione di questo prodotto per un periodo di un anno a partire dalla data dell’acquisto (riportata sullo scontrino, che funge da prova di acquisto). A totale discrezione di The Little Tikes Company, questa garanzia prevede come unico rimedio la sostituzione della parte difettosa o del prodotto.

La garanzia è valida solo se le istruzioni relative al montaggio e alla manutenzione del prodotto sono state rispettate. La garanzia non copre casi di uso non corretto, incidenti e problemi estetici quali scolorimento o graffi provocati dalla normale usura o altri problemi non derivanti da difetti nei materiali e nella lavorazione.

Paesi diversi da USA e Canada: contattare il punto vendita per l’assistenza di garanzia.

Questa garanzia conferisce diritti legali specifici e possibilmente anche altri diritti che variano da Stato a Stato. Alcuni Stati non consentono l’esclusione o la limitazione di danni incidentali o consequenziali, pertanto la limitazione e esclusione sopra menzionata potrebbe non applicarsi all’utente. * Il periodo di garanzia è di tre (3) mesi per i commercianti o per le scuole materne.

<div> <div> <div> </div> </div> </div> <p>Conservare il manuale in quanto contiene informazioni importanti.</p>

PORTUGUÊS

TREPA-TREPA 2 EM 1

Idades: 2 - 6 anos

Guarde a nota fiscal como comprovante de compra.

⚠️ ATENÇÃO: DEVE SER MONTADO POR UM ADULTO. São necessários dois adultos para a montagem.

- Guarde estas instruções para futuras consultas.
- Antes da montagem completa da mesa, mantenha fora do alcance das crianças. O pacote contém peças pequenas e afiadas que podem ser facilmente ingeridas, e ferragens pontudas que oferecem perigo as crianças.
- Para evitar ferimentos graves, as crianças não devem usar o equipamento até que ele esteja totalmente instalado.
- As quedas em superfícies duras podem resultar em ferimentos na cabeça e outros ferimentos graves. Nunca colocar sobre betão, asfalto, madeira, terra compactada, relva ou outras superfícies duras. A alcatifa sobre pisos duros pode não evitar ferimentos. Utilize sempre uma superfície de proteção no solo por baixo e em volta do equipamento do parquet de recreio em conformidade com a “Ficha de Informação ao Consumidor e Materiais de Superfícies para Parques de Recreio” em anexo. Protecção contra quedas com altura máxima de 1,5 m necessária.
- Requer supervisão de um adulto. Não deixe as crianças brincando sozinhas.
- Aviso. Este produto foi projetado para ser usado por crianças a partir 2 - 6 anos.
- Aviso. Peso máximo por criança: 27.2 kg. Limite de 3 crianças.
- Este produto foi projetado apenas para uso familiar e doméstico ao ar livre ou em ambientes fechados.
- Os conselhos e avisos abaixo reduzem a possibilidade de acidentes graves ou fatais, se obedecidos.
- Coloque este brinquedo em uma superfície nivelada, a uma distância mínima de 2 metros de qualquer objeto. O brinquedo deverá estar distante de cercas, construções, garagens, casas, galhos altos, varais, fios de eletricidade, etc.
- Nunca adicione comprimento à corrente ou corda. As correntes ou cordas fornecidas têm o comprimento máximo concebido para o(s) elemento(s) de baloiço.
- Recomenda-se colocar o brinquedo montado num local onde não incida luz solar direta nas superfícies em que se senta ou se fica de pé.

- Ensine as crianças a usarem este produto do modo correto. Isto deve ser feito somente após o produto ter sido completamente montado e instalado, e apenas no modo para o qual o produto foi projetado.
- Não permita que as crianças subam no produto quando ele estiver molhado.
- Ensine as crianças a não afixarem objetos no trepa-trepa que não foram especificamente projetados para serem usados com o produto, tais como cordas de pular, varais, correntes de coleiras, cabos, correias, etc., pois podem causar risco de estrangulamento.
- Instrua as crianças a removerem capacetes de ciclismo ou de outros esportes antes de brincar neste produto.
- As crianças devem estar vestidas adequadamente: evite roupas folgadas que possam apresentar risco durante o uso deste equipamento, por exemplo, ponchos, cachecóis, etc.
- Aviso. Só para uso doméstico.
- Proteja seus olhos. Use sempre óculos protetores ao utilizar um martelo.

⚠️ ATENÇÃO:

A falta de verificações periódicas pode causar o tombamento do produto ou ocasionar uma queda

As seguintes verificações devem ser executadas antes do início de cada estação e duas vezes por mês durante o período de utilização:

- Reinstale quaisquer peças plásticas, tais como os assentos dos balanços ou quaisquer outros itens que tenham sido removidos para a época do frio.
- Aperte todas as ferragens.
- Lubrifique todas as peças metálicas móveis conforme as instruções do fabricante.
- Verifique se há desgaste, ferrugem ou outro tipo de deterioração em todas as peças móveis, que incluem os assentos, cordas, cabos e correntes. Substitua as peças de acordo com as instruções do fabricante.
- Verifique se há ferrugem nas peças metálicas. Caso haja, lixe e pinte novamente usando tinta sem chumbo na composição, em conformidade com os requisitos 16 CFR 1303.
- Escave e verifique a profundidade dos materiais de absorção de impacto que preenchem as superfícies de proteção para evitar compactação e para manter a profundidade adequada. Substitua o que for necessário.
- A substituição de peças deve ser feita de acordo com as instruções do fabricante.
- O produto deve ser armazenado em ambiente fechado ou então não ser utilizado quando a temperatura for inferior a -18°C.

DESCARTE

- Desmonte e jogue o equipamento fora de maneira que o seu descarte não ofereça perigo, evitando expor peças pequenas ou extremidades pontiagudas, entre outras condições.

ATENDIMENTO AO CLIENTE

E-mail: apoyo@mgae.biz

Empresso nos E.U.A.

© The Little Tikes Company, uma companhia da MGA Entertainment. LITTLE TIKES® é uma marca comercial da Little Tikes nos EUA e em outros países. Todos os logotipos, nomes, identidades visuais, imagens, slogans e aparência das embalagens são de propriedade da Little Tikes. Guarde esta morada e a embalagem para consulta, pois esta contém informações importantes. O conteúdo, incluindo especificações e cores, pode diferir das fotografias apresentadas na embalagem. Inclui instruções. Por favor, retire todos os materiais de embalagem, incluindo etiquetas, fitas e agrafos, antes de dar o produto a uma criança.

GARANTIA

A Little Tikes Company fabrica brinquedos divertidos e de alta qualidade. Garantimos ao consumidor original que este produto não tem defeitos de materiais ou fabricação. A garantia é válida por um ano* a partir da data da compra (é necessário apresentar a nota fiscal como comprovante). Na única eleição da Little Tikes Company, os únicos recursos disponíveis ao abrigo desta garantia será a substituição da peça defeituosa ou a substituição do produto. Esta garantia só é válida se o produto for montado e mantido de acordo com as instruções. A garantia não cobre abusos, acidentes, questões de aparência como desbotamento e arranhes decorrentes de um desgaste normal, ou qualquer outra causa não decorrente da qualidade dos materiais ou da fabricação. *O período desta garantia é de 3 (três) meses no caso de uso em creches ou uso comercial.

Fora dos EUA e do Canadá: Contate o local de compra para a prestação de serviços da garantia. Esta garantia lhe confere direitos legais específicos e você ainda pode contar com outros direitos que variam de estado para estado. Alguns estados não permitem a exclusão ou limitação de responsabilidade incidental ou consequencial, portanto a limitação ou exclusão acima pode não ser válida no seu caso .

<div> <div> <div> </div> </div> </div> <p>Por favor mantenha este manual, pois ele contém informações importantes.</p>
--