

# KO-II BUSBAR EK MONTAJ TALİMATI

## MOUNTING INSTRUCTIONS FOR JOINTS

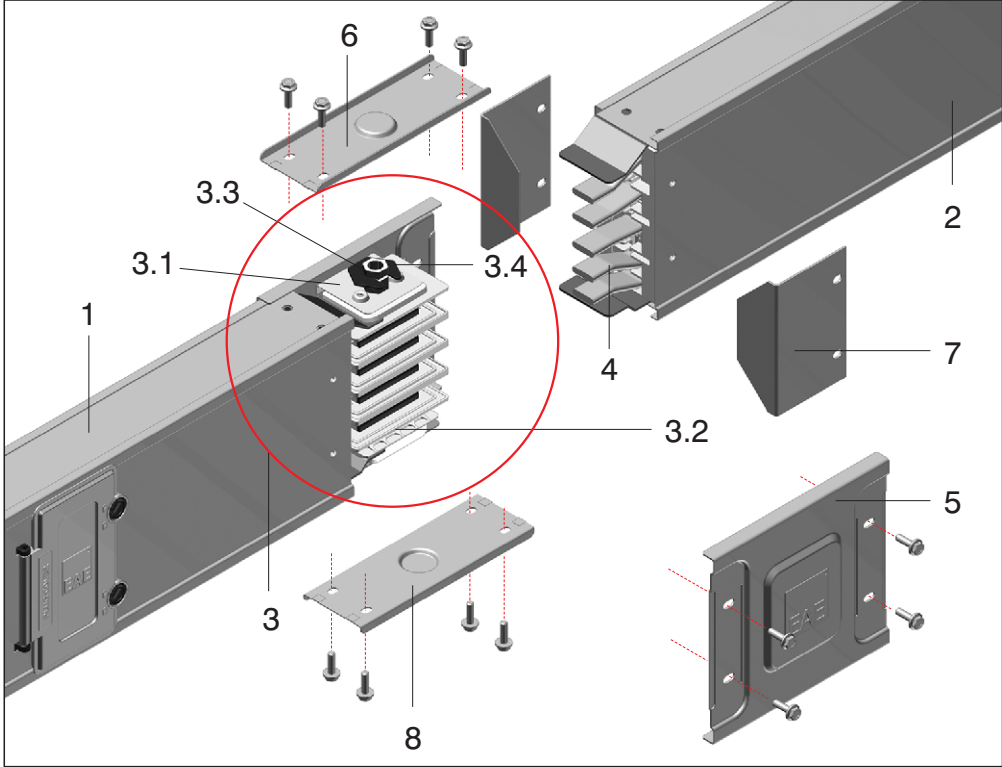

- 1- 1. Busbar
- 2- 2. Busbar
- 3- Blok Ek
  - 3.1-Somun Sabitleme Sacı
  - 3.2-İzolatörler
  - 3.3-Çift Kafa Somun
  - 3.4-Ayrıcı Plastik Parça
- 4-İletkenler
- 5-Ek Ön Kapak
- 6-Ek Üst Kapak
- 7-Blok Ek Koruma Kapağı
- 8-Ek Alt Kapak

- 1<sup>st</sup> Busbar
- 2<sup>nd</sup> Busbar
- Block Joint
  - Locker Piece
  - Insulators
  - Double Headed Nut
  - Plastic Seperator Piece
- Conductors
- Front Cover Plate
- Top Cover Plate
- Joint Block Protection Plate
- Bottom Cover Plate

5- Çift kafalı kırılan somunun birinci kafasını kırarak aradaki plastik parça ile beraber atınız.  
5- Take away the broken nut and plastic separator.

6- Her iki tarafın ek üst kapaklarını monte ediniz. Kapağı kapamadan son bir göz kontrolü yapınız. Kalan tek kapağını (ek yan sacı) monte ediniz. 5 iletkenli hatlarda toprak iletkeninin pozisyonunu sürrekli takip ediniz.  
6- Install top and bottom joint cover plates. Check the joint before fitting the last joint side cover plate. Fit the joint cover side plate and tighten and screws. Check the position of the earth conductor when installing KO-II with five conductors.

7- İletkenler arasındaki izolatörlerin çatlak ve kırık, olup olmadığını kontrol ediniz.  
7- Ensure that the insulation plates of the joint, are not cracked or broken.

8- Herhangi bir sebeple blok eke müdahale edilecekse, bu işlemden sonra blok ekin saplamasını tork anahtar ile 55 Nm (40 lbf) sıkınız.  
8- If removal is required for any reason, tighten nut by calibrated torque wrench adjusted to 55 Nm (40 lbf) after re-fixing block joint set.

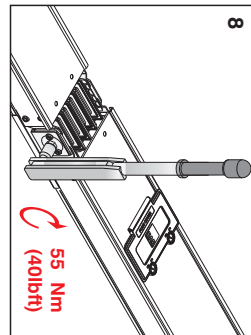
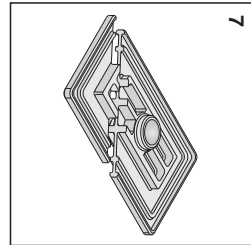
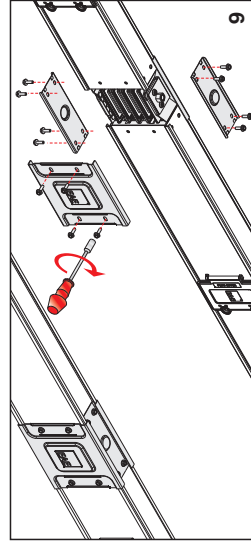
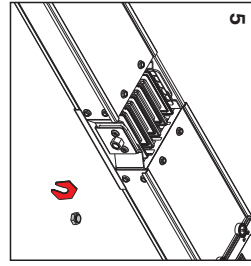

1- Koruma sacını sökünüz. Blok eksiz tarafın ek üst kapağını, ek yan kapağını ve yandaki iki vidayı sökünüz. (1a Montaj sırasında atılacaktır.)  
1- Remove joint top cover plate, joint side cover plate and the screws from non-block joint bolt. (Pieces marked as 1a shall be thrown away.)

2- Blok eksiz tarafı blok ekli tarafa ek yan kapak civataları gövdeye oturacak şekilde monte ediniz.  
2- Introduce bolted and non-bolted ends of the busbar into each other carefully, till joint side cover plate screws can be put on.

3- Blok ekin ek yan kapağını diğer gövdeye sabitleyiniz.  
3- Fix the joint side cover of the block joint.

4- Çift kafalı kırılan somunu birinci kafa kırılana kadar sıkınız.  
4- Tighten the double headed nut untill upper nut is broken.

