



CONNECT AND PROTECT

Sistemas De Empalmes Mecánicos Para Barras De Armaduras

nvent

LENTON

Introducción

nVent LENTON es el líder mundial en el diseño y realización de sistemas avanzados de empalmes mecánicos para barras de armaduras. Con más de 40 años de experiencia, los "Especialistas De Empalmes Mecánicos" de nVent dominan el tema de construcciones con sus relativos problemas de conexiones de barras. La habilidad de nuestros ingenieros debida a su grande experiencia basada en casos reales, combinada con los múltiples sistemas de empalme y anclaje disponibles, permite a nVent de dar a ingenieros y empresas soluciones para cada tipo de problema de conexión. Hoy como en el futuro.

Facilidad de utilización, fiabilidad, integridad estructural, y mínima congestión son los beneficios por usar los productos nVent. Nuestros sistemas cumplirán con sus necesidades en tensión, compresión, y en aplicaciones con cargas cíclicas.

Los empalmes mecánicos de nVent LENTON están testados y comprobados, ofreciendo el método más efectivo para conectar barras de armaduras y cumplir con las normas constructivas nacionales e internacionales.

Nuestros productos son:

- Empalmes con rosca cónica nVent LENTON
- nVent LENTON Form Saver
- nVent LENTON Interlok
- nVent LENTON Speed Sleeve
- nVent LENTON Quick Wedge
- nVent LENTON Terminator
- nVent LENTON Cadweld Rebar Splices
- nVent LENTON Lock

La validez de un solape depende del hormigón por su resistencia, así que se crea en la construcción un punto de ruptura de su integridad y continuidad estructural.

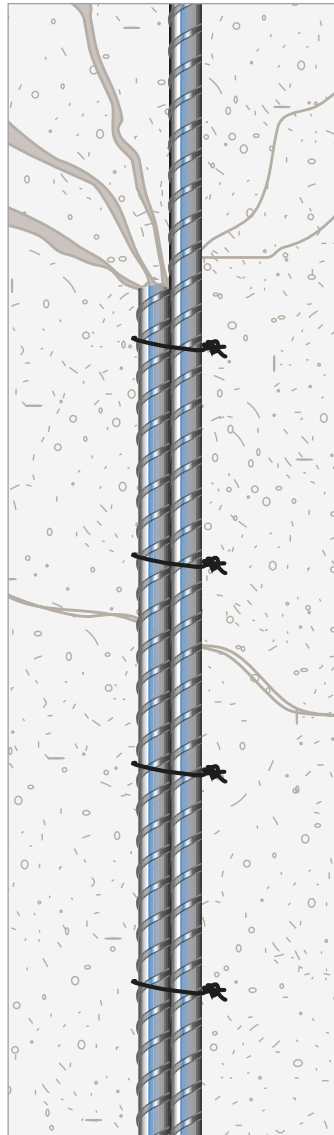

El empalme mecánico asegura el mantenimiento de la continúa distribución de la carga en la barra, sin depender de la condición o de la existencia del hormigón.

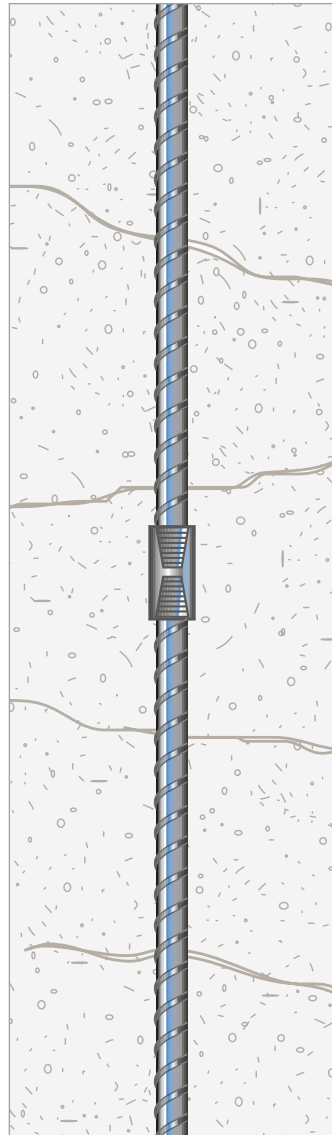

Beneficios De Los Empalmes Mecánicos

Más y más ingenieros están prescribiendo conexiones de barras mecánicas en lugar de solapes, por haber averiguado que los empalmes mecánicos permiten una fiabilidad y una consistencia que no se puede cumplir con un solape.

- Los sistemas mecánicos son más fiables de los sistemas de solape por no depender del hormigón para transferir las cargas.
- Los empalmes mecánicos ofrecen una integridad estructural mayor. Las conexiones mecánicas ofrecen resistencia y solidez en caso de eventos sísmicos, naturales o de otro tipo.
- Los códigos piden que los empalmes mecánicos den prestaciones superiores de un solape realizado con las típicas dimensiones de diseño. La capacidad* de un empalme mecánico es típicamente del 125% al 150% mayor de la de un solape.
- La conexión por solape aumenta la congestión de las barras de refuerzo en la zona de solape y esta es una de las razones principales de la creación de huecos en el hormigón. Los empalmes mecánicos eliminan estos problemas de congestión y permiten realizar un trabajo más eficaz con mínimos problemas en la obra.
- Las normas de construcción permiten una fracción acero / hormigón menor del 8%; esto hace casi imposible obtener un diseño equilibrado con solape. Los empalmes mecánicos dan la posibilidad al diseñador de conseguir la fracción ideal acero / hormigón, con la eliminación de varias barras en la zona de solape.
- En el caso en que se trabaje con barras de diámetro pequeño se necesitan secciones más grandes para que un número mayor de barras pueda caber. Con los empalmes mecánicos se pueden realizar columnas más delgadas con barras de diámetro mayor sin que se creen problemas de congestión. El tamaño más contenido de las columnas realiza un diseño más eficaz y una superficie comercial más ancha.

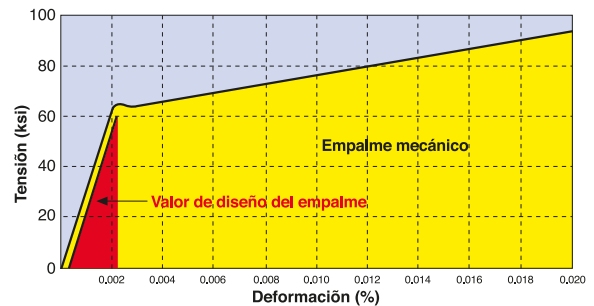

- Los empalmes mecánicos eliminan odiosas calculaciones de solapes.
- Los empalmes mecánicos son rápidos y fáciles en su instalación y no necesitan mano de obra especializada.
- Los empalmes mecánicos realizan un óptimo balance coste / eficacia, por reducir el coste de instalación y acelerar los programas de trabajo.
- La aplicación para eliminar las barras en espera reduce el trabajo y aumenta la seguridad en la obra.
- El elemento terminador elimina la congestión y rinde más fácil la puesta en obra.
- Los manguitos estudiados para las reparaciones eliminan el costo de quiebra de grandes cantidades de hormigón.

*Dependiendo de la barra de armadura estándar.

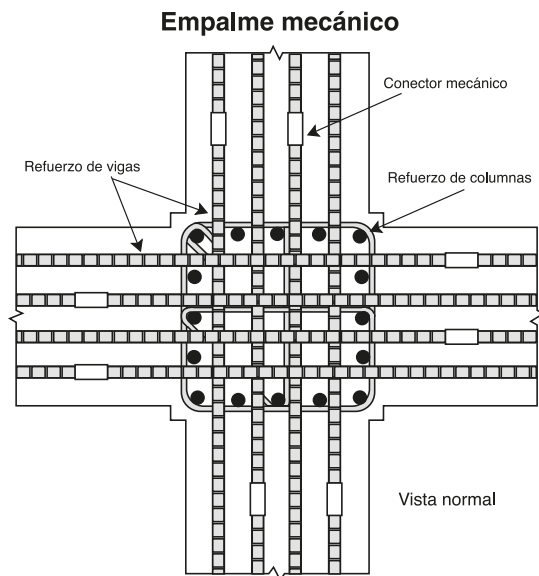
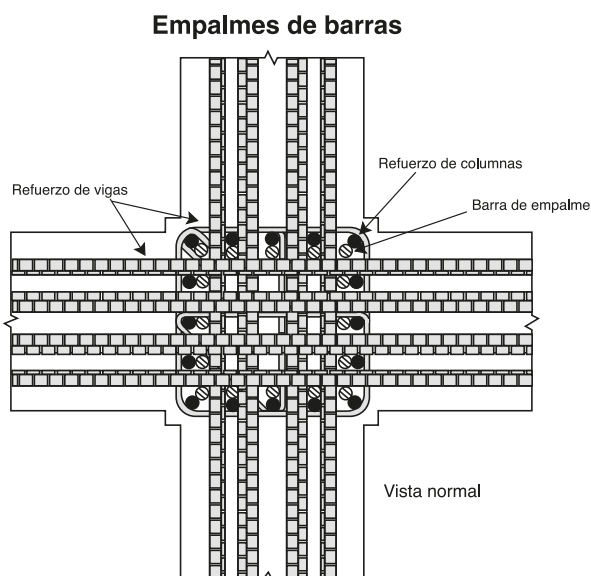

La Gama De Manguitos nVent LENTON



NORMATIVAS INTERNACIONALES Y ESTÁNDARES

Los empalmes mecánicos de nVent LENTON cumplen con los parámetros de las normativas internacionales más importantes:



Australia
AS3600



Austria
Onorm B4700



Brasil
abnt –
nbr 8548 – ago/84



Canadá
CAN3-N287.2
CAN3-N287.3



Chile
NCH 304



China
GB 1499-91



Francia
NF A 35-020-1



Alemania
DIN 1045



Japón
JIS G3112



Malasia
MS146



Holanda
NEN 6720 / NEN 6723



Reino Unido
BS 8110
BNFL



Estados Unidos
AASHTO®; ACI® 318 ACI 349;
ACI 359/ASME®-III div 2, NRC,
UBC; U.S. Army Corps of
Engineers, ICC®



MANGUITOS CON ROSCA CÓNICA nVENT LENTON

Los empalmes nVent LENTON son los manguitos más delgados en el mercado y su rosca cónica los convierte en los más fiables y fáciles en su instalación, realizando un óptimo balance coste / eficacia. La gama de empalmes nVent LENTON incluye manguitos estándares y de posición, permitiendo de conectar barras de cada forma y tamaño. También hay manguitos soldables o con rosca métrica para realizar conexiones entre elementos en hormigón y en acero.

FORM SAVER

Form Saver es el sistema ideal para eliminar las barras salientes en caso de obras construidas por fases progresivas o en caso de aberturas temporales. Está diseñado con rosca cónica nVent LENTON y fabricado con una protección de la rosca una aplicación sencilla y segura al encofrado.

CADWELD

Los manguitos Cadweld se utilizan en el caso en que se exija una particular resistencia y solidez. Cadweld Rebar – el primer sistema de empalme mecánico jamás realizado – ofrece consistencia, versatilidad y flexibilidad. Cadweld Rebar es el sistema de empalme más utilizado a escala mundial para instalaciones nucleares.

Cadweld Rebar se utiliza además por no tener la exigencia de una preparación particular de las extremidades de las barras.

nVent produce una gama completa de sistemas de empalmes mecánicos. Cada sistema se concibió para respetar determinados parámetros de conexión. nVent tiene ingenieros, experiencia y recursos para ayudar en la selección del sistema más apropiado para cada aplicación. La que sigue es la lista de los sistemas más comunes producidos por nVent – Los especialistas De Empalmes Mecánicos para barras de refuerzo.



INTERLOK

Interlok es un sistema de empalme para prefabricadores por estar diseñado para dar una continuidad estructural entre las barras de armaduras en elementos prefabricados. El sistema Interlok tiene su máxima eficiencia en construcciones prefabricadas, donde contribuye a eliminar las líneas antiestéticas entre los elementos estructurales con resultados arquitectónicamente muy válidos.

QUICK WEDGE

Quick Wedge está diseñado principalmente para aplicaciones de empalme entre barras ya en obra y su aplicación es muy sencilla y rápida. Quick Wedge permite la eliminación de los costes y peligros de demolición de secciones de hormigón. Es un sistema extremadamente eficaz para ampliar viaductos, para mejorar estructuras en zonas sísmicas, para extensiones de pilares.

SPEED SLEEVE

Speed Sleeve es la primera elección de las empresas para aplicaciones solo a compresión. Speed Sleeve se ha diseñado para una rápida instalación y una inspección sencilla. Solamente utilizando extremidades de las barras escuadradas Speed Sleeve está conforme a las normas internacionales de los empalmes solo a compresión.

TERMINATOR

Terminator es un anclaje con rosca cónica que se pone a la extremidad de una barra de armadura para realizar un anclaje más eficaz de un anclaje hecho a través de una barra doblada. Este sistema simplifica el hueco de las armaduras, reduce la congestión y mejora la integridad estructural.

LOCK

Los conectores Lock permiten una instalación sencilla in situ, puesto que no es necesario preparar, cortar ni reducir los extremos de la barra. Los conectores pueden instalarse con una llave de tuercas estándar o con una llave de impacto, dependiendo del tamaño del conector. Las cabezas de los pernos se cortarán una vez alcanzada el apriete correcto de instalación, lo que permite una inspección visual.

Aplicaciones

CONEXIONES MECÁNICAS Y ANCLAJE

nVENT LENTON CON ROSCA CÓNICA • SPEED SLEEVE • CADWELD INTERLOK • TERMINATOR • LOCK

nVent LENTON es hoy el sistema de empalme mecánico más utilizado al mundo. El sistema nVent LENTON se ha diseñado para conectar dos extremos de barras en la obra rápida y fácilmente.

Los manguitos con rosca cónica utilizan su particular forma testada por una rápida instalación en la obra asegurando resistencia, eficacia y fiabilidad. Diseñado para la utilización con todos los grados de acero en el mercado, nVent LENTON asegura una plena resistencia en tensión cumpliendo con varios estándares de construcción. El sistema nVent LENTON se encuentra en varias formas para satisfacer virtualmente toda clase de aplicaciones. Las aplicaciones incluyen conexiones entre barras estándares, aplicaciones en cajas prefabricadas, aplicaciones para barras curvas, para fraguados de cierre, conexiones prefabricadas, anclajes, conexiones de transición, fraguados por fases, y conexiones a elementos en acero.

Para conexiones de sola compresión el Speed Sleeve es ideal. Speed Sleeve se instala rápidamente con una sencilla operación hecha por una persona. El sistema de empalme Cadweld es el sistema más utilizado para la construcción de plantas nucleares. Este manguito relleno con material metálico es también ideal para operaciones de reparación. El manguito Interlok está diseñado para asegurar continuidad estructural entre las barras de elementos prefabricados. El sistema permite la máxima eficiencia en construcciones prefabricadas hechas por bloques u otros elementos y asegura resultados arquitecturalmente muy válidos.

Terminator sirve en lugar de una barra curvada en sistemas viga / columna, entramado / columnas, pilares / muros, losas y en cada sitio en que se podría poner una barra curvada para realizar un anclaje en estructuras estándares o prefabricadas.

El Terminator es un manguito de tamaño mayor roscado en el extremo de una barra, permitiendo realizar un anclaje al hormigón. Estudiado primeramente por nVent en los 70s, este sistema permite efectivamente de eliminar la barra doblada, minimiza las dimensiones, simplifica la puesta en obra, reduce los costes de construcción y permite una mayor flexibilidad en el diseño. Además a proveer una alternativa a la barra doblada, se puede también utilizar como tuerca para bloquear la barra a elementos estructurales en acero.

Lock, un empalme para barras de refuerzo in situ de nVent, no requiere preparación de los extremos de la barra. Es ideal para aplicaciones en una nueva construcción, reparación o rehabilitación. El conector Lock incorpora tecnología de agarre patentada que permite el desarrollo de una resistencia completa de la barra de refuerzo y la integridad estructural general en aplicaciones relacionadas con tensión, compresión, inversión de los esfuerzos y dinámicas. Este innovador empalme mecánico es ideal para unir barras de refuerzo en columnas, aplicaciones de puentes, apilamiento, empalmes para barras salientes en hormigón, coladas para dispositivos de cierre, vigas, construcción de chimeneas y otras aplicaciones de empalme complicadas.

"A2/A12"

Conexiones dos extremos, donde una de las barras pueda girar.
Capacidad en plena tensión.

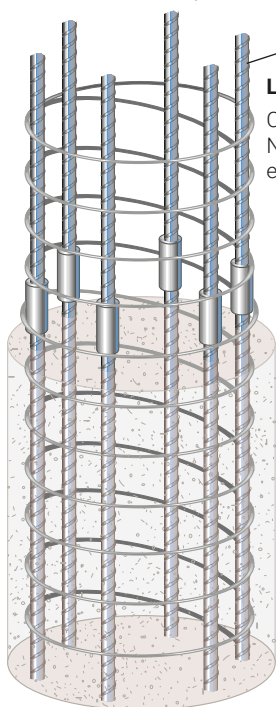

LOCK

Conexión entre barras.
No requiere herramientas especiales.

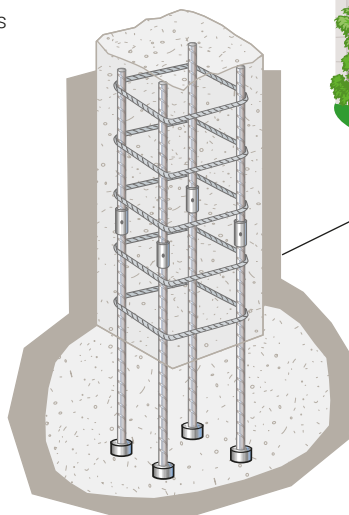

TERMINATOR

En lugar de barras dobladas en fundaciones, cabezas de pilares, y pies de columnas.

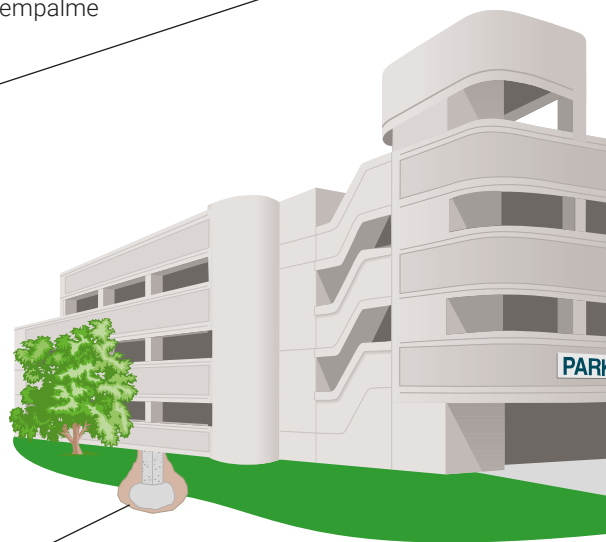

APLICACIONES PARA BARRAS CURVAS

MANGUITO DE POSICIÓN / LOCK

Para conexiones de dos extremos donde ninguna de las dos barras puede girar, y una de las barras puede moverse en dirección axial.

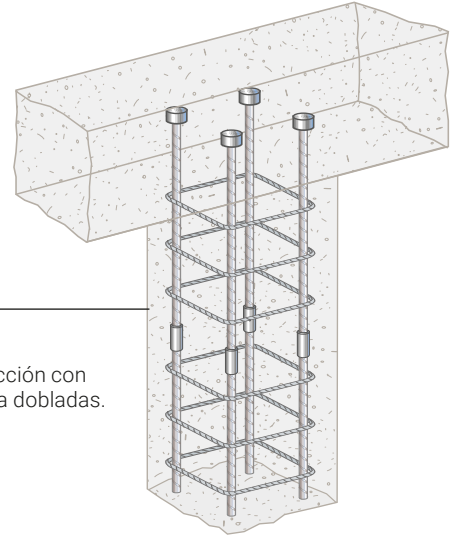
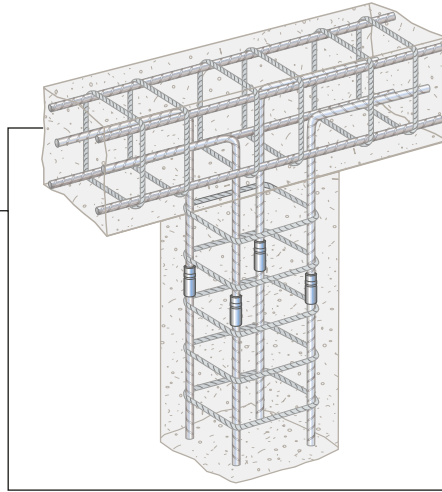

TERMINATOR

En lugar de una sección con barras de armadura dobladas.

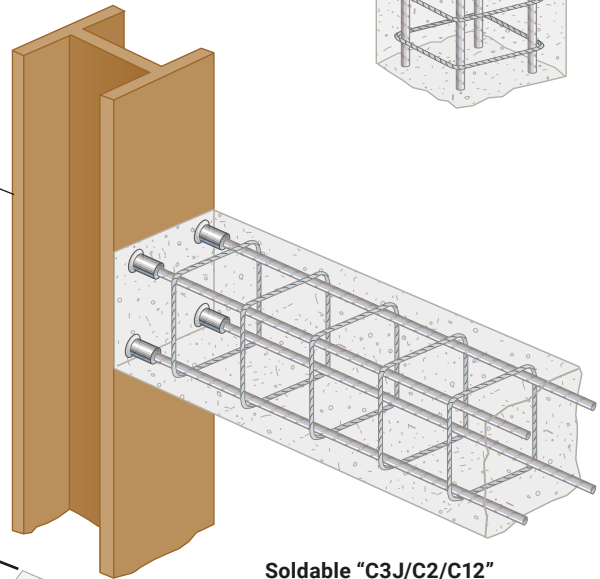

Soldable "C3J/C2/C12"

Manguito diseñado para soldaduras a elementos estructurales metálicos.

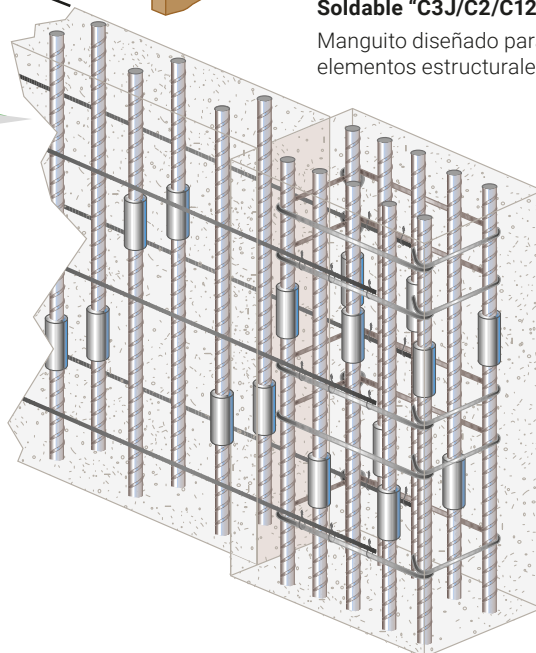

MANGUITOS / LOCK

Ideal para aplicaciones de paredes lisas. Los empalmes mecánicos reducen la congestión total.

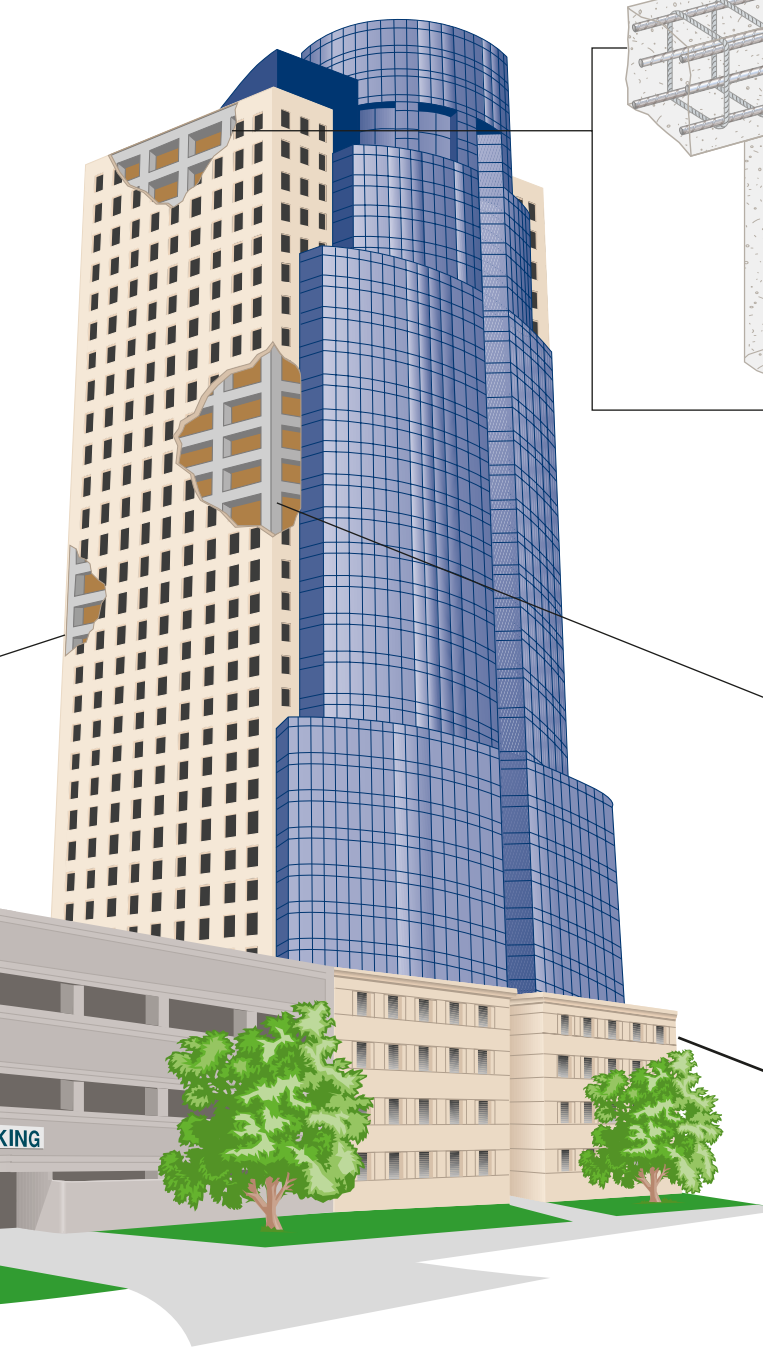

Aplicaciones

EN LUGAR DE BARRAS EN ESPERA

FORM SAVER

Form Saver es ideal para obras construidas por fases sucesivas por dar la posibilidad de eliminar las barras salientes. Está diseñado con nuestra rosca cónica nVent LENTON, instalado en fábrica con una protección dotada de agujeros para una fácil puesta en obra. Form Saver elimina el costoso trabajo

de taladrar los encofrados y de doblar / enderezar las barras. Form Saver es ideal para encofrados, fraguados por fases, aplicaciones en construcciones de escaleras, puentes y autopistas y para prefabricados. Form Saver se encuentra en tamaños de 12 mm a 36 mm.

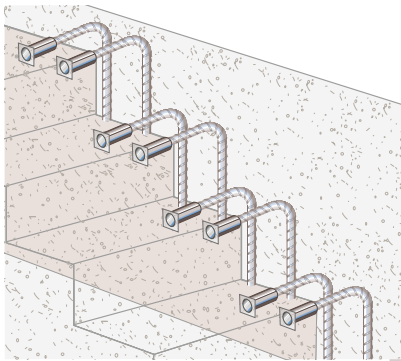

Escaleras

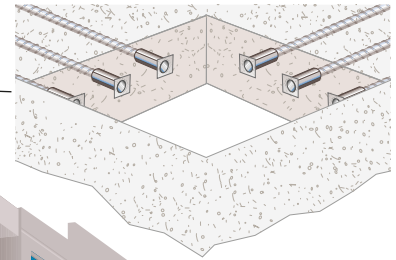

Aberturas temporales para máquinas en la obra

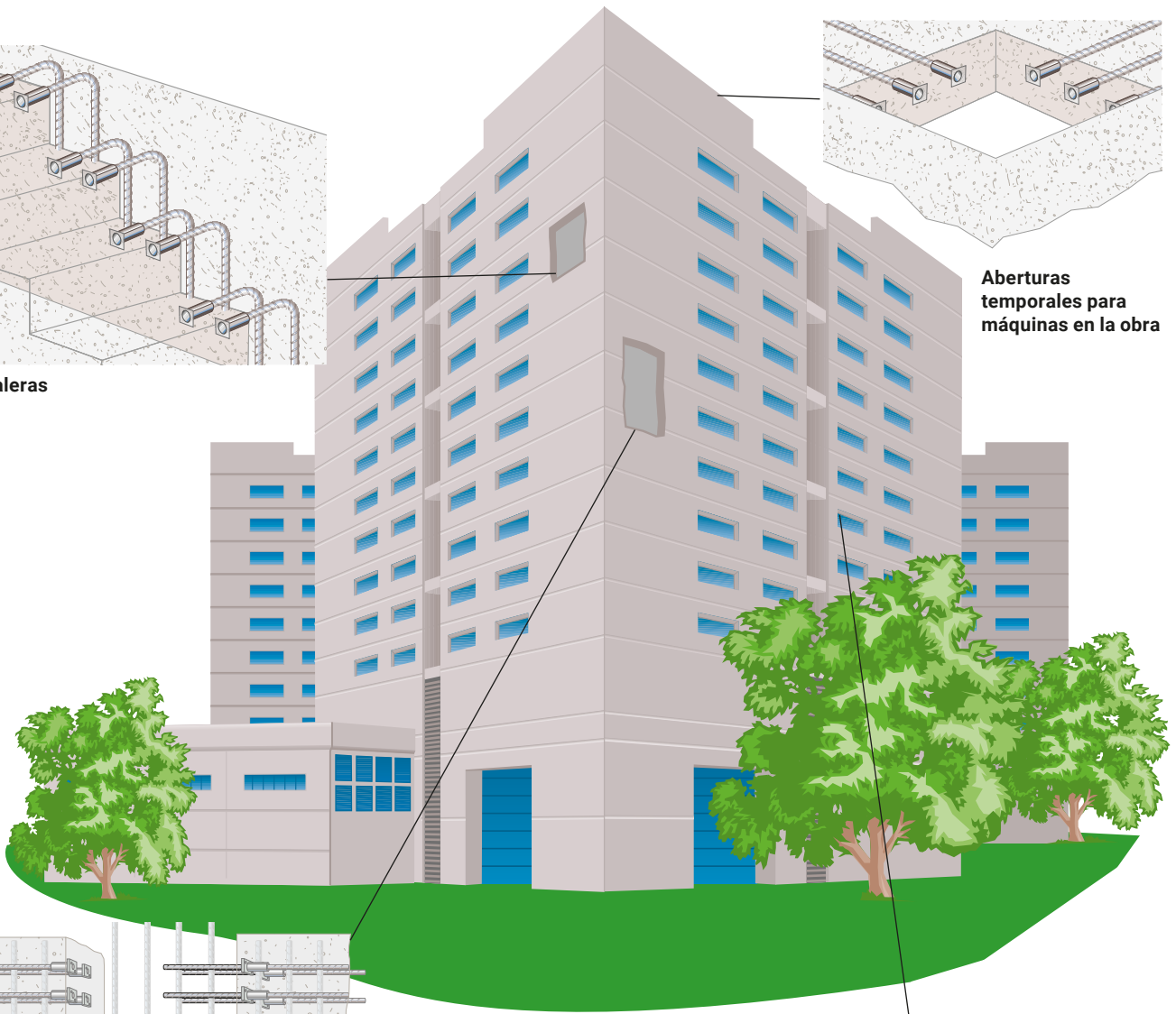

FORM SAVER

Instalado en paredes prefabricadas. Una vez que la pared se ha posicionado en la obra, se enrosca en el manguito la barra de espera correspondiente para mantener la continuidad entre la parte fraguada en la obra y el panel prefabricado.

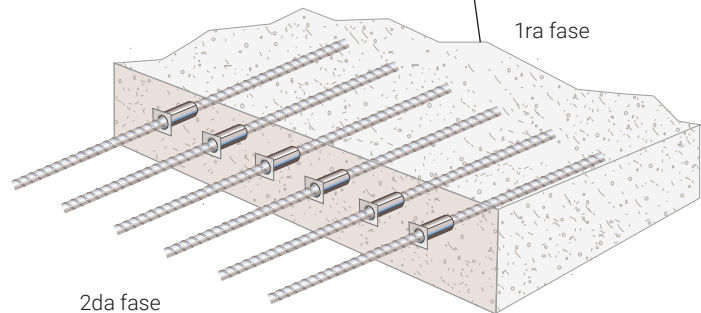

Forjados, Autopistas, Entramados de Puentes

Aplicaciones

REPARACIONES EN LA OBRA

QUICK WEDGE • CADWELD REBAR SPLICING SYSTEM

nVent ofrece una ancha gama de productos para realizar conexiones, reparar o extender columnas o vigas ya puestos en la obra. De vez en cuando se pueden romper accidentalmente las barras en la obra o hay que agregar una extensión a una estructura ya existente. Para estas aplicaciones nVent ofrece varios productos, incluyendo el sistema Cadweld rebar y el sistema Quick Wedge. El sistema Cadweld es el empalme mecánico original estudiado primeramente por nVent en los años 50s y es adaptado para conectar dos extremos de barras en la obra sin tener que preparar anticipadamente las barras. Este sistema es el primer sistema de conexión mecánica al mundo y se ha utilizado para estructuras de plantas nucleares resistentes a explosiones.

Encima, el sistema Quick Wedge es ideal para extender barras pequeñas (12-20 mm.) Este sistema rápido y de fácil instalación es flexible, fiable y económico. La instalación se realiza en un instante solapando los extremos de las dos barras en el manguito y luego aplicando una cuña entre las barras por medio de un equipamiento hidráulico móvil. Para realizar una conexión se necesitan solamente 76 mm de barra descubierta. Este sistema también es ideal para agregar barras en aplicaciones sísmicas.

nVent ofrece Lock para aplicaciones de reparación in situ. Lock no requiere preparación de los extremos de la barra y se instala rápidamente utilizando las herramientas manuales más comunes. Sólo hay que apretar los pernos hasta que se corte la cabeza, lo que proporcionará verificación visual de la correcta instalación.

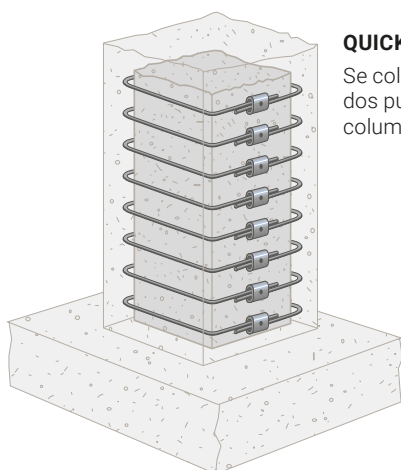

QUICK WEDGE

Se colocan los estribos en dos puntos alrededor de la columna existente.

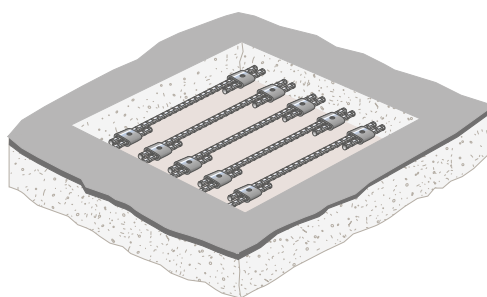

QUICK WEDGE

Se quita el entramado quebrado de la carretera o del puente. Se prepara un largo mínimo de la barra quitando el hormigón que sobra. La barra nueva se conecta mediante un manguito oval. Se utiliza una máquina hidráulica móvil para insertar una cuña entre la nueva y la vieja barra.

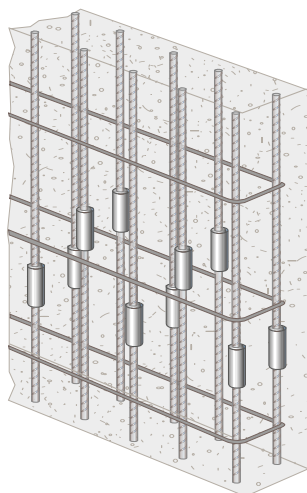

CADWELD

Empalme llenado con material metálico utilizado para realizar conexiones con barras existentes. No se necesita previa preparación de barras.

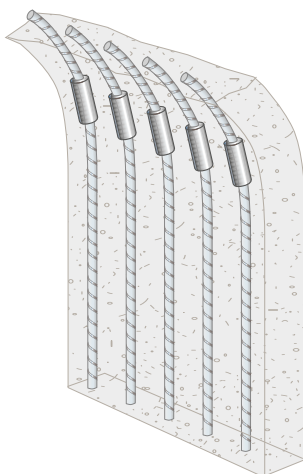

CADWELD

Empalme llenado con material metálico diseñado con una parte interior más ancha para insertar fácilmente también barras curvadas.

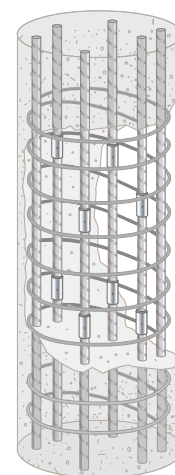

CADWELD

Empalme con material metálico utilizado para conectar barras de armaduras existentes.

LOCK

Se utiliza unión con pernos para empalmar las barras de refuerzo existentes. No es necesario preparar la barra.

LOCK

Se utiliza unión con pernos para empalmar las barras de refuerzo existentes. No es necesario preparar la barra.

Sistema De Empalme nVent LENTON Con Rosca Cónica



nVent LENTON es hoy el sistema de empalme mecánico más utilizado al mundo. ¿Y porqué no? nVent LENTON es único por tener una rosca cónica para asegurar resistencia, consistencia y fiabilidad con una fácil instalación. Diseñado para un utilizo con cada tipo de acero en el mercado, nVent LENTON lleva características de resistencia en tensión cumpliendo con los parámetros de ACI® y de los otros estándares internacionales principales. No se necesitan altas resistencias especiales o secciones de rosca más anchas, con la ventaja de poder utilizar aceros provenientes de varios proveedores y bajando los costos.

- Sistema más rápido para instalar y acelerar los programas de construcción.
- El roscado en fábrica sirve también para eliminar problemas debidos a maquinarias de instalación en la obra.
- Excelente para aplicaciones de extensiones futuras.
- La empresa puede ahorrar tiempo de puesta en obra ganando en la flexibilidad en la utilización de los manguitos.
- Son disponibles también manguitos con forro epoxidico para maximizar su protección contra la corrosión.
- El diseño de la rosca cónica elimina problemas de engrapamiento de la rosca.
- Disponible en dimensiones de 10 mm a 57 mm.

NVENT LENTON OFRECE UN MANGUITO PARA CADA TIPO DE APLICACIÓN:

Tipo A – Aplicación estándar barra con barra

Tipo P – Para aplicaciones con barras dobladas

Tipo C – para conectar barras de armadura con elementos estructurales en acero

Tipo S – para conectar barras de armaduras a elementos en acero mediante un perno con rosca métrica.

Tipo D – Alternativo a barras dobladas y como anclaje

Tipo R – Como el tipo A pero para realizar una reducción de diámetro

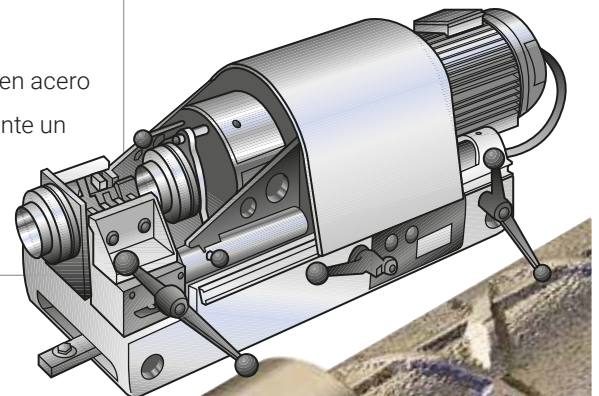
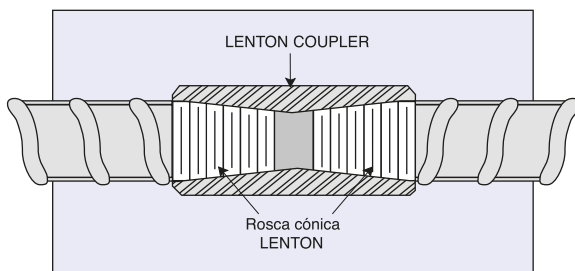

Luxor Casino – Las Vegas, USA

Form Saver

Form Saver soluciona el viejo problema de conectar las barras al encofrado. Por ser una extensión del sistema nVent LENTON, Form Saver ofrece las características del nVent LENTON con algunas ventajas adicionales. Todos los manguitos se sirven previamente agregados a las barras con una protección interior de la rosca para eliminar contaminaciones con el hormigón. La plancha con los taladros para fijar más fácilmente el manguito al encofrado ya está montada.



- Ideal para encofrados, construcción en fases y escaleras, por citar algunas aplicaciones.
- Aumenta la seguridad en la obra por eliminar las barras en espera.
- Cumple con los parámetros de las normativas internacionales.
- Continuos ensayos de calidad durante la producción.
- Disponible en tamaño de 12 mm a 36 mm.

Este sistema elimina:

- la necesidad de practicar agujeros en costosos encofrados
- condiciones de calidad variable y poco segura en barras dobladas y enderezadas
- ruptura de barras durante el enderezamiento;
- Grado de acero específico para la aplicación

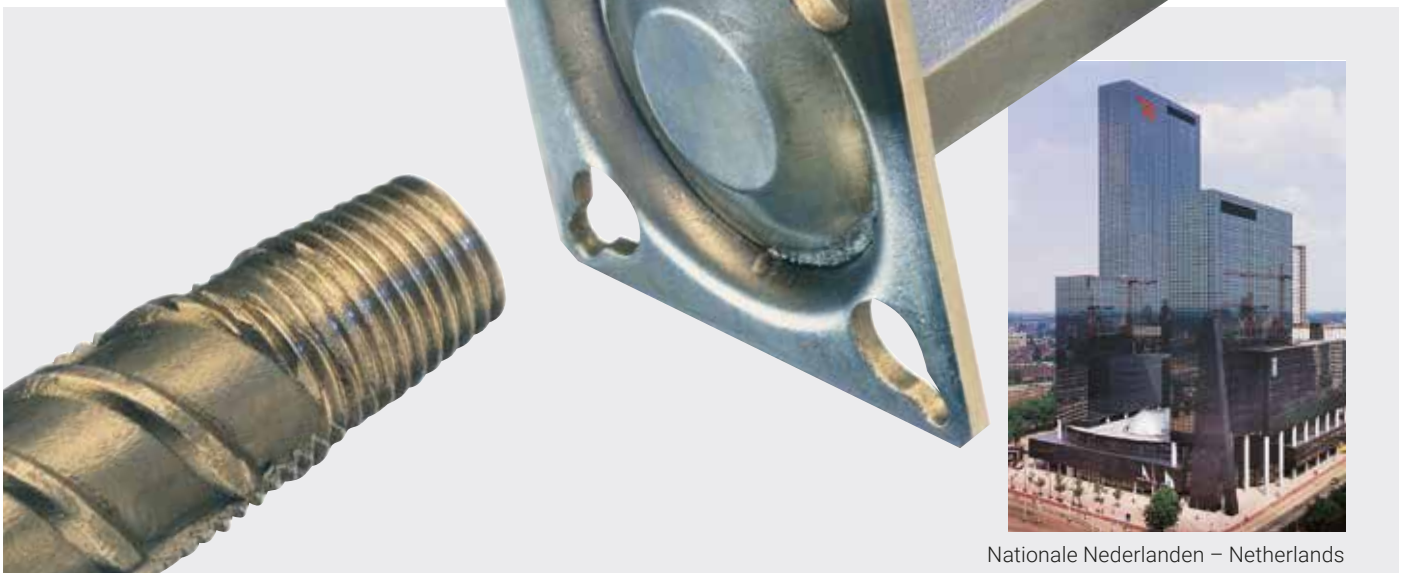
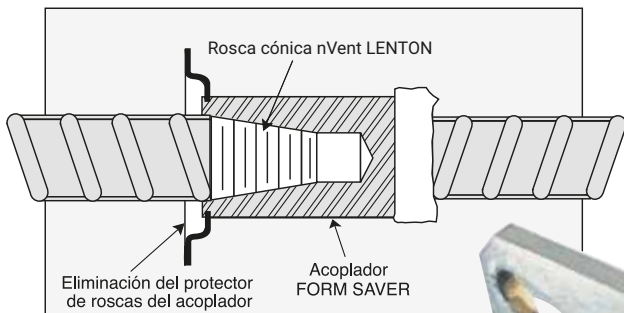

Nationale Nederlanden – Netherlands

Cadweld

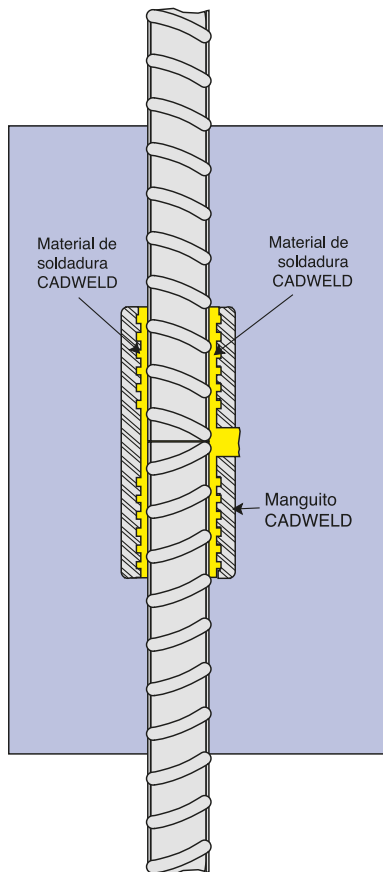

Para las aplicaciones más exigentes, el sistema de empalme mecánico Cadweld tiene reputación de manguito más resistente. La utilización primera de Cadweld está relacionada con estructuras críticas que pidan márgenes de seguridad mayores, como edificios resistentes a explosiones, tanques de gas en presión, o para conseguir resistencia a terremotos.

Cadweld es un sistema de empalme mecánico, y no una soldadura. Este sistema utiliza la superficie de su pared interna surcada combinada a las nervaduras de la barra. La carga se transfiere de barra en barra a través del manguito llenado con el material Cadweld. La conexión tiene una resistencia y consistencia sin iguales en la industria.

Debido a su popularidad en estructuras críticas, Cadweld es el empalme mecánico más testado al mundo. Su "record" incluye más de 25.000 ensayos en tensión hechos en obra.

- Llega sin problemas hasta la tensión última mínima de la barra.
- Excelente para conectar barras curvadas.
- Simplifica la aceleración de los programas de empalmes.
- Ideal para reparaciones por no necesitar previa preparación de las cabezas de las barras.
- Disponible en tamaños de 12 mm a 57 mm.



Los empalmes Cadweld se utilizaron en más de 200 plantas nucleares en el mundo

Quick Wedge



QUICK WEDGE

Hay que quitar una cantidad mínima de hormigón de la carretera o del puente existente. Un empalme mecánico oval realiza la conexión con el auxilio de una máquina hidráulica móvil.

El sistema de empalme mecánico Quick Wedge está diseñado para proveer un rápido y fácil método para conexiones de barras desde 12 a 20 mm. La instalación se realiza en algunos instantes solapando las barras en el manguito de acero y luego insertando una cuña entre las barras mediante una máquina hidráulica móvil.

Quick Wedge ofrece una instalación rápida y permite cortar las barras aproximadamente en la medida de la conexión eliminando el problema de cortar las barras a una medida precisa. La conexión se realiza con un trozo de barra saliente solamente de 76 mm.

- El largo mínimo de barras en espera necesaria elimina el coste de quitar el hormigón en caso de reparaciones.
- La posibilidad de "solape" y la mínima dimensión de barra libre hace de Quick Wedge el sistema más indicado para trabajos de reparaciones de puentes y carreteras y para cerrar huecos.
- El sistema ideal para agregar barras en acero mediante estribos en aplicaciones sísmicas.
- Cumple con los parámetros de los estándares normativos.
- Se pueden realizar más de 100 conexiones por hora.



QUICK WEDGE

Las barras salientes de la pared prefabricada se conectan mediante un manguito oval. Las barras son solapadas y unidas mediante una máquina hidráulica móvil. El fraguado de hormigón se hace después que las conexiones se han realizado.



CityLink – Melbourne, Australia

Interlok

Para construcciones prefabricadas, nVent ofrece el sistema de empalme mecánico Interlok.

Los manguitos están diseñados para mantener integridad estructural entre elementos estructurales prefabricados como columnas, vigas y paredes. La conexión realizada cumple con los parámetros normativos de ACI®.

Interlok utiliza en una barra el sistema con rosca cónica ya reconocido como eficaz por dos décadas. La otra cabeza se pone al interior del manguito, que luego se rellena en la obra con una pasta de cemento de fórmula química especial. La calidad de la conexión está asegurada por ser todo el sistema junto servido por nVent.

Al contrario de las conexiones por solape, las cargas en tensión son transferidas a través de la barra y no dependen de la resistencia a compresión del hormigón.

- Mantiene integridad estructural a través de elementos prefabricados. Las barras conectadas se portan como una barra única mas allá del 125% de la carga fy.
- Al contrario de las conexiones por solape, las cargas de tensión se transfieren a través de las barras, y no dependen de la resistencia a compresión del hormigón.
- La conexión no crea problemas al hormigón alrededor, puesto que no hay producción de calor como en las soldaduras.
- No se necesitan más costosas obras de "disfraz" por ser el Interlok un sistema de acabado arquitectónicamente válido y agradable.
- Diseñado para todos los tamaños de barras de 20 a 57 mm.

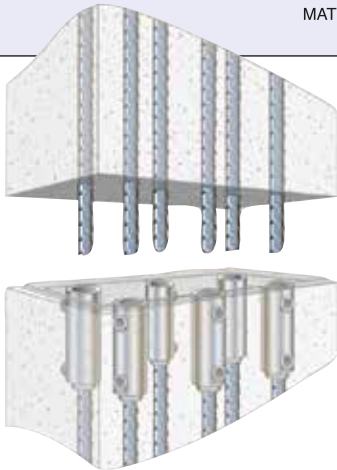
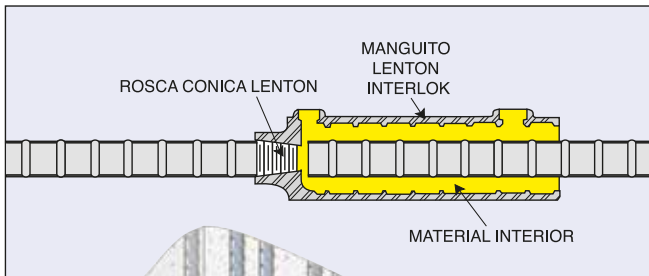

Turner Field – Atlanta, Georgia – USA

Speed Sleeve

Para aplicaciones de sola compresión, Speed Sleeve es la conexión de una elección. El sistema está diseñado para permitir la transferencia de cargas de compresión mediante una alineación correcta de las cabezas de las barras. Speed Sleeve es un sistema atractivo en los casos en que hay que conectar una segunda barra a una barra en espera con el trabajo de una sola persona, también para instalar cajas prefabricadas.

- Instalación hecha por una sola persona, con ahorro de costes de mano de obra.
- Conexiones entre barras de diámetro distinto se pueden realizar insertando un adaptador.
- La instalación se efectúa con el auxilio de una llave eléctrica o hidráulica.
- Su rápida instalación permite respetar o adelantar los planes de construcción.
- Diseñado para diámetros de 20 a 57 mm.



The Pentagon – Washington DC, USA

Terminator

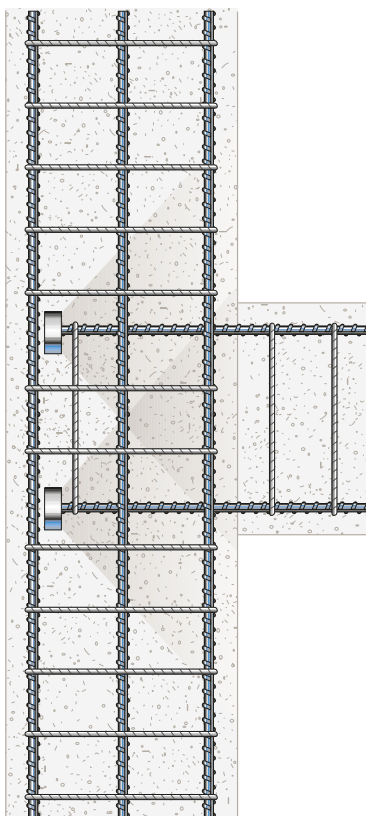

Los recién cambios de normativas introdujeron un número mayor de barras, mientras al mismo tiempo, los ingenieros intentan conseguir elementos estructurales más compactos. Todo esto lleva a un aumento significativo de congestión con problemas de puesta en obra. Suportado por los positivos ensayos sobre el anclaje, Terminator es la solución a esos problemas, por eliminar la mayoría de las partes terminales dobladas de las barras y luego reducir tiempo y costes de puesta en obra.

Por utilizar los principios de la teoría de distribución cónica de la carga (ACI® 355) el Terminator está diseñado para su utilización con barras de cada diámetro (12 mm-57 mm) y tipo. El Terminator incorpora el ya muchas veces testado y aprobado sistema de rosca cónica nVent LENTON y se sirve a través de una red de distribuidores locales.

- 60% de reducción de congestión debida a barras dobladas.
- Cumple con todas las principales normativas minimizando el tamaño de los anclajes estándares.
- Simplifica la puesta en obra para una ejecución más eficaz.
- Ofrece una mayor flexibilidad de diseño, comparada a la dobladura estándar.
- Instalación más rápida con ahorro de coste de mano de obra.
- Las dimensiones estándares del producto exigen un menor detalle en el diseño.
- Simplifica y permite la extensión futura de la estructura.



La normativa ACI 355 se basa en los principios de la teoría cónica de distribución de la carga



Malampaya Offshore Platform –
The Philippines

Lock

Lock no requiere preparación de los extremos de la barra y es ideal para aplicaciones en nuevas construcciones, reparación o rehabilitación. El conector Lock incorpora tecnología de agarre patentada que permite el desarrollo de una resistencia completa de la barra de refuerzo y una mejor integridad estructural general en aplicaciones relacionadas con tensión, compresión, inversión de los esfuerzos y dinámicas. Este innovador conector mecánico para barra de refuerzo está diseñado para ser utilizado en empalmes de columnas, aplicaciones de puentes, apilamiento,

empalmes para clavijas fundidas en hormigón, coladas para dispositivos de cierre, vigas, construcción de chimeneas y otras aplicaciones de empalme complicadas.

Los conectores Lock cumplen, e incluso superan, los requisitos de los principales códigos de construcción internacionales y del Ministerio de Transporte (DOT por sus siglas en inglés), incluyendo los requisitos para empalmes finales de CalTrans, así como los requisitos establecidos por las normas IBC®, IAPMO®-UES y ACI® 318 Tipo 2, DIN EN1992-1-1 y BS EN1992-1-1.

Los conectores, ideales para conexiones in situ, permiten una instalación muy sencilla sobre el terreno, puesto que no es necesario preparar, serrar ni incrementar los extremos de la barra. Pueden instalarse con una llave de tuercas estándar o con una llave de impacto, dependiendo del tamaño del conector. Las cabezas de los pernos se cortarán una vez alcanzada el apriete adecuado de instalación, lo que permite la inspección visual.

- Es más corto y su diámetro es más pequeño que el de otros conectores con pernos disponibles en el mercado.
- Es apto para una amplia variedad de tipos estándar de barra de refuerzo estadounidenses e internacionales.
- Proporciona una excepcional resistencia a la fatiga.
- Actúa como una pieza continua de barra de refuerzo.
- Actúa como transición de un solo paso en barra de refuerzo según sistema ASTM (libra por pulgada) y métrico.
- Cumple los criterios de deslizamiento de menos de 0,10 mm (0,0039 pulgadas).

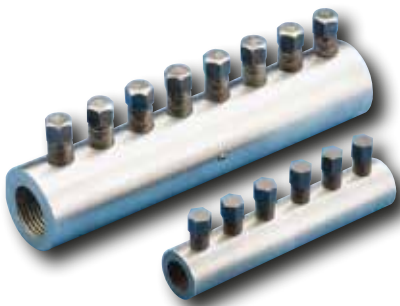

Nº patente: 7.1070.735 / 7.093.402.
Patentes adicionales en otros países.



Esta vista de corte muestra la tecnología de agarre patentada de Lock en el interior del acoplamiento y los pernos redondos patentados en los bordes exteriores del acoplamiento.

La Familia nVent LENTON De Empalmes Mecánicos Para Barras De Armaduras



Taper Threaded Splices

Form Saver

Cadweld

Interlok

Quick Wedge

Speed Sleeve

Terminator

Lock



ADVERTENCIA. Los productos nVent deben ser instalados y usados únicamente como está indicado en las hojas de instrucciones y materiales de entrenamiento de nVent. Las hojas de instrucciones están disponibles en nVent.com/ERICO y con su representante de Servicio a Clientes de nVent. La instalación inapropiada, mal uso, aplicación incorrecta o cualquier otra falta en el completo seguimiento a las instrucciones y advertencias de nVent puede ocasionar un mal funcionamiento del producto, daños en la propiedad, lesiones corporales serias e inclusive la muerte así como la invalidación de la garantía.

Projects



Petronas Towers
– Malaysia



KPN, Rotterdam
– Netherlands



Nationale
Nederlanden
– Rotterdam



Control tower,
Schipol Airport
– Amsterdam

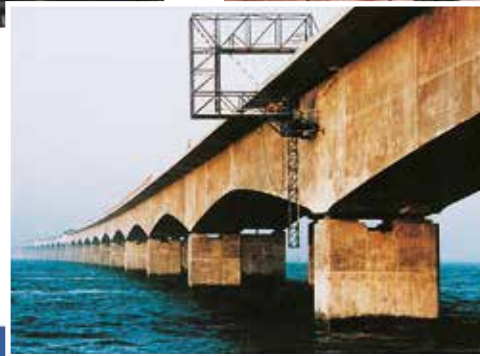

Storebaelt West Bridge
– Denmark

Messturm
– Frankfurt



La Défence
– Paris, France



Trianon
– Frankfurt



F3 - Plattform NAM
– Rotterdam

Nuestra poderosa cartera de marcas:

CADDY ERICO HOFFMAN RAYCHEM SCHROFF TRACER



[nVent.com/LENTON](https://www.nvent.com/LENTON)