

GB	Description:	FLOOR MAT LHD ①②⑤⑥⑦⑧	Part Number:	75901-57TB0-000	INSTALLATION INSTRUCTIONS
	Description:	FLOOR MAT RHD ③④⑤⑥⑦⑧	Part Number:	75901-57TA0-000	
	Applications:	SX4 S-CROSS	Assembly Time:	0,1h	
D	Beschreibung:	BODENMATTEN LHD ①②⑤⑥⑦⑧	Teile Nr.:	75901-57TB0-000	MONTAGE-ANLEITUNG
	Beschreibung:	BODENMATTEN RHD ③④⑤⑥⑦⑧	Teile Nr.:	75901-57TA0-000	
	Verwendung:	SX4 S-CROSS	Montagezeit:	0,1h	
F	Designation:	TAPIS DE SOL LHD ①②⑤⑥⑦⑧	Numéro d'article:	75901-57TB0-000	INSTRUCTIONS DE MONTAGE
	Designation:	TAPIS DE SOL RHD ③④⑤⑥⑦⑧	Numéro d'article:	75901-57TA0-000	
	Utilisation:	SX4 S-CROSS	Durée de montage:	0,1h	
I	Descrizione:	TAPPETINO PER INTERNO LHD ①②⑤⑥⑦⑧	Codice Art.:	75901-57TB0-000	MANUALE DI INSTALLAZIONE
	Descrizione:	TAPPETINO PER INTERNO RHD ③④⑤⑥⑦⑧	Codice Art.:	75901-57TA0-000	
	Applicazioni:	SX4 S-CROSS	Tempo di montaggio:	0,1h	
ES	Descripción:	ESTERILLA DEL SUELO LHD ①②⑤⑥⑦⑧	Referencia:	75901-57TB0-000	INSTRUCCIONES DE MONTAJE
	Descripción:	ESTERILLA DEL SUELO RHD ③④⑤⑥⑦⑧	Referencia:	75901-57TA0-000	
	Aplicación:	SX4 S-CROSS	Tiempo de montaje:	0,1h	
GR	Περιγραφή:	ΠΑΤΑΚΙ LHD ①②⑤⑥⑦⑧	Μέρος Αριθμός:	75901-57TB0-000	ΟΔΗΓΙΕΣ ΕΓΚΑΤΑΣΤΑΣΗΣ
	Περιγραφή:	ΠΑΤΑΚΙ RHD ③④⑤⑥⑦⑧	Μέρος Αριθμός:	75901-57TA0-000	
	Χρήση:	SX4 S-CROSS	Συνέλευση χρόνο:	0,1h	
HU	Leírás:	PADLÓSZŐNYEG LHD ①②⑤⑥⑦⑧	Rész száma:	75901-57TB0-000	BESZERELÉSI ÚTMUTATÓ
	Leírás:	PADLÓSZŐNYEG RHD ③④⑤⑥⑦⑧	Rész száma:	75901-57TA0-000	
	Alkalmazás:	SX4 S-CROSS	Beszereleési idő:	0,1h	
PL	Opis:	MATA PODŁOGOWA LHD ①②⑤⑥⑦⑧	Numer Części:	75901-57TB0-000	INSTRUKCJE MONTAŻU
	Opis:	MATA PODŁOGOWA RHD ③④⑤⑥⑦⑧	Numer Części:	75901-57TA0-000	
	Zastosowanie:	SX4 S-CROSS	Czas Montażu:	0,1h	
DK	Beskrivelse:	MÅTTE GULV LHD ①②⑤⑥⑦⑧	Varenummer:	75901-57TB0-000	INSTALLATIONS-VEJLEDNING
	Beskrivelse:	MÅTTE GULV RHD ③④⑤⑥⑦⑧	Varenummer:	75901-57TA0-000	
	Anvendelse:	SX4 S-CROSS	Monteringstid:	0,1h	

NL	Beschrijving:	VLOERMAT LHD ①②⑤⑥⑦⑧	Onderdeel nummer:	75901-57TB0-000	INSTRUCTIES VOOR DE INSTALLATIE
	Beschrijving:	VLOERMAT RHD ③④⑤⑥⑦⑧	Onderdeel nummer:	75901-57TA0-000	
	Toepassing:	SX4 S-CROSS	Installatietijd:	0,1h	
NO	Beskrivelse:	GULVMATTE LHD ①②⑤⑥⑦⑧	Delnummer:	75901-57TB0-000	MONTERINGS- INSTRUKSJONER
	Beskrivelse:	GULVMATTE RHD ③④⑤⑥⑦⑧	Delnummer:	75901-57TA0-000	
	Applikasjoner:	SX4 S-CROSS	Monteringstid:	0,1h	
CZ	Popis:	GUMOVÉ ROHOŽE LHD ①②⑤⑥⑦⑧	Číslo dílu:	75901-57TB0-000	POKYNY K INSTALACI
	Popis:	GUMOVÉ ROHOŽE RHD ③④⑤⑥⑦⑧	Číslo dílu:	75901-57TA0-000	
	Použití:	SX4 S-CROSS	Doba sestavování:	0,1h	
FI	Kuvaus:	LATTIAMATTO LHD ①②⑤⑥⑦⑧	Osanumero:	75901-57TB0-000	ASENNUSOHJEET
	Kuvaus:	LATTIAMATTO RHD ③④⑤⑥⑦⑧	Osanumero:	75901-57TA0-000	
	Käyttökohteet:	SX4 S-CROSS	Asennusaika:	0,1h	
UA	Опис:	КОВРИК ДЛЯ ПОЛА LHD ①②⑤⑥⑦⑧	Артикул №:	75901-57TB0-000	ІНСТРУКЦІЯ ЗІ ВСТАНОВЛЕННЯ
	Опис:	КОВРИК ДЛЯ ПОЛА RHD ③④⑤⑥⑦⑧	Артикул №:	75901-57TA0-000	
	Застосування:	SX4 S-CROSS	Час збирання:	0,1h	
SK	Opis:	ROHOŽE GUMENÉ LHD ①②⑤⑥⑦⑧	Číslo dielca:	75901-57TB0-000	NÁVOD NA INŠTALÁCIU
	Opis:	ROHOŽE GUMENÉ RHD ③④⑤⑥⑦⑧	Číslo dielca:	75901-57TA0-000	
	Použitie:	SX4 S-CROSS	Čas montáže:	0,1h	
SE	Beskrivning:	GULVMATTE LHD ①②⑤⑥⑦⑧	Delnummer:	75901-57TB0-000	MONTERINGSAN- VISNINGAR
	Beskrivning:	GULVMATTE RHD ③④⑤⑥⑦⑧	Delnummer:	75901-57TA0-000	
	Användning:	SX4 S-CROSS	Monteringstid:	0,1h	
RO	Descriere:	PREȘ PODEA LHD ①②⑤⑥⑦⑧	Număr piesă:	75901-57TB0-000	INSTRUCȚIUNI DE INSTALARE
	Descriere:	PREȘ PODEA RHD ③④⑤⑥⑦⑧	Număr piesă:	75901-57TA0-000	
	Aplicații:	SX4 S-CROSS	Timp de asamblare:	0,1h	
HR	Opis:	PODNA PROSTIRKA LHD ①②⑤⑥⑦⑧	Broj dijela:	75901-57TB0-000	UPUTE ZA POSTAVLJANJE
	Opis:	PODNA PROSTIRKA RHD ③④⑤⑥⑦⑧	Broj dijela:	75901-57TA0-000	
	Primjena:	SX4 S-CROSS	Vrijeme sastavljanja:	0,1h	
TR	Tanımı:	PASPAS LHD ①②⑤⑥⑦⑧	Parça no.:	75901-57TB0-000	MONTAJ TALİMATI
	Tanımı:	PASPAS RHD ③④⑤⑥⑦⑧	Parça no.:	75901-57TA0-000	
	Kullanım yeri:	SX4 S-CROSS	Montaj süresi:	0,1h	

SL	Opis:	PREDPRAŽNIK LHD ①②⑤⑥⑦⑧	Številka dela:	75901-57TB0-000	NAVODILA ZA NAMESTITEV
	Opis:	PREDPRAŽNIK RHD ③④⑤⑥⑦⑧	Številka dela:	75901-57TA0-000	
	Področja uporabe:	SX4 S-CROSS	Čas montaže:	0,1h	
PT	Descrição:	TAPETE PARA AUTOMÓVEL LHD ①②⑤⑥⑦⑧	Número da Peça:	75901-57TB0-000	INSTRUÇÕES DE INSTALAÇÃO
	Descrição:	TAPETE PARA AUTOMÓVEL RHD ③④⑤⑥⑦⑧	Número da Peça:	75901-57TA0-000	
	Aplicações:	SX4 S-CROSS	Tempo de Montagem:	0,1h	
RU	Описание:	автомобильный коврик LHD ①②⑤⑥⑦⑧	Номер детали:	75901-57TB0-000	ИНСТРУКЦИИ ПО УСТАНОВКЕ
	Описание:	автомобильный коврик RHD ③④⑤⑥⑦⑧	Номер детали:	75901-57TA0-000	
	Применения:	SX4 S-CROSS	Время сборки:	0,1h	

CONTENTS
INHALT
CONTENU
CONTENUTO
CONTENIDO
ΠΕΡΙΕΧΟΜΕΝΑ
TARTALOM
ZAWARTOŚĆ
INDHOLD
INHOUD
INNHALD
OBSAH
SISÄLTÖ
ВМІСТ
OBSAH
INNEHÅLL
CONȚINUT
SADRŽAJ
İÇİNDEKİLER
VSEBINA
CONTEÚDO
СОДЕРЖАНИЕ

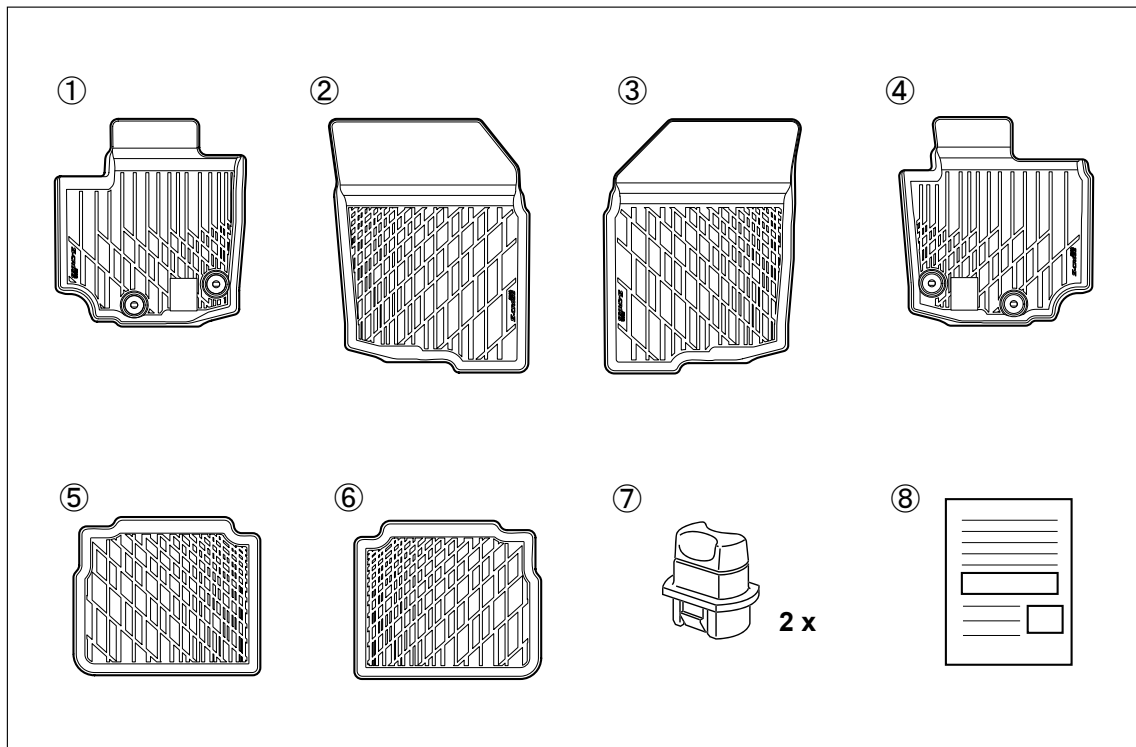

GB IMPORTANT**▲ WARNING / ▲ CAUTION / NOTICE / NOTE**

Please read this manual and follow its instruction carefully. To emphasize special information, the symbol ▲ and the words **WARNING, CAUTION, NOTICE** and **NOTE** have special meanings. Pay special attention to the messages highlighted by these signal words:

▲ WARNING
Indicates a potential hazard that could result in death or serious injury.

▲ CAUTION
Indicates a potential hazard that could result in minor or moderate injury.

NOTICE
Indicates a potential hazard that could result in vehicle or equipment damage.

NOTE:

Indicates special information to make maintenance easier or instructions clearer.

I IMPORTANTE**▲ AVVERTIMENTO / ▲ ATTENZIONE / AVVISO / NOTA**

Si prega di leggere attentamente il manuale e seguire scrupolosamente le istruzioni indicate. Le informazioni più importanti sono contraddistinte in maniera evidente dal simbolo ▲ e dalle parole **AVVERTIMENTO, ATTENZIONE, AVVISO** e **NOTA**. Prestare particolare attenzione alle indicazioni evidenziate da queste segnalazioni:

▲ AVVERTIMENTO
Questo simbolo indica eventuali possibili pericoli che potrebbero causare lesioni o morte.

▲ ATTENZIONE
Questo simbolo indica eventuali possibili pericoli che potrebbero causare lesioni lievi o moderate.

AVVISO
Questo simbolo indica eventuali possibili pericoli che potrebbero causare danni alla vettura o alle apparecchiature.

NOTA:

Le informazioni così contraddistinte facilitano il montaggio e rendono più comprensibili le istruzioni.

HU FONTOS**▲ FIGYELMEZTETÉS / ▲ ÉRTESÍTÉS / MEGJEGYZÉS / JEGYZET**

Kérjük, figyelmesen olvassa el és kövesse az itt található utasításokat. A speciális információk kiemelése érdekében a ▲ jelnek és a **FIGYELMEZTETÉS, ÉRTESÍTÉS, MEGJEGYZÉS** és **JEGYZET** szavaknak speciális jelentésük van. Különösen ügyeljen az ezekkel a szavakkal kiemelt üzenetekre:

▲ FIGYELMEZTETÉS
Egy potenciális veszélyre utal, mely halált vagy komoly sérülést okozhat.

▲ ÉRTESÍTÉS
Egy potenciális veszélyre utal, mely kisebb vagy közepes sérülést okozhat.

MEGJEGYZÉS
Egy potenciális veszélyre utal, mely kárt okozhat a járműben vagy a berendezésben.

JEGYZET:

Speciális információt jelöl a könnyebb karbantartás és az útmutató jobb megérthetősége érdekében.

D WICHTIG**▲ WARNUNG / ▲ ACHTUNG / BEMERKUNG / HINWEIS**

Bitte die Montageanleitung lesen und die Bestimmungen sorgfältig befolgen. Um besondere Informationen hervorzuheben, haben das Symbol ▲ und die Wörter **WARNUNG, ACHTUNG, BEMERKUNG** und **HINWEIS** besondere Bedeutungen. Besonders auf die Hinweise achten, die durch diese Signalwörter hervorgehoben sind:

▲ WARNUNG
Weist auf ein Gefahrenmoment hin, das zu einer schweren Verletzung oder zum Tod führen kann.

▲ ACHTUNG
Weist auf ein Gefahrenmoment hin, das zu einer kleineren oder geringen Verletzung führen kann.

BEMERKUNG
Weist auf ein Gefahrenmoment hin, das zu Schäden am Fahrzeug oder an der Ausrüstung führen kann.

HINWEIS:

Weist auf spezielle Informationen hin, die die Wartung vereinfachen und Anweisungen verständlicher machen.

ES IMPORTANTE**▲ ADVERTENCIA / ▲ ATENCIÓN / AVISO / NOTA**

Por favor, lea atentamente este manual y siga cuidadosamente sus instrucciones. Para resaltar las informaciones más relevantes, el símbolo ▲ y las palabras **ADVERTENCIA, ATENCIÓN, AVISO** y **NOTA** revisten una especial importancia. Preste especial atención a los mensajes destacados con estas palabras:

▲ ADVERTENCIA
Indica un peligro potencial cuyas consecuencias pueden desembocar en la muerte o en heridas graves.

▲ ATENCIÓN
Indica un peligro potencial cuyas consecuencias pueden acarrear heridas leves o moderadas.

AVISO
Indica un peligro potencial cuyas consecuencias pueden estropear el vehículo o el equipo.

NOTA:

Indica una información especial para facilitar el mantenimiento o aclarar las instrucciones.

PL WAŻNE**▲ OSTRZEŻENIE / ▲ PRZESTROGA / UWAGA / KOMENTARZ**

Prosimy uważnie przeczytać niniejszą instrukcję i postępować zgodnie z jej wskazaniami. Aby podkreślić szczególnie informacje, symbol ▲ i słowa **OSTRZEŻENIE, PRZESTROGA, UWAGA** i **KOMENTARZ** mają szczególne znaczenie. Należy zwrócić szczególną uwagę na wiadomości zaznaczone tymi słowami wskazującymi:

▲ OSTRZEŻENIE
Wskazuje potencjalne zagrożenie, które może doprowadzić do śmierci lub poważnych obrażeń.

▲ PRZESTROGA
Wskazuje potencjalne zagrożenie, które może doprowadzić do drobnych lub umiarkowanych obrażeń.

UWAGA
Wskazuje potencjalne zagrożenie, które może doprowadzić do uszkodzenia pojazdu lub sprzętu.

KOMENTARZ:

Wskazuje specjalne informacje celem ułatwienia konserwacji lub objaśnienia instrukcji.

F IMPORTANT**▲ AVERTISSEMENT / ▲ ATTENTION / AVIS / NOTE**

Veuillez lire ce manuel et suivre attentivement ses instructions. Pour mettre en évidence des informations particulières, le symbole ▲ et les termes **AVERTISSEMENT, ATTENTION, AVIS** et **NOTE** ont des significations spéciales. Faire tout particulièrement attention aux messages mis en évidence avec des termes d'avertissement:

▲ AVERTISSEMENT
Indique un risque potentiel qui pourrait donner lieu à mort ou blessure grave.

▲ ATTENTION
Indique un risque potentiel qui pourrait donner lieu à des blessures mineures ou modérées.

AVIS
Indique un risque potentiel qui pourrait endommager le véhicule ou l'équipement.

NOTE:

Indique une information spéciale utile pour rendre l'entretien plus facile ou les instructions plus claires.

GR ΣΗΜΑΝΤΙΚΟ**▲ ΠΡΟΕΙΔΟΠΟΙΗΣΗ / ▲ ΠΡΟΣΟΧΗ / ΑΝΑΚΟΙΝΩΣΗ / ΣΗΜΕΙΩΣΗ**

Διαβάστε το παρόν γυχειρίδιο και ακολουθήστε προσεκτικά τις οδηγίες που περιέχονται σε αυτό. Για να δοθεί έμφαση στις ειδικές οδηγίες, το σύμβολο ▲ και οι λέξεις **ΠΡΟΕΙΔΟΠΟΙΗΣΗ, ΠΡΟΣΟΧΗ, ΑΝΑΚΟΙΝΩΣΗ** και **ΣΗΜΕΙΩΣΗ** έχουν ειδική σημασία. Δώστε ιδιαίτερη προσοχή στα μηνύματα που επισημαίνονται από αυτές τις λέξεις σηματος:

▲ ΠΡΟΕΙΔΟΠΟΙΗΣΗ
Υποδεικνύει έναν ενδεχόμενο κίνδυνο που μπορεί επιφέρει το θάνατο ή σοβαρό τραυματισμό.

▲ ΠΡΟΣΟΧΗ
Υποδεικνύει έναν ενδεχόμενο κίνδυνο που μπορεί να επιφέρει ελαφρύ ή μέτριο τραυματισμό.

ΑΝΑΚΟΙΝΩΣΗ
Υποδεικνύει έναν ενδεχόμενο κίνδυνο που μπορεί να συμβεί σε όχημα ή σε εξοπλισμό με βλάβη.

ΣΗΜΕΙΩΣΗ:

Υποδεικνύει ειδικές πληροφορίες που διευκολύνουν τη συντήρηση ή διασφαλίζουν τις οδηγίες.

DK VIGTIGT**▲ ADVARSEL / ▲ GIV AGT / BEMÆRK / NB**

Læs venligst denne manual og følg anvisningerne i den omhyggeligt. Symbolerne ▲ og ordene **ADVARSEL, GIV AGT, BEMÆRK** og **NB** har særlige betydninger for at understrege særlige oplysninger. Vær særligt opmærksom på de meddelelser, der er fremhævet med disse ord:

▲ ADVARSEL
Angiver en potentiel fare, der kan forårsage dødsfald eller alvorlig personskade.

▲ GIV AGT
Angiver en potentiel fare, der kan forårsage mindre eller moderat skade.

BEMÆRK
Angiver en potentiel fare, der kan forårsage beskadigelse af køretøjet eller udstyret.

NB:

Angiver særlige oplysninger for at lette vedligeholdelsen eller gøre vejledningen klarere.

NL BELANGRIJK

▲ WAARSCHUWING / ▲ LET OP / OPMERKING / TOELICHTING
Lees deze handleiding met aandacht en volg de instructies strikt op.

Om speciale informatie te benadrukken, hebben het symbool ▲ en de woorden **WAARSCHUWING, LET OP, OPMERKING** en **TOELICHTING** een speciale betekenis. Besteed speciale aandacht aan de berichten die van deze woorden vergezeld gaan:

▲ WAARSCHUWING
Duidt op een potentieel gevaar dat de dood of ernstig letsel tot gevolg kan hebben.

▲ LET OP
Duidt op een potentieel gevaar dat licht of matig letsel tot gevolg kan hebben.

OPMERKING
Duidt op een potentieel gevaar dat beschadiging van het voertuig of van de apparatuur tot gevolg kan hebben.

TOELICHTING:

Duidt op speciale informatie om het onderhoud te vergemakkelijken of de instructies te verduidelijken.

FI TÄRKEÄ

▲ VAROITUS / ▲ TÄRKEÄ HUOMAUTUS / HUOMIO / HUOMAUTUS

Lue tämä käyttöopas ja noudata sen ohjeita huolellisesti. Erityistietojen korostamista varten merkillä ▲ ja sanoilla **VAROITUS, TÄRKEÄ HUOMAUTUS, HUOMIO** ja **HUOMAUTUS** on erityismerkitykset.

Kiinnitä erityistä huomiota niihin viesteihin, joiden yhteydessä on nämä huomiosanat:

▲ VAROITUS
Ilmaisee mahdollista vaaraa, joka saattaa aiheuttaa hengenvaaran tai vakavan loukkaantumisen.

▲ TÄRKEÄ HUOMAUTUS
Ilmaisee mahdollista vaaraa, joka saattaa aiheuttaa vähäisen tai kohtalaisen loukkaantumisen.

HUOMIO
Ilmaisee mahdollista vaaraa, joka saattaa vaurioittaa ajoneuvoa tai varusteita.

HUOMAUTUS:

Ilmaisee erityistietoa kunnossapidon helpottamiseksi tai ohjeiden selventämiseksi.

SE VIKTIGT

▲ VARNING / ▲ VAR FÖRSIKTIG / OBSERVERA / OBS

Läs denna manual och följ noga instruktionerna i den. För att markera viktig information har symbolen ▲ och orden **VARNING, VAR FÖRSIKTIG, OBSERVERA** och **OBS** speciella betydelser.

Var särskilt uppmärksam på meddelanden markerade med dessa signalord:

▲ VARNING
Indikerar en potentiell fara som kan leda till dödsfall eller allvarlig skada.

▲ VAR FÖRSIKTIG
Indikerar en potentiell fara som kan orsaka mindre eller medelsvår skada.

OBSERVERA
Indikerar en potentiell fara som kan leda till skador på fordonet eller utrustningen.

OBS:

Indikerar särskild information för att göra underhåll enklare eller förtydliga instruktioner.

NO VIKTIG

▲ ADVARSEL / ▲ OBS / MERK / MERKNAD

Les denne veiledningen og følg instruksjonene nøye.

For å legge vekt på spesialinformasjon har symbolet ▲ og ordene **ADVARSEL, OBS, MERK** og **MERKNAD** spesielle betydninger.

Vær særskilt oppmerksom på meldinger som er merket med disse signalordene.

▲ ADVARSEL
Angir en potensiell fare som kan føre til død eller alvorlig skade.

▲ OBS
Angir en potensiell fare som kan føre til mindre eller moderat skade.

MERK
Angir en potensiell fare som kan føre til skade på kjøretøy eller utstyr.

MERKNAD:

Angir spesiell informasjon for å gjøre vedlikehold enklere eller instruksjoner klarere.

UA ВАЖЛИВО

▲ УВАГА / ▲ ОБЕРЕЖНО / ВАЖЛИВО / ПРИМІТКА

Уважно прочитайте це керівництво та ретельно дотримуйтесь викладених у ньому інструкцій.

Важлива інформація позначена символом ▲ і словами **УВАГА, ОБЕРЕЖНО, ВАЖЛИВО** або **ПРИМІТКА**.

Звертайте особливу увагу на повідомлення, позначені цими сигнальними словами:

▲ УВАГА
Позначає потенційну небезпеку, що може призвести до смерті або значної травми.

▲ ОБЕРЕЖНО
Позначає потенційну небезпеку, що може призвести до незначної травми або травми середнього ступеню.

ВАЖЛИВО
Позначає потенційну небезпеку, що може призвести до пошкодження автомобіля або обладнання.

ПРИМІТКА:

Позначає особливу інформацію, що має на меті полегшити обслуговування або прояснити певні моменти в інструкції.

RO IMPORTANT

▲ AVERTISMENT / ▲ ATENȚIE / AVIZ / NOTĂ

Vă rugăm, citiți acest manual și urmați instrucțiunile cu atenție.

Pentru a scoate în evidență informațiile importante, simbolul ▲ și cuvintele **AVERTISMENT, ATENȚIE, AVIZ** și **NOTĂ** au semnificații speciale.

Acordați atenție specială mesajelor precedate de aceste cuvinte de avertizare:

▲ AVERTISMENT
Indică un posibil pericol ce poate duce la deces sau răni grave.

▲ ATENȚIE
Indică un posibil pericol ce poate duce la răni minore sau moderate.

AVIZ
Indică un posibil pericol ce poate duce la deteriorări ale vehiculului sau echipamentului.

NOTĂ:

Indică informații speciale pentru a facilita întreținerea sau clarificări ale instrucțiunilor.

CZ DŮLEŽITÉ

▲ VAROVÁNÍ / ▲ UPOZORNĚNÍ / OZNÁMENÍ / POZNÁMKA

Přečtěte si prosím tuto příručku a pečlivě dodržujte pokyny v ní obsažené.

Na zdůraznění speciálních informací má symbol ▲ a slova **VAROVÁNÍ, UPOZORNĚNÍ, OZNÁMENÍ** a **POZNÁMKA** speciální význam.

Věnujte zvláštní pozornost sdělení zvýrazněnému těmito signálními slovy:

▲ VAROVÁNÍ
Označuje potenciální riziko, které by mohlo mít za následek úmrtí nebo vážné poranění.

▲ UPOZORNĚNÍ
Označuje potenciální riziko, které by mohlo mít za následek střední nebo mírné poranění.

OZNÁMENÍ
Označuje potenciální riziko, které by mohlo mít za následek poškození vozidla nebo zařízení.

POZNÁMKA:

Označuje speciální informace zajišťující jednodušší údržbu nebo jasnější pokyny.

SK DŔLEŽITÉ

▲ VAROVANIE / ▲ UPOZORNENIE / POZNÁMKA / OZNÁMENIE

Prečítajte si tento návod a dôsledne dodržiavajte uvedené pokyny.

Na zdôraznenie osobitnej informácie majú symbol ▲ a slová **VAROVANIE, UPOZORNENIE, POZNÁMKA** a **OZNÁMENIE** osobitný význam.

Správam zvýrazneným týmito slovami venujte zvláštnu pozornosť:

▲ VAROVANIE
Označuje možné ohrozenie, ktoré môže viesť k usmrteniu alebo vážnemu zraneniu.

▲ UPOZORNENIE
Označuje možné ohrozenie, ktoré môže viesť k drobnému alebo miernemu zraneniu.

POZNÁMKA
Označuje možné ohrozenie, ktoré môže viesť k poškodeniu vozidla alebo zariadení.

OZNÁMENIE:

Označuje osobitnú informáciu na uľahčenie údržby alebo objasnenie pokynov.

HR VAŽNO

▲ UPOZORENJE / ▲ OPREZ / OBAVIJEST / NAPOMENA

Pročitajte ove upute i slijedite ih pažljivo.

Posebne informacije posebnog značenja istaknute su simbolom ▲ i riječima **UPOZORENJE, OPREZ, OBAVIJEST** i **NAPOMENA**.

Obratite posebnu pozornost na poruke istaknute ovim signalnim riječima:

▲ UPOZORENJE
Ukazuje na potencijalnu opasnost koja bi mogla prouzročiti smrt ili teške ozljede.

▲ OPREZ
Ukazuje na potencijalnu opasnost koja bi mogla prouzročiti manje ili srednje teške ozljede.

OBAVIJEST
Ukazuje na potencijalnu opasnost koja bi mogla prouzročiti štetu na vozilu ili opremi.

NAPOMENA:

Ukazuje na posebne informacije za olakšavanje održavanja ili pojašnjavanje uputa.

TR ÖNEMLİ**▲ UYARI / ▲ DİKKAT / AÇIKLAMA / NOT**

Lütfen bu kılavuzu dikkatle okuyun ve içindeki talimatları özenle uygulayın.

Özel bilgileri vurgulamak için, ▲ simgesi ve **UYARI, DİKKAT, AÇIKLAMA** ve **NOT** kelimelerinin özel anlamları vardır.

Bu işaret kelimeleriyle vurgulanan mesajlara özellikle dikkat edin:

▲ UYARI

Ölüm veya ağır yaralanma ile sonuçlanabilecek bir potansiyel tehlikeyi belirtir.

▲ DİKKAT

Çok hafif veya hafif yaralanma ile sonuçlanabilecek bir potansiyel tehlikeyi belirtir.

AÇIKLAMA

Aracınızda ya da üründe hasarla sonuçlanabilecek bir potansiyel tehlikeyi belirtir.

NOT:

Bakımı kolaylaştıran ve kullanım talimatlarının daha kolay anlaşılmasını sağlayan özel bilgilere işaret eder.

SL POMEMBNO**▲ OPOZORILO / ▲ POZOR / OPOMBA / OPOMBA**

Preberite ta priročnik in pozorno sledite navodilom v njem. Za poudarjanje posebnih informacij imajo simbol ▲ in besede **OPOZORILO, POZOR** in **OPOMBA, OPOMBA** poseben pomen.

Bodite še posebej pozorni na sporočila, ki so poudarjena s temi signalnimi besedami:

▲ OPOZORILO

Označuje možno nevarnost, ki lahko povzroči smrt ali resne poškodbe.

▲ POZOR

Označuje možno nevarnost, ki lahko povzroči blage ali zmerne poškodbe.

OPOMBA

Označuje možno nevarnost, ki lahko povzroči škodo na vozilu ali opremi.

OPOMBA:

Označuje posebne informacije, ki omogočajo lažje vzdrževanje ali razjasnjujejo navodila.

PT IMPORTANTE**▲ AVISO / ▲ CUIDADO / INFORMAÇÃO / NOTA**

Leia este manual e siga atentamente as instruções nele contidas.

Para destacar as informações especiais, o símbolo ▲ e as palavras **AVISO, CUIDADO, INFORMAÇÃO** e **NOTA** têm significados especiais.

Tome especial atenção às mensagens evidenciadas por estas palavras de advertência:

▲ AVISO

Indica um perigo potencial que pode resultar na morte ou lesão grave.

▲ CUIDADO

Indica um perigo potencial que pode resultar numa lesão ligeira ou moderada.

INFORMAÇÃO

Indica um perigo potencial que pode resultar em danos no veículo ou nos equipamentos.

NOTA:

Indica uma informação especial para facilitar a manutenção ou tornar as instruções mais claras.

RU ВАЖНОЕ ЗАМЕЧАНИЕ**▲ ПРЕДОСТЕРЕЖЕНИЕ / ▲ ПРЕДУПРЕЖДЕНИЕ / УВЕДОМЛЕНИЕ / ПРИМЕЧАНИЕ**

Пожалуйста, внимательно ознакомьтесь с данным руководством, и точно выполняйте представленные в нем инструкции.

В целях акцентирования внимания на специальной информации, символ ▲ и слова **ПРЕДОСТЕРЕЖЕНИЕ, ПРЕДУПРЕЖДЕНИЕ, УВЕДОМЛЕНИЕ** и **ПРИМЕЧАНИЕ** имеют особые значения.

Необходимо уделять особое внимание сообщениям, выделяемым с использованием этих сигнальных слов:

▲ ПРЕДОСТЕРЕЖЕНИЕ

Указывает на потенциальную опасность, результатом которой могут быть причинение смерти или серьезных увечий.

▲ ПРЕДУПРЕЖДЕНИЕ

Указывает на потенциальную опасность, результатом которой могут быть травмы малой или средней тяжести.

УВЕДОМЛЕНИЕ

Указывает на потенциальную опасность, результатом которой могут быть повреждения автомобиля или оборудования.

ПРИМЕЧАНИЕ:

Указывает на специальную информацию, предназначенную для того, чтобы сделать техническое обслуживание более легким или инструкции более ясными.

- GB PREPARATION BEFORE INSTALLATION**
- In order to install this product, special knowledge is required. Installation should only be carried out in a specialist workshop. Detailed information can be found in the SUZUKI Service Manual.
 - Park the vehicle in a safe spot with applying parking brake and keep the ignition key removed before installation.
 - Be sure not to damage any vehicle parts.
 - Check that all the parts are contained in the kit as shown in “**CONTENTS**” section.
- D Vorbereitungen vor der Montage**
- Zum Einbau dieses Produkts ist spezielle Fachkenntnis erforderlich. Der Einbau sollte ausschließlich in einer Fachwerkstatt erfolgen. Detaillierte Informationen finden Sie im SUZUKI-Service-Handbuch.
 - Vor der Montage das Fahrzeug in Sicherheit parken, die Handbremse betätigen und den Zündschlüssel abziehen.
 - Achten Sie darauf, dass Sie keine Fahrzeugteile beschädigen.
 - Prüfen Sie, ob alle Teile, die im Abschnitt „Inhalt“ gezeigt werden, im Installationssatz enthalten sind.
- F Préparatifs avant le montage**
- Il est nécessaire de posséder certaines connaissances pour installer ce produit. L'installation ne doit s'effectuer que dans un atelier spécialisé. Les informations détaillées se trouvent dans le manuel de service de SUZUKI.
 - Garer le véhicule dans une tache sûre avec le frein de stationnement appliqué et maintenir la clef d'allumage enlevée avant installation.
 - Veillez à ne pas endommager des parties du véhicule.
 - Vérifier que toutes les pièces contenues dans le kit sont montrées dans la section « contenu ».
- I Preparativi per il montaggio**
- Per installare il prodotto, è richiesta una competenza speciale. L'installazione deve essere svolta in un'officina specializzata. Informazioni dettagliate sono riportate nel Manuale per la manutenzione SUZUKI.
 - Prima di iniziare l'installazione parcheggiare il veicolo in un luogo sicuro, attivare il freno di stazionamento e rimuovere la chiave di accensione.
 - Prestate attenzione in modo da non danneggiare parti del veicolo.
 - Verificare che siano presenti tutti i pezzi indicati nella lista del “contenuto” dell'imballo.
- ES Preparación antes de la instalación**
- Para instalar este producto, se requieren conocimientos especializados. La instalación solo debe realizarse en un taller especializado. Encontrará información detallada en el manual de servicio SUZUKI.
 - Estacione el vehículo en un lugar seguro con el freno de estacionamiento accionado colocado y no introduzca mantenga retirada la llave de encendido antes de la instalación.
 - Asegúrese de no dañar ninguna pieza del vehículo.
 - Compruebe que el kit incluya todas las piezas que se indican en el apartado “contenido”.
- GR Προετοιμασία πριν την εγκατάσταση**
- Για να εγκαταστήσετε αυτό το προϊόν απαιτούνται ειδικές γνώσεις. Η εγκατάσταση πρέπει να γίνεται μόνο σε ειδικά συνεργεία. Αναλυτικές πληροφορίες θα βρείτε στο εγχειρίδιο σέρβις της SUZUKI.
 - Σταθμεύστε το όχημα σε ένα ασφαλές σημείο βάζοντας το χειρόφρενο και να έχετε το κλειδί βγαλμένο από τη μίζα πριν από την εγκατάσταση.
 - Βεβαιωθείτε να μην κάνετε ζημιά σε οποιαδήποτε εξαρτήματα του οχήματος.
 - Ελέγξτε ότι όλα τα εξαρτήματα περιλαμβάνονται στο κιτ, όπως περιγράφεται στην ενότητα των «ΠΕΡΙΕΧΟΜΕΝΑ».
- HU Előkészületek a beszerelés előtt**
- A termék felszereléséhez szaktudás szükséges. A szerelést szakműhelyben kell elvégeztetni. Részletes információkért lásd a SUZUKI szervizkönyvet.
 - A beszerelés előtt a járművel parkoljon le biztonságos helyen, a gyújtókulcsot pedig vegye ki.
 - Győződjön meg arról, hogy nem sérti meg a jármű semmilyen részét.
 - Ellenőrizze, hogy a „tartalom” szakaszban felsorolt részek mindegyike megtalálható a készletben.
- PL Przygotowanie przed montażem**
- Do montażu tego produktu niezbędna jest specjalna wiedza. Instalację powinien przeprowadzić specjalistyczny warsztat. Szczegółowe informacje można znaleźć w instrukcji serwisowej SUZUKI.
 - Przed montażem należy zaparkować pojazd w bezpiecznym miejscu, włączyć hamulec postojowy i wyjąć kluczyk.
 - Należy uważać, aby nie uszkodzić części pojazdu.
 - Sprawdzić, czy wszystkie części są zawarte w zestawie, jak pokazano w sekcji „zawartość”.

- DK Forberedelser før monteringen**
- Det kræver specialviden at kunne montere dette produkt. Montering bør kun udføres af et specialisærksted. Detaljerede oplysninger kan findes i SUZUKI servicemanualen.
 - Parkér køretøjet på et sikkert sted, indkobl håndbremsen og tag startnøglen ud før monteringen.
 - Sørg for ikke at beskadige nogen af køretøjets dele.
 - Kontrollér, at alle dele af sættet, som vist i afsnittet "indhold", er til stede.
- NL Voorbereiding voor de montage**
- Voor het installeren van dit product is speciale kennis vereist. De installatie mag alleen worden uitgevoerd door een gespecialiseerde werkplaats. Meer informatie kunt u in de SUZUKI-servicehandleiding vinden.
 - Parkeer het voertuig vóór de installatie op een veilige plaats, schakel de parkeerrem in en neem de contactsleutel uit het slot.
 - Let op dat geen onderdelen van het voertuig beschadigd raken.
 - Controleer of alle onderdelen aanwezig zijn die op de lijst van de "inhoud" van de verpakking staan.
- NO Forberedelse før montering**
- For å installere dette produktet kreves det spesielle kunnskaper. Installering skal kun utføres på et autorisert verksted. Detaljert informasjon finners i SUZUKI service håndbok.
 - Parker kjøretøyet på et sikkert sted med håndbrekket på og fjern tenningsnøkkelen før montering.
 - Se til at ingen kjøretøydeler skades.
 - Kontroller at alle delene i settet er tilstede i henhold til det som er vist under «innhold».
- CZ Příprava před instalací**
- Instalace tohoto produktu vyžaduje speciální znalosti. Instalace se smí provádět pouze ve specializované dílně. Podrobné informace uvádí servisní příručka SUZUKI.
 - Zaparkujte vozidlo na bezpečném místě za použití parkovací brzdy a před instalací vyjměte klíč ze zapalování.
 - Dávejte pozor, abyste nepoškodili nějakou část vozidla.
 - Ověřte, zda jsou všechny díly součástí sady, jak uvádí část s „obsah“.
- FI Valmistelu ennen asennusta**
- Laitteen asentaminen edellyttää erityistietoa. Asennus on teetettävä siihen erikoistuneella korjaamolla. Yksityiskohtaiset tiedot löytyvät SUZUKI-huoltokäsikirjasta.
 - Pysäköi ajoneuvo turvalliseen paikkaan, kytke seisontajarru ja irrota virta-avain ennen asennusta.
 - Huolehdi siitä, että ajoneuvon mikään osa ei pääse vaurioitumaan.
 - Tarkista, että pakkauksen kaikki osat ovat tallessa, kuten on osoitettu kohdassa sisältö.
- UA Приготування до встановлення**
- Для монтажу виробу потрібні спеціальні знання. Монтаж потрібно виконувати у спеціальній майстерні. Докладну інформацію див. у Сервісному посібнику SUZUKI.
 - Перш ніж розпочати встановлення, припаркуйте автомобіль у безпечному місці, застосувавши ручне гальмо й витягнувши ключ запалювання.
 - Будьте обережні, щоб не пошкодити жодної деталі автомобіля.
 - Перевірте наявність усіх деталей у наборі відповідно до розділу «вміст».
- SK Příprava před inštaláciou**
- Na inštaláciu tohto výrobku sa vyžadujú špeciálne vedomosti. Inštaláciu môže vykonať iba odborný servis. Podrobnejšie informácie nájdete v servisnom návode SUZUKI.
 - Pred inštaláciou vozidlo zaparkujte na bezpečnom mieste, zatahňte parkovaciu brzdú a vyberte kľúč zapalovania.
 - Dávajte pozor, aby ste nepoškodili žiadne časti vozidla.
 - Skontrolujte, či sa v súpave nachádzajú všetky časti, ktoré sú uvedené v časti „obsah“.
- SE Förberedelse före montering**
- Installationen av denna produkt kräver speciella kunskaper. Installationen bör endast utföras av en kvalificerad verkstad. Detaljerad information hittas i SUZUKI servicemanualen.
 - Parkera fordonet på en säker plats och dra åt handbromsen. Ta ut startnyckeln innan monteringen.
 - Se till så att du inte skadar några av fordonets delar.
 - Kontrollera att alla delarna finns med som visas på bilden i avsnittet "innehåll".
- RO Pregătire înainte instalării**
- Pentru a instala acest produs, sunt necesare cunoștințe de specialitate. Instalarea ar trebui realizată exclusiv într-un atelier specializat. Informațiile detaliate pot fi consultate într-un Manual de Service SUZUKI.
 - Parcați vehiculul într-un loc sigur, cu frâna de mână trasă și scoateți cheia din contact înainte de instalare.
 - Asigurați-vă că nu deteriorați nicio piesă a vehiculului.
 - Verificați dacă toate piesele sunt incluse în set, așa cum este specificat în secțiunea de „conținut”.

- HR** **Priprema prije postavljanja**
- Kako biste ugradili ovaj proizvod, potrebno je posebno znanje. Ugradnju treba provoditi samo u specijaliziranoj radionici. Detaljne informacije mogu se naći u SUZUKI Servisnom priručniku.
 - Parkirajte vozilo na sigurnom mjestu i povucite ručnu kočnicu te izvadite ključ iz cilindra prije postavljanja.
 - Pripazite da ne oštetite dijelove vozila.
 - Provjerite jesu li priloženi svi dijelovi prikazani u odjeljku “sadržaja”.
- TR** **Montaj öncesi hazırlık**
- Bu ürünü takmak için özel bilgi gereklidir. Bu montaj işlemi yalnızca uzman bir kişi tarafından atölyede gerçekleştirilmelidir. Ayrıntılı bilgiler SUZUKI Servis Kılavuzunda bulunabilir.
 - Aracınızı güvenli bir yere, el freni çekili halde park edin ve montaja başlamadan önce kontak anahtarını çıkarın.
 - Aracınızın herhangi bir parçasına zarar vermemeye dikkat edin.
 - Ürün kitinde eksik parça olup olmadığını, “içindekiler” kısmındaki bilgiyle karşılaştırarak kontrol edin.
- SL** **Priprava pred namestitvijo**
- Za namestitev tega izdelka je potrebno posebno znanje. Montaža se lahko izvede le v specializirani delavnici. Podrobnejše informacije so navoljo v SUZUKI priručniku za vzdrževanje.
 - Parkirajte vozilo na varno mesto, zategnite ročno zavoro in izvlcite ključ za vžig motorja.
 - Pazite, da ne poškodujete delov vozila.
 - Preverite, ali so v kompletu priloženi vsi deli, navedeni v razdelku “vsebina”.
- PT** **Preparativos antes da Instalação**
- Para instalar este produto é necessário um conhecimento específico. A instalação deve ser realizada apenas numa oficina especializada. Podem ser encontradas informações detalhadas no Manual de Serviço da SUZUKI.
 - Estacione o veículo em local seguro travando-o com o travão de mão e mantenha a chave fora da ignição antes da instalação.
 - Tenha o cuidado de não danificar nenhuma parte do veículo.
 - Verifique se o kit contém todas as peças conforme mostradas na secção “conteúdo”.
- RU** **Подготовка перед установкой**
- Для установки данного продукта требуются специальные знания. Установка должна производиться только в специализированной мастерской. Подробную информацию можно найти в инструкции по эксплуатации SUZUKI.
 - Запарковать автомобиль в безопасном месте с использованием ручного тормоза и извлечь ключ зажигания перед тем, как начать установку.
 - Удостовериться в том, что никакие детали автомобиля не будут повреждены.
 - Проверить, чтобы в комплекте были в наличии все детали, в соответствии с показанным в разделе «содержание».

