

LiftMaster®

Light-Duty Jackshaft Operator for Sectional Doors Model LJ8900W

For Light Duty Commercial Use

Install On Sectional Doors With
Torsion Assemblies Only

NOT FOR RESIDENTIAL USE

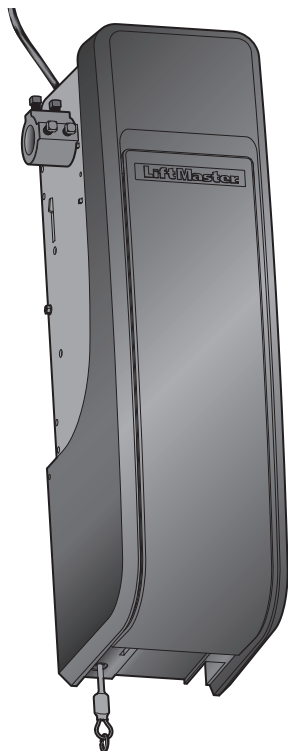

After Installation, Please Leave with Customer

This product is to be installed and serviced by a trained door systems technician only. This product may require adjustments to door springs and/or track configurations. This product is not intended for use on low headroom tracks with outside pickup drum or doors utilizing extension springs.

- Please read this manual and the enclosed safety materials carefully!
- The door **WILL NOT CLOSE** unless the Protector System® and cable tension monitor are connected and properly aligned.
- Periodic checks of the operator are required to ensure safe operation.
- The model number is located on the front cover of the operator.
- **DO NOT** exceed 10 complete cycles of door operation per hour.

Register your door operator to receive updates and offers from LiftMaster



1 Take a photo of the camera icon including the points (●).

2 Send it in by texting the photo to 71403 (US) or visit www.liftmaster.photo (Global)

2 YEAR WARRANTY



LiftMaster
300 Windsor Drive
Oak Brook, IL 60523

Table of Contents

Introduction	2	Attach the Cable Tension Monitor (Required)	10	Operation	22
Safety Symbol and Signal Word Review	2	Install the Single Button Control Station	11	Using Your Door Operator	23
Planning	3	Install the Protector System	12	Programming	24
Preparing Your Door	4	Install the Light Curtain (Not Provided)	15	Remote Control (Not Provided)	24
Tools Needed	4	Connect Power	16	To Erase the Memory	24
Carton Inventory	5	Install the Battery Backup (Not Provided)	18	Maintenance	25
Hardware	5	Adjustments	19	Care of Your Door Operator	25
Additional Items You May Need	5	Program the Travel	19	Troubleshooting	26
Assembly	6	Test the Safety Reversal System	20	Diagnostic Chart	26
Attach the Collar to the Door Operator	6	Test the Protector System	20	Additional Troubleshooting	27
Attach Mounting Bracket to Door Operator	7	Test Cable Tension Monitor	21	Repair Parts	29
Installation	7	Test Automatic door lock	21	Installation Parts	29
Position and Mount the Door Operator	8	To Open the Door Manually	21	Door Operator Parts	29
Attach the Emergency Release Rope and Handle	9			Accessories	30
Install the Automatic Door Lock (Not Provided)	9			Contact Information	30

Introduction

Safety Symbol and Signal Word Review

This door operator has been designed and tested to offer safe service provided it is installed, operated, maintained and tested in strict accordance with the instructions and warnings contained in this manual.

When you see these Safety Symbols and Signal Words on the following pages, they will alert you to the possibility of **serious injury or death** if you do not comply with the warnings that accompany them. The hazard may come from something mechanical or from electric shock. Read the warnings carefully.

When you see this Signal Word on the following pages, it will alert you to the possibility of damage to your door and/or the door operator if you do not comply with the cautionary statements that accompany it. Read them carefully.



WARNING

Mechanical



WARNING

Electrical



CAUTION



WARNING: This product can expose you to chemicals including lead, which are known to the State of California to cause cancer or birth defects or other reproductive harm. For more information go to www.P65Warnings.ca.gov.

Introduction

Planning

Survey your area to see if any of the conditions below apply to your installation. Depending on your requirements, additional materials may be required.

THIS DOOR OPERATOR IS COMPATIBLE WITH:

- Doors that use a torsion bar and springs. The torsion bar must be 1" (2.5 cm) diameter. NOT compatible with reverse wound drums.
- 4-6" (10-15 cm) drums, not to be used on tapered drums over 6" (15 cm).
- High lift (up to 54" (137.2 cm) high) and standard lift sectional doors up to 14 ft. (4.3 m) high.
- Doors up to 18 ft. (5.5 m) wide.
- Doors up to 180 sq. ft. (16.7 sq. m).

Review or inspect proposed installation area. The door operator can be installed on the left or right side of door. Select the side that meets the requirements listed below.

- Must have minimum of 2.5" (6.4 cm) between the wall and the center of the torsion bar.
- Must have minimum of 3" (7.6 cm) between the ceiling and the center of torsion bar.
- Must have minimum of 8.5" (21.6 cm) between the side wall (or obstruction) and the end of torsion bar.
- The torsion bar must extend at least 1.5" (3.81 cm) past the bearing. This may vary depending on your installation requirements.
- An electric outlet is required within 6 ft. (1.83 m) of the installation area. If outlet does not exist, contact a qualified electrician.
- Depending upon building construction, extension brackets or wood blocks may be needed to install safety reversing sensors and cable tension monitor.
- Alternate floor mounting of the safety reversing sensors will require hardware (not provided).
- Check the seal on the bottom of the door. Any gap between the floor and the bottom of the door must not exceed 1/4 inch (6 mm). Otherwise, the safety reversal system may not work properly.

NOTE: Inspect the torsion bar while the door is raised and lowered. It is important that there is no noticeable movement up and down or left and right. If the movement is not corrected, the life of the door operator will be greatly reduced.

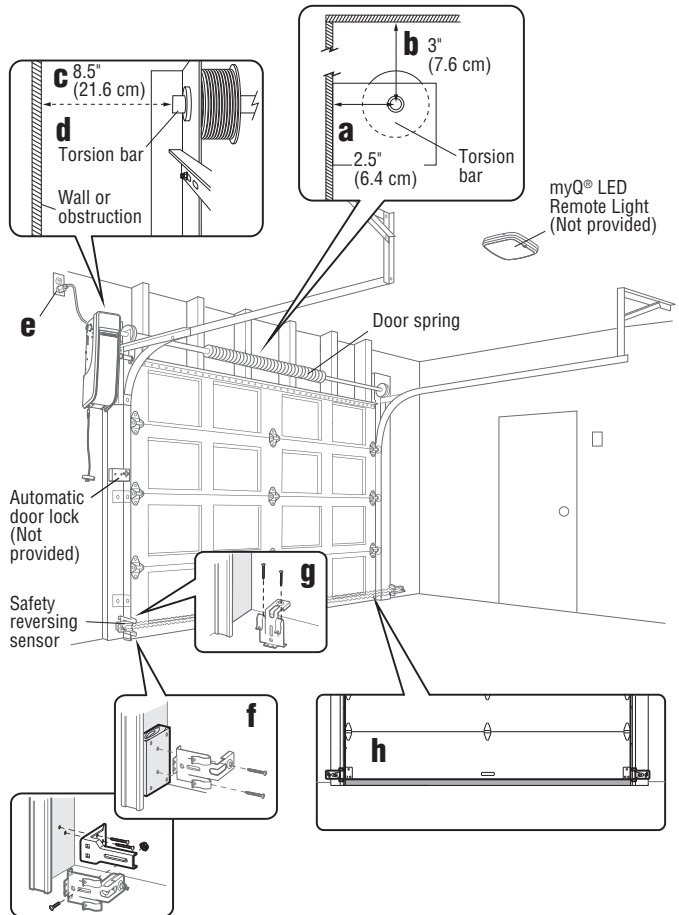

Introduction

Preparing Your Door

BEFORE YOU BEGIN:

- Disable locks.
- Remove any ropes connected to the door.

Complete the following test to make sure the door is balanced and is not sticking or binding:

1. Lift the door halfway up. Release the door. If balanced, it should stay in place, supported entirely by its springs.
2. Raise and lower the door to check for binding or sticking.
3. Doors heavier than 650 lbs. should NOT open or fall rapidly.

If your door binds, sticks, or is out of balance, call a trained door systems technician.

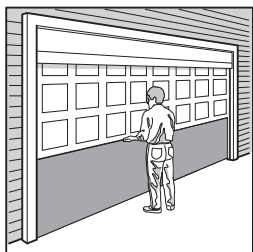

Sectional Door

⚠ WARNING

To prevent possible SERIOUS INJURY or DEATH:

- ALWAYS call a trained door systems technician if door binds, sticks, or is out of balance. An unbalanced door may NOT reverse when required.
- NEVER try to loosen, move or adjust door, door springs, cables, pulleys, brackets or their hardware, ALL of which are under EXTREME tension.
- Disable ALL locks and remove ALL ropes connected to door BEFORE installing and operating door operator to avoid entanglement.

⚠ CAUTION

To prevent damage to door and operator:

- ALWAYS disable locks BEFORE installing and operating the operator.
- ONLY operate door operator at 120V, 60 Hz to avoid malfunction and damage.
- DO NOT exceed 10 complete cycles of door operation per hour.

SPECIFICATIONS

Volts	120 Vac - 60 Hz, ONLY
Current	1.5 AMP
Light Duty Commercial Use Rated Load	385 in. lb./sec.
LED Light (Not Provided) Current	0.2 AMPS

Tools Needed

During assembly, installation and adjustment of the door operator, instructions will call for hand tools as illustrated below.

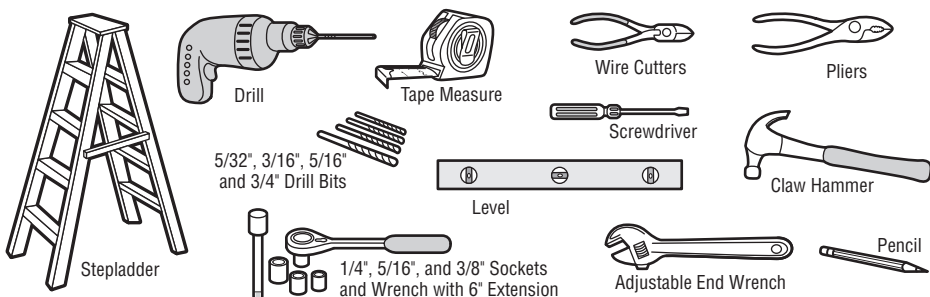

Introduction

Carton Inventory

Your door operator is packaged in one carton which contains the motor unit and the parts illustrated below. If anything is missing, carefully check the packing material.

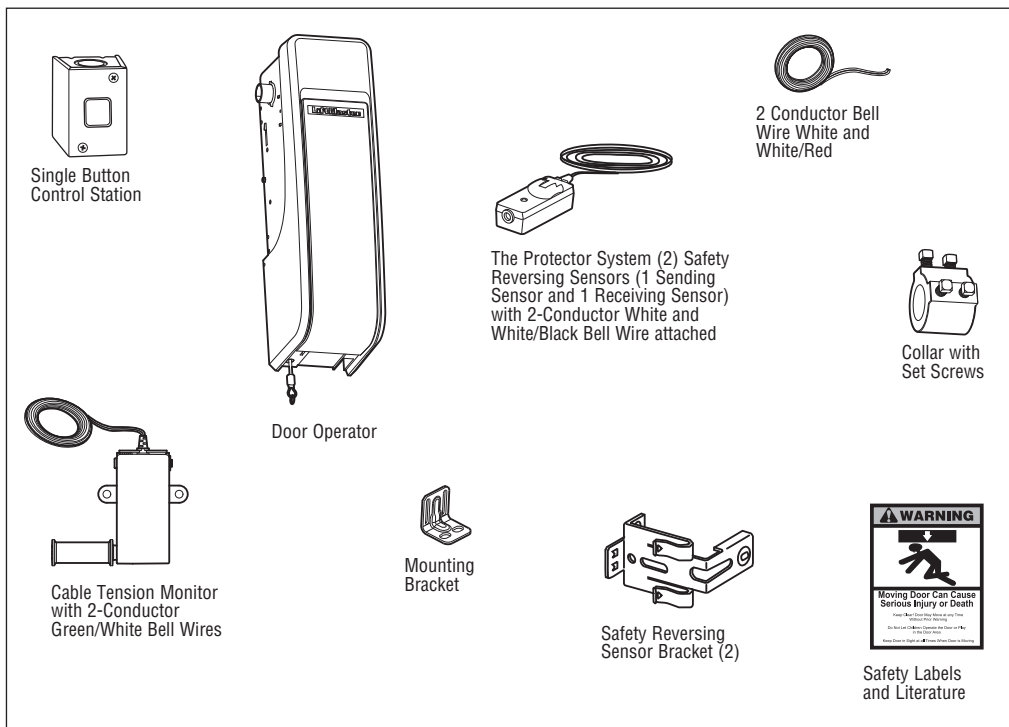

Hardware

Screw #10-32 (2)

Screw 14-10x2" (4)

Handle

Rope

Screw 1/4"-20x1/2" (2)

Carriage Bolt 1/4"-20x1/2" (2)

Wing Nut 1/4"-20 (2)

Additional Items You May Need

Extension brackets (Model 041A5281-1) or wood blocks: Depending upon building construction, extension brackets or wood blocks may be needed to install the safety reversing sensor.

Fastening hardware: Alternate floor mounting of the safety reversing sensor will require hardware not provided.

90° connector for cable conduit or flex cable adapter: Required for permanent wiring.

Battery Backup (Model 485LM): Provides backup power to the door operator.

Automatic door lock (Model 841LM): The automatic door lock is used to prevent the door from being manually opened once the door is fully closed.

Assembly

1 Attach the Collar to the Door Operator

To avoid installation difficulties, do not run the door operator until instructed to do so.

The door operator can be installed on either side of the door (see Planning section page 3). The illustrations shown are for installation on the left side.

1. Loosen the set screws.
2. Attach collar to the door operator motor shaft. The side of the collar with the larger hole should be placed on the motor shaft. Ensure that the collar is seated all the way on motor shaft until stop is reached.
3. Position the collar so the screws are facing out and are accessible when attached to the torsion bar.
4. Securely tighten the 2 square head set screws closest to the motor shaft by turning the screws 1/4 - 1/2 turn after making contact with the motor shaft.

WARNING

To prevent possible **SERIOUS INJURY** or **DEATH**, the collar **MUST** be properly tightened. The door may **NOT** reverse correctly or limits may be lost due to collar slip.

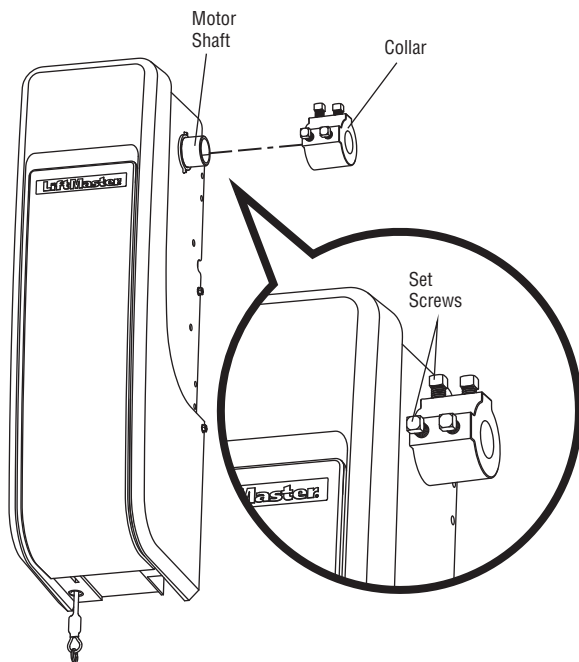

Assembly

2 Attach Mounting Bracket to Door Operator

1. Loosely attach slotted side of mounting bracket to the same side of the door operator as the collar, using screws provided.

NOTE: Do not tighten screws until instructed.

HARDWARE

Screw
#10-32 (2)

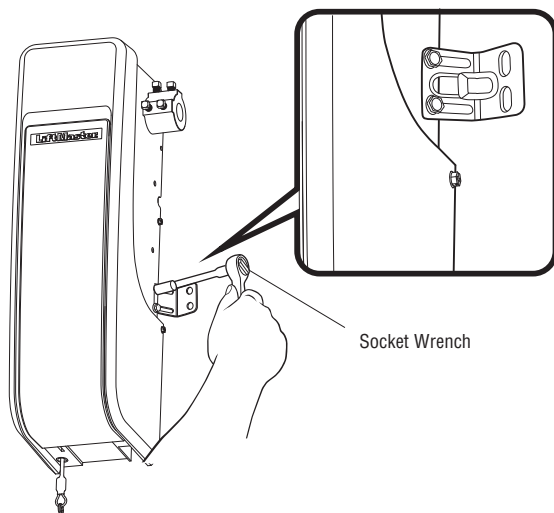

Installation

IMPORTANT INSTALLATION INSTRUCTIONS

WARNING

To reduce the risk of SEVERE INJURY or DEATH:

1. READ AND FOLLOW ALL INSTALLATION WARNINGS AND INSTRUCTIONS.
2. Install door operator ONLY on properly balanced and lubricated door. An improperly balanced door may NOT reverse when required and could result in SEVERE INJURY or DEATH.
3. ALL repairs to cables, spring assemblies and other hardware MUST be made by a trained door systems technician BEFORE installing operator.
4. Disable ALL locks and remove ALL ropes connected to door BEFORE installing operator to avoid entanglement.
5. Where possible, install the door operator 7 feet (2.13 m) or more above the floor.
6. Mount the emergency release within reach, but at least 6 feet (1.83 m) above the floor and avoiding contact with vehicles to avoid accidental release.
7. NEVER connect door operator to power source until instructed to do so.
8. NEVER wear watches, rings or loose clothing while installing or servicing operator. They could be caught in door or operator mechanisms.
9. Install wall-mounted door control:
 - within sight of the door.
 - out of reach of children at a minimum height of 5 feet (1.5 m) above floors, landings, steps or any other adjacent walking surface.
 - away from ALL moving parts of the door.
10. Install the Emergency Release Marking. Attach the marking on or next to the emergency release. Install the Entrapment Warning Placard next to the door control in a prominent location.
11. Place emergency release/safety reverse test label in plain view on inside of door.
12. Upon completion of installation, test safety reversal system. Door MUST reverse on contact with a 1-1/2" (3.8 cm) high object (or a 2x4 laid flat) on the floor.

Installation

1 Position and Mount the Door Operator

NOTE: For additional mounting options refer to the accessories page.

1. Close the door completely.
2. Slide the door operator onto the end of the torsion bar. If the torsion bar is too long or damaged, you may need to cut the torsion bar.

Ensure the collar does NOT touch the bearing.

3. Use a level to position and vertically align the door operator. Verify the mounting bracket is located on a solid surface such as wood, concrete or door/flag bracket. If installing on drywall, the mounting bracket **MUST** be attached to a stud.
4. When the door operator is properly aligned, mark the mounting bracket holes. If necessary, tighten collar screws on the torsion bar to hold door operator in place while marking holes.

NOTE: The door operator does not have to be flush to wall.

5. Remove the door operator from torsion bar. Drill 3/16" pilot holes at the marked locations. Drill through metal door rail plates if necessary.
6. Slide the door operator back onto the torsion bar until pilot holes align with bracket.
7. Tighten the 2 square head set screws on the torsion bar. For a hollow torsion bar, tighten screws 3/4 - 1 full turn after making contact with the bar. For a solid shaft torsion bar, tighten screws 1/4 - no more than 1/2 turn after making contact with the shaft. If installing on a keyed torsion bar, **DO NOT** tighten the screws into the keyway.
8. Secure the mounting bracket to the wall and to the door operator. Use the 14-10x2" screws to secure the mounting bracket to the wall.

WARNING

To prevent possible **SERIOUS INJURY** or **DEATH**:

- Concrete anchors **MUST** be used if mounting bracket into masonry.
- **NEVER** try to loosen, move or adjust door, springs, cables, pulleys, brackets or their hardware, **ALL** of which are under **EXTREME** tension.
- **ALWAYS** call a trained door systems technician if door binds, sticks or is out of balance. An unbalanced door might **NOT** reverse when required.
- Operator **MUST** be mounted at a right angle to the torsion bar to avoid premature wear on the collar.

HARDWARE

Screw
14-10 x 2" (2)

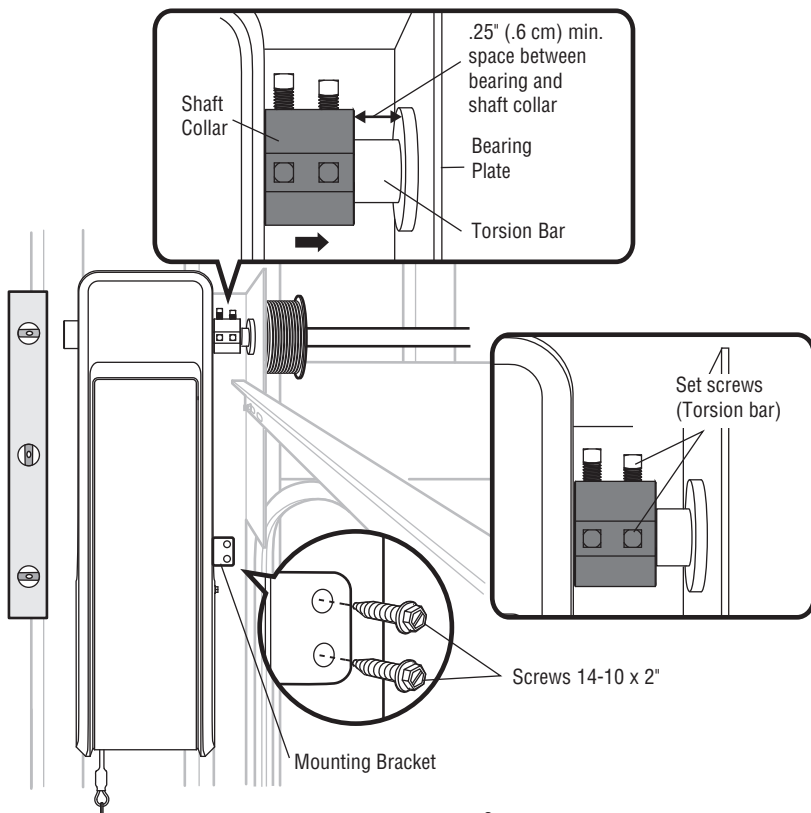
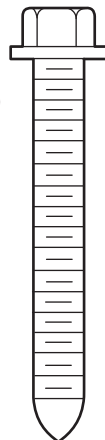

Installation

2 Attach the Emergency Release Rope and Handle

1. Insert one end of the emergency release rope through the handle. Make sure that "NOTICE" is right side up. Secure with an overhand knot at least 1" (2.5 cm) from the end of the rope to prevent slipping.
2. Insert the other end of the emergency release rope through the hole in the trolley release arm. Mount the emergency release within reach, but at least 6 feet (1.83 m) above floor, avoiding contact with vehicles to prevent accidental release and secure with an overhand knot.

NOTE: If it is necessary to cut the rope, heat seal the cut end with a match or lighter to prevent unraveling.

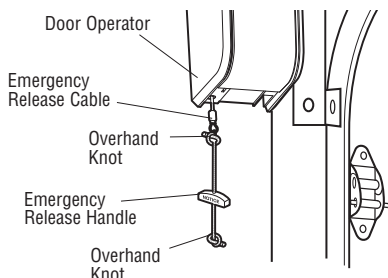

! WARNING

To prevent possible **SERIOUS INJURY** or **DEATH** from a falling door:

- If possible, use emergency release handle to disengage door **ONLY** when door is **CLOSED**. Weak or broken springs or unbalanced door could result in an open door falling rapidly and/or unexpectedly.
- **NEVER** use emergency release handle unless doorway is clear of persons and obstructions.

HARDWARE

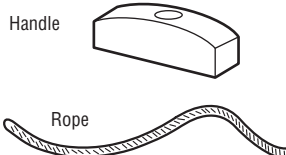

3 Install the Automatic Door Lock (Not Provided)

The automatic door lock (model 841LM) is used to prevent the door from being manually opened once the door is fully closed, see Accessories page 30.

NOTE: Older model 24 V door locks are incompatible.

1. The lock must be mounted within 10 ft. (3.05 m) of door operator. If possible, mount on same side as door operator. The third roller from the bottom is ideal for most installations.
2. Ensure rail surface is clean and attach the lock template to the track so that the bolt hole is approximately 3" (7.6 cm) from the center of a door roller.
3. Drill holes as marked on the template.
4. Fasten automatic door lock to the outside of the door track with hardware provided.
5. Run bell wire up wall to door operator. Use insulated staples to secure wire in several places. Insert wire through the bottom of the door operator.
6. Plug the connector into either plug in the door operator.

A secondary door lock can be installed on the opposite side of the door following the instructions above.

HARDWARE

Screw
1/4"-20x1/2" (2)

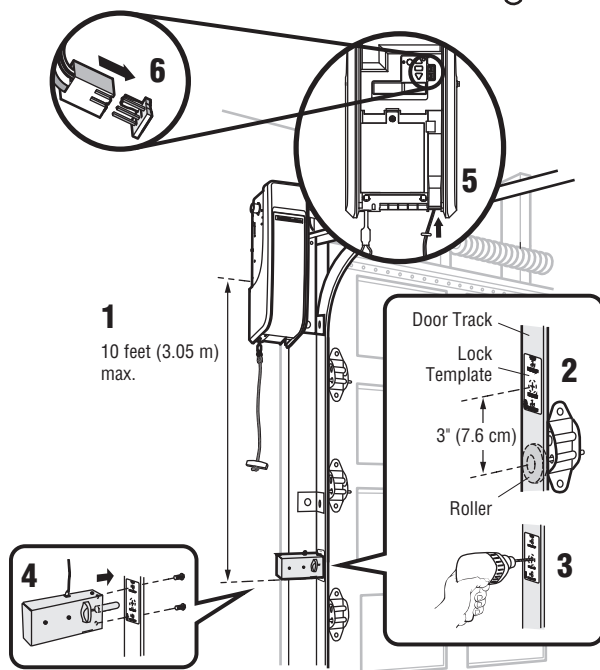
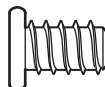

Installation

4 Attach the Cable Tension Monitor (Required)

NOTE: The cable tension monitor is shipped for left side installation. It is recommended that the cable tension monitor be installed on the same side of the door as the door operator. For right side installation, remove the snap-ring holding the roller in place and reassemble it on the opposite side of the cable tension monitor.

1. Make sure the door cable is approximately 3/4" (19 mm) from the mounting surface. Door adjustments or shimming may be required to achieve proper depth for the door cable.
2. Position the cable tension monitor so the roller is 2"-6" from the drum and the roller extends 1/8"-1/4" past the cable. Make sure cable tension monitor is located over a wood support member and the roller is free from any obstructions.
NOTE: There must be no obstructions in the installation area that prevent the cable tension monitor from closing completely when slack is detected.
3. Mark and drill 3/16" pilot holes for screws (pilot holes are not required for anchors).
4. Attach the cable tension monitor to the wall using the hardware provided. Make sure that the roller is on top of the cable.
5. Run bell wire to door operator. Use insulated staples to secure wire.
6. Connect bell wire to the green quick-connect terminals on the door operator (polarity is not important).

NOTE: Cable must have tension through entire door travel. Make sure there is no slack in cable on opposite side of door during normal operation. If slack occurs during door travel, adjust cables as required.

A second cable tension monitor may be installed for additional security. When two cable tension monitors are installed, the door will not move in the down direction or will reverse if one of the monitors detects slack or is disconnected.

If one of the cable tension monitors is removed, unplug both monitors from the operator. Then plug in the monitor you wish to use and unplug and plug in the operator three times to relearn the monitor to the operator.

The cable tension monitor MUST be connected and properly installed before the door operator will move in the down direction.

The cable tension monitor detects ANY slack that may occur in the cables and will reverse the door, eliminating service calls.

HARDWARE

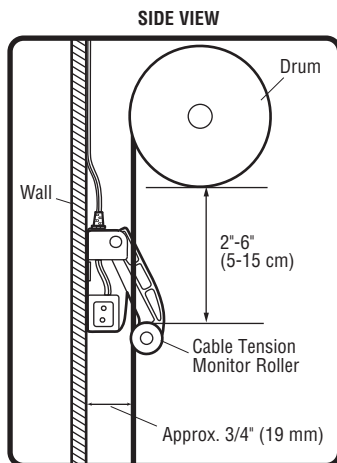
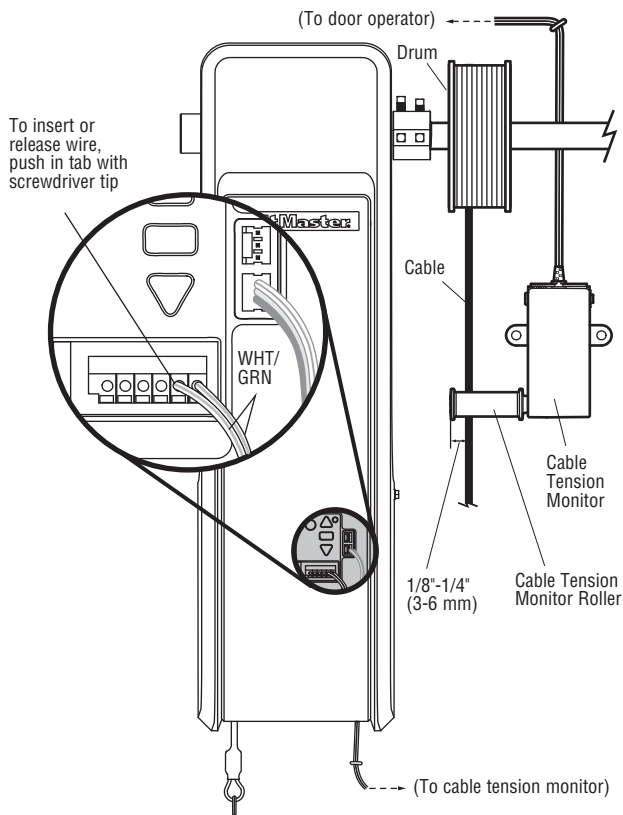
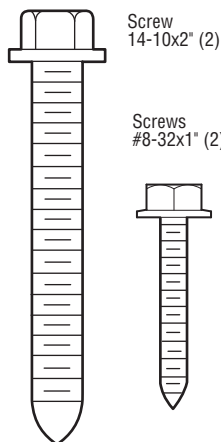

Installation

5 Install the Single Button Control Station

Install door control within sight of door, out of reach of small children at a minimum height of 5 feet (1.5 m) above floors, landings, steps or any other adjacent walking surface, and away from ALL moving parts of door.

1. Remove the control station cover.
2. Fasten the control station to the wall at least 5' (1.5 m) above floors, landings, steps or any other adjacent walking surface. The installation surface must be smooth and flat.
3. Select appropriate knockout and run the wires to the operator.
4. Connect wires to the control station and replace the control station cover.
5. Fasten the warning placards to the wall next to the single button control station.

NOTE: DO NOT connect the power and operate the door operator at this time. The door will travel to the full open position but will not return to the close position until the safety reversing sensors are connected and properly aligned. See page 12.

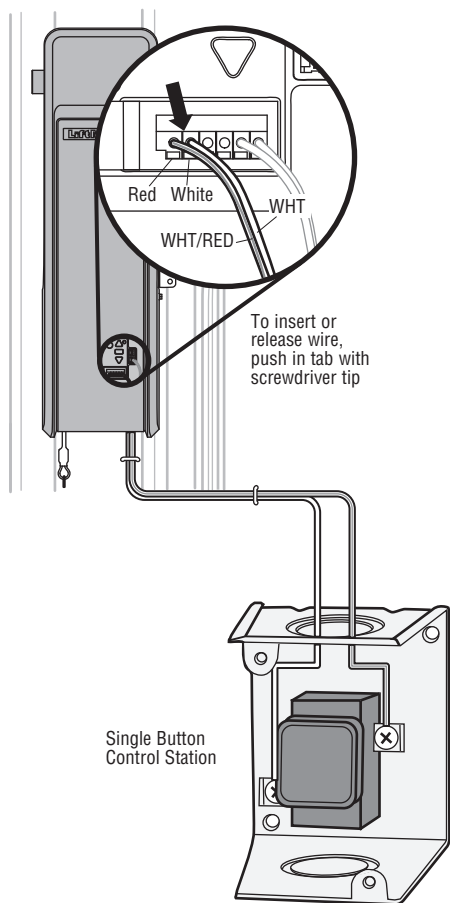

WARNING

To prevent possible **SERIOUS INJURY** or **DEATH** from electrocution:

- Be sure power is **NOT** connected **BEFORE** installing door control.
- Connect **ONLY** to 24 VOLT low voltage wires.

To prevent possible **SERIOUS INJURY** or **DEATH** from a closing door:

- Install door control within sight of door, out of reach of children at a minimum height of 5 feet (1.5 m) above floors, landings, steps or any other adjacent walking surface, and away from ALL moving parts of door.
- NEVER permit children to operate or play with door control push buttons or remote controls.
- Activate door **ONLY** when it can be seen clearly, is properly adjusted and there are no obstructions to door travel.
- ALWAYS keep door in sight until completely closed. NEVER permit anyone to cross path of closing door.

DO NOT EXCEED 10 DOOR OPERATIONS PER HOUR.
FASTEN LABEL ADJACENT TO DOOR.
NE PAS FAIRE FONCTIONNER LA PORTE PLUS DE 10 FOIS PAR HEURE.
FIXER L'ÉTIQUETTE PRÈS DE LA PORTE.

WARNING



Moving Door Can Cause Serious Injury or Death

Keep Clear! Door May Move at any Time Without Prior Warning

Do Not Let Children Operate the Door or Play in the Door Area

Keep Door in Sight at all Times When Door is Moving

Installation

6 Install the Protector System

The safety reversing sensor must be connected and aligned correctly before the door will move in the down direction. This is a required safety device and cannot be disabled. The LiftMaster Light Curtain LC36A may be installed as an optional secondary safety device, see page 15.

IMPORTANT INFORMATION ABOUT THE SAFETY REVERSING SENSORS

When properly connected and aligned, the safety reversing sensor will detect an obstacle in the path of its electronic beam. The sending sensor (with an amber indicator light) transmits an invisible light beam to the receiving sensor (with a green indicator light). If an obstruction breaks the light beam while the door is closing the door will stop and reverse to the full open position.

The sensors must be installed inside the building so that the sending and receiving sensors face each other across the door, no more than 6" (15 cm) above the floor. Either can be installed on the left or right of the door as long as the sun never shines directly into the receiving sensor lens.

The mounting brackets are designed to clip onto the track of sectional doors without additional hardware.

If it is necessary to mount the sensors on the wall, the brackets must be securely fastened to a solid surface such as the wall framing. Extension brackets (see accessories) are available if needed. If installing in masonry construction, add a piece of wood at each location to avoid drilling extra holes in masonry if repositioning is necessary.

The invisible light beam path must be unobstructed. No part of the door (door tracks, springs, hinges, rollers or other hardware) may interrupt the beam while the door is closing.

WARNING

Be sure power is NOT connected to the door operator BEFORE installing the safety reversing sensor.

To prevent SERIOUS INJURY or DEATH from a closing door:

- Correctly connect and align the safety reversing sensor. This required safety device MUST NOT be disabled.
- Install the safety reversing sensor so beam is NO HIGHER than 6" (15 cm) above floor.

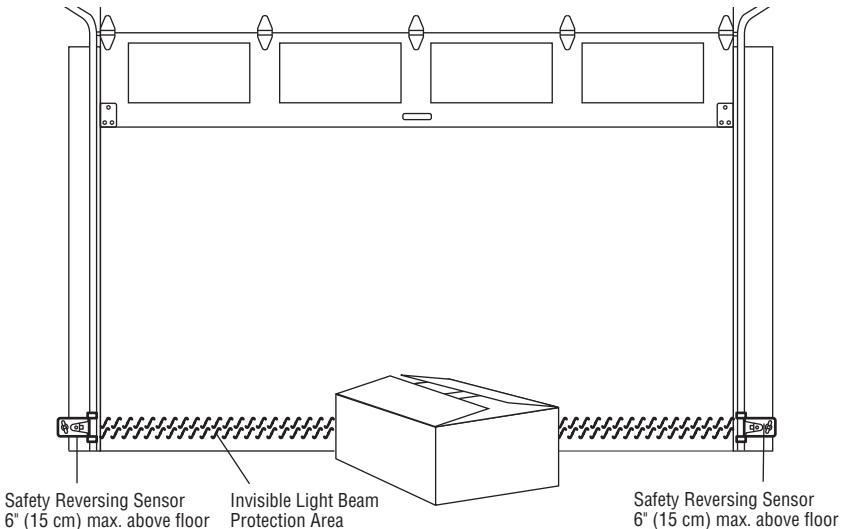

Facing the door from inside the building.

Installation

INSTALLING THE BRACKETS

Be sure power to the operator is disconnected. Install and align the brackets so the safety reversing sensors will face each other across the door, with the beam no higher than 6" (15 cm) above the floor. Choose one of the following installations.

OPTION A: TRACK INSTALLATION

1. Slip the curved arms over the rounded edge of each door track, with the curved arms facing the door. Snap into place against the side of the track. It should lie flush, with the lip hugging the back edge of the track, as shown.

If your door track will not support the bracket securely, wall installation is recommended.

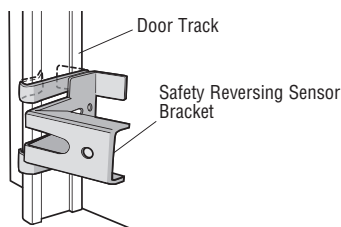

OPTION B: WALL INSTALLATION

1. Place the bracket against the wall with curved arms facing the door. Be sure there is enough clearance for the sensor beam to be unobstructed.
2. If additional depth is needed, an extension bracket (see Accessories) or wood blocks can be used.
3. Use bracket mounting holes as a template to locate and drill (2) 3/16" diameter pilot holes on the wall at each side of the door, no higher than 6" (15 cm) above the floor.
4. Attach brackets to wall with lag screws (not provided).

If using extension brackets or wood blocks, adjust right and left assemblies to the same distance out from the mounting surface. Make sure all door hardware obstructions are cleared.

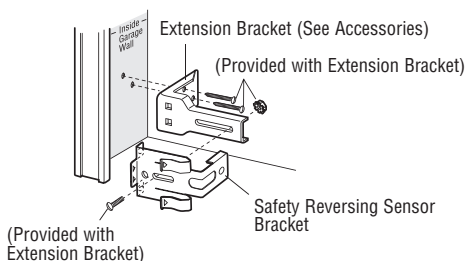
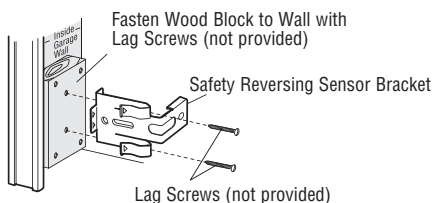

OPTION C: FLOOR INSTALLATION

1. Use wood blocks or extension brackets (see Accessories) to elevate sensor brackets so the lenses will be no higher than 6" (15 cm) above the floor.
2. Carefully measure and place right and left assemblies at the same distance out from the wall. Be sure all door hardware obstructions are cleared.
3. Fasten to the floor with concrete anchors as shown.

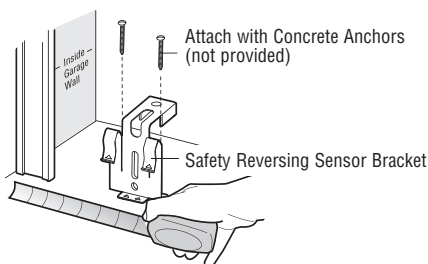

Installation

MOUNTING THE SAFETY REVERSING SENSORS

1. Slide a 1/4"-20x1/2" carriage bolt head into the slot on each sensor.
2. Use wing nuts to fasten safety reversing sensors to brackets, with lenses pointing toward each other across the door. Be sure the lens is not obstructed by a bracket extension.
3. Finger tighten the wing nuts.

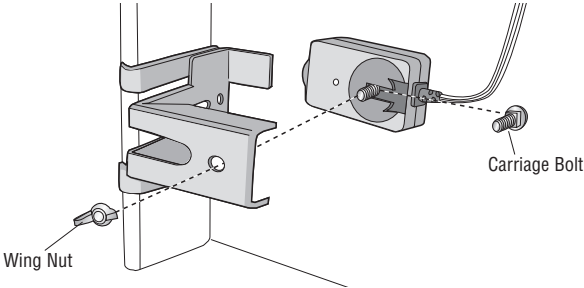

HARDWARE

Carriage Bolt
1/4"-20x1/2" (2)

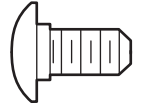

Wing Nut
1/4"-20 (2)



WIRE THE SAFETY REVERSING SENSORS

1. Run the wire from both sensors to the door operator. Attach the wire to the wall and ceiling with the staples.
2. Strip 7/16" (11 mm) of insulation from each set of wires. Separate the wires. Twist the white wires together. Twist the white/black wires together.
3. Insert the white wires into the white terminal on the door operator. Insert the white/black wires into the grey terminal on the door operator. To insert or remove the wires from the terminal, push in the tab with a screwdriver tip.

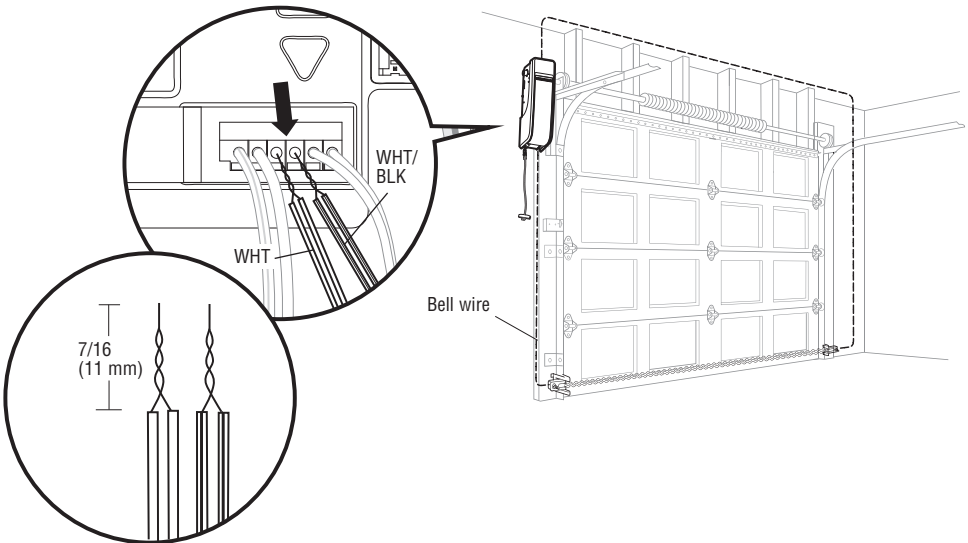

Installation

7 Install the Light Curtain (Not Provided)

The following are general instructions for a typical installation, refer to the complete instructions included with the Light Curtain.

The plug-in power supply accessory (model 100MAPS) is required to power the Light Curtain. LiftMaster Light Curtain (Model LC-36A) is an ancillary entrapment protection device designed with 8 optical sensors that form 22 total invisible light beams which create a cross-pattern or netting effect for maximum protection against entrapment. If an obstruction breaks any light beam while the door is closing, the operator will stop and reverse to the full open position. The Light Curtain Transmitter must be installed facing the Light Curtain Receiver across the entrapment zone, 12" (30.5 cm) above the primary monitored entrapment protection device. The minimum installation width is 3 ft. (.91 m) and the maximum width is 33 ft. (10 m).

NOTE: Ensure that no part of the door, door tracks, springs, hinges, rollers, cords or other hardware interrupts the light beam while the door is closing.

INSTALLATION

1. Fasten the mounting brackets loosely to both Light Curtains with the screws provided.
2. Measure a minimum of 12" above the safety reversing sensors. Mark this location. The Light Curtain must be installed above this point.
3. Hold the Light Curtain up to the desired mounting location with the cable end pointing upward. Secure the bottom mounting bracket to the mounting surface. The mounting brackets must be securely fastened to a solid surface such as a wall framing.
4. Make sure the Light Curtain is level and secure the upper mounting bracket to the mounting surface.
5. Tighten the screws to secure the Light Curtain to the mounting bracket.
6. Secure the other Light Curtain to the opposite side of the door following steps 2 - 5, making sure they are aligned.

WIRING

Transmitting Light Curtain:

- White Wire to white terminal on door operator
- Black Wire to gray terminal on door operator

Transmitting and Receiving Light Curtains:

- Brown Wire (+) to White/Black on power supply
- Blue Wire (-) to Black on power supply

WARNING

To prevent possible **SERIOUS INJURY** or **DEATH** from a closing door:

- Be sure to **DISCONNECT POWER** to the operator **BEFORE** installing the Light Curtain.
- The door **MUST** be in the fully opened or closed position **BEFORE** installing the Light Curtain.
- Correctly connect and align the Light Curtain transmitter and receiver.
- The Light Curtain is for use with LiftMaster Commercial Doors. Use with **ANY** other product voids the warranty.
- **DO NOT** use this product for the protection of dangerous machinery or in explosive atmospheres or radioactive environments. Use **ONLY** specific and approved types of devices for such applications.
- The Light Curtain **MUST** be installed **ONLY** by authorized and fully trained personnel.
- LiftMaster Monitored Entrapment Protection devices are required in addition to the Light Curtain. The Light Curtain may **NOT** be used as the sole entrapment protection device for **ANY** entrapment zone.

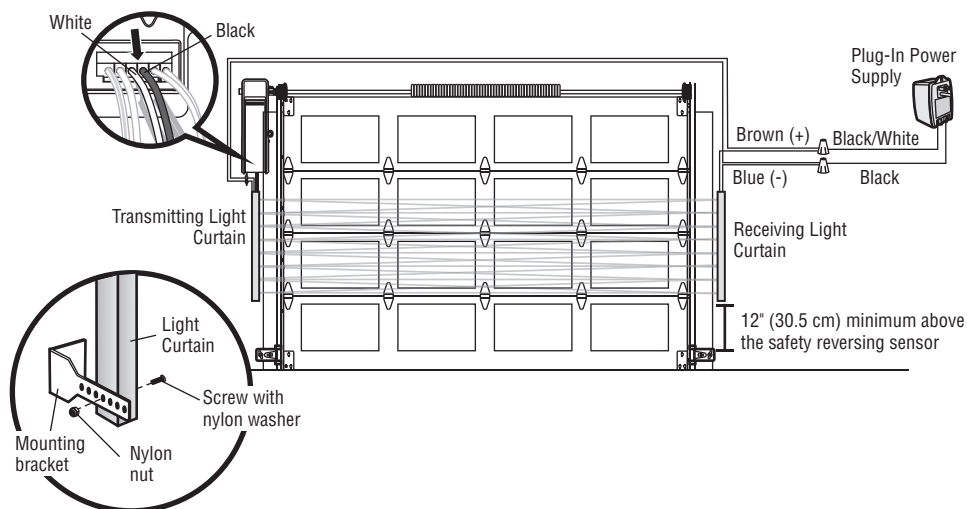

Installation

8 Connect Power

To avoid installation difficulties, do not run the door operator at this time.

To reduce the risk of electric shock, your door operator has a grounding type plug with a third grounding pin. This plug will only fit into a grounding type outlet. If the plug doesn't fit into the outlet you have, contact a qualified electrician to install the proper outlet.

There are two options for connecting power:

OPTION A: TYPICAL WIRING

1. Plug in the door operator into a grounded outlet.
2. DO NOT run door operator at this time.

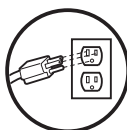

RIGHT

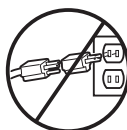

WRONG

OPTION B: PERMANENT WIRING CONNECTION

If permanent wiring is required by your local code, refer to the following procedure.

To make a permanent connection through the 7/8" hole in the back of the door operator (according to local code):

1. Be sure power is NOT connected to the door operator, and disconnect power to circuit.
2. Remove the door operator from the torsion bar, remove cover screws and set the cover aside.
3. Cut the line cord 6" (15.2 cm) above the strain relief.
4. Squeeze the strain relief and push into motor unit, then remove the strain relief from the line cord.
5. Install a 90° conduit (not provided) or flex cable adapter (not provided) to the 7/8" hole. Reinstall door operator to torsion bar.
6. Run wires through conduit, cut to proper length and strip insulation.
7. Strip 1/2" (1.3 cm) of insulation from the existing black, white and green wires.
8. Connect the line to the black wire and neutral to the white wire with wire nuts (not provided). Connect ground wire to the green ground screw.
9. Properly secure wires under plastic ties so that they do not come into contact with moving parts.
10. Reinstall cover.

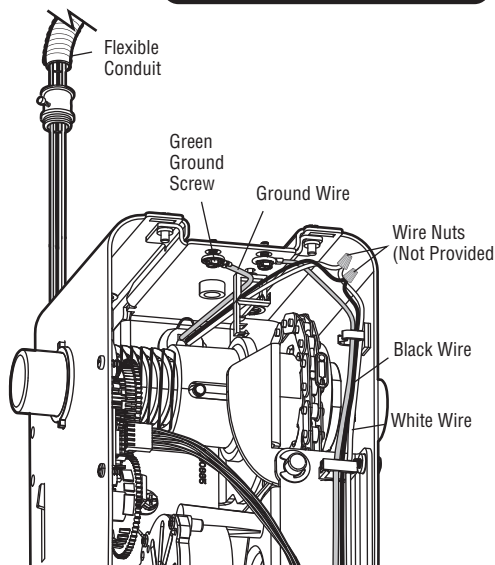
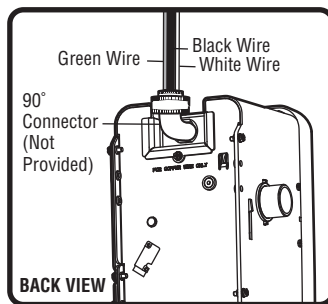

WARNING

To prevent possible SERIOUS INJURY or DEATH from electrocution or fire:

- Be sure power is NOT connected to the operator, and disconnect power to circuit BEFORE removing cover to establish permanent wiring connection.
- Door installation and wiring MUST be in compliance with ALL local electrical and building codes.
- NEVER use an extension cord, 2-wire adapter or change plug in ANY way to make it fit outlet. Be sure the operator is grounded.

Installation

ENSURE THE SAFETY REVERSING SENSORS ARE ALIGNED

The door will not close if the sensors have not been installed and aligned correctly.

When the light beam is obstructed or misaligned while the door is closing, the door will reverse. If the door is already open, it will not close. The sensors can be aligned by loosening the wing nuts, aligning the sensors, and tightening the wing nuts.

1. Check to make sure the LEDs in both sensors are glowing steadily. The LEDs in both sensors will glow steadily if they are aligned and wired correctly.

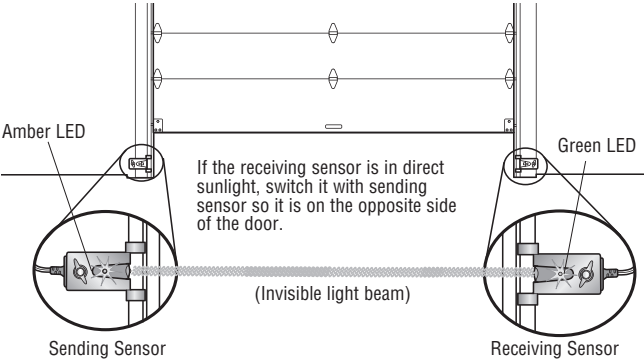

IF THE AMBER LED ON THE SENDING SENSOR IS NOT GLOWING:

- Make sure there is power to the door operator.
- Make sure the sensor wire is not shorted/broken.
- Make sure the sensor has been wired correctly: white wires to white terminal and white/black wires to grey terminal.

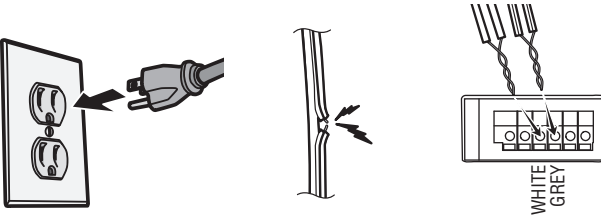

IF THE GREEN LED ON THE RECEIVING SENSOR IS NOT GLOWING:

- Make sure the sensor wire is not shorted/broken.
- Make sure the sensors are aligned.

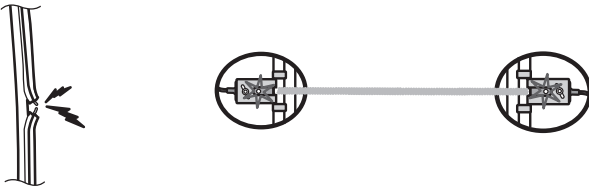

Installation

9 Install the Battery Backup (Not Provided)

When in Battery Backup mode, myQ Smartphone Control and wireless myQ devices will be disabled.

1. Unplug the door operator.
2. Use a Phillips head screwdriver to remove the battery cover on the door operator.
3. Partially insert the battery into the battery compartment with the terminals facing out.
4. Connect red (+) and black (-) wires from the door operator to the corresponding terminals on the battery.
5. Replace the battery cover.
6. Plug in the door operator.

BATTERY STATUS LED

Green LED:

All systems are normal.

- A solid green LED light indicates the battery is fully charged.
- A flashing green LED indicates the battery is being charged.

Orange LED:

The door operator has lost power and is in battery backup mode.

- A solid orange LED with beep, sounding approximately every 2 seconds, indicates the door operator is operating on battery power.
- A flashing orange LED with beep, sounding every 30 seconds, indicates the battery is low.

Red LED:

The door operator's 12V battery needs to be replaced.

- A solid red LED with beep, sounding every 30 seconds, indicates the 12V battery will no longer hold a charge and needs to be replaced. Replace the battery to maintain the battery backup feature.

NOTE: Battery does not have to be fully charged to activate the door operator.

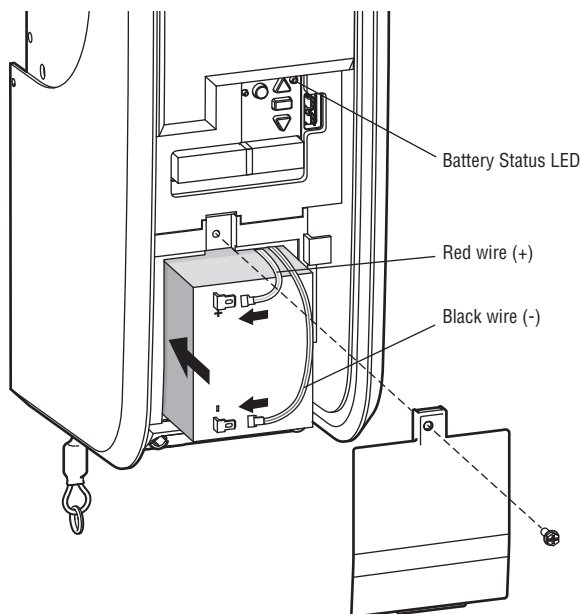

WARNING

To reduce the risk of FIRE or INJURY to persons:

- Disconnect ALL electric and battery power BEFORE performing ANY service or maintenance.
- Use ONLY LiftMaster part # 485LM for replacement battery.
- DO NOT dispose of battery in fire. Battery may explode. Check with local codes for disposal instructions.

CAUTION

ALWAYS wear protective gloves and eye protection when changing the battery or working around the battery compartment.

Adjustments

1 Program the Travel

Travel limits regulate the points at which the door will stop when moving up or down.

While programming, the UP and DOWN buttons can be used to move the door as needed.

1. Press and hold the Adjustment Button until the UP Button begins to flash and/or a beep is heard.
2. Press and hold the UP Button until the door is in the desired UP position.
3. Once the door is in the desired UP position press and release the Adjustment Button. The door operator will beep and the DOWN button will flash.
4. Press and hold the DOWN Button until the door is in the desired DOWN position.
5. Once the door is in the desired DOWN position press and release the Adjustment Button. The door operator will beep and the UP button will flash.
6. Press and release the UP Button. When the door travels to the programmed UP position, the DOWN Button will begin to flash.
7. Press and release the DOWN Button. The door will travel to the programmed DOWN position. Programming is complete.

If you are unable to program the travel:

- Ensure the cable tension monitor is correctly installed (see page 10).
- Check to see if the safety reversing sensors are misaligned or obstructed (refer to page 17). When the sensors are aligned and unobstructed, cycle the door through a complete up and down cycle using the remote control or the UP and DOWN buttons. If you are unable to operate the door up and down, repeat the steps above.

WARNING

Without a properly installed safety reversal system, persons (particularly small children) could be **SERIOUSLY INJURED** or **KILLED** by a closing door.

- Incorrect adjustment of door travel limits will interfere with proper operation of safety reversal system.
- After ANY adjustments are made, the safety reversal system **MUST** be tested. Door **MUST** reverse on contact with 1-1/2" high (3.8 cm) object (or 2x4 laid flat) on floor.

CAUTION

To prevent damage to vehicles, be sure fully open door provides adequate clearance.

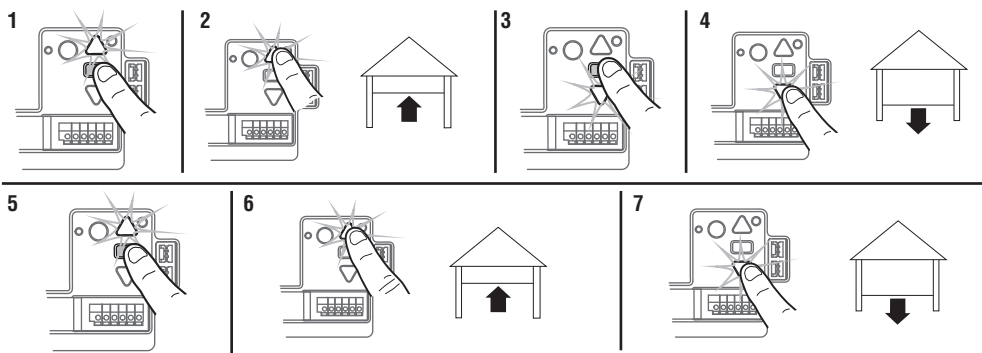
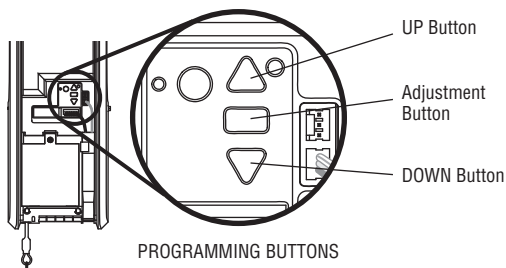

Adjustments

2 Test the Safety Reversal System

TEST

1. With the door fully open, place a 1-1/2" (3.8 cm) board (or a 2x4 laid flat) on the floor, centered under the door.
2. Operate the door in the down direction. The door MUST reverse when it makes contact with the board.

ADJUST

If the door stops but does not reverse:

1. Review the installation instructions provided to insure all steps were followed;
2. Repeat Program the Travel (see Adjustment Step 1);
3. Repeat the Safety Reversal test. If the test continues to fail, call a trained door systems technician.

IMPORTANT SAFETY CHECK:

Test the Safety Reverse System after:

- Each adjustment of limits.
- Any repair to or adjustment of the door (including springs and hardware).
- Any repair to or buckling of the floor.
- Any repair to or adjustment of the operator.

WARNING

Without a properly installed safety reversal system, persons (particularly small children) could be SERIOUSLY INJURED or KILLED by a closing door.

- Safety reversal system MUST be tested every month.
- After ANY adjustments are made, the safety reversal system MUST be tested. Door MUST reverse on contact with 1-1/2" (3.8 cm) high object (or 2x4 laid flat) on the floor.

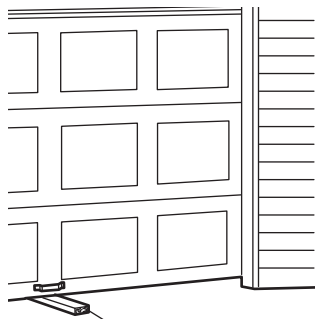

1-1/2" (3.8 cm) board
(or a 2x4 laid flat)

3 Test the Protector System

1. Press the control station button to open the door.
2. Place the operator carton in the path of the door.
3. Press the control station button to close the door. The door will not move more than an inch (2.5 cm).

The door operator will not close from a control station if the indicator light in either sensor is off (alerting you to the fact that the sensor is misaligned or obstructed).

If the door operator closes the door when the safety reversing sensor is obstructed, do not operate the door. Call for a trained door systems technician.

WARNING

Without a properly installed safety reversing sensor, persons (particularly small children) could be SERIOUSLY INJURED or KILLED by a closing door.

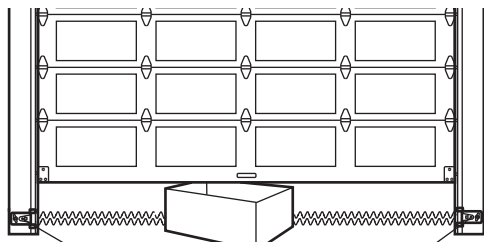

Safety Reversing Sensor

Safety Reversing Sensor

Adjustments

4 Test Cable Tension Monitor

1. With the door fully closed, push on the front of the cable tension monitor. A click should be heard. If there is no click, the roller may be hitting the jamb and not allowing the switch to detect slack in the cable. Make sure the cable tension monitor is mounted flush with the wall and the roller is free from any obstructions.

If your cable tension monitor has been activated the UP and DOWN arrows will flash diagnostic code 3-5, see page 26.

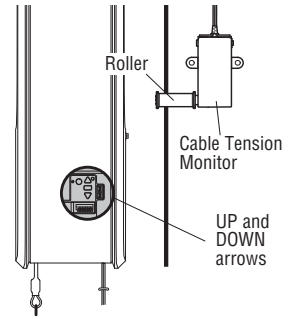

5 Test Automatic door lock (Not Provided)

1. With the door fully closed, the automatic door lock bolt should be protruding through the track.
2. Operate the door in the open direction. The automatic door lock should retract before the door begins to move.
3. Operate the door in the down direction. When the door reaches the fully closed position, the automatic door lock should move into lock position to secure the door.

NOTE: If the automatic door lock does not function, the lock can be manually released by sliding the manual release handle to the open position.

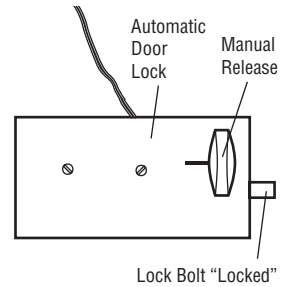

6 To Open the Door Manually

Disengage any door locks before proceeding. The door should be fully closed if possible. Pull down on the emergency release handle until a click noise is heard from the door operator and lift the door manually.

To reconnect the door to the door operator, pull the emergency release handle straight down a second time until a click noise is heard from the door operator. The door will reconnect on the next UP or DOWN operation.

TEST THE EMERGENCY RELEASE:

1. Make sure the door is closed.
2. Pull the emergency release handle. The door should then be able to be opened manually.
3. Return the door to the closed position.
4. Pull the emergency handle a second time.
5. Reconnect the door to the door operator.

! WARNING

To prevent possible **SERIOUS INJURY** or **DEATH** from a falling door:

- If possible, use emergency release handle to disengage door **ONLY** when door is **CLOSED**. Weak or broken springs or unbalanced door could result in an open door falling rapidly and/or unexpectedly.
- **NEVER** use emergency release handle unless doorway is clear of persons and obstructions.

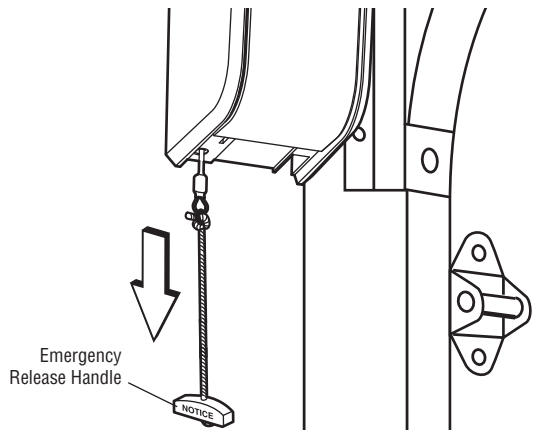

IMPORTANT SAFETY INSTRUCTIONS

WARNING

To reduce the risk of **SEVERE INJURY** or **DEATH**:

1. READ AND FOLLOW ALL WARNINGS AND INSTRUCTIONS.
2. ALWAYS keep remote controls out of reach of children. NEVER permit children to operate or play with door control push buttons or remote controls.
3. ONLY activate door when it can be seen clearly, it is properly adjusted and there are no obstructions to door travel.
4. ALWAYS keep door in sight and away from people and objects until completely closed. NO ONE SHOULD CROSS THE PATH OF THE MOVING DOOR.
5. NO ONE SHOULD GO UNDER A STOPPED, PARTIALLY OPENED DOOR.
6. If possible, use emergency release handle to disengage door ONLY when door is CLOSED. Use caution when using this release with the door open. Weak or broken springs or unbalanced door could result in an open door falling rapidly and/or unexpectedly and increasing the risk of SEVERE INJURY or DEATH.
7. NEVER use emergency release handle unless doorway is clear of persons and obstructions.
8. After ANY adjustments are made, the safety reversal system MUST be tested. Failure to adjust the door operator properly may cause SEVERE INJURY or DEATH.
9. Safety reversal system MUST be tested every month. Door MUST reverse on contact with 1-1/2" (3.8 cm) high object (or a 2x4 laid flat) on the floor. Failure to adjust the door operator properly may cause SEVERE INJURY or DEATH.
10. ALWAYS KEEP DOOR PROPERLY BALANCED (see page 4). An improperly balanced door may NOT reverse when required and could result in SEVERE INJURY or DEATH.
11. ALL repairs to cables, spring assemblies and other hardware, ALL of which are under EXTREME tension, MUST be made by a trained door systems technician.
12. To avoid SERIOUS PERSONAL INJURY or DEATH from electrocution, disconnect ALL electric and battery power BEFORE performing ANY service or maintenance.
13. This door operator system is equipped with an unattended operation feature. The door could move unexpectedly. NO ONE SHOULD CROSS THE PATH OF THE MOVING DOOR.
14. **SAVE THESE INSTRUCTIONS.**

Operation

Using Your Door Operator

FEATURES

Your door operator is equipped with features to provide you with greater control over your door operation.

myQ

myQ allows you to control your door operator from your mobile device or computer from anywhere. myQ technology uses a 900Mhz signal to provide two way communication between the door operator and myQ enabled accessories. The door operator has an internal gateway that allows the door operator to communicate directly with a home Wi-Fi network and access your myQ account.

THE PROTECTOR SYSTEM (SAFETY REVERSING SENSORS)

When properly connected and aligned, the safety reversing sensors will detect an obstruction in the path of the infrared beam. If an obstruction breaks the infrared beam while the door is closing, the door will stop and reverse to full open position. If the door is fully open, and the safety reversing sensors are not installed, or are misaligned, the door will not close from a remote control. However, you can close the door if you hold the button on the door control or keyless entry until the door is fully closed. The safety reversing sensors do not affect the opening cycle. For more information see page 12.

ENERGY CONSERVATION

For energy efficiency the door operator will enter sleep mode when the door is fully closed. The sleep mode shuts the door operator down until activated. When the door operator enters sleep mode, the sensor LEDs will turn off and whenever the door operator is activated, the sensor LEDs will light. The door operator will not go into the sleep mode until the door operator has completed 5 cycles upon power up.

USING YOUR DOOR OPERATOR

The door operator can be activated through a wall-mounted door control, remote control, wireless keyless entry or myQ accessory. When the door is closed and the door operator is activated the door will open. If the door senses an obstruction or is interrupted while opening the door will stop. When the door is in any position other than closed and the door operator is activated the door will close. If the door operator senses an obstruction while closing, the door will reverse. However, you can close the door if you hold the button on the door control or keyless entry until the door is fully closed. The safety reversing sensors do not affect the opening cycle. The safety reversing sensor must be connected and aligned correctly before the door operator will move in the down direction.

BATTERY BACKUP (OPTIONAL)

The battery backup system allows access in and out of your building, even when the power is out. When the door operator is operating on battery power, the door operator will run slower, the Battery Status LED will glow solid orange, and a beep will sound approximately every 2 seconds.

MEMORY CAPACITY

SECURITY+ 2.0® ACCESSORIES	MEMORY CAPACITY
Remote Controls	Up to 40
Keyless Entries	Up to 4
myQ Accessories	Up to 16

Programming

Remote Control (Not Provided)

Up to 40 Security+ 2.0 remote controls can be programmed to the door operator. Older LiftMaster remote controls are NOT compatible, see page 30 for compatible accessories. To program additional accessories refer to the instructions provided with the accessory or visit LiftMaster.com. If your vehicle is equipped with a Homelink®, you may require an external adapter depending on the make, model, and year of your vehicle. Visit www.homelink.com for additional information.

To Erase the Memory

ERASE ALL REMOTE CONTROLS AND KEYLESS ENTRIES

1. Press and hold the LEARN button on door operator until the learn LED goes out (approximately 6 seconds). All remote control and keyless entry codes are now erased.

Reprogram any accessory you wish to use.

ERASE ALL DEVICES (INCLUDING myQ ENABLED ACCESSORIES)

1. Press and hold the LEARN button on door operator until the learn LED goes out (approximately 6 seconds).
2. Immediately press and hold the LEARN button again until the learn LED goes out. All codes are now erased.

Reprogram any accessory you wish to use.

ERASE THE Wi-Fi NETWORK FROM THE DOOR OPERATOR

Press and hold the black adjustment button until 3 beeps are heard (approximately 6 seconds).

ERASE A myQ ACCOUNT

Go to myLiftMaster.com to delete your myQ account.

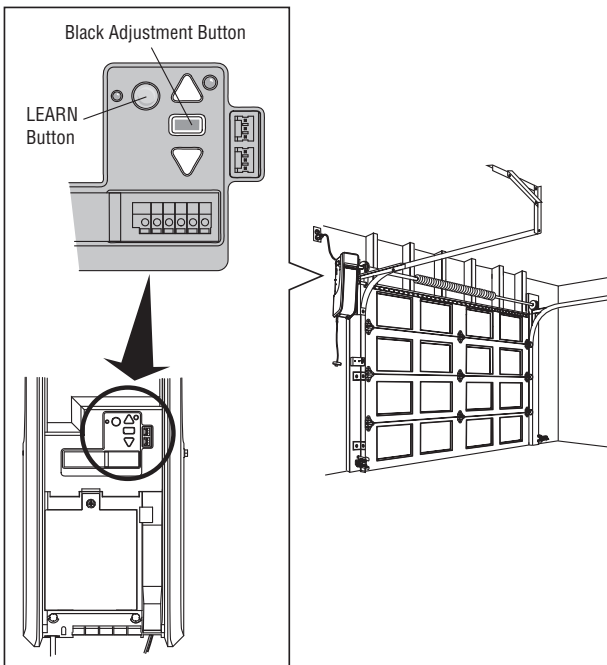

Maintenance

Care of Your Door Operator

MAINTENANCE SCHEDULE

Once a Month

- Manually operate door. If it is unbalanced or binding, call a trained door systems technician.
- Check to be sure door opens and closes fully. Adjust limits if necessary (see Adjustment Step 1).
- Repeat the safety reverse test. Make any necessary adjustments (see Adjustment Step 2).

Once a Year

- Oil door rollers, bearings and hinges. The door operator does not require additional lubrication. Do not grease the door tracks.

NOTICE: This device complies with Part 15 of the FCC rules and Industry Canada's license-exempt RSSs. Operation is subject to the following two conditions: (1) this device may not cause harmful interference, and (2) this device must accept any interference received, including interference that may cause undesired operation.

Any changes or modifications not expressly approved by the party responsible for compliance could void the user's authority to operate the equipment.

This device must be installed to ensure a minimum 20 cm (8 in.) distance is maintained between users/bystanders and device.

This device has been tested and found to comply with the limits for a Class B digital device, pursuant to part 15 of the FCC rules and Industry Canada ICES standard. These limits are designed to provide reasonable protection against harmful interference in a residential installation. This equipment generates, uses and can radiate radio frequency energy and, if not installed and used in accordance with the instructions, may cause harmful interference to radio communications. However, there is no guarantee that interference will not occur in a particular installation. If this equipment does cause harmful interference to radio or television reception, which can be determined by turning the equipment off and on, the user is encouraged to try to correct the interference by one or more of the following measures:

- Reorient or relocate the receiving antenna.
- Increase the separation between the equipment and receiver.
- Connect the equipment into an outlet on a circuit different from that to which the receiver is connected.
- Consult the dealer or an experienced radio/TV technician for help.

Troubleshooting

Diagnostic Chart

Your door operator is programmed with self-diagnostic capabilities. The UP and DOWN arrows on the door operator flash the diagnostic codes.

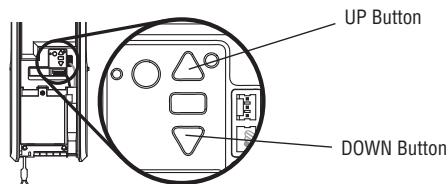

DIAGNOSTIC CODE		DIAGNOSTIC CODE	SOLUTION
Up Arrow Flash(es)	Down Arrow Flash(es)		
1	1	The door operator will not close.	Safety reversing sensors are not installed, connected or wires may be cut. Inspect sensor wires for a disconnected or cut wire.
1	2	The door operator will not close.	There is a short or reversed wire for the safety reversing sensors. Inspect sensor wire at all staple points and connection points and replace wire or correct as needed.
1	3	The door control will not function.	The wires for the door control are shorted or the door control is faulty. Inspect sensor wire at all staple points and connection points and replace wire or correct as needed.
1	4	The door operator will not close.	Safety reversing sensors are misaligned or were momentarily obstructed. Realign both sensors to ensure both LEDs are steady and not flickering. Make sure nothing is hanging or mounted on the door that would interrupt the sensor's path while closing.
1	5	Door moves 6-8" (15-20 cm) stops or reverses.	Manually open and close the door. Check for binding or obstructions, such as a broken spring or door lock, correct as needed. Check wiring connections at travel module and at the logic board. Replace travel module if necessary.
		No movement, only a single click.	Manually open and close the door. Check for binding or obstructions, such as a broken spring or door lock, correct as needed. Replace logic board if necessary.
		Door operator hums for 1-2 seconds no movement.	Manually open and close the door. Check for binding or obstructions, such as a broken spring or door lock, correct as needed. Replace motor if necessary.
1	6	Door coast after it has come to a complete stop.	Program travel to coasting position or have door balanced by a trained technician.
2	1-5	No movement or sound.	Replace logic board.
3	1	The door operator moves slightly, then stops	Activate the door operator again. If problem persists, replace logic board.
3	3	The battery status LED is constantly flashing green.	Battery backup charging circuit error, replace logic board.
3	5	The door operator will not close or door reverses during travel.	If two cable tension monitors were previously installed and one has been removed, unplug and plug in the operator three times to relearn the monitor to the operator.
4	1-4	Door is moving stops and or reverses.	Manually open and close the door. Check for binding or obstructions, such as a broken spring or door lock, correct as needed. If the door is binding or sticking contact a trained door systems technician. If door is not binding or sticking attempt to reprogram travel (refer to page 19).
4	5	Door operator runs approximately 6-8" (15-20 cm), stops and reverses.	Communication error to travel module. Check travel module connections, replace module if necessary.
4	6	The door operator will not close.	Safety reversing sensors are misaligned or were momentarily obstructed. Realign both sensors to ensure both LEDs are steady and not flickering. Make sure nothing is hanging or mounted on the door that would interrupt the sensor's path while closing.

Troubleshooting

Additional Troubleshooting

The door operator doesn't operate from the single button control station:

- Does the door operator have power? Plug a lamp into the outlet. If it doesn't, check the fuse box or the circuit breaker. (Some outlets are controlled by a wall switch.)
- Have you disabled all door locks? Review installation instruction warnings on page 7.
- Are the wiring connections correct? Review Installation Step 5.
- Is there a build-up of ice or snow under the door? The door may be frozen to the ground. Remove any restriction.
- The door spring may be broken. Have it replaced (see page 3 for reference).

The door operator operates from the single button control station, but not from a remote control:

- Reprogram the remote control and replace the battery if necessary. Repeat with all remote controls.

The door opens and closes by itself:

- Be sure that all remote control push buttons are off.
- Remove the bell wire from the single button control station terminals and operate from the remote only. If this solves the problem, the single button control station is faulty, or there is an intermittent short in the wire. Replace the control station.
- Erase the memory and reprogram all remote controls (refer to the instructions provided with the remote control or visit LiftMaster.com).

The door doesn't open completely:

- Disable any door locks.
- Is something obstructing the door? Is it out of balance, or are the springs broken? Remove the obstruction or repair the door.

The door opens but won't close:

- Check that cable tension monitor is correctly installed. If a second cable tension monitor has been removed, follow the instructions to relearn a single cable tension monitor (See Installation Step 4).
- The safety reversing sensor must be connected and aligned correctly before the door operator will move in the down direction. If you are able to close the door using constant pressure, verify the safety reversing sensors are properly installed, aligned and free of any obstructions (see page 17).

Repeat the safety reverse test after the adjustment is complete.

The door reverses for no apparent reason:

- Check that cable tension monitor is correctly installed. If a second cable tension monitor has been removed, follow the instructions to relearn a single cable tension monitor (See Installation Step 4).
- Is something obstructing the door? Pull the emergency release handle. Operate the door manually. If it is unbalanced or binding, call a trained door systems technician.
- Clear any ice or snow from the floor area where the door closes.

Repeat safety reverse test after adjustments.

The door operator strains to operate door:

- The door may be out of balance or the springs may be broken. Close the door and use the emergency release handle to disconnect the door. Open and close the door manually. A properly balanced door will stay in any point of travel while being supported entirely by its springs. If it does not, disconnect the door operator and call a trained door systems technician.

The door operator motor hums briefly, then won't work:

- The door springs may be broken. See above.
- If the problem occurs on the first operation of the door operator, door may be locked. Disable any door locks.

Troubleshooting

Additional Troubleshooting (Continued)

The door operator won't operate due to power failure:

- Disable any door locks. Use the emergency release handle to disconnect the door. The door can be opened and closed manually. When power is restored, pull manual release a second time.
- When in battery backup mode, battery power will last for 30 hours or up to 20 cycles over a 24 hour period.

Door loses limits:

- Collar not tightened securely. Tighten collar and reprogram limits (see Adjustment Step 1).

The door operator moves when the door is in operation:

- Some minor movement is normal for this product. If it is excessive the collar will wear prematurely.
- Check to make sure the torsion bar is not moving left/right excessively.
- Check to make sure the torsion bar is not visibly moving up and down as it rotates.
- Check that the door operator is mounted at a right angle to the Jackshaft. If not, move the position of the mounting bracket.

Automatic door lock connector will not fit the door operator plug:

Older model 24V door locks are incompatible. Use automatic door lock model 841LM, see Accessories page 30.

The door operator is beeping:

- Indicates unattended closure. The operator has been activated by the myQ App or the Garage and Gate Monitor.
- A solid orange LED with beep, sounding approximately every 2 seconds, indicates the door operator is operating on battery power.
- A flashing orange LED with beep, sounding every 30 seconds, indicates the battery is low.
- A solid red LED with beep, sounding every 30 seconds, indicates the 12V battery will no longer hold a charge and needs to be replaced.

Repair Parts

Installation Parts

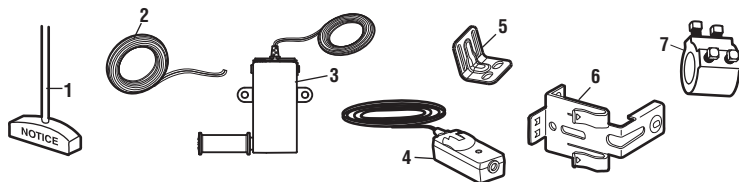

KEY NO.	PART NO.	DESCRIPTION	KEY NO.	PART NO.	DESCRIPTION
1	041A4582	Emergency release rope and handle assembly	5	041C0902	Mounting bracket
2	041B4494-1	2-Conductor bell wire - white and white/red	6	41A5266-1	Safety reversing sensor brackets (2)
3	041A6104	Cable tension monitor	7	041D8615	Collar
4	041A5034	Safety Reversing Sensor kit (receiving and sending sensors) with 2-conductor bell wire attached		114A5002	Owner's manual
					NOT SHOWN

Door Operator Parts

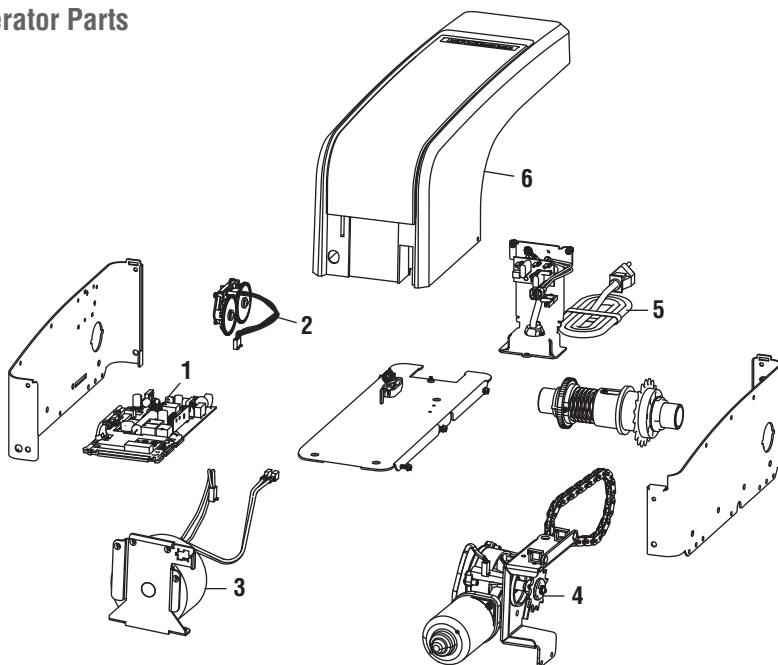

KEY NO.	PART NO.	DESCRIPTION	KEY NO.	PART NO.	DESCRIPTION
1	050DCJWFSD	Logic Board	5	041D0190	Power cord
2	041D8861	Travel Module with Wire Harness	6	041D9042	Cover
3	041C0296	Transformer			NOT SHOWN
4	041D1624-2	Motor		041D9044	Battery Cover and Logic Board Cover

Accessories

MAX accessories

Compatible with LiftMaster door operators manufactured since 1997.

893MAX

3-Button MAX Remote Control:

Includes visor clip.



myQ Accessories

827LM

myQ LED Remote Light:

Wireless light that can program to the door operator or a remote control.



Included Accessories

02-101

Single button control station



STANDARD Accessories

891LM

Single Button Security+ 2.0 Remote Control:

Includes visor clip.



893LM

3-Button Security+ 2.0 Remote Control:

Includes visor clip.



485LM

Battery Backup:

Provides backup power to the door operator. The battery has enough power for 30 hours of standby power or up to 20 cycles over a 24 hour period.



480LM

Alternate Mounting Kit:

This kit allows door operator to be mounted below the torsion bar in the case where the torsion bar is not round or the normal mounting area is obstructed.



841LM

Automatic Door Lock:

The automatic door lock is used to prevent the door from being manually opened once the door is fully closed.

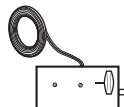

LC-36A

Light Curtain:

An entrapment protection device that forms a cross-pattern of invisible light beams for maximum entrapment protection.

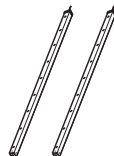

100MAPS

Plug-In Power Supply:

Required by the LC-36A light curtain



Contact Information

STOP!

This door operator WILL NOT work until the safety reversing sensors are properly installed and aligned.

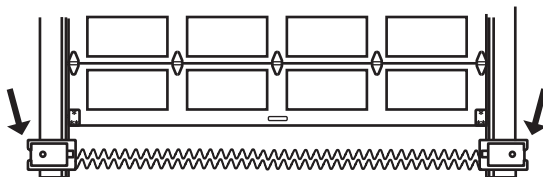

Address repair parts order to:

LiftMaster
2850 E. Drexel Rd., Suite #180
Tucson, AZ 85706

For installation and service information call:

1-800-528-9131

Or visit us online at:

LiftMaster.com

Before calling, please have the model number of the door operator. If you are calling about a troubleshooting issue, it is recommended that you have access to your door operator while calling. If you are ordering a repair part please have the following information: part number, part name, and model number.

© 2017, LiftMaster
All Rights Reserved

Wi-Fi® is a registered trademark of Wi-Fi Alliance.

App Store is a service mark of Apple Inc.

Google Play is a trademark of Google Inc.

LiftMaster®

Actionneur de porte à arbre intermédiaire, de service léger pour portes articulées

Modèle LJ8900W

Pour installation à usage commercial de service léger

Uniquement sur les portes articulées avec ensembles de torsion

N'EST PAS DESTINÉ À UNE UTILISATION RÉSIDENIELLE

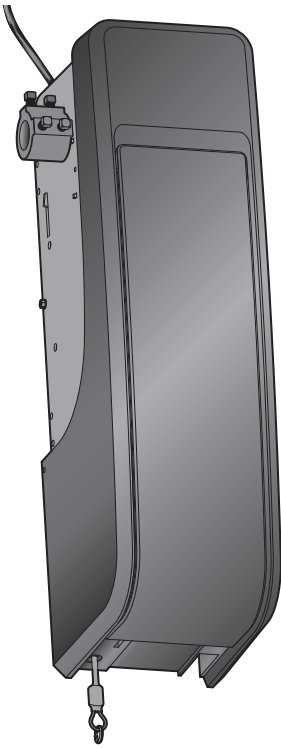

Après l'installation, laissez la documentation au client.

Ce produit doit être exclusivement installé et entretenu par un personnel dûment formé sur les systèmes de porte. Ce produit peut requérir des ajustements des ressorts de la porte ou des configurations des rails. Ce produit n'est pas prévu pour être utilisé sur des rails à faible dégagement au plafond avec tambour à l'extérieur ou sur les portes utilisant des ressorts d'extension.

- Lire attentivement ce manuel ainsi que les consignes de sécurité!
- La porte NE se fermera PAS à moins que le Protector System® et le moniteur de tension du câble soient connectés et alignés correctement.
- Pour un bon fonctionnement en toute sécurité de cet actionneur de porte, le vérifier et le régler périodiquement.
- Le numéro de modèle est situé sur le couvercle avant de l'actionneur.
- NE dépassez pas 10 cycles complets d'opération de la porte par heure.

Enregistrez votre actionneur pour recevoir des mises à jour et des offres de LiftMaster



1 Prenez une photo de l'icône d'appareil-photo, y compris les points (⊙).

2 Envoyez la photo par message textuel à 71403 (É.-U.) ou allez à www.liftmaster.photo (mondial)

GARANTIE DE 2 ANS



LiftMaster
300 Windsor Drive
Oak Brook, IL 60523

Table des matières

Introduction	2	Attachez le moniteur de tension du câble (absolument requis)	10	Programmation	24
Revue des symboles de sécurité et des mots de signalement	2	Installer le poste de commande à seul bouton	11	Télécommande (non fournie)	24
Planification	3	Pose le Protector System	12	Pour effacer la mémoire	24
Préparation de votre porte	4	Installer le rideau de lumière (non fourni)	15	Entretien	25
Outils nécessaires	4	Connectez l'alimentation	16	Soin de l'actionneur de porte	25
Inventaire de la boîte	5	Installer la pile de secours (non fournie)	18	Dépannage	26
Fixations	5	Réglages	19	Fiche diagnostique	26
Articles supplémentaires dont vous pourriez avoir besoin	5	Programmation de la course	19	Dépannage supplémentaire	27
Montage	6	Essai du système d'inversion de sécurité	20	Pièces de réparation	29
Fixer le collier à l'actionneur de porte	6	Essai du Protector System	20	Pièces pour l'installation	29
Fixer le support de montage à l'actionneur de porte	7	Tester le moniteur de tension du câble	21	Pièces de l'actionneur de porte	29
Installation	7	Mettre à l'essai la serrure de porte automatique	21	Accessoires	30
Positionner et monter l'actionneur de porte	8	Ouverture manuelle de la porte	21	Coordonnées	30
Pose de la corde et de la poignée de déclenchement d'urgence	9	Fonctionnement	22		
Installer la serrure de porte automatique (non fournie)	9	Utilisation de l'actionneur de porte	23		

Introduction

Revue des symboles de sécurité et des mots de signalement

Cet actionneur de porte a été conçu et mis à l'essai dans le but d'offrir un service sûr à condition qu'il soit installé, utilisé, entretenu et mis à l'essai en stricte conformité avec les instructions et les avertissements contenus dans le présent manuel.

Ce mot de signalement sur les pages suivantes vous avertit de la possibilité de **blessures graves ou de mort** en cas de non-conformité aux avertissements qui les accompagnent. Le danger peut être de source mécanique ou provenir d'un choc électrique. Lisez attentivement les avertissements.

Lorsque vous verrez ce mot-indicateur sur les pages suivantes, il vous alertera de la possibilité de détériorations de la porte et/ou du dispositif de fermeture si vous ne vous conformez pas aux avertissements l'accompagnant. Prière de les lire attentivement.



Mécanique



Électrique



AVERTISSEMENT : Ce produit peut vous exposer à des produits chimiques comme le plomb, reconnu par l'État de la Californie comme cause de cancers, d'anomalies congénitales et d'autres problèmes liés à la reproduction. Pour plus d'informations, visitez www.P65Warnings.ca.gov

Introduction

Planification

Examiner la zone pour noter si l'une des conditions ci-après s'applique à votre installation. Des matériaux supplémentaires pourraient être nécessaires en fonction de vos besoins.

CET ACTIONNEUR DE PORTE EST COMPATIBLE AVEC :

- Des portes qui utilisent une barre de torsion et des ressorts. La barre de torsion doit être de 2,5 cm (1 po.) de diamètre. Non compatible avec les tambours à enroulement inverse.
- Des tambours de 10 à 15 cm (4 à 6 po) (ne pas utiliser sur des tambours coniques de plus de 15 cm [6 po]).
- Des portes articulées à levage élevé (jusqu'à 137,2 cm ou 54 po) et standard jusqu'à 4,3 m (14 pi).
- Des portes d'une largeur maximale de 5,5 m (18 pi).
- Des portes d'une surface allant jusqu'à 16,7 m² (180 pi²).

REMARQUE : Inspectez la barre de torsion lorsque la porte est élevée et abaissée. Il est important qu'elle ne présente aucun mouvement pouvant être détecté de haut en bas ou de gauche à droite. Si le mouvement n'est pas corrigé, la vie utile de l'actionneur de porte sera grandement réduite.

Passez en revue ou inspectez la zone d'installation prévue. L'actionneur de porte peut être installé du côté gauche ou droit de la porte. Sélectionnez le côté qui satisfait aux exigences énumérées ci-dessous.

- Doit présenter un minimum de 6,4 cm (2-1/2 de po) entre le mur et le centre de la barre de torsion.
- Doit présenter un minimum de 7,6 cm (3 po) entre le plafond et le centre de la barre de torsion.
- Doit présenter un dégagement minimal de 21,6 cm (8,5 po) entre le mur latéral (ou obstacle) et l'extrémité de la barre de torsion.
- La barre de torsion doit dépasser d'au moins 3,81 cm (1,5 po) le roulement. Ceci peut varier, dépendant des demandes de votre installation.
- Une prise électrique est requise à moins de 1,83 m (6 pi) de la zone d'installation. Si la prise de courant n'existe pas, contacter un électricien compétent.
- Selon la construction du bâtiment, des supports de rallonge ou des cales en bois peuvent s'avérer nécessaires pour installer les détecteurs inverseurs de sécurité et le moniteur de tension du câble.
- Le montage au sol des détecteurs inverseurs de sécurité nécessitera une quincaillerie non fournie).
- Vérifier le joint d'étanchéité situé sur la partie inférieure de la porte. Tout écart entre le sol et le bas de la porte ne doit pas dépasser 6 mm (1/4 de po), sinon les capteurs inverseurs de sécurité pourraient ne pas fonctionner adéquatement.

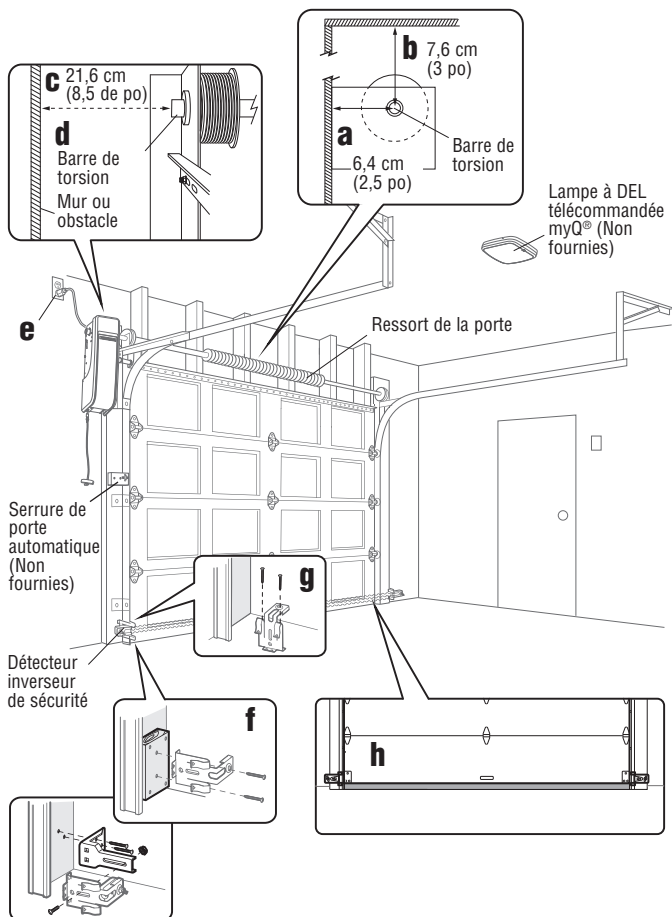

Introduction

Préparation de votre porte

AVANT DE COMMENCER :

- Désactiver les serrures.
- Retirez tous les cordages reliés à la porte.

Réaliser le test suivant pour s'assurer que la porte est équilibrée et qu'elle ne force pas :

1. Soulever la porte à moitié. La relâcher. Si elle est équilibrée, elle devrait rester en place, entièrement supportée par ses ressorts.
2. Faire monter et descendre la porte pour vous assurer qu'elle ne force pas.
3. Les portes dont le poids dépasse 295 kg (650 lb) ne devraient PAS s'ouvrir ou descendre rapidement.

Si votre porte force ou est déséquilibrée, appeler un technicien formé en systèmes de porte.

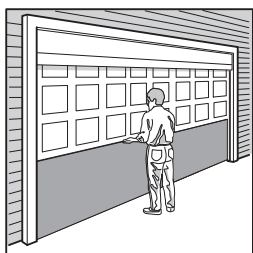

Porte articulée

⚠ AVERTISSEMENT

Pour éviter des BLESSURES GRAVES, VOIRE MORTELLES :

- TOUJOURS faire appel à un professionnel de la maintenance des portes si cette dernière se vrille, se grippe ou présente un déséquilibre. Une porte déséquilibrée peut ne PAS inverser sa course en cas de besoin.
- N'ESSAYEZ JAMAIS de desserrer, déplacer ou régler la porte, les ressorts, les câbles, les poulies, les supports de porte ou leur matériel de montage, TOUS étant sous une tension EXTRÊME.
- Désactivez TOUS les verrous et retirez TOUS LES cordages connectés à la porte avant d'installer et de faire fonctionner le système de fermeture afin d'éviter un enchevêtrement.

⚠ ATTENTION

Pour prévenir les dommages à la porte et à l'actionneur :

- TOUJOURS désactiver les serrures avant de poser et d'utiliser l'ouvre-porte.
- Faire fonctionner l'actionneur de porte UNIQUEMENT à une tension de 120 V, 60 Hz pour éviter les anomalies de fonctionnement et les dommages.
- NE dépassez pas 10 cycles complets d'opération de la porte par heure.

CARACTÉRISTIQUES

Volts	120 Vca à 60 Hz, UNIQUEMENT
Courant	1,5 AMP
Charge nominale pour utilisation commerciale	
de service léger385 pouces/livres par seconde
Courant de la DEL (non fournie)0,2 A

Outils nécessaires

Lors de l'assemblage, de la pose et du réglage de l'actionneur, les instructions feront appel aux outils à main illustrés ci-après.

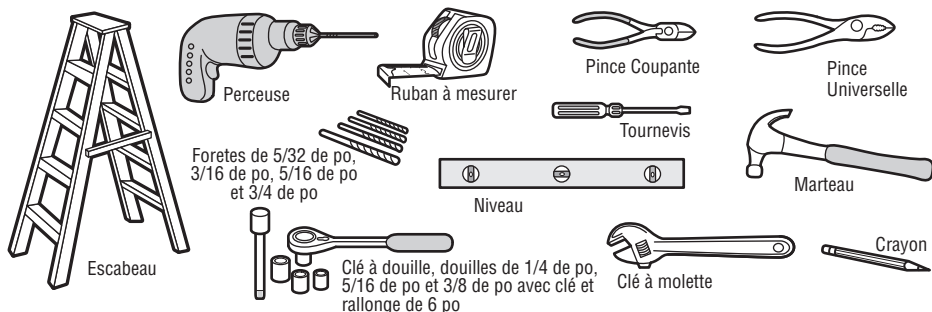

Introduction

Inventaire de la boîte

Votre actionneur de porte est emballé dans une boîte qui contient le moteur et les pièces illustrées ci-dessous. S'il manque quoi que ce soit, vérifier le matériel d'emballage.

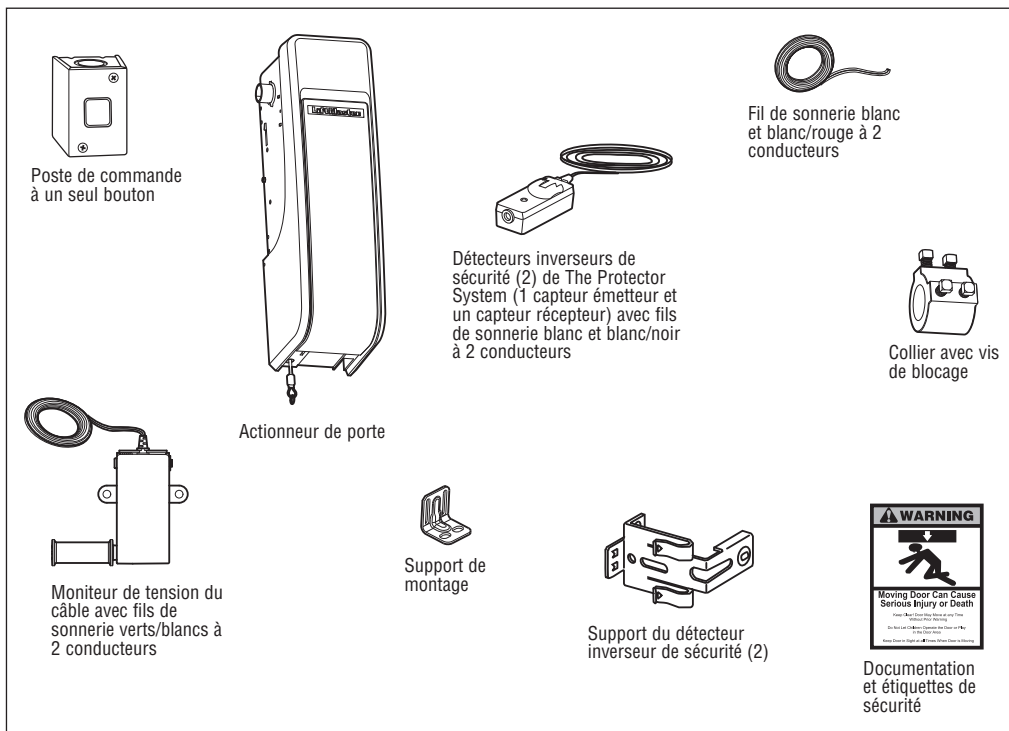

Matériel

Vis no 10-32 (2)

Screw 14-10x2 po (4)

Poignée

Corde

Vis 1/4 de po-20x1/2 de po (2)

Boulon à tête bombée et à collet carré
1/4 de po-20 x 1/2 de po (2)

Écrou à oreilles de 1/4 de po-20 (2)

Articles supplémentaires dont vous pourriez avoir besoin :

Supports de rallonge (modèle 041A5281-1) ou blocs de bois : Selon la construction du bâtiment, des supports de rallonge ou des cales en bois peuvent être nécessaires pour installer le détecteur inverseur de sécurité.

Fixations : Le montage au sol du détecteur inverseur de sécurité nécessitera des fixations non fournies.

Connecteur à 90° pour conduit de câble ou adaptateur souple de câble : Exigé pour un câblage permanent.

Pile de secours (modèle 485LM) Fournit une alimentation de secours à l'actionneur de porte.

Serrure de porte automatique (modèle 841LM) : La serrure de porte automatique est utilisée pour empêcher d'ouvrir la porte manuellement lorsque la porte est complètement fermée.

Montage

1 Fixer le collier à l'actionneur de porte

Pour éviter les difficultés pendant la pose, ne faire fonctionner l'actionneur de porte que lorsque cela est expressément indiqué.

L'actionneur de porte peut être installé sur chaque côté de la porte (voir la section Planification 3). Les illustrations indiquent l'installation sur le côté gauche.

1. Dévisser les vis de blocage.
2. Fixer le collier à l'arbre moteur de l'actionneur de porte. Le côté du collier ayant le plus grand trou doit être placé sur l'arbre moteur. S'assurer que l'embase est bien assise sur l'arbre jusqu'à ce qu'elle atteigne la butée.
3. Placez le collier de sorte que les vis pointent vers l'extérieur et sont accessibles lorsqu'elles sont vissées à la barre de torsion.
4. Bien serrer les vis de blocage à tête carrée les plus proches de l'arbre moteur en tournant les vis d'un quart à un demi-tour après être entrées en contact avec l'arbre moteur.

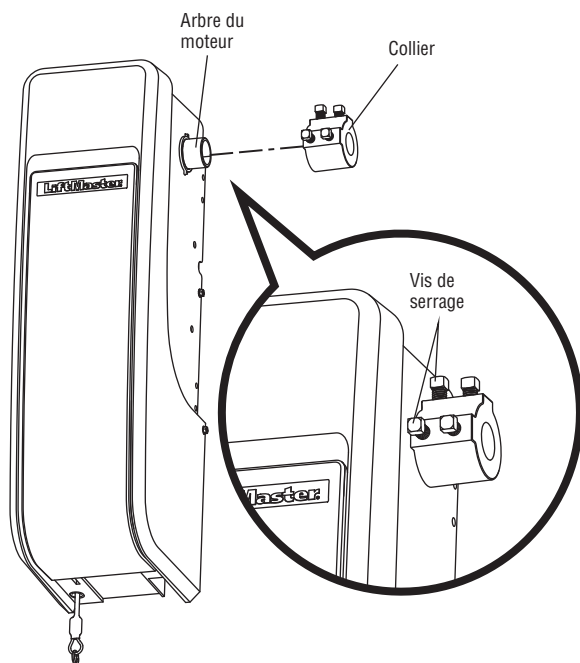

AVERTISSEMENT

Pour prévenir de GRAVES BLESSURES ou MÊME LA MORT, le collet DOIT être solidement serré. La porte pourrait NE PAS s'inverser correctement ou les limites d'arrêt pourraient se perdre à cause du glissement du collet.

Montage

2 Fixer le support de montage à l'actionneur de porte

1. Fixer sans serrer le côté rainuré du support de montage sur le même côté de l'actionneur de porte que l'embase, en utilisant les vis fournies.

REMARQUE : Ne serrez les vis que lorsque vous êtes invité à le faire.

Vis
#10-32 (2)

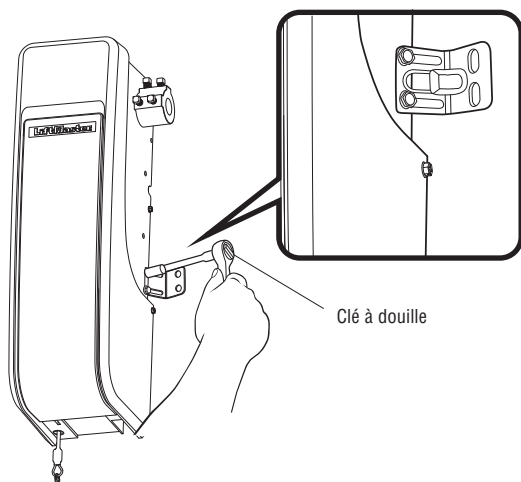

Installation

IMPORTANTES INSTRUCTIONS CONCERNANT L'INSTALLATION

AVERTISSEMENT

Pour réduire le risque de BLESSURES GRAVES, voire MORTELLES :

1. LIRE ET SUIVRE TOUS LES AVERTISSEMENTS ET INSTRUCTIONS D'INSTALLATION.
2. Le système de fermeture doit SEULEMENT être installé sur une porte correctement équilibrée et graissée. Une porte mal équilibrée peut ne PAS inverser sa course en cas de besoin et peut entraîner des BLESSURES GRAVES, voire MORTELLES.
3. TOUTES les réparations aux câbles, ensembles de ressort et autres ferrures DOIVENT être confiées à un technicien formé en systèmes de porte AVANT de procéder à l'installation de l'actionneur.
4. Désactiver TOUTES les serrures et retirer TOUS les cordages raccordés à la porte AVANT d'installer l'actionneur afin d'éviter un emmêlement.
5. Dans la mesure du possible, installer l'actionneur à au moins 2,13 m (7 pi) au-dessus du sol.
6. Laisser le déverrouillage de secours à portée de main, mais à au moins 1,83 m (6 pi) du sol et éviter tout contact avec des véhicules afin d'éviter tout déclenchement accidentel.
7. Ne JAMAIS raccorder l'actionneur à une source de courant avant d'avoir reçu l'instruction de le faire.
8. Ne JAMAIS porter de montres, bagues ou vêtements amples durant l'installation ou l'entretien de l'actionneur. Ils pourraient être happés par la porte ou les mécanismes de l'actionneur.
9. Poser la commande de porte murale :
 - bien en vue de la porte.
 - hors de portée des jeunes enfants à une hauteur d'au moins 1,5 m (5 pi) du sol, des paliers, des marches ou de toute autre surface adjacente sur laquelle on marche;
 - à l'écart de TOUTES les pièces mobiles de la porte.
10. Installer le marquage du dispositif de déclenchement d'urgence. Attacher le marquage sur ou à proximité du dispositif de déclenchement d'urgence. Installer l'affiche d'avertissement de piégeage en regard de la commande de porte à un endroit bien visible.
11. Placez l'étiquette de tests d'inversion de sécurité/d'ouverture d'urgence bien en vue à l'intérieur de la porte.
12. Au terme de la pose, faire l'essai du système d'inversion de sécurité. La porte DOIT remonter au contact d'un objet d'une hauteur de 3,8 cm (1-1/2 de po) (ou un 2 x 4 posé à plat) sur le sol.

Installation

1 Positionner et monter l'actionneur de porte

REMARQUE : Pour des options de montage supplémentaires, consulter la page des accessoires.

1. Fermer la porte complètement.
 2. Glisser l'actionneur de porte sur l'extrémité de la barre de torsion. Si la barre de torsion est trop longue ou endommagée, vous devrez peut-être la couper.
- S'assurer que l'embase ne touche PAS le roulement.**
3. Utiliser un niveau pour positionner et aligner verticalement l'actionneur de porte. Vérifiez si le support de montage est situé sur une surface solide comme un support de bois, de béton ou de porte/drapeau. NE PAS installer uniquement sur une cloison sèche.
 4. Lorsque l'actionneur de porte est correctement aligné, marquer les trous du support de montage. Au besoin, serrer les vis de l'embase sur la barre de torsion pour maintenir l'actionneur en place tout en marquant les trous.
- REMARQUE :** L'actionneur de porte n'a pas besoin d'affleurer le mur.
5. Retirer l'actionneur de porte de la barre de torsion. Percer des trous-guides de 3/16 de po aux endroits marqués. Percer à travers les plaques de rail de porte en métal au besoin.
 6. Remettre l'actionneur de porte sur la barre de torsion jusqu'à ce que les trous-guides s'alignent sur le support.
 7. Serrer les deux vis de blocage à tête carrée sur la barre de torsion. Pour une barre de torsion creuse, serrer les vis en les tournant de 3/4 de tour à un tour complet après être entrées en contact avec la barre. Pour une barre de torsion solide, serrer les vis en les tournant d'un quart de tour, mais pas plus d'un demi-tour après être entrées en contact avec l'arbre. Lors de l'installation sur une barre de torsion clavetée, NE PAS serrer les vis dans la rainure de clavette.
 8. Fixer le support de montage au mur et à l'actionneur de porte. Utilisez les vis de 14-10x2 po pour fixer le support de montage au mur.

AVERTISSEMENT

Pour éviter des BLESSURES GRAVES, VOIRE MORTELLES :

- Des ancrages en béton DOIVENT être utilisés si le support est monté dans la maçonnerie.
- N'ESSAYEZ JAMAIS de desserrer, déplacer ou régler la porte, les ressorts, les câbles, les poulies, les supports de porte ou leur matériel de montage, TOUS étant sous une tension EXTRÊME.
- TOUJOURS faire appel à un professionnel de la maintenance des portes si cette dernière se vrille, se grippe ou présente un déséquilibre. Une porte déséquilibrée peut ne PAS inverser sa course en cas de besoin.
- L'actionneur DOIT être monté à angle droit avec la barre de torsion pour éviter l'usure prématurée de l'embase.

MATÉRIEL

Vis
14-10 x 2" (2)

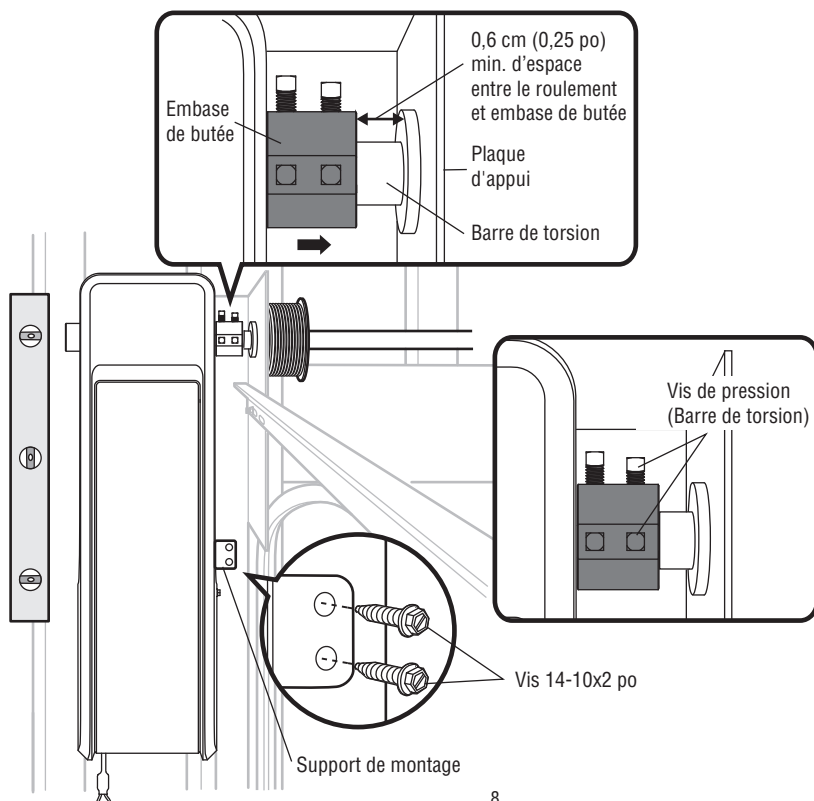
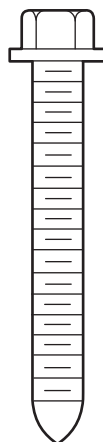

Installation

2 Pose de la corde et de la poignée de déclenchement d'urgence

1. Insérer une extrémité de la corde de déclenchement d'urgence dans la poignée. S'assurer que l'inscription « NOTICE » (avis) est à l'endroit. Fixer à l'aide d'un noeud simple à au moins 2,5 cm (1 po) de l'extrémité de la corde, pour empêcher le glissement.
2. Passer l'autre extrémité de la corde dans le trou du levier de déclenchement du chariot. Laisser le déverrouillage de secours à portée de main, mais à au moins 1,83 m (6 pi) du sol et éviter tout contact avec des véhicules afin d'éviter tout déclenchement accidentel. Fixer la corde à l'aide d'un noeud simple.

REMARQUE : Si la corde doit être coupée, brûler légèrement l'extrémité coupée pour empêcher qu'elle s'effiloche.

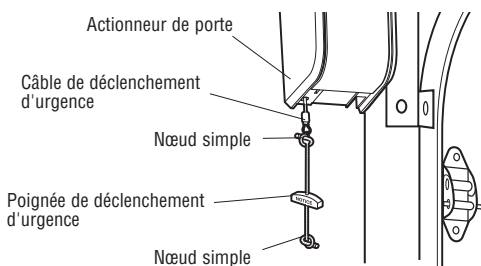

⚠ AVERTISSEMENT

Pour prévenir d'éventuelles BLESSURES GRAVES ou LA MORT par suite de la chute d'une porte :

- Si possible, utiliser la poignée de déclenchement d'urgence pour désengager la porte UNIQUEMENT lorsqu'elle est FERMÉE. Des ressorts faibles ou brisés ou une porte déséquilibrée peuvent provoquer la chute rapide et/ou imprévue d'une porte ouverte.
- Ne JAMAIS utiliser la poignée de déclenchement d'urgence à moins que rien ou personne n'obstrue la trajectoire de la porte.

MATÉRIEL

Poignée



Cordon



3 Installer la serrure de porte automatique (non fournie)

La serrure de porte automatique (modèle 841LM) est utilisée pour empêcher d'ouvrir la porte manuellement lorsque la porte est complètement fermée, consulter la page Accessoires 30.

REMARQUE : Les vieux modèles de serrure de porte de 24 V sont incompatibles.

1. La serrure doit être montée à 3,05 m (10 pi) de l'actionneur de porte. Dans la mesure du possible, monter du même côté que l'actionneur de porte. Le troisième galet à partir du bas est idéal pour la plupart des installations.
2. S'assurer que la surface du rail est propre et fixer le gabarit de la serrure au rail de manière à ce que l'orifice du boulon soit approximativement situé à 7,6 cm (3 po) du centre du galet de la porte.
3. Percer des trous aux endroits marqués sur le gabarit.
4. Fixer la serrure de porte automatique à l'extérieur du guide de la porte avec la quincaillerie fournie.
5. Acheminer le fil de sonnerie sur le mur vers l'actionneur de porte. Utiliser des agrafes isolées pour fixer le fil à plusieurs endroits. Insérer le fil par le bas de l'actionneur de porte.
6. Brancher le connecteur dans l'une ou l'autre prise de l'actionneur de porte.

Une serrure de porte secondaire peut être installée du côté opposé de la porte en suivant les instructions ci-dessus.

Vis
1/4 de po-20x
1/2 de po (2)

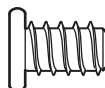

MATÉRIEL

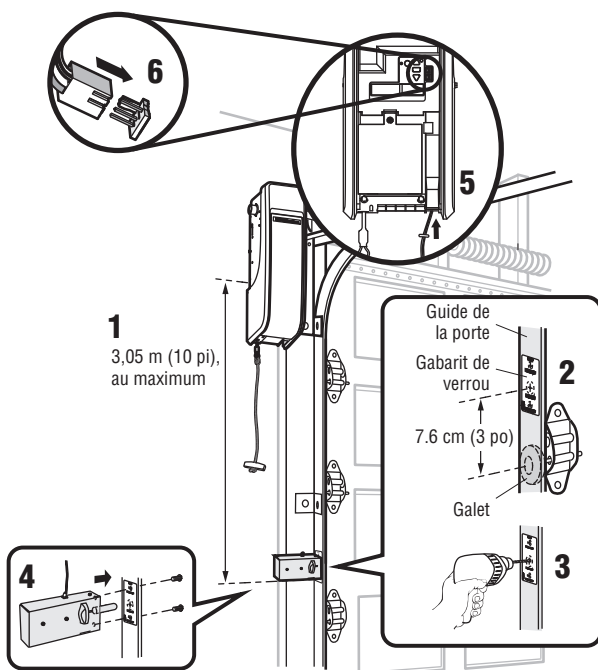

Installation

4 Attachez le moniteur de tension du câble (absolument requis)

REMARQUE : Le moniteur de tension du câble est livré pour une installation sur le côté gauche. Il est recommandé d'installer le moniteur de tension de câble du même côté de la porte que l'actionneur de porte. Pour une installation du côté droit, retirez l'anneau élastique qui maintient le galet en place et remontez-le sur le côté opposé du moniteur de tension de câble.

1. S'assurer que le câble de porte est à environ 19 mm (3/4 po) de la surface de montage. Il peut être nécessaire d'effectuer des réglages de la porte pour atteindre la bonne profondeur pour le câble de la porte.
2. Positionner le moniteur de tension du câble de manière à ce que le galet se trouve à une distance de 5 à 15 cm (2 à 6 po) du tambour et dépasse le câble de 3,17 à 6,35 mm (1/8 à 1/4 de po). Assurez-vous que le moniteur de tension de câble est situé sur un soutien en bois et que le galet est libre de toute obstruction.

REMARQUE : Il ne doit y avoir aucun obstacle dans la zone d'installation qui empêcherait le moniteur de tension du câble ou le câble lui-même de refermer complètement la porte lorsqu'un relâchement est détecté.

3. Marquez et percez des orifices témoin de 3/16 de po pour les vis (les orifices témoin ne sont pas obligatoires pour les chevilles).
4. Attachez le moniteur de tension du câble au mur à l'aide de la quincaillerie fournie. Assurez-vous que le galet est par dessus le câble.
5. Acheminer le fil de la sonnerie à l'actionneur de porte. Utilisez des agrafes isolées pour fixer le fil.
6. Connecter le fil de sonnerie aux bornes vertes à raccordement rapide sur l'actionneur de porte (la polarité n'est pas importante).

REMARQUE : Le câble doit être tendu sur toute sa longueur de déplacement. S'assurer qu'il n'y a aucun mou dans le câble du côté opposé de la porte lors d'un fonctionnement normal. S'il y a un jeu pendant la course de la porte, ajustez les câbles selon le besoin.

Il peut être nécessaire d'installer un deuxième moniteur de tension du câble pour assurer une sécurité supplémentaire. Lorsque deux moniteurs de tension du câble sont installés, la porte ne se déplacera pas en position vers le bas ou inversera la direction de sa course si l'un des moniteurs détecte un mou ou est déconnecté.

Si l'un des moniteurs de tension du câble doit être enlevé, débrancher les moniteurs de l'actionneur, brancher le moniteur que vous souhaitez utiliser et le débrancher et le brancher deux fois pour qu'il se reprogramme à l'actionneur.

Le moniteur de tension de câble DOIT être connecté et installé correctement avant que l'actionneur de porte puisse se déplacer vers le bas.

Le moniteur de tension de câble détecte un jeu qui pourrait survenir dans le cas des câbles et inverse la course de la porte, en éliminant les appels de service.

MATÉRIEL

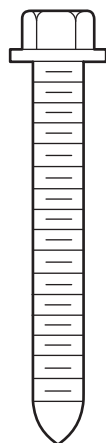

Vis
14-10x2" (2)

Vis no 8-32x1 po (2)

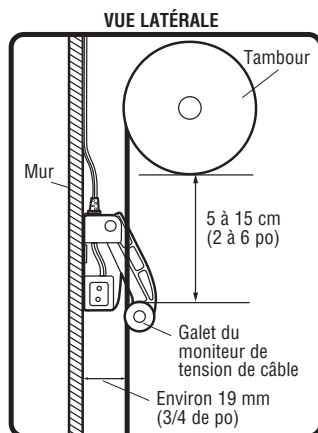
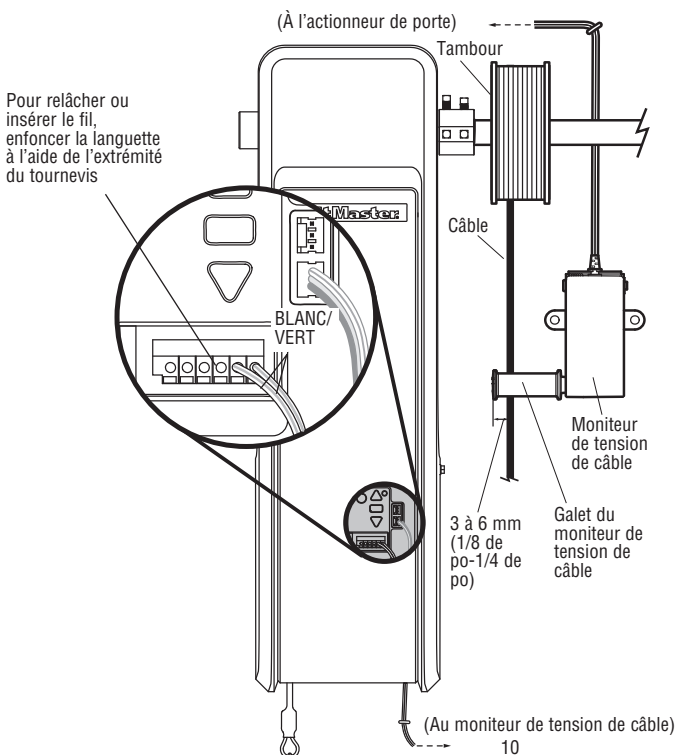
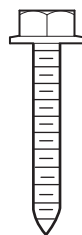

Installation

5 Installer le poste de commande à seul bouton

Installer la commande de porte bien en vue, hors de portée des jeunes enfants à une hauteur d'au moins 1,5 m (5 pi) du sol, des paliers, des marches ou de toute autre surface adjacente sur laquelle on marche, et à l'écart de TOUTES les pièces mobiles de la porte.

1. Déposez le couvercle de la station de contrôle.
2. Fixez la station de contrôle au mur à au moins 1,5 m (5 pi) au dessus du sol, des paliers, des marches ou de toute autre surface adjacente sur laquelle on marche. La surface de montage doit être lisse et plate.
3. Sélectionnez l'ouverture défonçable appropriée et faites courir les câbles vers le dispositif de fermeture.
4. Connectez les câbles à la station de contrôle et remettez en place son couvercle.
5. Fixer les deux affichettes d'avertissement au mur en regard du poste de commande à un seul bouton.

REMARQUE : Ne PAS brancher l'alimentation et faire fonctionner l'actionneur de porte pour le moment. Le chariot se déplacera jusqu'à la position complètement ouverte, mais ne reviendra pas à la position fermée avant que les capteurs inverseurs de sécurité soient connectés et correctement alignés. Voir page 12.

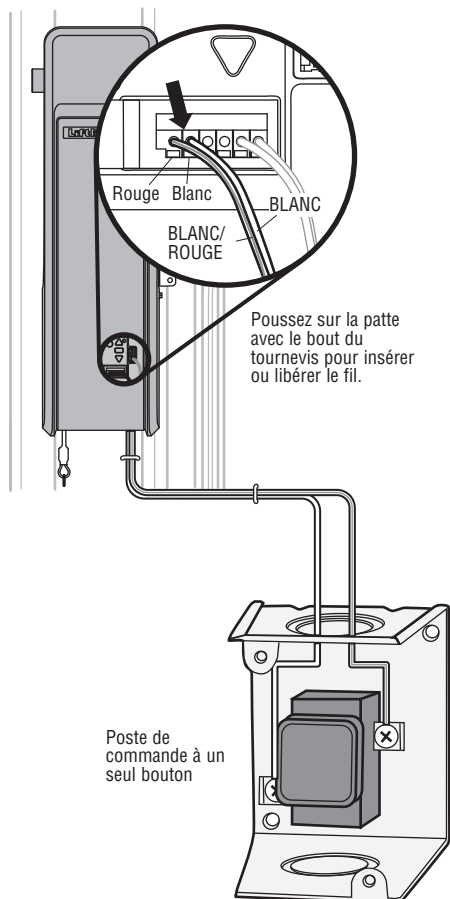

AVERTISSEMENT

Pour prévenir d'éventuelles BLESSURES GRAVES, voire MORTELLES suite à une électrocution :

- Assurez-vous que l'alimentation est coupée AVANT d'installer le contrôle de la porte.
- Raccorder UNIQUEMENT à des fils basse tension de 24 V.

Pour prévenir d'éventuelles BLESSURES GRAVES, voire MORTELLES lorsqu'une porte se ferme :

- Installez le contrôle en vue de la porte, hors de la portée des enfants à une hauteur minimum de 1,5 m (5 pieds), du sol, des paliers, des marches ou de toute autre surface adjacente sur laquelle on marche et à l'écart de toutes les pièces mobiles de la porte.
- Ne JAMAIS laisser les enfants faire s'amuser avec les télécommandes ou les boutons-poussoirs de la commande de porte.
- Actionner la porte UNIQUEMENT lorsqu'on la voit clairement, qu'elle est bien réglée et que rien ne gêne la course de la porte.
- TOUJOURS garder la porte bien en vue jusqu'à sa fermeture complète. Ne JAMAIS laisser personne croiser le chemin d'une porte qui se ferme.

DO NOT EXCEED 10 DOOR OPERATIONS PER HOUR.
FASTEN LABEL ADJACENT TO DOOR.
NE PAS FAIRE FONCTIONNER LA PORTE PLUS DE 10 FOIS PAR HEURE.
FIXER L'ÉTIQUETTE PRÈS DE LA PORTE.

12804110-0

WARNING



Moving Door Can Cause Serious Injury or Death

Keep Clear! Door May Move at any Time Without Prior Warning

Do Not Let Children Operate the Door or Play in the Door Area

Keep Door in Sight at all Times When Door is Moving

Installation

6 Pose du Protector System

Le détecteur inverseur de sécurité doit être connecté et aligné correctement avant que l'actionneur n'entame le mouvement de fermeture. Il s'agit d'un dispositif de sécurité obligatoire et on ne peut pas le désactiver. Le rideau de lumière LiftMaster LC36A peut être installé comme dispositif de sécurité secondaire en option, voir la page 15.

INFORMATIONS IMPORTANTES AU SUJET DU DÉTECTEUR INVERSEUR DE SÉCURITÉ

Lorsqu'il est bien raccordé et aligné, le détecteur détecte un obstacle dans le parcours de son faisceau électronique. La cellule émettrice (avec un témoin lumineux ambre) transmet un faisceau de lumière invisible à la cellule réceptrice (avec un témoin lumineux vert). Si un obstacle brise le faisceau de lumière pendant que la porte se ferme, la porte s'arrêtera et remontera jusqu'à la position entièrement ouverte.

Les unités doivent être installées à l'intérieur de manière à ce que la cellule émettrice et la cellule réceptrice se fassent face l'une l'autre de part et d'autre de la porte, à pas plus de 15 cm (6 po) au-dessus du sol. L'une ou l'autre peut être posée à gauche ou à droite de la porte pourvu que le soleil n'éclaire jamais directement la cellule réceptrice.

Les supports de montage sont conçus en vue de leur fixation par pince sur le guide des portes articulées sans fixations supplémentaires.

Si les unités doivent être montées sur le mur, les supports doivent être fixés fermement à une surface solide comme la charpente du mur. On peut se procurer des supports de rallonge (se reporter à la section Accessoires), au besoin. Si la pose se fait dans une construction en maçonnerie, ajouter un morceau de bois à chaque endroit pour éviter de percer des trous supplémentaires dans la maçonnerie si un repositionnement est nécessaire.

Il ne doit y avoir aucun obstacle sur le parcours du faisceau de lumière invisible. Aucune partie de la porte (ni les guides, les ressorts, les charnières, les rouleaux ou autres fixations de la porte) ne doit interrompre le faisceau pendant que la porte se ferme.

AVERTISSEMENT

S'assurer que l'actionneur est hors tension AVANT de poser le détecteur inverseur de sécurité.

Pour prévenir d'éventuelles BLESSURES GRAVES, voire MORTELLES lorsqu'une porte se ferme :

- Raccorder et aligner correctement le détecteur inverseur de sécurité. Ce dispositif de sécurité requis NE DOIT PAS être désactivé.
- Installer le détecteur inverseur de sécurité de manière à ce que le faisceau NE SOIT PAS À UNE HAUTEUR de plus de 15 cm (6 po) au-dessus du plancher du garage.

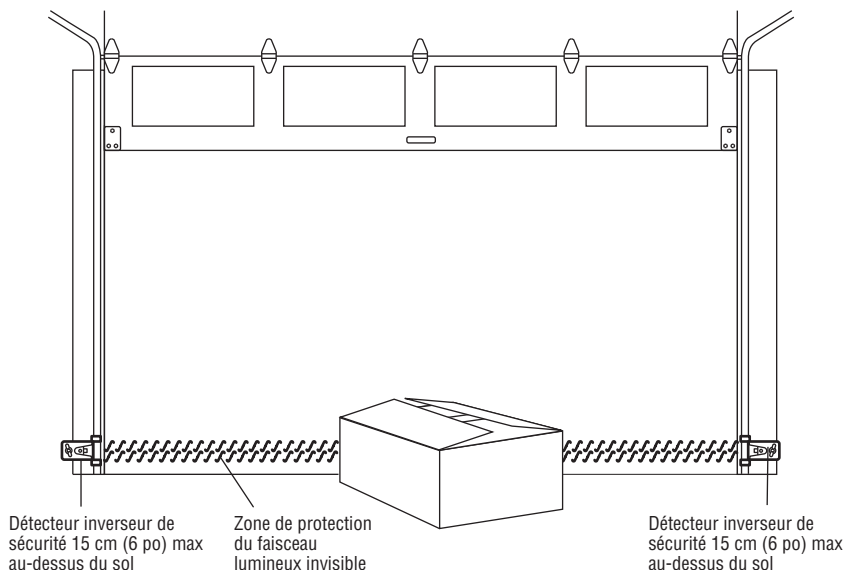

En faisant face à la porte depuis l'intérieur de l'immeuble

Installation

POSE DES SUPPORTS

Vérifier que l'alimentation électrique à l'actionneur est débranchée. Installer et aligner les supports de manière à ce que les détecteurs inverseurs de sécurité se fassent face l'un l'autre de part et d'autre de la porte, le faisceau n'étant pas à une hauteur de plus de 15 cm (6 po) au-dessus du sol. Choisir l'une des installations suivantes.

OPTION A : POSE AUX GUIDES DE LA PORTE

1. Faire glisser les bras courbés par-dessus le bord arrondi de chaque guide de porte, les bras courbés étant dirigés vers la porte. Enclencher en place contre le côté du guide. Il doit reposer à plat, avec le rebord embrassant le bord arrière du guide, comme illustré.

Si votre guide de porte ne supporte pas solidement le support, une pose murale est recommandée.

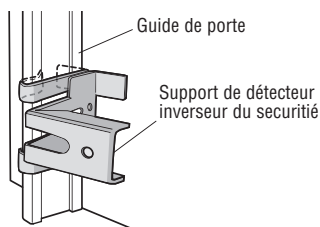

OPTION B : POSE MURALE

1. Placer le support contre le mur, les bras courbés étant dirigés vers la porte. S'assurer qu'il y a un dégagement suffisant et qu'aucun obstacle n'est dans le parcours du faisceau du détecteur.
2. Si une profondeur supplémentaire est nécessaire, on peut employer un support de rallonge (Se reporter à la section Accessoires) ou des blocs en bois.
3. Utiliser les trous de montage de support comme gabarits pour positionner et percer deux avant-trous de 3/16 de po de diamètre sur le mur de chaque côté de la porte, à une hauteur ne dépassant pas 15 cm (6 po) au-dessus du sol.
4. Fixer les supports au mur à l'aide de tire-fond (non fournis).

Si des supports de rallonge ou des blocs en bois sont employés, ajuster les ensembles droit et gauche à la même distance vers l'extérieur depuis la surface de montage. Assurez-vous qu'il n'existe aucune obstruction provenant des ferrures de porte.

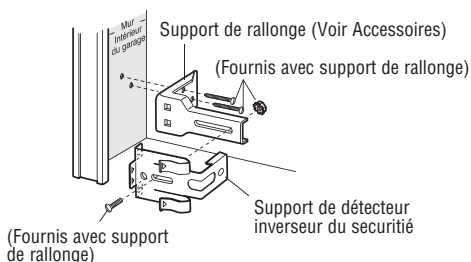
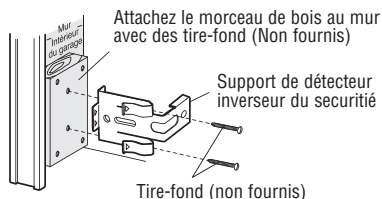

OPTION C : POSE AU SOL

1. Utiliser des blocs de bois ou des supports de rallonge (se reporter à la section Accessoires) pour élever les supports de détecteur de manière à ce que les diffuseurs ne soient pas à plus de 15 cm (6 po) au-dessus du sol.
2. Mesurer soigneusement et placer les ensembles droit et gauche à la même distance vers l'extérieur depuis le mur. S'assurer qu'il n'y a aucune obstruction de ferrure de porte.
3. Fixer au sol à l'aide des ancrages de béton, comme illustré.

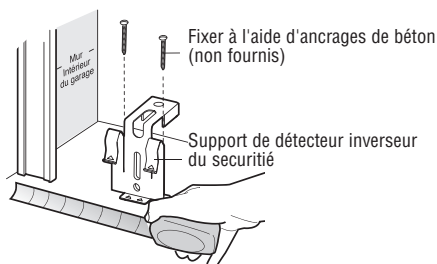

Installation

MONTAGE DES DÉTECTEURS INVERSEURS DU SÉCURITÉ

1. Faire glisser un boulon à tête bombée et collet carré de 1/4 de po-20 x 1/2 de po dans la fente de chaque détecteur.
2. Utiliser des écrous à oreilles pour fixer les détecteurs aux supports, avec les diffuseurs dirigés l'un vers l'autre de part et d'autre de la porte. S'assurer que le diffuseur n'est pas obstrué par une rallonge de support.
3. Serrer les écrous à oreilles à la main.

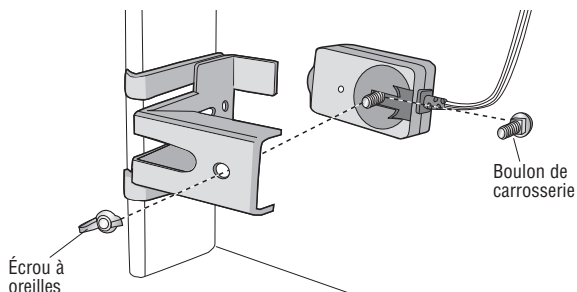

MATÉRIEL

Boulon à tête bombée
et à collet carré
1/4 de po-20x
1/2 de po (2)

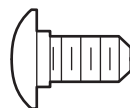

Écrou à oreilles
1/4 de po-20 (2)



CÂBLAGE DES CAPTEURS D'INVERSION DE SÉCURITÉ

1. Acheminer le fil des deux détecteurs vers l'actionneur de porte. Fixer le câble au mur et au plafond avec les agrafes.
2. Enlever 11 mm (7/16 de po) d'isolation de chaque série de fils. Séparer les fils. Torsader les fils blancs ensemble. Torsader les fils blanc/noir ensemble.
3. Insérer les fils blancs dans la borne blanche de l'actionneur de porte. Insérer les fils blanc-noir dans la borne grise de l'actionneur de porte. Pour insérer ou retirer les fils de la borne, appuyer sur la languette avec la pointe du tournevis.

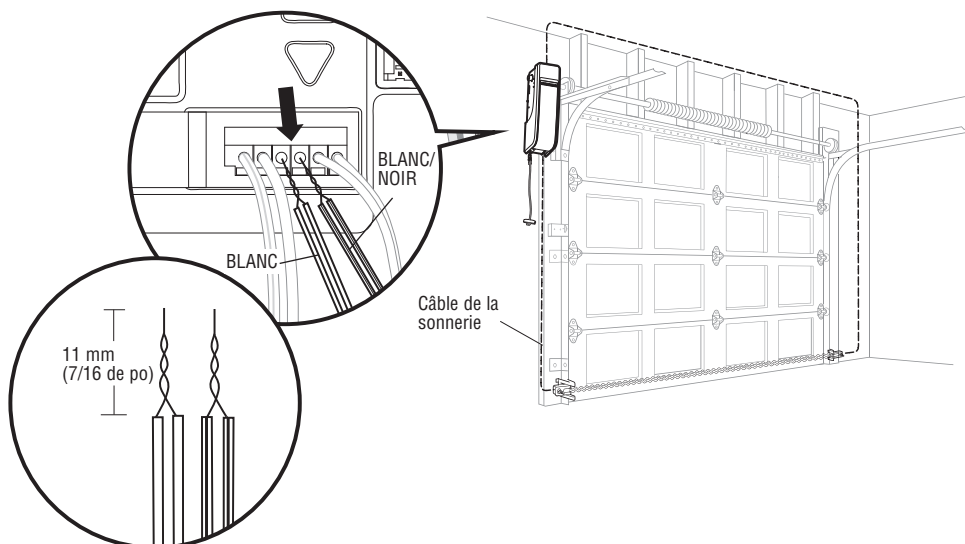

Installation

7 Installer le rideau de lumière (non fourni)

Ces instructions générales conviennent à une installation typique, consulter les instructions complètes incluses avec le rideau de lumière.

L'accessoire d'alimentation enfichable (modèle 100MAPS) est exigé pour alimenter le rideau de lumière. Le rideau de lumière LiftMaster (modèle LC-36A) est un dispositif auxiliaire de protection contre le piégeage conçu avec 8 capteurs optiques qui forment 22 faisceaux de lumière invisible au total, dans un motif croisé qui produit un effet de grillage pour offrir une protection maximale. Si un obstacle entre dans le rayon d'un faisceau pendant que la porte se ferme, l'actionneur s'arrêtera et inversera la course de la porte pour revenir en position complètement ouverte. L'émetteur du rideau de lumière doit être installé de manière à faire face au récepteur du rideau de l'autre côté de la zone de piégeage, à 30,5 cm (12 po) au-dessus du dispositif primaire de protection contre le piégeage. La largeur d'installation minimale est de 0,91 m (3 pi) et la largeur maximale est de 10 m (33 pi).

REMARQUE : Aucune partie de la porte (ni les guides, les ressorts, les charnières, les galets, les cordes ou autres fixations de la porte) ne doit interrompre le faisceau pendant que la porte se ferme.

INSTALLATION

1. Visser les supports de montage, sans serrer, aux deux rideaux de lumière avec les vis fournies à cet effet.
2. Mesurer une distance minimale de 30 cm (12 po) au-dessus des détecteurs inverseurs de sécurité. Marquer l'emplacement. Le rideau de lumière doit être installé au-dessus de ce point.
3. Tenir le rideau de lumière à la hauteur de montage désirée, l'extrémité du câble étant orientée vers le haut. Fixer le support de montage inférieur à la surface de montage. Les supports doivent être bien vissés à une surface solide comme la charpente d'un mur.
4. S'assurer que le rideau de lumière est de niveau et fixer le support de montage supérieur à la surface de montage.
5. Serrer les vis pour fixer le rideau de lumière au support de montage.
6. Fixer l'autre rideau de lumière au côté opposé de la porte en suivant les étapes 2 à 5 et en s'assurant que les rideaux sont alignés.

CÂBLAGE

Rideau de lumière émetteur :

- Fil blanc à borne blanche sur l'actionneur de porte
- Fil noir à borne grise sur l'actionneur de porte

Rideaux de lumière émetteur et transmetteur :

- Fil brun (+) à noir/blanc sur la source d'alimentation
- Fil bleu (+) à noir/blanc sur la source d'alimentation

AVERTISSEMENT

Pour prévenir d'éventuelles BLESSURES GRAVES, voire MORTELLES lorsqu'une porte se ferme :

- S'assurer de DÉBRANCHER L'ALIMENTATION à l'actionneur AVANT d'installer le rideau de lumière.
- La porte DOIT être complètement ouverte ou complètement fermée avant d'installer le rideau de lumière.
- Connecter et aligner correctement l'émetteur et le récepteur du rideau de lumière.
- Le rideau de lumière est prévu pour être utilisé avec des portes commerciales LiftMaster L'utilisation
- NE PAS utiliser ce produit pour la protection de machinerie dangereuse, dans des atmosphères explosives ou des milieux radioactifs. Utiliser UNIQUEMENT les types de dispositifs particuliers et approuvés pour de telles applications.
- Le rideau de LUMIÈRE doit être installé UNIQUEMENT par du personnel autorisé et dûment formé à cet effet.
- Des dispositifs surveillés de protection contre le piégeage sont exigés en plus du rideau de lumière. Le rideau de lumière ne doit PAS être utilisé comme unique dispositif de protection contre le piégeage pour TOUTE zone de piégeage.

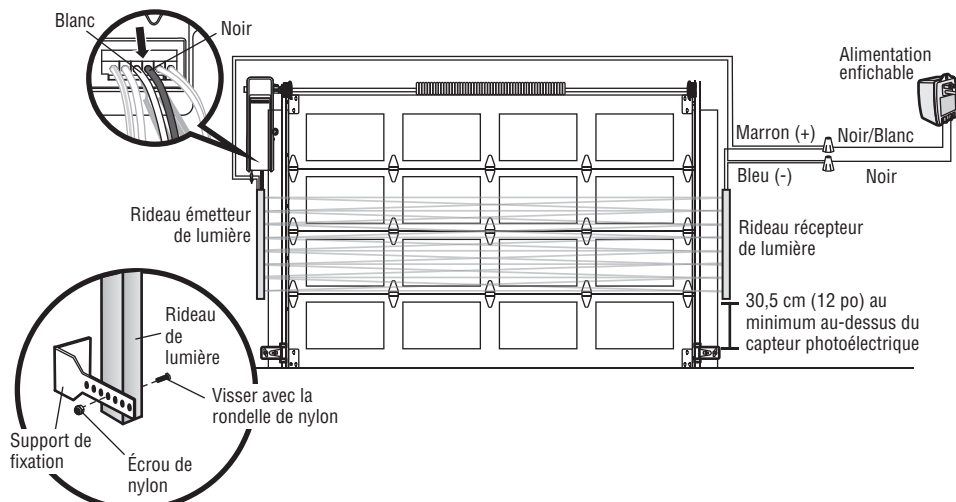

Installation

8 Connectez l'alimentation

Pour éviter les difficultés pendant l'installation, ne pas faire fonctionner l'actionneur pour le moment.

Afin de minimiser les risques de décharges électriques, le cordon de l'actionneur est doté d'une fiche à trois broches, dont une de mise à la terre. Cette fiche ne peut être branchée que dans une prise de courant mise à la terre. Si la fiche ne peut pas être branchée dans la prise de courant, s'adresser à un électricien qualifié pour faire poser une prise de courant adéquate.

Il y a deux options concernant la prise d'alimentation :

OPTION A : CÂBLAGE TYPIQUE

1. Brancher l'actionneur dans une prise mise à la terre.
2. **NE PAS** faire fonctionner l'actionneur pour le moment.

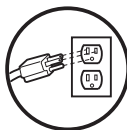

BON

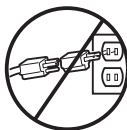

MAUVAIS

OPTION B : INSTALLATION ÉLECTRIQUE PERMANENTE

Si les codes municipaux exigent une installation électrique permanente, procéder comme suit.

Pour procéder à un branchement permanent par le trou de 7/8 de po situé à l'arrière de l'actionneur de porte (conformément au code local) :

1. S'assurer que l'actionneur est hors tension et couper le courant au circuit.
2. Retirer l'actionneur de porte de la barre de torsion, puis les vis du couvercle et mettre ce dernier de côté.
3. Couper le cordon électrique à 15,2 cm (6 po) au-dessus du protecteur de cordon.
4. Pincer le protecteur de cordon et le pousser dans l'unité du moteur, puis retirer le protecteur du cordon électrique.
5. Installer un conduit de 90° (non fourni) ou un adaptateur souple pour câble (non fourni) à l'orifice de 7/8 de po. Réinstaller l'actionneur de porte sur l'arbre de torsion.
6. Acheminer les fils par le conduit, les couper à la bonne longueur et dénuder l'isolant.
7. Dénuder 1,3 cm (1/2 de po) d'isolant des fils noir, blanc et vert existants.
8. Connecter le cordon au fil neutre et le neutre au fil blanc avec des serre-fils (non fournis). Brancher le fil vert de terre sur la vis verte de mise à la terre.
9. Fixer correctement les fils sous les attaches en plastique pour qu'ils n'entrent pas en contact avec les pièces mobiles.
10. Remettez le couvercle en place.

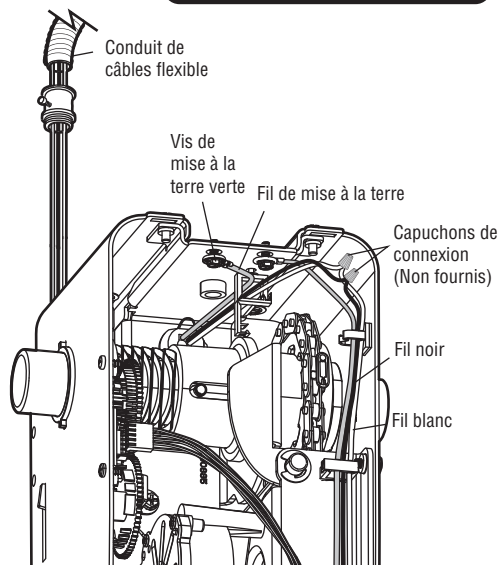
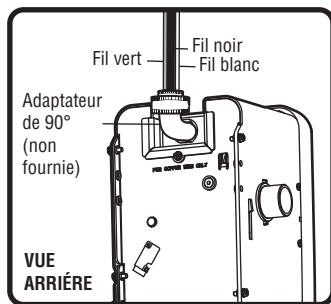

⚡ AVERTISSEMENT

Pour éviter toute blessure potentielle GRAVE voire MORTELLE par électrocution ou brûlure :

- S'assurer que l'ouvre-porte est hors tension et couper l'alimentation du circuit AVANT de retirer le couvercle pour procéder à un branchement permanent.
- L'installation et le câblage de la porte DOIVENT être conformes à TOUS les codes électriques et du bâtiment locaux.
- Ne JAMAIS utiliser d'un cordon de rallonge ou d'un adaptateur bifilaire ni modifier la fiche de quelque manière que ce soit pour l'insérer dans la prise. S'assurer que l'actionneur est mis à la terre.

Installation

S'ASSURER DE L'ALIGNEMENT DES DÉTECTEURS INVERSEURS DE SÉCURITÉ

La porte ne se fermera pas si les détecteurs n'ont pas été installés et alignés correctement.

Lorsque le faisceau de lumière est obstrué ou mal aligné quand la porte se ferme, cette dernière remontera. Si la porte est déjà ouverte, elle ne se fermera pas. On peut aligner les détecteurs en desserrant les écrous à oreilles, en alignant les détecteurs, puis en serrant les écrous en question.

1. Assurez-vous que les témoins DEL des deux détecteurs sont allumés. Les témoins DEL des deux détecteurs s'allumeront en continu s'ils sont alignés et bien câblés.

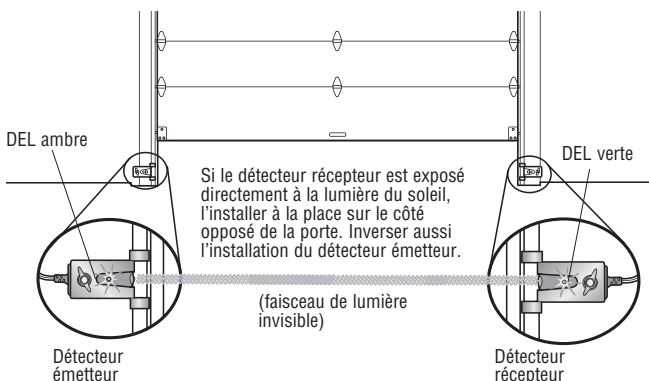

SI LE TÉMOIN DEL AMBRE DU DÉTECTEUR ÉMETTEUR NE S'ALLUME PAS :

- S'assurer que l'actionneur reçoit bien l'alimentation électrique.
- S'assurer que le fil du détecteur n'est pas court-circuité ni rompu.
- Assurez-vous que l'inverseur est câblé correctement : fil blanc à terminal blanc et fil blanc/noir à terminal gris.

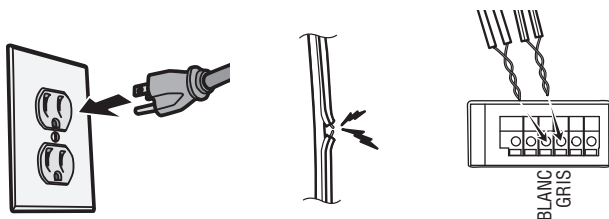

SI LE TÉMOIN DEL VERT DU DÉTECTEUR RÉCEPTEUR NE S'ALLUME PAS :

- S'assurer que le fil du détecteur n'est pas court-circuité ni rompu.
- Assurez-vous que les inverseurs sont alignés.

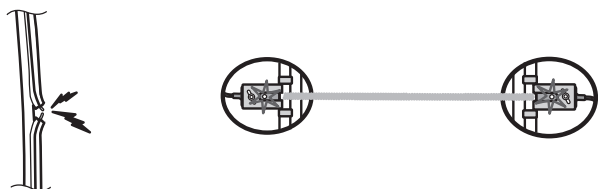

Installation

9 Installer la pile de secours (non fournie)

Lorsque l'actionneur est en mode d'alimentation par pile de secours, la commande myQ par téléphone intelligent et les appareils sans fil myQ sont désactivés.

1. Débrancher l'actionneur de porte.
2. Utiliser un tournevis cruciforme pour retirer le couvercle de la batterie de l'actionneur de porte.
3. Insérer partiellement la pile dans son compartiment en faisant pointer les bornes vers l'extérieur.
4. Relier les fils rouge (+) et noir (-) de l'actionneur aux bornes correspondantes de la batterie.
5. Remettre en place le couvercle du pile.
6. Brancher l'actionneur de porte.

DEL D'ÉTAT DE CHARGE DE LA PILE

DEL verte :

Tous les systèmes fonctionnent normalement.

- Une DEL de couleur vert foncé indique que la pile est complètement chargée.
- Une DEL de couleur verte qui clignote indique que la pile est en cours de recharge.

DEL orange :

L'actionneur de porte a perdu l'alimentation électrique et est en mode d'alimentation par pile de secours.

- Une DEL orange allumée en continu, et un bip qui retenti toutes les 2 secondes environ, indiquent que l'actionneur fonctionne sur l'alimentation par pile.
- Une DEL de couleur orange qui clignote, accompagnée d'un bip qui retentit toutes les 30 secondes indique que la pile est faible.

DEL rouge :

La pile de 12 V de l'actionneur doit être remplacée.

- Un témoin DEL de couleur rouge foncé, avec un bip qui résonne toutes les 30 secondes, indique que la pile 12V ne peut plus être rechargée et doit être remplacée. Remplacer la pile de secours pour maintenir la fonction d'alimentation par batterie de secours.

REMARQUE : La pile n'a pas besoin d'être complètement chargée pour faire fonctionner l'actionneur.

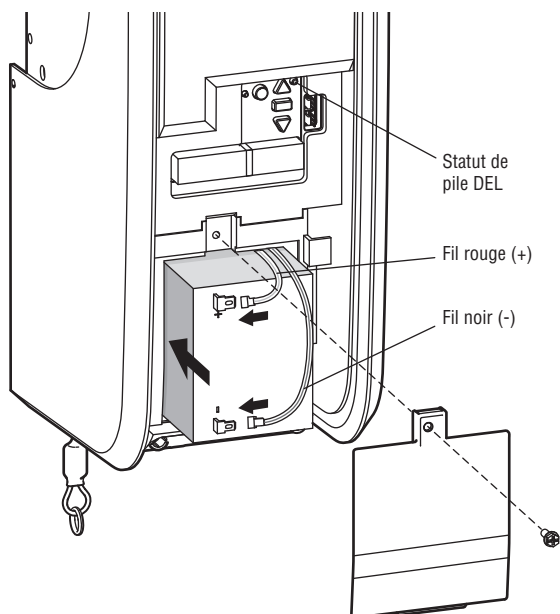

⚠ AVERTISSEMENT

Pour réduire le risque d'INCENDIE ou de BLESSURES :

- Débrancher TOUTE alimentation électrique et par pile AVANT d'effectuer TOUTE intervention ou tout entretien.
- Utilisez UNIQUEMENT la pièce LiftMaster n° 485LM pour remplacer la pile.
- Ne pas jeter PAS la pile au feu. La pile peut exploser. Pour connaître les instructions relatives à son élimination, vérifier les codes locaux.

⚠ ATTENTION

Porter TOUJOURS des gants de protection et des lunettes de sécurité lorsque vous changez la pile ou travaillez aux alentours du logement de la pile.

Réglages

1 Programmation de la course

Le réglage de ces limites fixe les points auxquels la porte s'arrêtera lors de son ouverture ou de sa fermeture.

Durant programmation, les boutons UP et DOWN pour déplacer la porte vers le haut et le bas, au besoin.

1. Appuyer sur le bouton de réglage et le maintenir enfoncé jusqu'à ce que le bouton UP commence à clignoter ou qu'un bip se fait entendre.
2. Appuyer sur le bouton UP et le maintenir enfoncé jusqu'à ce que la porte soit à la position d'ouverture désirée.
3. Une fois que la porte est dans la position d'ouverture désirée, appuyer sur le bouton de réglage et le relâcher. L'actionneur de porte émettra un bip et le bouton DOWN clignotera..
4. Appuyer sur le bouton DOWN et le maintenir enfoncé jusqu'à ce que la porte soit à la position de fermeture désirée.
5. Une fois que la porte est dans la position de fermeture désirée, appuyer sur le bouton de réglage et le relâcher. L'actionneur de porte émettra un bip et le bouton UP clignotera..
6. Appuyer et relâcher le bouton UP. Lorsque la porte se déplace à la position UP programmée, le bouton DOWN commencera à clignoter.
7. Appuyer et relâcher le bouton DOWN. La porte se déplacera jusqu'à la position de fermeture programmée. La programmation est terminée.

Si la programmation de la course de la porte ne réussit pas :

- S'assurer que le moniteur de tension du câble est correctement installé (voir la page 10).
- Vérifier pour voir si les détecteurs inverseurs sont mal alignés ou obstrués (se reporter à la page 17). Lorsque les capteurs sont alignés et dégagés, effectuer un cycle d'ouverture et de fermeture complet de la porte en utilisant la télécommande ou les boutons UP et DOWN. Si on ne parvient pas à actionner la porte, répéter les étapes de la programmation de la course.

AVERTISSEMENT

Sans un système d'inversion de sécurité bien installé, des personnes (plus particulièrement les petits enfants) pourraient être GRIÈVEMENT BLESSÉES ou TUÉES par une porte qui se referme.

- Un réglage erroné des courses de la porte gênera un fonctionnement approprié du système d'inversion de sécurité.
- Après avoir effectué QUELQUE réglage que ce soit, on DOIT faire l'essai du système d'inversion de sécurité. La porte DOIT remonter au contact d'un objet d'une hauteur de 3,8 cm (1-1/2 de po) (ou un 2 x 4 posé à plat) du sol.

ATTENTION

Pour prévenir les dommages aux véhicules, s'assurer que la porte entièrement ouverte offre un dégagement suffisant.

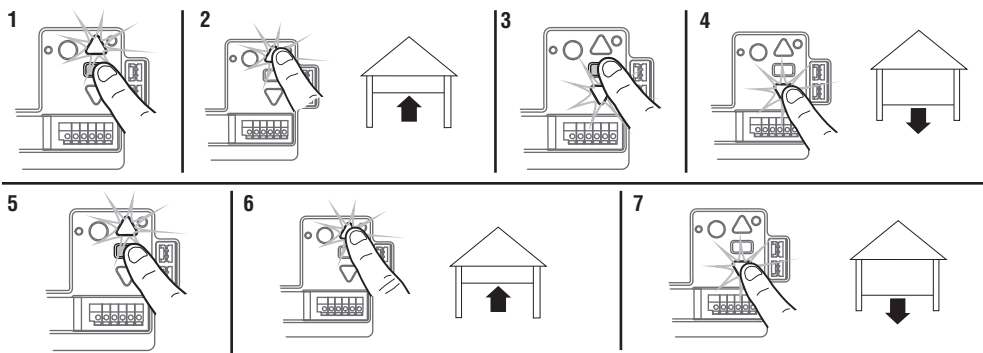
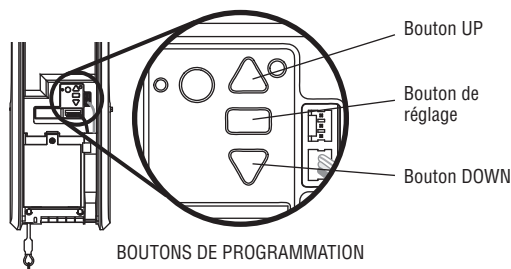

Réglages

2 Essai du système d'inversion de sécurité

ESSAI

1. La porte étant entièrement ouverte, placer une planche de 3,8 cm (1-1/2 de po) d'épaisseur (ou un 2 x 4 à plat) sur le plancher, centrée sous la porte.
2. Fermer la porte. La porte **DOIT** remonter quand elle entre en contact avec la planche.

RÉGLAGE

Si la porte arrête sa course, mais ne l'inverse pas :

1. Revoir les instructions d'installation fournies pour vérifier que toutes les étapes ont bien été suivies;
2. Répéter la programmation de la course de la porte (voir Étape 1 du réglage);
3. Répéter l'essai du système d'inversion de sécurité. Si l'essai échoue encore, appeler un technicien formé en systèmes de porte.

VÉRIFICATION DE SÉCURITÉ IMPORTANTE :

Faire l'essai du système d'inversion de sécurité après :

- Chaque réglage des limites :
- Chaque fois que l'on répare ou que l'on règle la porte (y compris les ressorts et les fixations).
- Chaque fois que l'on répare le plancher du garage ou après un soulèvement de celui-ci.
- Chaque fois que l'on procède à une réparation ou à un réglage de l'actionneur.

AVERTISSEMENT

Sans un système d'inversion de sécurité bien installé, des personnes (plus particulièrement les petits enfants) pourraient être **GRIÈVEMENT BLESSÉES** ou **TUÉES** par une porte qui se referme.

- On **DOIT** procéder à une vérification mensuelle du système d'inversion de sécurité.
- Après avoir effectué **QUELQUE** réglage que ce soit, on **DOIT** faire l'essai du système d'inversion de sécurité. La porte de garage **DOIT** remonter au contact d'un objet d'une hauteur de 3,8 cm (1-1/2 de po) (ou un 2 x 4 posé à plat) du sol.

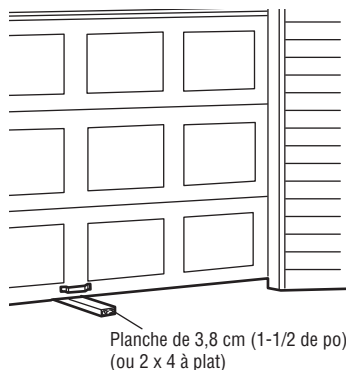

3 Essai du Protector System

1. Appuyer sur le bouton du poste de commande pour ouvrir la porte.
2. Mettre la boîte en carton de l'actionneur dans la trajectoire de la porte.
3. Appuyer sur le bouton de la commande de porte pour fermer la porte. La porte ne se déplacera pas de plus de 2,5 cm (1 po).

L'actionneur de porte ne se fermera pas à partir du poste de commande si le témoin lumineux de l'un des deux détecteurs est éteint (ce qui indique que le détecteur est mal aligné ou est obstrué).

Si l'actionneur ferme la porte lorsque le détecteur inverseur de sécurité est obstrué, ne pas faire fonctionner la porte. Appeler un technicien formé en systèmes de porte.

AVERTISSEMENT

Sans un système d'inversion de sécurité bien installé, des personnes (plus particulièrement les petits enfants) pourraient être **GRIÈVEMENT BLESSÉES** ou **TUÉES** par une porte qui se referme.

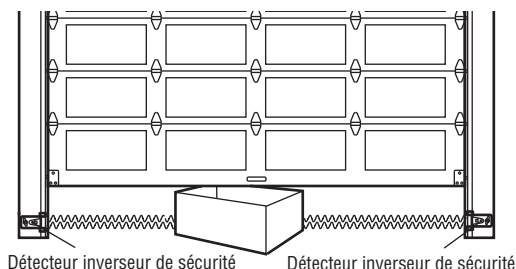

Réglages

4 Tester le moniteur de tension du câble

1. La porte étant complètement fermée, appuyer sur l'avant du contrôleur de tension de câble. Un déclic doit être audible. S'il n'y a pas de déclic, il est possible que le galet touche le montant de porte et empêche le contacteur de détecter le mou dans le câble. Vérifier que le contrôleur de tension de câble est monté au ras du mur et que le galet peut bouger sans obstruction.

Si le moniteur de tension du câble a été activé, les flèches UP et DOWN feront clignoter le code de diagnostic 3-5, voir la page 26.

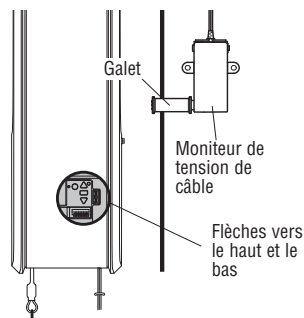

5 Mettre à l'essai la serrure de porte automatique (non fournie)

1. Lorsque la porte est complètement fermée, le pêne de la serrure automatique devrait ressortir par le guide.
2. Ouvrir la porte. Le pêne de la serrure automatique devrait se rétracter avant que la porte commence à bouger.
3. Fermer la porte. Lorsque la porte atteint la position entièrement fermée, la serrure de porte automatique devrait automatiquement s'activer pour verrouiller la porte.

REMARQUE : Si la serrure automatique de la porte ne fonctionne pas, la serrure peut être déverrouillée manuellement en glissant la poignée de déclenchement manuel en position d'ouverture.

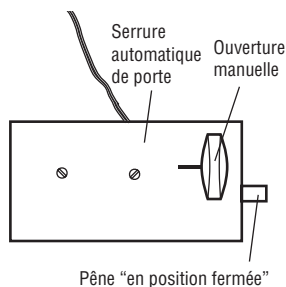

6 Ouverture manuelle de la porte

Désengager toutes les serrures de porte avant de procéder. Dans la mesure du possible, la porte doit être complètement fermée. Abaisser la poignée de déblocage vers le bas jusqu'à ce qu'un déclic se produise dans l'unité, puis soulever la porte manuellement.

Pour rebrancher la porte à l'actionneur, tirer la poignée de déclenchement d'urgence directement vers le bas une seconde fois jusqu'à ce qu'un déclic de l'actionneur se fasse entendre. La porte se réengagera lors du prochain cycle d'ouverture ou de fermeture.

TESTER LA POIGNÉE DE DÉCLENCHEMENT D'URGENCE :

1. S'assurer que la porte est fermée.
2. Tirer la poignée de déclenchement d'urgence. La porte devrait pouvoir s'ouvrir manuellement.
3. Refermer la porte.
4. Tirer de nouveau sur la poignée de déclenchement d'urgence.
5. Réengager la porte sur l'actionneur.

AVERTISSEMENT

Pour prévenir d'éventuelles BLESSURES GRAVES ou LA MORT par suite de la chute d'une porte :

- Si possible, utiliser la poignée de déclenchement d'urgence pour désengager la porte UNIQUEMENT lorsqu'elle est FERMÉE. Des ressorts faibles ou brisés ou une porte déséquilibrée peuvent provoquer la chute rapide et/ou imprévue d'une porte ouverte.
- Ne JAMAIS utiliser la poignée de déclenchement d'urgence à moins que rien ou personne n'obstrue la trajectoire de la porte.

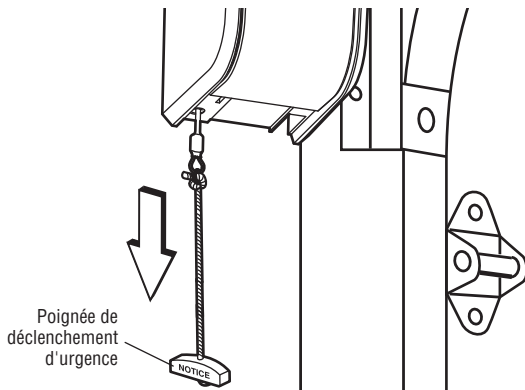

IMPORTANTES CONSIGNES DE SÉCURITÉ

AVERTISSEMENT

Pour réduire le risque de BLESSURES GRAVES, voire MORTELLES :

1. LIRE ET RESPECTER TOUS LES AVERTISSEMENTS ET TOUTES LES INSTRUCTIONS.
2. Garder EN TOUT TEMPS la télécommande hors de portée des enfants. NE PERMETTEZ JAMAIS à des enfants de faire fonctionner ou de jouer avec les télécommandes ou avec les boutons-poussoirs de contrôle.
3. La porte ne doit être activée que si elle est clairement visible, correctement réglée et sans qu'aucun objet n'entrave sa course.
4. Gardez TOUJOURS la porte en vue toute personne ou tout objet à l'écart de la porte jusqu'à sa fermeture complète. NE JAMAIS LAISSER UNE PERSONNE TRAVERSER LA TRAJECTOIRE DE LA PORTE EN MOUVEMENT.
5. PERSONNE NE DOIT PASSER SOUS UNE PORTE ARRÊTÉE OU PARTIELLEMENT OUVERTE.
6. Si possible, utiliser la poignée de déclenchement d'urgence pour désengager la porte UNIQUEMENT lorsqu'elle est FERMÉE. Faites preuve de prudence lorsque vous utilisez cette poignée lorsque la porte est ouverte. Des ressorts affaiblis ou brisés ou une porte déséquilibrée peuvent entraîner la chute rapide et/ou inattendue de la porte et accroître le risque de BLESSURES GRAVES, voire MORTELLES.
7. Ne JAMAIS utiliser la poignée de déclenchement d'urgence à moins que rien ou personne n'obstrue la trajectoire de la porte.
8. Après avoir effectué QUELQUE réglage que ce soit, on DOIT faire l'essai du système d'inversion de sécurité. À défaut de régler l'actionneur de porte correctement, le risque de BLESSURES GRAVES ou MORTELLES sera accru.
9. Le système d'inversion de sécurité DOIT être testé chaque mois. La porte DOIT remonter au contact d'un objet d'une hauteur de 3,8 cm (1-1/2 de po) (ou un 2 x 4 posé à plat) sur le sol. À défaut de régler l'actionneur de porte correctement, le risque de BLESSURES GRAVES ou MORTELLES sera accru.
10. GARDEZ TOUJOURS LA PORTE BIEN ÉQUILIBRÉE (voir la page 4). Une porte mal équilibrée peut ne PAS inverser sa course en cas de besoin et peut entraîner des BLESSURES GRAVES, voire MORTELLES.
11. TOUTES les réparations des câbles, des ressorts et de la quincaillerie, et de TOUT ce qui se trouve sous une tension EXTRÊME, DOIVENT être confiées à des techniciens formés à cet effet.
12. Pour éviter des BLESSURES GRAVES ou la MORT par électrocution, débranchez TOUTE alimentation électrique ainsi que les piles AVANT TOUTE intervention.
13. Cet actionneur de porte est équipé d'un dispositif de fonctionnement sans surveillance. La porte est susceptible de se mettre en mouvement inopinément. PERSONNE NE DOIT CROISER LA TRAJECTOIRE DE LA PORTE EN MOUVEMENT.
14. **CONSERVER CES INSTRUCTIONS.**

Fonctionnement

Utilisation de l'actionneur de porte

CARACTÉRISTIQUES

Votre actionneur de porte est doté de fonctions vous permettant de mieux commander le fonctionnement de votre porte.

myQ

myQ vous permet de commander l'actionneur de n'importe quel endroit avec un appareil mobile ou ordinateur. La technologie myQ utilise un signal de 900 MHz pour fournir une communication bidirectionnelle entre l'actionneur de porte et les accessoires myQ. L'actionneur de porte est équipé d'une passerelle interne qui lui permet de communiquer directement avec un réseau résidentiel Wi-Fi et d'accéder à votre compte myQ.

LE PROTECTOR SYSTEM (CAPTEURS D'INVERSION DE SÉCURITÉ)

Lorsqu'il est bien connecté et bien aligné, le capteur d'inversion détectera un obstacle sur le passage de son faisceau infrarouge. Si un obstacle brise le faisceau infrarouge pendant que la porte se ferme, la porte s'arrêtera et remontera jusqu'à la position entièrement ouverte. Si la porte est complètement ouverte et que les capteurs d'inversion ne sont pas installés ou sont mal alignés, la porte ne se ferme pas à partir d'une télécommande. Cependant, vous pouvez fermer la porte si vous maintenez le bouton de la commande de porte ou la commande de télédéverrouillage jusqu'à ce que la porte soit totalement fermée. Les capteurs d'inversion de sécurité n'ont aucun effet sur le cycle d'ouverture. Pour plus d'information, voir la page 12.

ÉCONOMIE D'ÉNERGIE

Pour économiser l'énergie, l'actionneur de porte se met en mode de veille lorsque la porte est complètement fermée. Le mode de veille ferme l'actionneur de porte jusqu'à ce qu'il soit activé. Lorsque l'actionneur de porte passe en mode de veille, les DEL s'éteignent et se rallument lorsque l'actionneur est de nouveau activé. L'actionneur ne se met en mode de veille que lorsqu'il a achevé cinq cycles de mise sous tension.

UTILISATION DE VOTRE ACTIONNEUR

L'actionneur de porte peut être activé par une commande de porte murale, une télécommande, un émetteur à code ou un accessoire myQ. Lorsque la porte est fermée et que l'actionneur est activé, la porte s'ouvrira. Si la porte détecte un obstacle ou est interrompue lors de son ouverture, elle s'arrêtera. Si la porte n'est pas fermée et que l'actionneur est activé, elle se fermera. Si l'actionneur détecte un obstacle pendant la fermeture, la porte inversera sa course. Cependant, il est possible de fermer la porte en maintenant le bouton de la commande de porte ou de l'émetteur à code jusqu'à ce que la porte soit totalement fermée. Les capteurs d'inversion de sécurité n'ont aucun effet sur le cycle d'ouverture. Le capteur d'inversion de sécurité doit être connecté et aligné correctement avant que l'actionneur de porte n'entame le mouvement de fermeture.

PILE DE SECOURS (EN OPTION)

Le système d'alimentation par pile de secours vous permet d'entrer ou de sortir du bâtiment lors d'une panne de courant. Lorsque l'actionneur fonctionne sur la pile de secours, il fonctionne plus lentement et la DEL d'état de la pile s'allume en continu en orange; un bip retentit environ toutes les deux secondes.

CAPACITÉ DE MISE EN MÉMOIRE

SECURITY+ 2.0® ACCESSOIRES	CAPACITÉ DE MISE EN MÉMOIRE
Télécommandes	Jusqu'à 40
Ouvre-porte sans clé	Jusqu'à 4
Accessoires myQ	Jusqu'à 16

Programmation

Télécommande (non fournie)

Jusqu'à 40 télécommandes Security+ 2.0 peuvent être programmées à l'actionneur de porte. Les télécommandes LiftMaster plus anciennes ne sont PAS compatibles, consultez la page 30 pour les accessoires compatibles. Pour programmer des accessoires supplémentaires, consultez les instructions qui accompagnent l'accessoire en question ou allez sur LiftMaster.com. Si votre véhicule est équipé du système Homelink®, un adaptateur externe peut être nécessaire selon la marque et l'année-modèle de votre véhicule. Visitez www.homelink.com pour de l'information supplémentaire.

Pour effacer la mémoire

EFFACER TOUTES LES TÉLÉCOMMANDES ET LES COMMANDES DE TÉLÉDÉVERROUILLAGE

1. Appuyer sur le bouton « LEARN » de l'actionneur et le maintenir enfoncé jusqu'à ce que la DEL du bouton « LEARN » s'éteigne (environ 6 secondes). Tous les codes de la télécommande et de l'émetteur à code sont maintenant effacés.

Reprogrammer tout accessoire que vous souhaitez utiliser.

EFFACER TOUS LES DISPOSITIFS (Y COMPRIS LES ACCESSOIRES ACTIVÉS PAR myQ)

1. Appuyer sur le bouton « LEARN » de l'actionneur et le maintenir enfoncé jusqu'à ce que la DEL du bouton « LEARN » s'éteigne (environ 6 secondes).
2. Appuyer immédiatement sur le bouton « LEARN » (apprentissage) et le maintenir enfoncé une nouvelle fois jusqu'à ce que le témoin DEL du bouton « LEARN » s'éteigne. Tous les codes sont maintenant effacés.

Reprogrammer tout accessoire que vous souhaitez utiliser.

EFFACER LE RÉSEAU WI-FI DE L'ACTIONNEUR

Enfoncer et tenir le bouton de réglage jusqu'à ce que trois bips soient émis (environ 6 secondes).

EFFACER UN COMPTE myQ

Allez à myLiftMaster.com pour supprimer votre compte myQ.

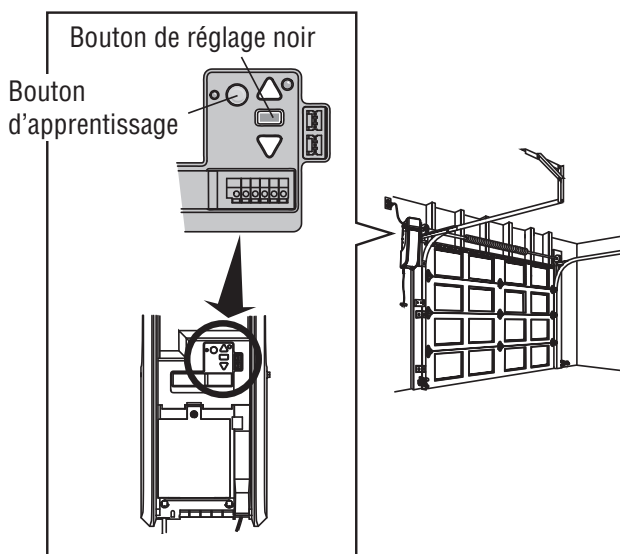

Entretien

Entretien de l'actionneur de porte

CALENDRIER D'ENTRETIEN

Une fois par mois

- Faire fonctionner la porte à la main. Si elle est déséquilibrée ou si elle force, appeler un technicien formé en systèmes de porte.
- S'assurer que la porte s'ouvre et se ferme complètement. Régler les limites de course au besoin (voir Réglage – Étape 1).
- Répéter l'essai du système d'inversion de sécurité. Faire les ajustements nécessaires (voir Réglage – Étape 2).

Une fois par année

- Huiler les galets, les roulements et les charnières de la porte. Il n'est pas nécessaire de lubrifier davantage l'actionneur de porte. Ne pas graisser les guides de la porte.

AVERTISSEMENT : Cet appareil est conforme aux dispositions de la partie 15 du règlement de la FCC et de l'exemption de licence des appareils radio d'Innovation, Sciences et Développement économique Canada. L'utilisation est assujettie aux deux conditions suivantes : (1) ce dispositif ne peut causer de brouillage nuisible, et (2) ce dispositif doit accepter tout brouillage reçu, y compris tout brouillage pouvant causer un fonctionnement indésirable.

Tout changement ou modification non expressément approuvés par la partie responsable de la conformité pourrait annuler l'autorité de l'utilisateur d'utiliser l'équipement.

Cet appareil doit être installé de manière à laisser une distance d'au moins 20 cm (8 po) entre celui-ci et l'utilisateur ou toute personne.

Cet appareil a été testé et déclaré conforme aux limites d'un dispositif numérique de Classe B, conformément à la partie 15 du règlement de la FCC et de la norme NMB d'Innovation, Sciences et Développement économique Canada. Ces limites ont pour but de fournir une protection raisonnable contre le brouillage nuisible dans une installation résidentielle. Cet équipement génère, utilise et peut émettre des fréquences radio et, s'il n'est pas installé et utilisé conformément aux instructions, peut causer un brouillage nuisible aux communications radio. Cependant, rien ne garantit l'absence de brouillage dans une installation particulière. Si cet équipement cause un brouillage nuisible à la réception radio ou télévisée, ce qui peut être déterminé en éteignant et en rallumant l'équipement, l'utilisateur est invité à tenter de corriger le brouillage en prenant l'une des mesures suivantes :

- Réorienter ou relocaliser l'antenne de réception.
- Augmenter la distance entre l'équipement et le récepteur.
- Connecter l'équipement dans une prise de courant sur un circuit différent de celui auquel le récepteur est branché.
- Pour obtenir de l'aide, consulter le détaillant ou un technicien radio chevronné.

Dépannage

Fiche diagnostique

Des fonctions d'autodiagnostic ont été programmées dans votre actionneur de porte. Les flèches vers le haut et le bas de l'actionneur font clignoter les codes de diagnostic.

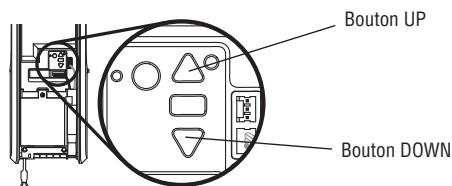

CODE D'ANOMALIE		CODE D'ANOMALIE	SOLUTION
La flèche vers le haut clignote	La flèche vers le bas clignote		
1	1	L'actionneur ne ferme pas la porte.	Les détecteurs inverseurs de sécurité ne sont pas installés, connectés, ou les fils sont coupés. Vérifier les fils du détecteur pour y déceler tout fil débranché ou coupé.
1	2	L'actionneur ne ferme pas la porte.	Les détecteurs inverseurs de sécurité sont court-circuités ou un fil est inversé. Inspecter le câblage des détecteurs inverseurs de sécurité et tous les points d'agrafe et de connexion; remplacer ou corriger les fils au besoin.
1	3	La commande de porte ne fonctionne pas.	Les fils de la commande de porte sont court-circuités ou la commande de porte est défectueuse. Inspecter le câblage des détecteurs inverseurs de sécurité et tous les points d'agrafe et de connexion; remplacer ou corriger les fils au besoin.
1	4	L'actionneur ne ferme pas la porte.	Les détecteurs inverseurs de sécurité sont désalignés ou momentanément obstrués. Réaligner les deux détecteurs pour s'assurer que les deux DEL s'allument de manière continue et ne clignotent pas. S'assurer que rien ne pend ou n'est monté sur la porte, ce qui pourrait perturber le champ des détecteurs pendant la fermeture.
1	5	La porte est en mouvement sur une distance de 15 à 20 cm (6 à 8 po), puis s'arrête ou inverse sa course.	Ouvrir et fermer manuellement la porte. Vérifier si un objet est collé ou obstrue la porte, comme un ressort ou une serrure brisé(e); corriger au besoin. Vérifier les connexions de câble au module de course et à la plaque logique. Remplacer le module au besoin.
		Aucun mouvement, même pas un déclic.	Ouvrir et fermer manuellement la porte. Vérifier si un objet est collé ou obstrue la porte, comme un ressort ou une serrure brisé(e); corriger au besoin. Remplacer la plaque logique au besoin.
		L'actionneur émet un faible murmure pendant une à deux secondes, mais la porte ne bouge pas.	Ouvrir et fermer manuellement la porte. Vérifier si un objet est collé ou obstrue la porte, comme un ressort ou une serrure brisé(e); corriger au besoin. Remplacer le moteur au besoin.
1	6	La porte glisse après qu'elle se soit complètement arrêtée.	Programmer la course jusqu'à la position de glissement ou faire équilibrer la porte par un technicien formé.
2	1-5	Aucun mouvement ni son.	Remplacer la plaque logique.
3	1	L'actionneur de porte bouge légèrement, puis s'arrête.	Activer de nouveau l'actionneur de porte. Si le problème persiste, remplacer la carte logique.
3	3	La DEL d'état de charge de la pile clignote constamment.	Erreur de circuit de charge de la pile de secours; remplacer la plaque logique.
3	5	L'actionneur de porte ne ferme pas la porte ou celle-ci inverse sa course.	Si deux moniteurs de tension de câble ont été antérieurement installés et que l'un des deux a été enlevé, débrancher et rebrancher l'actionneur trois fois pour reprogrammer le moniteur à l'actionneur.
4	1-4	Le mouvement de porte s'interrompt ou repart en direction inverse.	Ouvrir et fermer manuellement la porte. Vérifier si un objet est collé ou obstrue la porte, comme un ressort ou une serrure brisé(e); corriger au besoin. Si la porte force ou colle, appeler un technicien formé en systèmes de porte. Si la porte ne force pas ou ne colle pas, essayer de reprogrammer la course (consulter la page 19).
4	5	La porte est en mouvement sur une distance de 15 à 20 cm (6 à 8 po), puis s'arrête ou inverse sa course.	Erreur de communication avec le module de commande de la course. Vérifier les connexions du module de course; remplacer le module au besoin.
4	6	L'actionneur ne ferme pas la porte.	Les détecteurs inverseurs de sécurité sont désalignés ou momentanément obstrués. Réaligner les deux détecteurs pour s'assurer que les deux DEL s'allument de manière continue et ne clignotent pas. S'assurer que rien ne pend ou n'est monté sur la porte, ce qui pourrait perturber le champ des détecteurs pendant la fermeture.

Dépannage

Dépannage supplémentaire

L'actionneur de porte ne fonctionne pas à partir du poste de commande à un bouton :

- L'actionneur est-il connecté à une source de courant? Brancher une lampe dans la prise. Si elle ne s'allume pas, vérifier la boîte à fusible ou le panneau de disjoncteurs. (Certaines prises sont commandées par un interrupteur mural.)
- Les verrous de porte sont-ils tous désactivés ? Passer en revue les mises en garde des consignes d'installation en page 7.
- Les connexions de câblage ont-elles été effectuées correctement? Revoir l'étape d'installation 5.
- a-t-il une accumulation de glace ou de neige sous la porte? La porte pourrait être fixée au sol par le gel. Retirer toute obstruction.
- Le ressort de la porte est peut-être brisé. Le remplacer (voir page 3 pour référence).

Le poste de commande à un bouton fait fonctionner l'actionneur de porte, mais pas la télécommande:

- Reprogrammer la télécommande et remplacer la pile au besoin. Répéter la programmation avec toutes les télécommandes.

La porte s'ouvre et se ferme d'elle-même :

- S'assurer que les boutons-poussoirs de toutes les télécommandes ne sont pas enfoncés.
- Enlever le fil de la sonnerie des bornes du poste de commande à un bouton et faire fonctionner l'actionneur uniquement à partir de la télécommande. Si cela résout le problème, le poste de commande à un seul bouton fait défaut, ou encore le fil a un court-circuit intermittent. Remplacer le poste de commande.
- Effacer la mémoire et reprogrammer toutes les télécommandes (se reporter aux instructions fournies avec la télécommande ou aller à LiftMaster.com).

La porte ne s'ouvre pas complètement :

- Désactiver toutes les serrures de porte.
- Quelque chose fait-il obstruction à l'ouverture de la porte? Est-elle déséquilibrée ou le ressort est-il brisé? Retirer l'obstruction ou réparer la porte.

La porte s'ouvre mais ne se referme pas :

- Vérifier que le moniteur de tension du câble a été correctement installé. Si un second moniteur de tension du câble a été enlevé, suivre les instructions pour reprogrammer un seul moniteur de tension du câble (voir l'étape d'installation 4).
- Le détecteur inverseur de sécurité doit être connecté et aligné correctement avant que l'actionneur de porte n'entame le mouvement de fermeture. S'il est possible de fermer la porte en utilisant la fonction de pression constante, vérifier que les détecteurs inverseurs de sécurité ont été installés correctement et bien alignés, et qu'ils sont libres de toute obstruction (voir la page 17).

Répéter le test d'inversion de sécurité une fois l'ajustement complété.

La porte inverse sa course sans raison apparente :

- Vérifier que le moniteur de tension du câble a été correctement installé. Si un second moniteur de tension du câble a été enlevé, suivre les instructions pour reprogrammer un seul moniteur de tension du câble (voir l'étape d'installation 4).
- Quelque chose fait-il obstruction à l'ouverture de la porte? Tirer la poignée de déclenchement d'urgence. Faire fonctionner la porte manuellement. Si elle est déséquilibrée ou si elle force, appeler un technicien formé en systèmes de porte.
- Enlever toute glace ou neige du plancher à l'endroit où se ferme la porte.

Répéter le test d'inversion de sécurité après les ajustements.

L'actionneur de porte s'efforce de faire fonctionner la porte :

- La porte est peut-être déséquilibrée ou les ressorts sont peut-être brisés. Refermer la porte et utiliser la poignée de déclenchement d'urgence pour la déconnecter. Ouvrir et fermer manuellement la porte. Une porte bien équilibrée pourra demeurer immobile à n'importe quel endroit de sa course, seulement supportée par ses ressorts. Dans le cas contraire, déconnecter l'actionneur de porte et appeler un technicien formé en systèmes de porte.

Le moteur de l'actionneur de porte vrombit brièvement, puis ne fonctionne pas :

- Le ressort de la porte est peut-être brisé. Voir ci-dessus.
- Si le problème surgit dès la première utilisation de l'actionneur de porte, la porte est peut-être verrouillée. Désactiver toutes les serrures de porte.

Dépannage supplémentaire (Suite)

L'actionneur de porte ne fonctionne pas en raison d'une panne de courant :

- Désactiver toutes les serrures de porte. Utiliser la poignée de déclenchement d'urgence pour la déconnecter. La porte peut s'ouvrir et se fermer manuellement. Lorsque l'alimentation revient, tirer le déclenchement manuel une seconde fois.
- Lorsque l'actionneur est en mode de batterie de secours, l'actionneur sera alimenté pendant 30 heures ou pour jusqu'à 20 cycles sur une période de 24 heures.

La porte perd ses limites :

- Le collet n'est pas bien serré. Serrer le collet et reprogrammer les limites (voir Ajustement 1ère Étape).

L'actionneur bouge lorsque la porte est en fonction :

- Un certain mouvement mineur est normal. S'il est excessif, le collet est peut-être prématurément usé.
- S'assurer que la barre de torsion ne bouge pas de gauche à droite de façon excessive.
- S'assurer que la barre de torsion ne bouge pas visiblement de haut en bas lorsqu'elle pivote.
- S'assurer que l'actionneur est monté à angle droit sur l'arbre de renvoi. Si ce n'est pas le cas, déplacer le support de fixation.

Le connecteur de la serrure de porte automatique ne s'adapte pas à la fiche de l'ouvre-porte :

Les vieux modèles de serrure de porte de 24 V sont incompatibles. Utiliser le modèle de serrure automatique 841LM, voir la page Accessoires 30.

L'actionneur de porte émet des bips :

- Indique une fermeture de la porte sans surveillance. L'actionneur a été activé par l'application myQ ou par le moniteur de garage et de barrière.
- Une DEL orange allumée en continu, et un bip qui retenti toutes les 2 secondes environ, indiquent que l'actionneur fonctionne sur l'alimentation par batterie.
- Une DEL de couleur orange qui clignote, accompagnée d'un bip qui retentit toutes les 30 secondes indique que la pile est faible.
- Un témoin DEL de couleur rouge foncé, avec un bip qui résonne toutes les 30 secondes, indique que la pile 12V ne peut plus être rechargée et doit être remplacée.

Pièces de réparation

Pièces pour l'installation

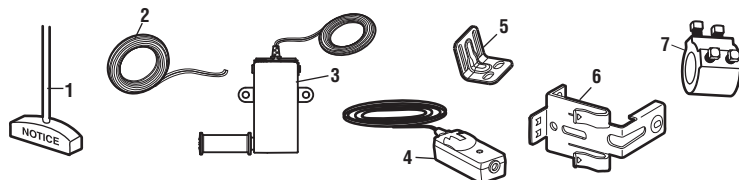

NO. CLÉ	N° DE PIÈCE	DESCRIPTION	NO. CLÉ	N° DE PIÈCE	DESCRIPTION
1	041A4582	Poignée et corde de déclenchement d'urgence	5	041C0902	Support de montage
2	041B4494-1	Fil de sonnerie blanc et blanc/rouge à 2 conducteurs	6	41A5266-1	Support du détecteur inverseur de sécurité (2)
3	041A6104	Moniteur de tension de câble	7	041D8615	Collier
4	041A5034	Trousse de détecteur inverseur de sécurité (capteurs récepteurs et émetteurs) avec fil de sonnerie à 2 conducteurs		114A5002	Manuel d'instructions
					NON ILLUSTRÉS

Pièces de l'actionneur de porte

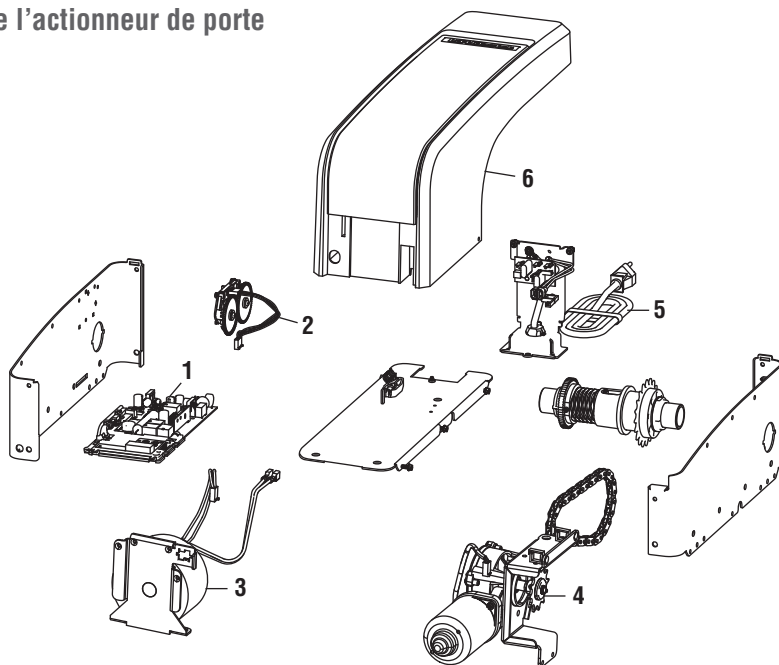

NO. CLÉ	N° DE PIÈCE	DESCRIPTION	NO. CLÉ	N° DE PIÈCE	DESCRIPTION
1	050DCJWFSD	Carte logique	5	041D0190	Cordon d'alimentation
2	041D8861	Faisceau de câblage de de module de course	6	041D9042	Couvercle
3	041C0296	Transformateur		041D9044	Porte de la batterie et porte de la carte logique
4	041D1624-2	Moteur			NON ILLUSTRÉS

Accessoires

Accessoires MAX

Compatible avec les actionneurs de porte LiftMaster fabriqués depuis 1997.

893MAX

Télécommande à trois boutons MAX :

Comprend l'agrafe de pare-soleil.



Accessoires myQ

827LM

Lampe à DEL télécommandée myQ :

Lampe sans fil qui peut être programmée à l'actionneur de porte ou à une télécommande.



Accessoires Fournis

02-101

Poste de commande à un seul bouton



Accessoires STANDARD

891LM

Télécommande à un bouton Security+ 2.0 :

Comprend l'agrafe de pare-soleil.



893LM

Télécommande à 3 boutons Security+ 2.0

Comprend l'agrafe de pare-soleil.



485LM

Pile de secours :

Fournit une alimentation de secours à l'actionneur de porte. La pile peut fournir une alimentation de secours pendant 30 heures ou jusqu'à 20 cycles sur une période de 24 heures.



480LM

Ensemble de montage alterné :

Cette trousse permet de monter l'actionneur sous la barre de torsion dans le cas où celle-ci n'est pas ronde ou dans le cas où la zone de montage normale présente un obstacle.



841LM

Serrure de porte automatique :

La serrure de porte automatique est utilisée pour empêcher d'ouvrir la porte manuellement lorsque la porte est complètement fermée.

Les serrures 24 V de marque LiftMaster et 24 V de marque Insteon ne sont pas compatibles.



LC-36A

Rideau de lumière

Un dispositif de protection formant un rideau de faisceaux entrecroisés de lumière invisible pour une protection maximale contre le piégeage.

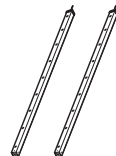

100 MAPS

Alimentation enfichable :

Exigé par le rideau de lumière LC-36A



Coordonnées

ARRÊTER!

Cet actionneur de porte NE fonctionnera PAS si les détecteurs inverseurs de sécurité ne sont pas correctement installés et alignés.

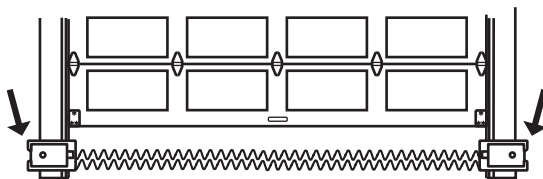

Adresser la commande des pièces de réparation à :

LiftMaster

**2850 E. Drexel Rd., Suite #180
Tucson, AZ 85706**

Pour des renseignements sur l'installation et l'entretien, appeler le :

1-800-528-9131

Sinon, rendez-vous au site Web :

LiftMaster.com

Avant d'appeler, s'assurer d'avoir le numéro de modèle de l'actionneur de porte à portée de la main. En cas d'appel au sujet d'un dépannage, il est recommandé d'avoir accès à l'actionneur de porte pendant l'appel. Si vous commandez une pièce de rechange, notez les renseignements suivants : le numéro de la pièce, le nom de la pièce et le numéro du modèle.

© 2017, LiftMaster
Tous droits réservés.

Wi-Fi® est une marque déposée de Wi-Fi Alliance.

App Store est une marque de service d'Apple Inc.

Google Play est une marque de commerce de Google Inc.