

Before you begin

For use on Residential Garages with an Entry Door Only. Install On Sectional Doors with Torsion Assemblies Only. This product is intended for installation only by trained garage door technicians. Please read and save these instructions with the instruction manual of the garage door opener. Up to two locks can be installed per compatible garage door opener.



This automatic garage door lock is compatible with LiftMaster® garage door openers with a Security Shield.

Carton Inventory: Automatic Garage Door Lock, Template, 1/4"-20x1/2" Screws (2), 33' (10 m) Wire
Tools needed: Stepladder, Drill, 5/16" and 3/4" Drill Bits, Tape Measure, Screwdriver

UNPLUG THE GARAGE DOOR OPENER AND DISCONNECT THE BATTERY (IF APPLICABLE) BEFORE PROCEEDING. REMOVE ANY MANUAL LOCKS FROM THE GARAGE DOOR. FOR WALL MOUNT GARAGE DOOR OPENERS CONSULT THE GARAGE DOOR OPENER MANUAL FOR INSTALLATION STEPS.

Installation

- 1** Attach template (provided) to track.
TIP: The second roller from the bottom is ideal for most installations.
- 2** Drill holes as marked on template.
- 3** Fasten automatic garage door lock to the outside of the garage door track with the 1/4"-20x1/2" screws.
- 4** Run wire (provided) from automatic garage door lock to garage door opener. Use insulated staples (not provided) to secure wire in several places.
NOTE: If you are going to cut the wire you will need to reconnect wire using a wire nut. Do not tape the ends together. The lock is polarized and requires you reconnect black to black and white to white wires.
- 5** Plug the connector into one of the lock terminals on the garage door opener.

NOTE: To install a second automatic garage door lock, repeat installation steps on the opposite side of the garage door.

⚠ WARNING

To prevent possible **SERIOUS INJURY** or **DEATH** from a closing gate or door:

- Automatic Garage Door Lock **MUST** be installed per the owner's manual.
- Be sure to **DISCONNECT ALL ELECTRIC AND BATTERY POWER** to the garage door opener **BEFORE** installing the garage door lock.
- The door **MUST** be in the fully opened or closed position **BEFORE** installing the garage door lock.
- Be sure to **DISASSEMBLE** and **REMOVE** any manual door locks that might be currently installed.



WARNING: This product can expose you to chemicals including lead, which are known to the State of California to cause cancer or birth defects or other reproductive harm. For more information go to www.P65Warnings.ca.gov

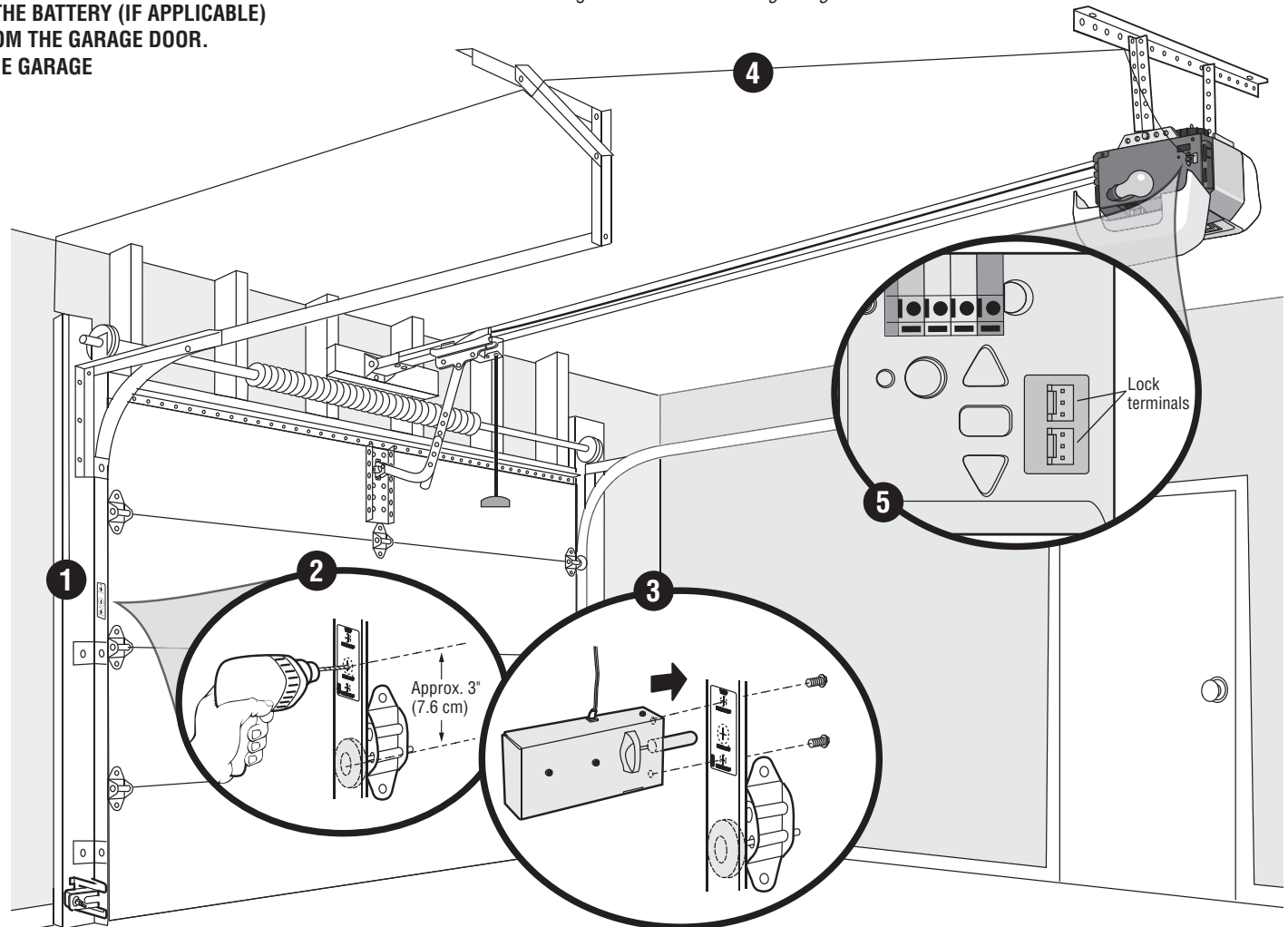

Operation

Typical Operation

1. With the garage door fully closed, the automatic garage door lock bolt should be protruding through the track.
2. Open the garage door. The automatic garage door lock should retract before the garage door begins to move.
3. Close the garage door. When the garage door reaches the fully closed position, the automatic garage door lock should automatically activate to secure the door.

Manual Operation

1. The garage door should be fully closed, if possible.
2. Disengage the automatic garage door lock by sliding the manual release to the open position.
3. Pull the emergency release handle down and back (toward the garage door opener). The garage door can then be raised and lowered manually as necessary.
4. To reconnect the trolley, pull the emergency release handle straight down. The trolley will reconnect on the next UP or DOWN operation.

NOTE: The automatic garage door lock will re-engage when garage door opener operation resumes.

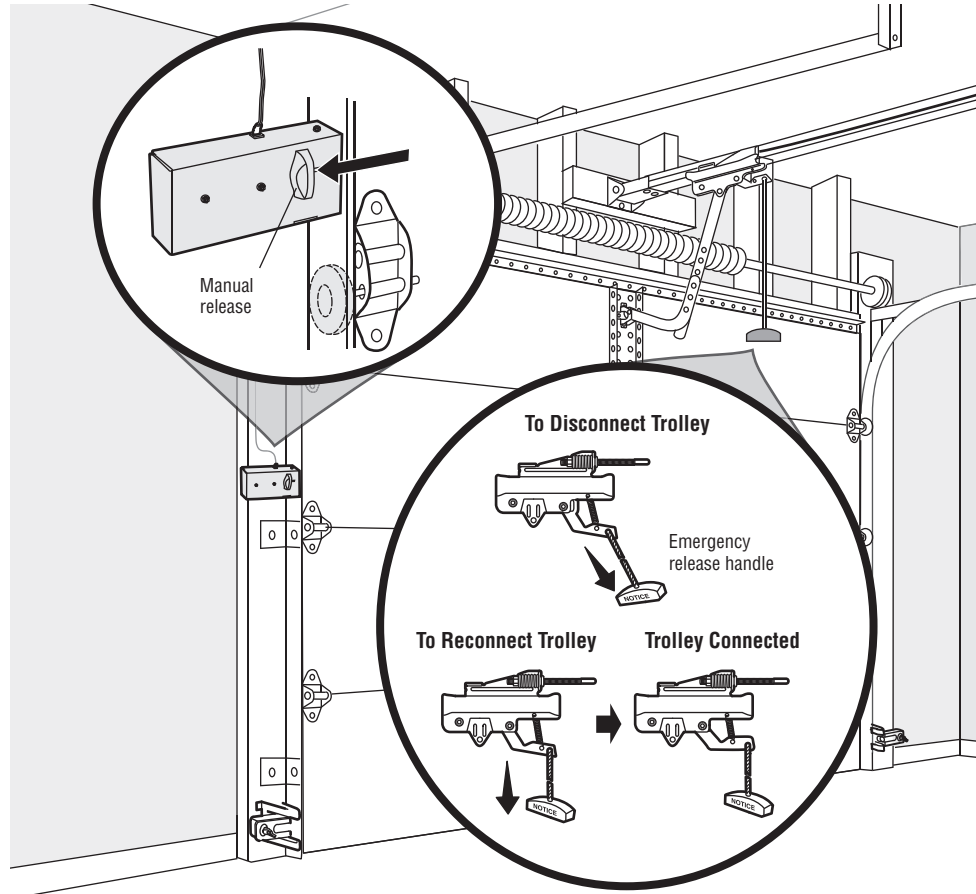

Troubleshooting

The garage door doesn't open completely:

- Ensure any manual locks are removed from the garage door.
- Is something obstructing the garage door? Is the automatic garage door lock in the locked position? Is the garage door out of balance? Are the springs broken? Remove the obstruction or repair the garage door.

Automatic garage door lock does not activate when garage door opens or closes:

- Ensure your garage door opener is compatible with the automatic garage door lock. All compatible garage door openers have a Security Shield icon on the outside cover.
- Ensure the automatic garage door lock connector is plugged into the logic board correctly.
- The wires for the automatic garage door lock may be shorted. Inspect the door lock wire at all staple points and connection points and replace wire as needed.
- Move lock door connector to secondary terminal.
- Call a LiftMaster Dealer for replacement automatic garage door lock. If the problem persists, you may need to replace the garage door opener logic board or transformer.

The garage door opener won't operate due to power failure:

- In battery backup mode, the automatic garage door lock will unlock when the garage door is opened, and will remain disabled until power is restored.
- If the garage door opener battery charge is depleted, use the Manual Operation process. When power is restored, follow trolley re-engage steps. The automatic garage door lock will work normally.

If the above recommendations do not fix the problem please refer to your original garage door opener manual for additional troubleshooting information.

Warranty

ONE YEAR LIMITED WARRANTY

LiftMaster warrants to the first consumer purchaser of this product that it is free from defect in materials and/or workmanship for a period of 1 year from the date of purchase.

Avant que tu commences

Réservé strictement à l'usage dans les garages résidentiels avec porte d'entrée. Installer uniquement sur les portes articulées avec assemblages de torsion. Ce produit est prévu pour être installé uniquement par des techniciens formés en installation de portes de garage. Prière de lire et conserver ces instructions de même que le manuel de l'ouvre-porte de garage.

Jusqu'à deux serrures peuvent être installées par ouvre-porte de garage compatible.



Cette serrure automatique de porte de garage est compatible avec les ouvre-portes LiftMaster® avec Security Shield.

Contenu de la boîte d'emballage : Serrure automatique de porte de garage, gabarit, vis de 1/4 de po-20x1/2 de po (2), fil de 10 m (33 pi)

Outils Nécessaires : Escabeau, perceuse, mèches de 5/16 et de 3/4 de po, ruban à mesurer, tournevis

DÉBRANCHER L'OUVRE-PORTE DE GARAGE ET DÉCONNECTER LA BATTERIE (S'IL Y A LIEU) AVANT DE PROCÉDER. RETIRER TOUTES LES SERRURES MANUELLES DE LA PORTE DE GARAGE. POUR LES OUVER-PORTES DE GARAGE À MONTAGE MURAL, CONSULTER LES ÉTAPES D'INSTALLATION DANS LE MANUEL DE L'OUVRE-PORTE DE GARAGE.

Installation

- 1** Fixer le gabarit (fourni) au rail.
CONSEIL : Le deuxième galet à partir du bas est idéal pour la plupart des installations.
- 2** Percer des trous aux endroits marqués sur le gabarit.
- 3** Fixer la serrure automatique de porte de garage à l'extérieur du rail de la porte de garage avec les vis de 1/4 de po-20x1/2 de po.
- 4** Acheminer le fil (fourni) de la serrure automatique de porte de garage à l'ouvre-porte de garage. Utiliser des agrafes isolées (non fournies) pour fixer le fil à plusieurs endroits.
REMARQUE : S'il faut couper le fil, celui-ci doit être raccordé avec un capuchon de connexion. Ne pas coller les extrémités ensemble avec du ruban. La serrure est polarisée et exige de raccorder le fil noir au fil noir et le blanc au blanc.
- 5** Brancher le connecteur dans l'une des bornes de la serrure sur l'ouvre-porte de garage.

REMARQUE : Pour installer une deuxième serrure automatique de porte de garage, répéter les étapes d'installation de l'autre côté de la porte de garage.

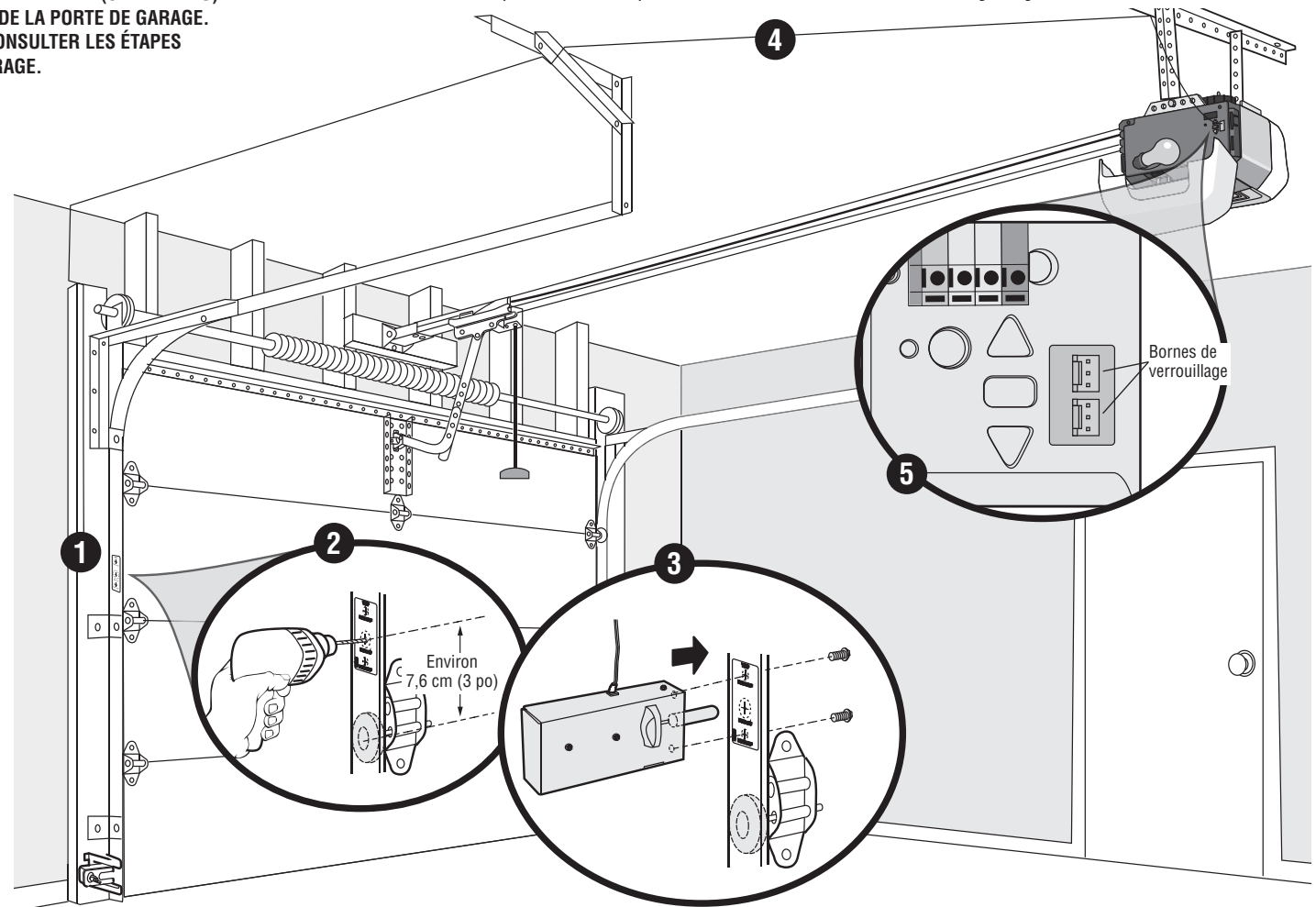

⚠ AVERTISSEMENT

Pour prévenir d'éventuelles BLESSURES GRAVES, voire MORTELLES lorsqu'une porte ou une barrière se ferme :

- La serrure automatique de porte de garage DOIT être installée conformément aux instructions du manuel du propriétaire.
- S'assurer de DÉCONNECTER TOUTE ALIMENTATION électrique ou par batterie à l'ouvre-porte de garage AVANT de procéder à l'installation de la serrure de porte de garage.
- La porte DOIT être complètement ouverte ou complètement fermée AVANT d'installer les cellules photoélectriques.
- S'assurer de DÉSASSEMBLER et de RETIRER toutes les serrures manuelles actuellement installées.



AVERTISSEMENT : Ce produit peut vous exposer à des produits chimiques comme le plomb, reconnu par l'État de la Californie comme cause de cancers, d'anomalies congénitales et d'autres problèmes liés à la reproduction. Pour plus d'informations, visitez www.P65Warnings.ca.gov

Fonctionnement

Fonctionnement type

1. Lorsque la porte est complètement fermée, le pêne de la serrure automatique devrait ressortir par le rail.
2. Ouvrir la porte du garage. Le pêne de la serrure automatique devrait se rétracter avant que la porte commence à bouger.
3. Fermer la porte du garage. Lorsque la porte atteint la position entièrement fermée, la serrure de porte devrait automatiquement s'activer pour verrouiller la porte.

Fonctionnement manuel

1. Dans la mesure du possible, la porte doit être complètement fermée.
2. Désengager la serrure automatique de porte de garage en glissant le dispositif de déclenchement manuel à la position d'ouverture.
3. Tirer la poignée de déclenchement d'urgence vers le bas et l'arrière (vers l'ouvre-porte de garage). Il sera alors possible d'ouvrir et de fermer la porte à la main au besoin.
4. Pour reconnecter le chariot, tirer de nouveau sur la poignée de déclenchement d'urgence. La porte de réengagera lors du prochain cycle d'OUVERTURE ou de FERMETURE.

REMARQUE : La serrure automatique de porte de garage se réengagera lorsque le fonctionnement de l'ouvre-porte de garage reprendra.

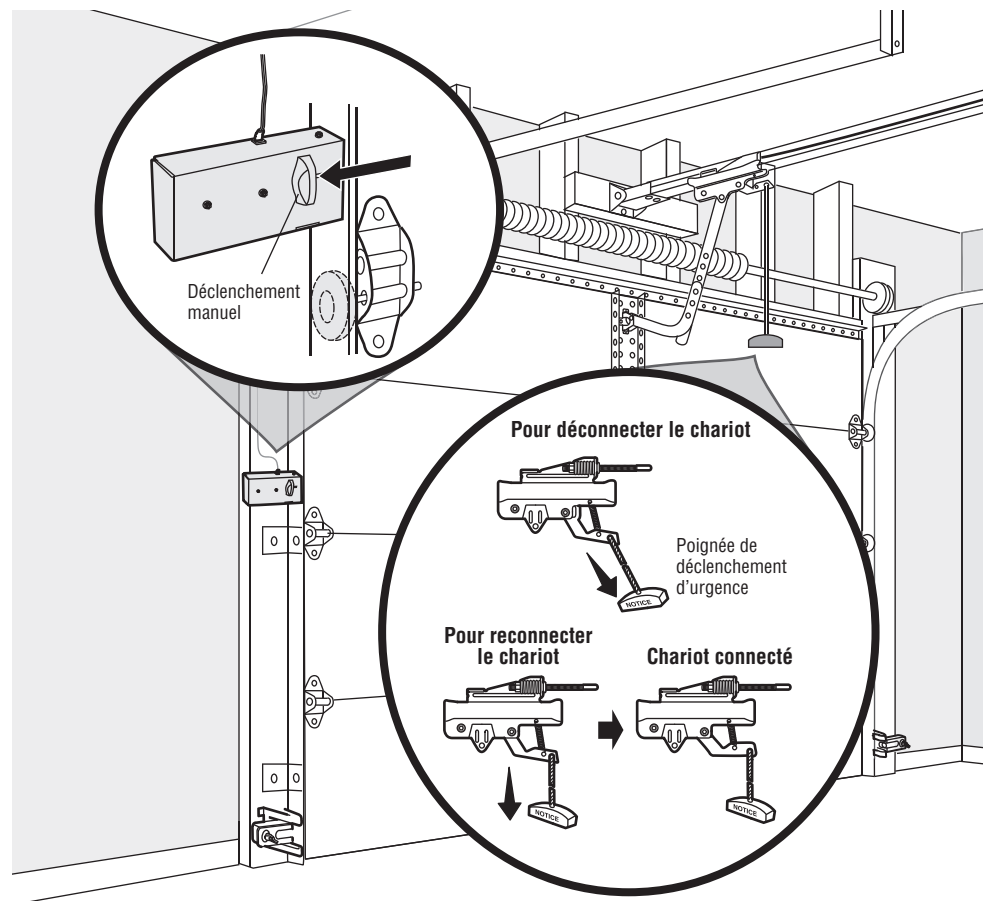

Dépannage

La porte de garage ne s'ouvre pas complètement :

- S'assurer que toutes les serrures manuelles ont été enlevées de la porte du garage.
- Un obstacle empêche-t-il le fonctionnement de la porte de garage? La serrure automatique de porte de garage est-elle en position verrouillée? La porte de garage est-elle déséquilibrée? Les ressorts sont-ils brisés? Enlever tout obstacle ou réparer la porte de garage.

La serrure automatique de porte de garage ne s'active pas lorsque la porte de garage s'ouvre ou se ferme :

- S'assurer que l'ouvre-porte de garage est compatible avec la serrure automatique de porte de garage. Tous les ouvre-portes de garage compatibles affichent une icône Security Shield sur le couvercle extérieur.
- S'assurer que le connecteur de serrure automatique est branché correctement dans la carte logique.
- Les fils de la serrure automatique de porte de garage pourraient être court-circuités. Inspecter le fil de la serrure de porte et tous les points d'agrafe et de connexion; remplacer les fils au besoin.
- Déplacer le connecteur de serrure de porte à la borne secondaire.
- Appeler un détaillant LiftMaster pour obtenir une serrure automatique de porte de garage de remplacement. Si le problème persiste, il faudra peut-être remplacer la carte logique ou le transformateur de l'ouvre-porte de garage.

L'ouvre-porte de garage ne fonctionne pas en raison d'une panne de courant :

- En mode d'alimentation par batterie de secours, la serrure automatique de porte de garage se déverrouillera lorsque la porte de garage est ouverte; elle restera désactivée jusqu'à ce que le courant soit restauré.
- Si la batterie de l'ouvre-porte de garage est épuisée, utiliser le processus de fonctionnement manuel. Lorsque le courant revient, suivre les étapes pour réengager le chariot. La serrure automatique de porte de garage fonctionnera normalement.

Si les recommandations ci-dessus n'arrivent pas à corriger le problème, consulter le manuel original de l'ouvre-porte de garage pour des renseignements supplémentaires sur le dépannage.

Garantie

GARANTIE LIMITÉE D'UN AN

LiftMaster garantit à l'acheteur initial que le produit est exempt de tout défaut de matériaux ou de fabrication pendant une période d'un an à compter de la date d'achat.

Antes de comenzar

Para uso únicamente en garajes residenciales con puerta de entrada. Instalación únicamente en puertas seccionales con mecanismo de torsión. Este producto debe ser instalado únicamente por técnicos especializados en puertas de garaje. Lea y conserve estas instrucciones junto con el manual del abre-puertas de garaje.

Hasta dos cerrojos pueden instalarse por cada abre-puertas que es compatible.



Este cerrojo automático de puertas de garaje es compatible con los abre-puertas LiftMaster® con Security Shield.

Contenido de la caja: Cerrojo automático de puertas de garaje, plantilla, tornillos de 1/4 de pulg.-20x1/2 de pulg (2), 33 pies (10 m) de cable.

Herramientas necesarias: Escalera, taladro, brocas de 5/16 de pulg. y 3/4 de pulg., cinta métrica, destornillador.

DESENCHUFE EL ABRE-PUERTAS Y DESCONECTE LA BATERÍA ANTES DE CONTINUAR. QUITE LOS CERROJOS MANUALES DE LA PUERTA. PARA INSTALACIÓN EN ABRE-PUERTAS DE GARAJE MONTADOS EN PARED, CONSULTE EL MANUAL DE INSTRUCCIONES DE LA UNIDAD.

Instalación

- 1 Acople la plantilla suministrada a la guía de la puerta.
SUGERENCIA: El segundo rodillo desde abajo es el ideal para la mayoría de las instalaciones.
- 2 Taladre los orificios marcados en la plantilla.
- 3 Fije el cerrojo automático al lado externo de la guía de la puerta con los tornillos de 1/4 de pulg.-20x1/2 de pulg.
- 4 Instale el cable suministrado desde el cerrojo automático hasta el abre-puertas de garaje. Utilice grapas aisladas (no suministradas) para fijar el cable.
NOTA: Si debe cortar el cable, empálmelo con un capuchón de empalme. No empalme el cable con cinta aisladora. El cerrojo está polarizado, por lo cual debe conectar los cables negro a negro y blanco a blanco.
- 5 Enchufe el conector en uno de los terminales del abre-puertas.
NOTA: Para instalar un segundo cerrojo automático, repita los mismos pasos de instalación al lado opuesto de la puerta.

⚠ ADVERTENCIA

Para evitar la posibilidad de una LESIÓN GRAVE O INCLUSO LA MUERTE cuando la puerta del garaje se esté cerrando:

- Instale el cerrojo automático del abre-puertas siguiendo **ESTRICTAMENTE** las instrucciones del manual.
- **DESCONECTE** toda alimentación eléctrica y la **ALIMENTACIÓN** de batería al abre-puertas **ANTES** de instalar el cerrojo automático.
- La puerta **DEBE** estar totalmente abierta o cerrada **ANTES** de instalar el cerrojo automático.
- **DESMONTE** y **QUIT**E todos los cerrojos manuales actualmente instalados.



ADVERTENCIA: Este producto puede exponerle a productos químicos (incluido el plomo), que a consideración del estado de California causan cáncer, defectos congénitos u otros daños reproductivos. Para más información, visite www.P65Warnings.ca.gov

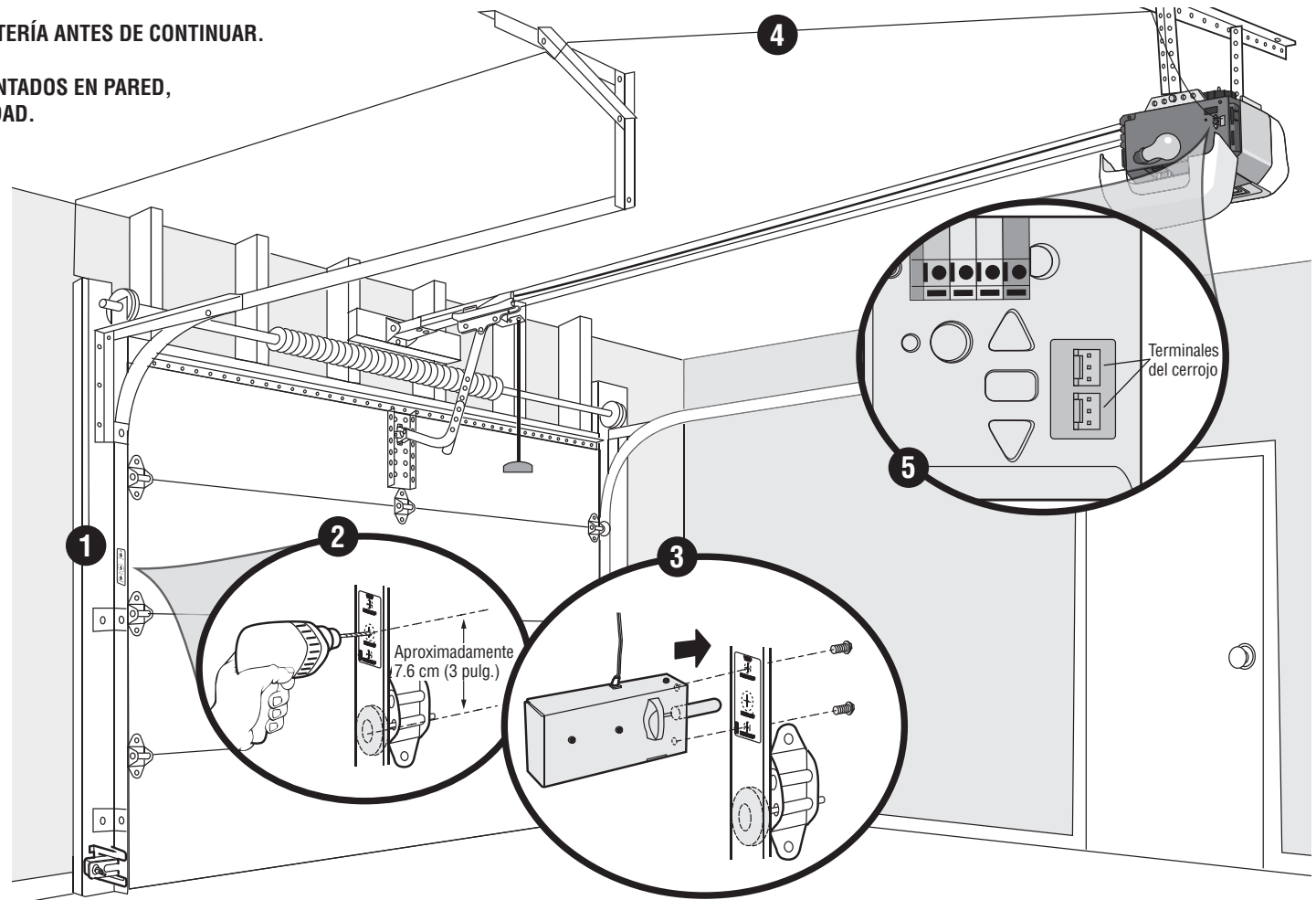

Operación

Funcionamiento típico

1. Con la puerta totalmente cerrada, el cerrojo automático debe sobresalir de la guía.
2. Abra la puerta del garaje. El cerrojo automático debe retroceder antes de que la puerta comience a moverse.
3. Cierre la puerta del garaje. Cuando la puerta alcance la posición cerrada, el cerrojo automático debería de activarse automáticamente para asegurar la puerta.

Operación manual

1. La puerta debe de cerrarse completamente si es posible.
2. Abra el cerrojo automático deslizando el seguro manual a la posición abierta.
3. Tire de la manija de apertura de emergencia hacia abajo y hacia atrás (hacia el abre-puertas). La puerta se puede subir y bajar manualmente siempre que sea necesario.
4. Para volver a conectar el carro, tire de la manija de apertura manual hacia abajo. El carro se volverá a conectar en la siguiente operación hacia ARRIBA o hacia ABAJO.

NOTA: El cerrojo automático volverá a activarse en la siguiente operación normal del abre-puertas.

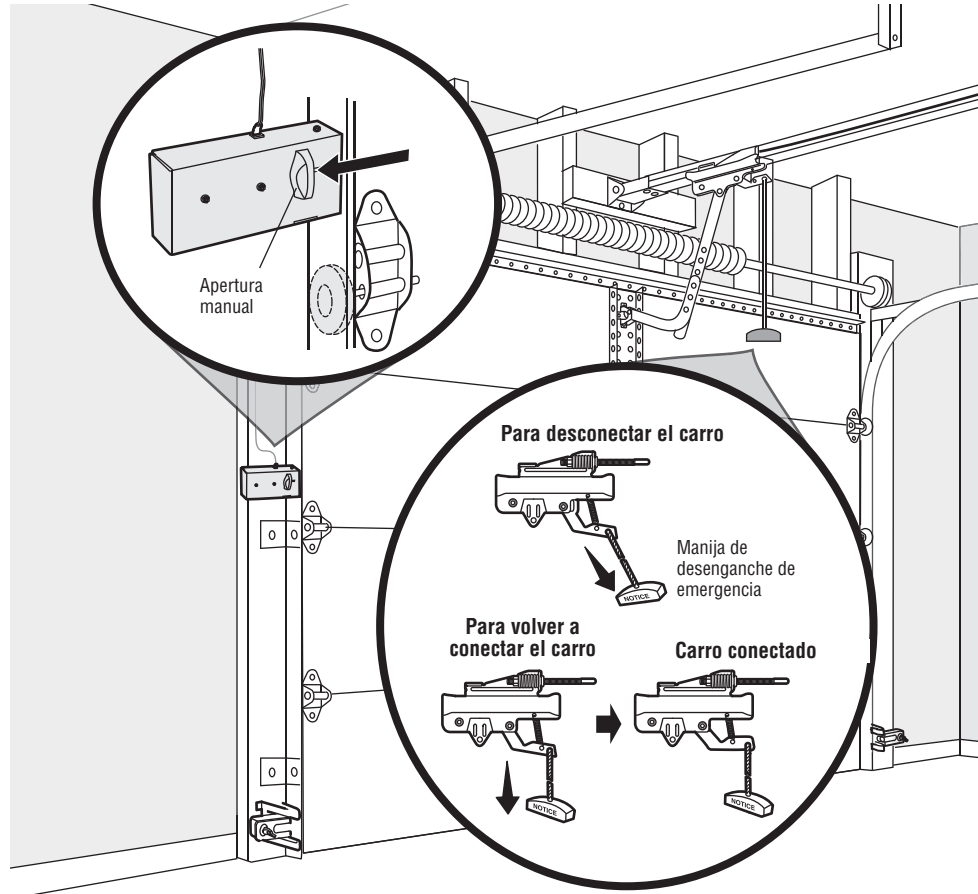

Resolución de problemas

La puerta del garaje no se abre totalmente:

- Verifique que todos los cerrojos manuales están desmontados de la puerta.
- ¿Hay algo que esté obstruyendo la puerta? ¿Está el cerrojo automático en la posición de cierre? ¿Está la puerta desbalanceada? ¿Hay resortes rotos? Elimine la obstrucción o repare la puerta.

El cerrojo automático no se activa cuando la puerta se abre o se cierra:

- Verifique que el abre-puertas es compatible con el cerrojo automático. Los abre-puertas compatibles tienen el símbolo de Security Shield en el lado externo.
- Verifique que el conector del cerrojo automático está bien enchufado en la tarjeta lógica.
- Los cables del cerrojo automático podrían estar cortocircuitados. Inspeccione los cables del cerrojo automático en los puntos de fijación y de conexión, y reemplace o corrija según sea necesario.
- Reemplace el conector del cerrojo automático a un terminal secundario.
- Llame al distribuidor de LiftMaster para cambiar el cerrojo automático. Si el problema continuara, podría ser necesario reemplazar la tarjeta lógica o el transformador del abre-puertas.

El abre-puertas de garaje no funciona porque no recibe alimentación eléctrica:

- En modo de alimentación con batería de reserva, el cerrojo automático se abrirá cuando se abra la puerta del garaje y permanecerá inactivo hasta que se restituya la alimentación eléctrica normal.
- Si la batería del abre-puertas está descargada, use el mecanismo manual de operación. Al recuperar la alimentación eléctrica siga los pasos de conexión del carro. El cerrojo automático funcionará normalmente.

Si las recomendaciones anteriores no solucionan el problema, consulte el manual del abre-puertas para ver otras posibles soluciones.

Garantía

UN AÑO DE GARANTÍA LIMITADA

LiftMaster garantiza al primer comprador de este producto que dicho producto está libre de defectos de materiales y/o mano de obra durante un período de 1 año a partir de la fecha de compra.

