



Power Magic Ultra Battery B-124X

User Manual



ENGLISH / NEDERLANDS /
NORSK / SUOMI / SVENSKA / ไทย

www.blackvue.com

BLACKVUE

POWER MAGIC ULTRA BATTERY B-124X

For the latest version of the manual and customer support go to www.blackvue.com

Voor de nieuwste versie van de handleiding en klantenservice, gaat u naar www.blackvue.com

Du finner den nyeste utgaven av brukermanualen og kundesupport på nettstedet www.blackvue.com

Katso käyttöoppaan uusin versio ja ota yhteyttä asiakaspalveluun siirtymällä osoitteeseen www.blackvue.com

För den senaste versionen av manualen och kundtjänst, gå till www.blackvue.com

สำหรับคู่มือผู้ใช้และ การสนับสนุนลูกค้าเวอร์ชันล่าสุดโปรดไปที่ www.blackvue.com

FCC Compliance Information

FCC Part 15.19 Statements

This device complies with Part 15 of the FCC Rules. Operation is subject to the following two conditions:

- (1) This device may not cause harmful interference, and
- (2) this device must accept any interference received, including interference that may cause undesired operation.

FCC Part 15.105 Statement (Class B)

This equipment has been tested and found to comply with the limits for a Class B digital device, pursuant to part 15 of the FCC Rules.

These limits are designed to provide reasonable protection against harmful interference in a residential installation. This equipment generates, uses and can radiate radio frequency energy and, if not installed and used in accordance with the instructions, may cause harmful interference to radio communications. However, there is no guarantee that interference will not occur in a particular installation. If this equipment does cause harmful interference to radio or television reception, which can be determined by turning the equipment off and on, the user is encouraged to try to correct the interference by one or more of the following measures:

- Increase the separation between the equipment and receiver.
- Connect the equipment into an outlet on a circuit different from that to which the receiver is connected.
- Consult the dealer or an experienced radio/TV technician for help.

FCC Part 15.21 Statement

Any changes or modifications not expressly approved by the party responsible for compliance could void the user's authority to operate this equipment.

MPE

The antenna(s) must be installed such that a minimum separation distance of at least 20 cm is maintained between the radiator (antenna) and all persons at all times. This device must not be co-located or operating in conjunction with any other antenna or transmitter.

▶ BlackVue Power Magic Ultra Battery B-124X

The Power Magic Ultra Battery is designed to power your BlackVue dashcam in Parking Mode for extended periods of time without using your vehicle's battery.

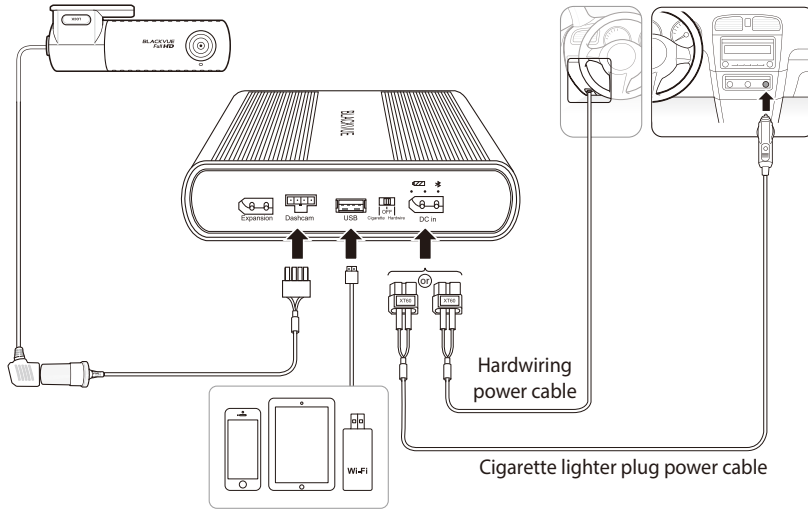

▶ Safety instructions

Incorrect use of the Power Magic Ultra Battery can lead to poor performance and may cause overheating, ignition, explosion, etc. To use the product correctly please observe the following directions:

- Familiarize yourself with the contents of the user manual before using the product.
- Only use original BlackVue cables provided by the manufacturer. For replacements contact customer support or your nearest distributor.
- Only use the product to power a dashcam.
- Do not expose the product to direct sunlight or heat.
- Do not expose to high temperatures.
- Do not use a cigarette lighter multi-socket splitter (adapter) with the product.
- Do not put the product in a microwave oven or place it in a high-pressure environment.
- Do not repair or modify the product yourself.
- Do not throw the battery or subject it to any physical shock.
- Do not disassemble, compress or puncture the product.
- Do not use the product in an electrostatic environment as it can affect the operation of the battery protection circuitry.
- If the product emits an unusual odor during use, unplug it immediately and contact customer support or your nearest distributor.

- If the battery swells up, immediately discontinue using the product. Contact customer support or your nearest distributor.
- Keep the product away from children and pets.
- Do not allow metal objects to contact the terminals of the power and output cables.
- Ensure the battery does not come into contact with water or other liquids.
- Pittasoft Co., Ltd. is not liable for damage resulting from disassembling, opening or modifying the product.

› Disposal of your battery pack

1. All electrical and electronic products should be disposed of separately from the municipal waste stream via designated collection facilities appointed by the government or the local authorities. Contact local authorities to learn about disposal and recycling options available in your area.
2. Do not incinerate or expose to fire. Exposure to excess heat may result in fire or an explosion.

› Componets

Check the box for each of the following items before installing the Power Magic Ultra Battery B-124X.



Power Magic Ultra
Battery B-124X



User Manual



Cigarette lighter
plug power cable

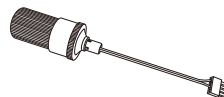

Output cable for dashcam
(Cigarette lighter socket)



Hardwiring power cable

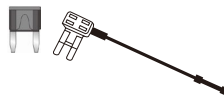

Fuse tap kit (3 types)

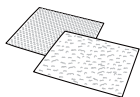

Velcro strips (2 EA)

Note

The Power Magic Expansion Battery B-124E comes with a connector cable in place of the above cables/fuse tap kit.



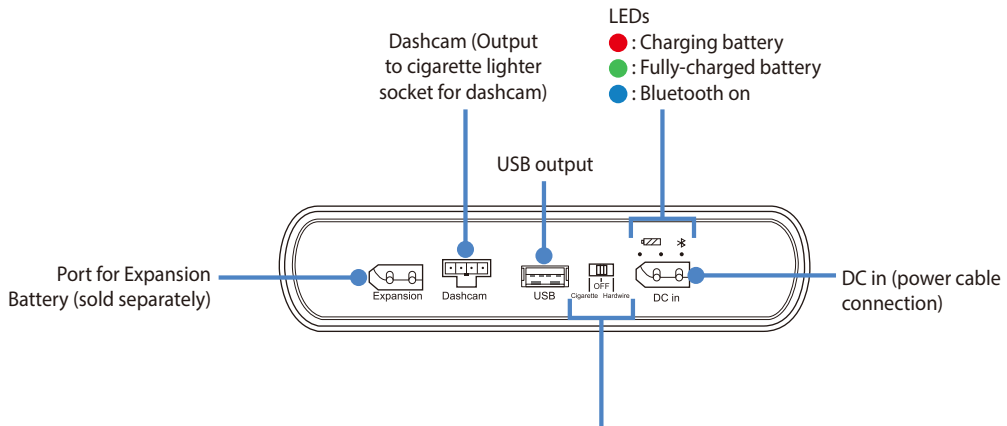
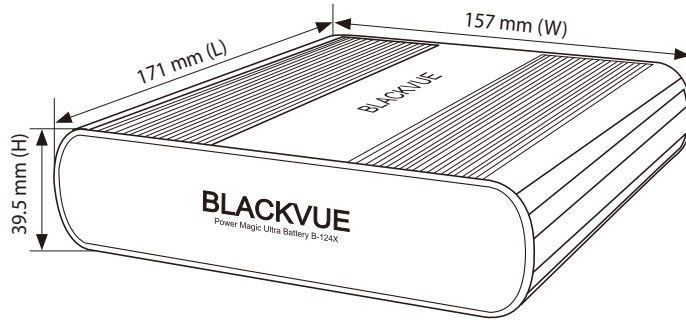

















At a glance



Power switch

- Cigarette: Select this when the Ultra Battery is powered from a cigarette lighter socket using a cigarette lighter plug power cable (standard 5 A charging)
- Hardwire: Select this when the Ultra Battery is hardwired to the vehicle's fuse panel using a hardwiring power cable (rapid 9 A charging)
- OFF: Turn off the Ultra Battery

LED indicators and beeps

	LEDs		Beep*
Powered on	  	All 3 LEDs turn on together and then turn off one by one.	Beeps four times
Started charging	  	Red LED blinks for 5 seconds	Beeps once
Charging	  	Red LED is on	
Fully charged	  	Green LED is on	
Bluetooth connected	  	Blue LED is on	
Low input voltage warning/High input voltage warning	  	Red and Green LED blink together	
Overheated warning	  	Red LED and Green LED blink one after another	Beeps every second

* Beeping can be disabled over Bluetooth using the BlackVue Battery manager app.

Product features

Charges while driving. Powers your dashcam while parked.

- Approximately 25 hours 35 mins of power from 40 minutes of charging (based on a dashcam that uses 3 W and a hardwired installation).
- Compatible with 2 installation methods:
 - DIY installation – standard cigarette lighter socket and plug (standard 5 A charging); or
 - Hardwired installation – standard cigarette lighter socket and hardwiring cable (rapid 9 A charging)
- Easily double usage time by plugging in an Expansion Battery (sold separately)
- Configure settings via Bluetooth using the companion smartphone app
- Compatible with both car (12 V) and heavy vehicle (24 V) electrical systems
- Battery protection circuitry for increased safety and extended battery life.
- Simultaneously charge your Ultra Battery and power your dashcam while driving.
- Power output automatically switches to draw power from the Ultra Battery when the engine is off.
- Battery cycle life: Rated for 1,500 full charge/recharge cycles before battery capacity falls under 80% of its original capacity.
- High temperature cut-off function shuts down the battery if the internal temperature reaches 80 °C (176 °F).
- When switched OFF the Ultra Battery retains its charge for more than 1 year.
- 1 USB port (5 V) allows you to simultaneously charge another device (smartphone, mobile Wi-Fi hotspot, etc.) while powering the dashcam

Installation guide

1. Set the power switch to the OFF position.



2. **For DIY installation using a cigarette lighter plug power cable:**

- a. Plug the *cigarette lighter plug power cable* into the Ultra Battery's **DC in** port. Plug the other end of the power cable into the vehicle's cigarette lighter socket.

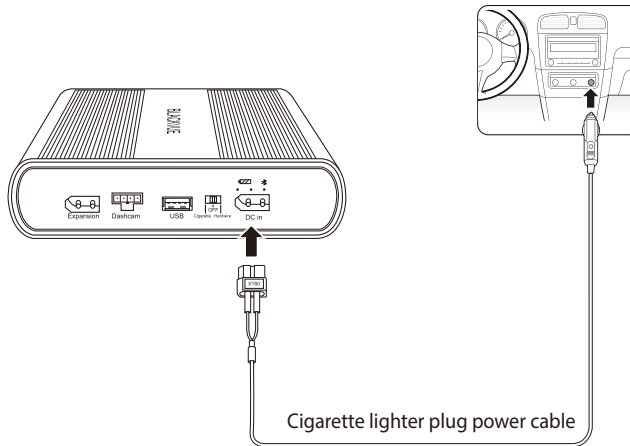

- b. Set the power switch to the **Cigarette** position. Proceed to step 3.

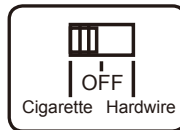

Caution

When using a *cigarette lighter plug power cable* you must set the switch to **Cigarette**. If you set the switch to the **Hardwire** position when using a *cigarette lighter plug power cable* it may result in product failure, overheating, ignition, etc.

or

2. For a hardwired installation using a *hardwiring power cable*:

- Plug the *hardwiring power cable* into the Ultra Battery's **DC in** port.

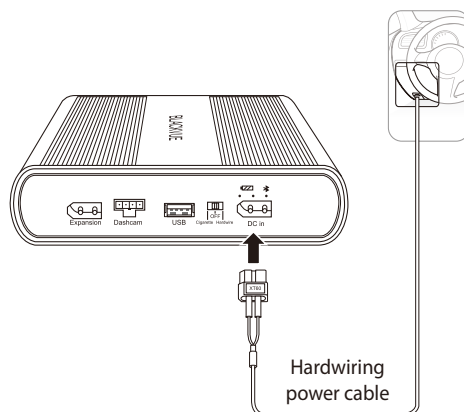

- Referring to your vehicle Owner's Manual, identify a **Switched** (accessory power) fuse of 10A or less in your interior fuse panel. Typical examples are the cigarette lighter and car stereo fuse slots.

⚠ Caution

If you connect the Ultra Battery to a **Constant Power** (BATT) fuse it may result in depletion of your vehicle's battery.

- Remove the identified **Switched** fuse and match its type with one of the 3 fuse taps.
- Insert the **ACC** wire into the connector end of the fuse tap. Use a crimping tool or pliers to crimp the connector onto the wire.

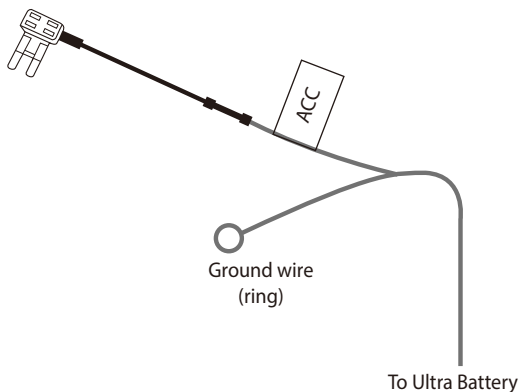

- e. Insert the fuse you removed from the fuse panel into the slot closest to the blades on the fuse tap.

 **Note**

If the original fuse is a low-profile mini type, use the new 10A mini type fuse instead (included).

- f. Insert a new 20A fuse into the slot furthest away from the fuse tap blades.

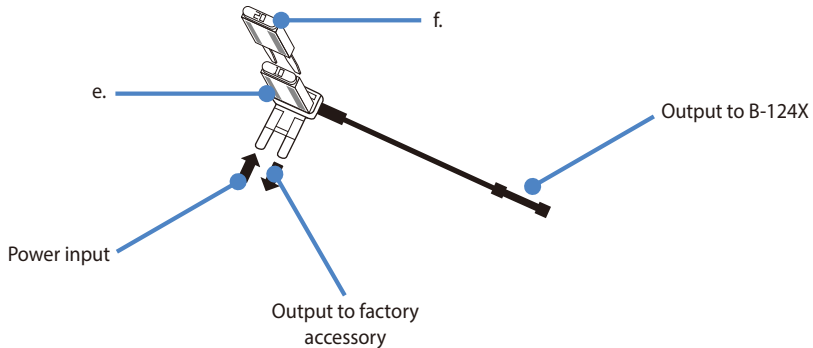

- g. Insert the fuse tap into the empty **Switched** fuse slot in the fuse panel.

 **Caution**

Refer to the diagram and insert the fuse tap in the correct orientation. In the correct orientation the new fuse (f.) gets power directly from the fuse slot without putting an additional load on the original fuse (e.). If you insert the fuse tap in the reversed orientation the additional load on the original fuse may cause it to blow.

- h. Connect the ground wire (ring) to a ground point, such as a bolt, that is directly on a bare metal part of the vehicle's frame. Secure the ground wire to the bare metal frame (for example by securing it under the bolt).

- i. Set the power switch to the **Hardwire** position.

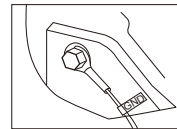

3. Plug the 'Output cable' into the port labeled **Dashcam** on the Ultra Battery.

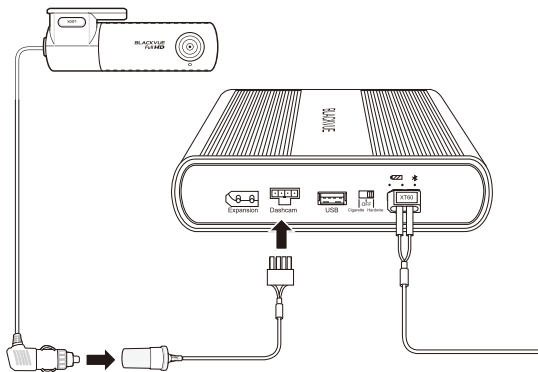

4. Plug your dashcam's power plug into the cigarette lighter socket on the Ultra Battery's 'Output cable'.

Note

To ensure good electrical contact you can use electrical tape to tape the plug and socket together.

5. Use a pry tool to lift the edges of the windshield trim/molding and tuck in the power cord. Use the supplied Velcro strips to fix the Ultra Battery in place

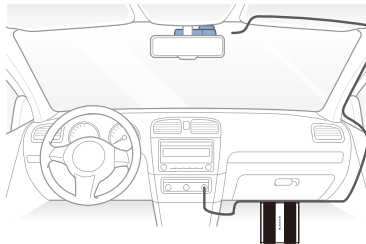

Caution

Do not expose the product to direct sunlight and/or heat.

▶ BlackVue Battery Manager App

Download the **BlackVue Battery** manager app from the Google Play Store (Android) or the Apple App Store (iOS) to manage power and settings.



Connecting to the Ultra Battery via Bluetooth

1. Turn on the Ultra Battery.
 - If you are using the *cigarette lighter plug power cable* set the power switch to the **Cigarette** position.
 - If you are using the *hardwiring power cable* set the power switch to the **Hardwire** position.
2. Go to your smartphone's **Settings** and turn on **Bluetooth**.
3. Open the BlackVue Battery manager app. Select your Ultra Battery from the list. If your Ultra Battery is not shown tap **Scan** to refresh the list.
 - A sticker with the unique Bluetooth ID is attached to each Ultra Battery.

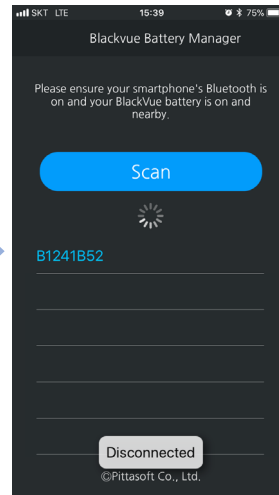
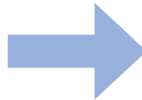

Battery information screen

The image shows two screenshots of the BlackVue Battery Manager app. The left screenshot shows a charging battery at 45% with a temperature of 23°C. The right screenshot shows a discharging battery at 99% with a temperature of 26°C and a USB icon, indicating it is plugged into a USB port.

Parameter	Value (Left Screenshot)	Value (Right Screenshot)
Model	BlackVue / B-124 / B1241B52	BlackVue / B-124 / B1241B52
Current battery status	Charging battery	Discharging battery
Current charge state	45%	99%
Battery temperature	23°C	26°C
Real-time input voltage and current	DC in (V/A) 11.6V/5.0A	DC in (V/A) 0.0V/0.0A
Real-time output voltage and current	Output (V/A) 13.9V/0.2A	Output (V/A) 13.2V/0.2A
Total battery capacity available for use (set by user)	Battery capacity 12600mA	Battery capacity 12000mA
Estimated time to full charge (hours: mins) at the present power input level	Charging time remaining 01:28	Charging time remaining 00:00
Estimated usage time (hours: mins) at the present power draw level	Usage time remaining 00:00	Usage time remaining 63:38

* Some USB cables may not be detected

Battery settings screen

The screenshot shows the settings screen with the following options:

- Back/cancel**: A back arrow icon at the top left.
- Override parking mode time-out function**: A toggle switch currently turned on.
- Beep on/off**: A toggle switch currently turned on.
- Battery capacity**: A dropdown menu currently set to 12000 mA.
- Reset to the default factory settings**: A button labeled "Reset".
- Save changes**: A button labeled "Save".

Text description for Override parking mode time-out function:
 This setting only applies to newer luxury vehicles (in particular BMWs manufactured for use in Korea) with an in-built dashcam that limits the time in parking mode. You can turn this setting off if you are using an aftermarket dashcam such as a BlackVue dashcam.

Text description for Beep on/off:
 Turn beep alerts on or off

Text description for Battery capacity:
 Set the total available battery capacity. See table below for recommended settings.

Battery capacity

No. of battery packs	Recommended battery capacity setting
1 (Ultra)	6,000 mAh
1 (Ultra) + 1 (Expansion)	12,600 mAh
1 (Ultra) + 2 (Expansion)	19,200 mAh
1 (Ultra) + 3 (Expansion)	25,800 mAh
1 (Ultra) + 4 (Expansion)	32,400 mAh
1 (Ultra) + 5 (Expansion)	39,000 mAh

For each additional expansion battery we recommend incrementing by 6,600 mAh.

▶ Power Magic Expansion Battery B-124E (sold separately)

Easily double usage time by plugging in a Power Magic Expansion Battery B-124E (6,600 mAh / 84.5 Wh). When the Ultra Battery and 1 Expansion Battery are fully charged they can supply power for approximately 53 hours 45 mins in total (based on a single dashcam that consumes 3 W). Charging time is approximately 2 hour 30 mins (Cigarette lighter plug) / 1 hour 20 mins (Hardwired).

When you add 1 or more expansion batteries please adjust the total available battery capacity using the BlackVue Battery manager app.

Multiple expansion batteries can be connected together in sequence to extend usage time even further. Please note charging time will also increase accordingly.

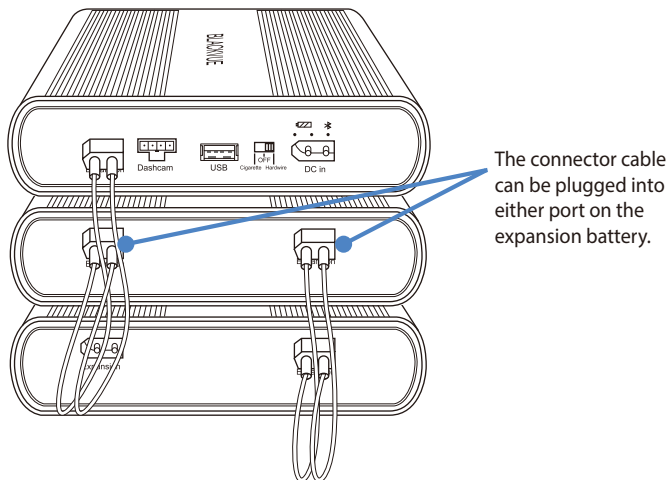

Product specifications

Model	Power Magic Ultra Battery B-124X
Color / Size / Weight	Black / 157 mm (W) x 171 mm (L) x 39.5 mm (H) / 1.4 kg
Battery Cell Type	LiFePO4
Input Voltage / Current	12V system: - Cigarette lighter plug: 12 V–17 V / 6.5 A (max) - Hardwired: 12 V–17 V / 13.5 A (max)
	24V system: - Cigarette lighter plug: 23 V–30 V / 3.4 A (max) - Hardwired: 23 V–30 V / 7.1 A (max)
Charging Voltage / Current	Cigarette lighter plug: 14.2 V / 5 A Hardwired: 14.2 V / 9 A
Charging Time	Cigarette lighter plug (standard 5 A charging): Approx. 80 mins Hardwired (rapid 9 A charging): Approx. 40 mins
Hours of Use	Approx. 25 hours 35 mins (based on a single dashcam that consumes 3 W)
Operating Temperature	Charging Temperature: 0 °C – 45 °C (32 °F – 113 °F)
	Discharging Temperature: -10 °C – 60 °C (14 °F – 140 °F)
	Storage Temperature: -20 °C – 45 °C (-4 °F – 113 °F)
High Temperature Cut-Off	Approx. 80 °C (176 °F)
Capacity	12.8 V / 6,000 mAh / 76.8 Wh
Output Voltage / Current	Dashcam port: 11 V–14.2 V / 2 A (max)
	USB port: 4.75 V–5.25 V / 2 A (max)

Customer Support

For customer support, manual and any updates please visit www.blackvue.com.

You can also email a Customer Support expert at cs@pittasoft.com.

Limited Warranty

- The warranty period of this product is 1 year from the purchase data.
- If the product fails during normal and correct use within the warranty period, our service center will repair the product free of charge.
- Any disassembly, modification or alteration of the product will void the warranty.
- The cost to repair or fix any malfunction or problem caused by incorrect usage during the warranty period may be charged to the consumer.
- The manufacturer shall not be responsible or liable for any loss or damage caused by incorrectly using the product.

► BlackVue Power Magic Ultra Battery B-124X

De Power Magic Ultra Battery is ontworpen om uw BlackVue-dashcam voor langere tijd in de parkeerstand te voeden, zonder de accu van uw voertuig te gebruiken.

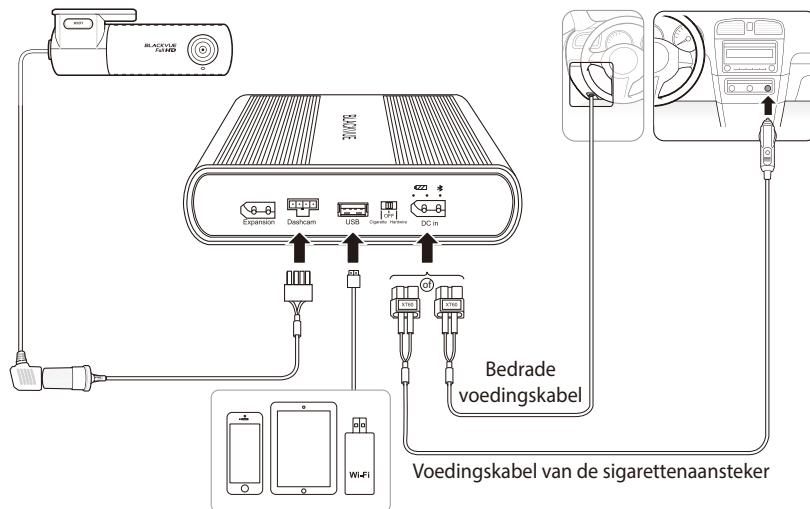

► Veiligheidsinstructies

Onjuist gebruik van de Power Magic Ultra Battery kan leiden tot slechte prestaties, oververhitting, ontbranding, ontploffing, enz. Voor het juiste gebruik van het product, dient u de volgende aanwijzingen in acht te nemen:

- Maak uzelf vertrouwd met de inhoud van de gebruikershandleiding voordat u het product gebruikt.
- Gebruik uitsluitend de originele door de fabrikant meegeleverde BlackVue-kabels. Neem voor vervangingen contact op met de klantenservice of uw dichtstbijzijnde distributeur.
- Gebruik het product alleen om een dashcam te voeden.
- Stel het product niet bloot aan direct zonlicht of hitte.
- Stel niet bloot aan hoge temperaturen.
- Gebruik geen sigarettenaansteker met splitter met het product.
- Zet het product niet in een magnetron of in een omgeving met hoge druk.
- Repareer of modificeer het product niet zelf.
- Gooi niet met de batterij en onderwerp het niet aan fysieke schokken.
- Haal het product niet uit elkaar, druk het niet samen en doorboor het niet.
- Gebruik het product niet in een elektrostatische omgeving omdat dit de werking van het batterijbeschermingscircuit kan beïnvloeden.
- Als het product tijdens het gebruik een ongebruikelijke geur afgeeft, haal het dan onmiddellijk los en neem contact op met de klantenservice of uw dichtstbijzijnde distributeur.

- Als de batterij opzwellt, stop dan onmiddellijk met het gebruik van het product. Neem contact op met de klantenservice of uw dichtstbijzijnde distributeur.
- Houd het product uit de buurt van kinderen en huisdieren.
- Zorg ervoor dat metalen voorwerpen niet in contact komen met de aansluitingen van de voedings- en uitgangskabels.
- Zorg dat de batterij niet in contact komt met water of andere vloeistoffen.
- Pittasoft Co., Ltd. is niet aansprakelijk voor schade die voortvloeit uit het demonteren, openen of modificeren van het product.

► Wegwerpen van de batterij

1. Alle elektrische en elektronische producten dienen afzonderlijk van het huishoudelijk afval te worden afgevoerd via speciale inzamelingspunten die hiervoor zijn aangewezen door de overheid of de plaatselijke autoriteiten. Neem contact op met de plaatselijke autoriteiten om meer te weten te komen over de mogelijkheden van wegwerpen en hergebruik die beschikbaar zijn in uw omgeving.
2. Niet verbranden of blootstellen aan vuur. Blootstelling aan overmatige hitte kan leiden tot brand of een explosie.

► Onderdelen

Controleer de doos voor elk van de volgende items voordat u de Power Magic Ultra Battery B-124X installeert.



Power Magic Ultra
Battery B-124X



Gebruikershandleiding

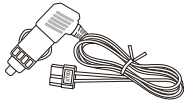

Voedingskabel van de
sigarettenaansteker

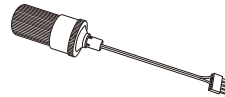

Uitgangskabel voor dashcam
(sigarettenaansteker)

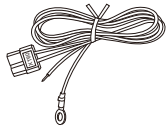

Bedrade voedingskabel

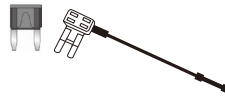

Zekeringsplitters (3 types)

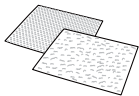

Klittenbandjes (2 EA)

📄 Opmerking



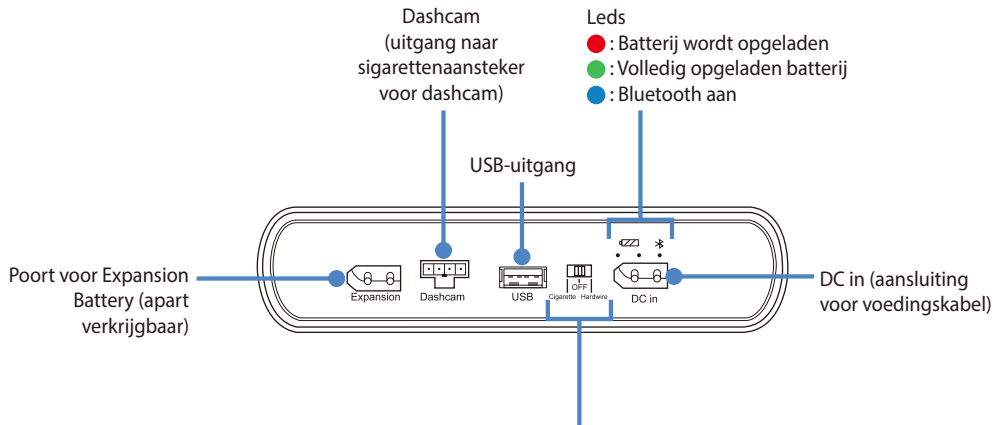
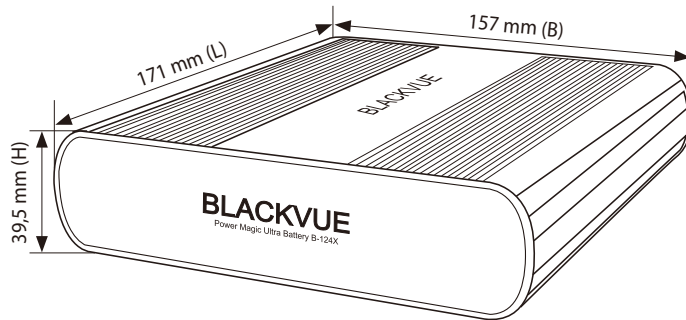

















De Power Magic Expansion Battery B-124E wordt geleverd met een connectorkabel in plaats van de bovenstaande kabels/ zekeringsplitters.



Aan/uit-knop

- Cigarette: Selecteer dit wanneer de Ultra Battery wordt gevoed vanuit een sigarettenaansteker met behulp van een voedingskabel voor een sigarettenaansteker (standaard opladen met 5 A)
- Hardwire: Selecteer dit wanneer de Ultra Battery met draden in aangesloten op het zekeringspaneel van het voertuig met behulp van een bedrade voedingskabel (snel opladen met 9 A)
- OFF: Zet de Ultra Battery uit

› Ledlampjes en pieptonen

	Leds	Pieptoon*
Aangezet	  	Alle 3 de leds gaan samen aan en vervolgens één voor één uit.
Begonnen met opladen	  	Rode led knippert 5 seconden
Opladen	  	Rode led brandt
Volledig opgeladen	  	Groene led brandt
Bluetooth verbonden	  	Blauwe led brandt
Waarschuwing lage ingangsspanning/ waarschuwing hoge ingangsspanning	  	Rode en groene led knipperen samen
Waarschuwing voor oververhitting	  	Rode en groene led knipperen afwisselend

* De pieptoon kan worden uitgeschakeld via Bluetooth met behulp van de de beheerdersapp voor BlackVue Battery.

› Producteigenschappen

Laad op tijdens het rijden. Voed uw dashcam terwijl u geparkeerd staat.

- Ongeveer 25 uur en 35 minuten vermogen van 40 minuten opladen (gebaseerd op een dashcam die 3 W en een bedrade installatie gebruikt).
- Compatibel met 2 installatiemethoden:
 - Doe-het-zelf-installatie – standaard sigarettenaansteker en plug (standaard opladen met 5 A); of
 - Bedrade installatie – standaard sigarettenaansteker en kabel (snel opladen met 9 A)
- Verdubbel de gebruiksduur eenvoudig door een Expansion Battery (apart verkrijgbaar) aan te sluiten
- Configureer instellingen via Bluetooth met behulp van de bijbehorende smartphone-app
- Compatibel met elektrische systemen van zowel auto's (12 V) als zware voertuigen (24 V)
- Batterijbeschermingscircuit voor verhoogde veiligheid en langere levensduur van de batterij.
- Laad uw Ultra Battery op en voed tegelijkertijd uw dashcam tijdens het rijden.
- Uitgangsvermogen schakelt automatisch over op voeding van de Ultra Battery wanneer de motor uit staat.
- Levensduur van de batterij: Nominaal voor 1500 (her)laadcycli voordat de batterijcapaciteit onder de 80% van de oorspronkelijke capaciteit komt te liggen.
- Uitschakelfunctie bij hoge temperatuur schakelt de batterij uit als de interne temperatuur 80°C bereikt.
- Wanneer de Ultra Battery UIT staat, blijft deze langer dan 1 jaar opgeladen.
- Met 1 USB-poort (5 V) kunt u gelijktijdig een ander apparaat (smartphone, mobiele wifi-hotspot, enz.) opladen terwijl de dashcam wordt gevoed

Installatiehandleiding

1. Zet de aan/uit-schakelaar in UIT-stand.



2. Voor Doe-het-zelf-installatie met behulp van een voedingskabel van de sigarettenaansteeker:

- a. Steek de voedingskabel van de sigarettenaansteeker in de **DC in**-poort van de Ultra Battery. Steek het andere uiteinde van de voedingskabel in aansluiting van de sigarettenaansteeker van het voertuig.

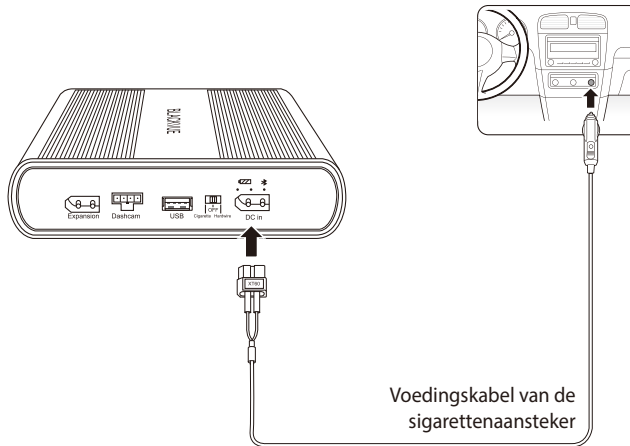

- b. Zet de aan/uit-schakelaar in **Cigarette**-stand. Ga verder naar stap 3.

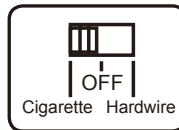

⚠ Let op

Wanneer u een voedingskabel van de sigarettenaansteeker gebruikt, dient u de schakelaar op **Cigarette** te zetten. Als u de schakelaar in **Hardwire**-stand zet wanneer u een voedingskabel van de sigarettenaansteeker gebruikt, kan dit leiden tot storing, oververhitting, ontsteking, enz. van het product.

of

2. Voor een bedrade installatie met een bedrade voedingskabel:

- Steek de *bedrade voedingskabel* in de **DC in**-poort van de Ultra Battery.

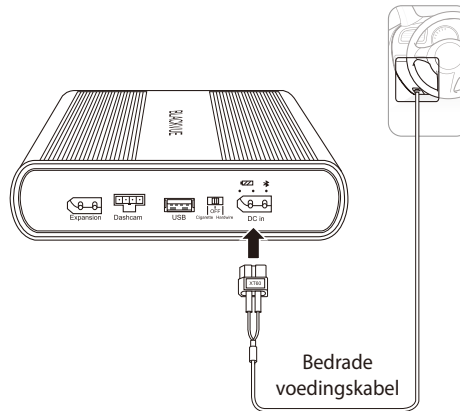

- Gebruik de gebruikershandleiding van uw voertuig om een **Omgeschakelde** (accessoirevermogen) zekering van 10 A of minder in uw interne zekeringspaneel te vinden. Meer voorkomende voorbeelden zijn de sigarettenaansteker en zekeringsleuven van de stereo van de auto.

⚠ Let op

Als u de Ultra Battery aansluit op een zekering met **Constant vermogen** (BATT), kan dit leiden tot uitputting van de accu van uw voertuig.

- Verwijder de gevonden **Omgeschakelde** zekering en paar het type ervan met een van de 3 zekeringsuiteinden.
- Steek de **ACC**-draad in het connectoruiteinde van het zekeringsuiteinde. Gebruik een krimpgereedschap of tang om de connector op de draad te krimpen.

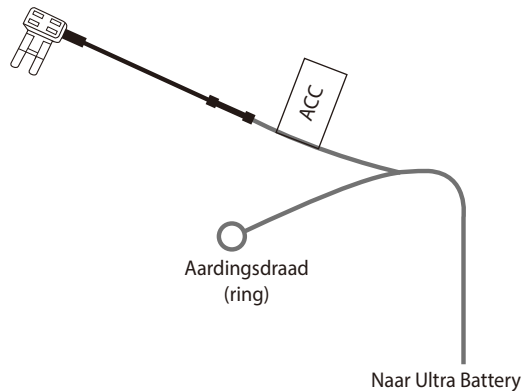

- e. Steek de zekering die u van het zekeringspaneel hebt verwijderd in de sleuf die zich het dichtst bij de mesjes op het zekeringsuiteinde bevindt.

Opmerking

Als de originele zekering een low-profile minitype is, gebruik dan de nieuwe 10 A minitype-zekering (inbegrepen).

- f. Steek een nieuwe 20 A zekering in het sleufje dat het verst verwijderd is van de mesjes van het zekeringsuiteinde.

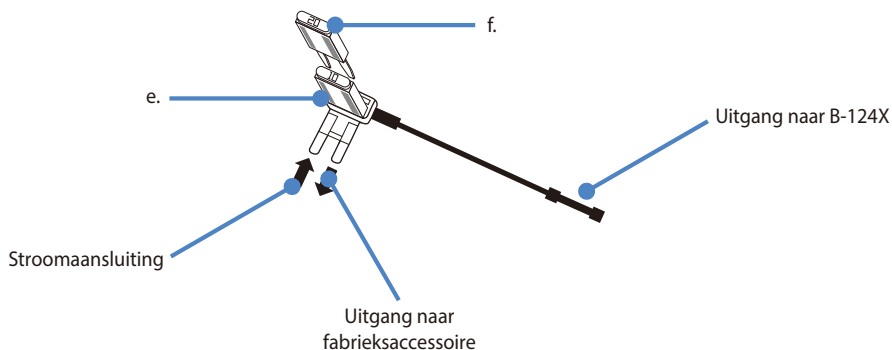

- g. Steek het zekeringsuiteinde in het lege **Omgeschakelde** zekerings sleuf in het zekeringspaneel.

Let op

Raadpleeg het diagram en plaats het zekeringsuiteinde in de juiste richting. In de juiste richting wordt de nieuwe zekering (f.) direct gevoed vanuit de zekerings sleuf, zonder dat de originele zekering (e.) extra wordt belast. Als u het zekeringsuiteinde in de omgekeerde richting plaatst, kan de extra belasting op de originele zekering ervoor zorgen dat deze springt.

- h. Sluit de aardingsdraad (ring) aan op een aardpunt (zoals een bout) dat zich direct op een kaal metalen deel van het frame van het voertuig bevindt. Bevestig de aardingsdraad aan het kale metalen frame (bijvoorbeeld door deze vast te zetten onder de bout).
- i. Zet de aan/uit-schakelaar in **Hardwire**-stand.

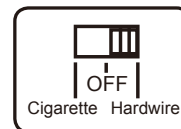
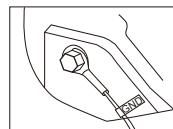

3. Steek de 'Uitgangskabel' in de poort met het label **Dashcam** op de Ultra Battery.

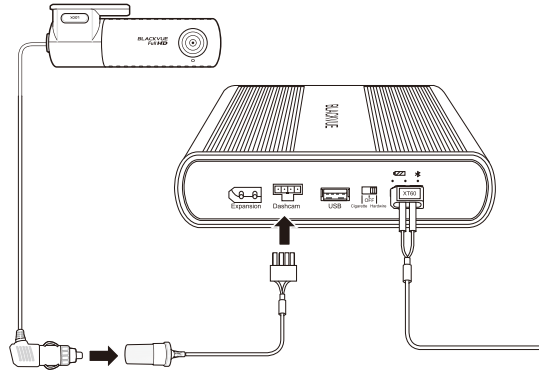

4. Steek de stekker van uw dashcam in de sigarettenaansteker op de 'Uitgangskabel' van de Ultra Battery.

Opmerking

Om te zorgen voor een goed elektrisch contact, kunt u elektrische tape gebruiken om de stekker en de aansluiting aan elkaar te bevestigen.

5. Gebruik de wrikker om de hoeken van de afwerking van de voorruit op te tillen en duw het netsnoer eronder. Gebruik de meegeleverde klittenbandjes om de Ultra Battery op zijn plaats te bevestigen

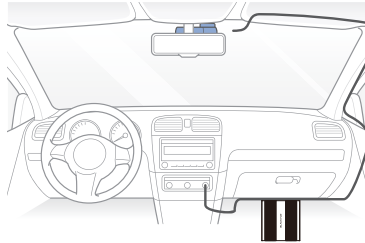

Let op

Stel het product niet bloot aan direct zonlicht en/of hitte.

► Beheerdersapp voor BlackVue Battery

Download de beheerdersapp voor **BlackVue Battery** van Google Play Store (Android) of Apple App Store (iOS) om vermogen en instellingen te beheren.



Verbinding maken met de Ultra Battery via Bluetooth

1. Zet de Ultra Battery aan.
 - Als u gebruik maakt van de *voedingskabel van de sigarettenaansteker*, zet u de aan/uit-schakelaar in **Cigarette**-stand.
 - Als u gebruik maakt van de *bedrade voedingskabel*, zet u de aan/uit-schakelaar in **Hardwire**-stand.
2. Ga naar de **Instellingen** van uw smartphone en zet **Bluetooth** aan.
3. Open de beheerdersapp voor BlackVue Battery. Selecteer uw Ultra Battery uit de lijst. Als uw Ultra Battery niet wordt weergegeven, tikt u op **Scan** om de lijst te verversen.
 - Op elke Ultra Battery zit een sticker met de unieke Bluetooth-ID.

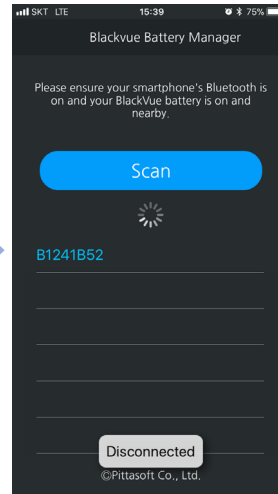
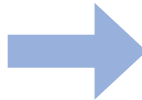

Batterijinformatiescherm

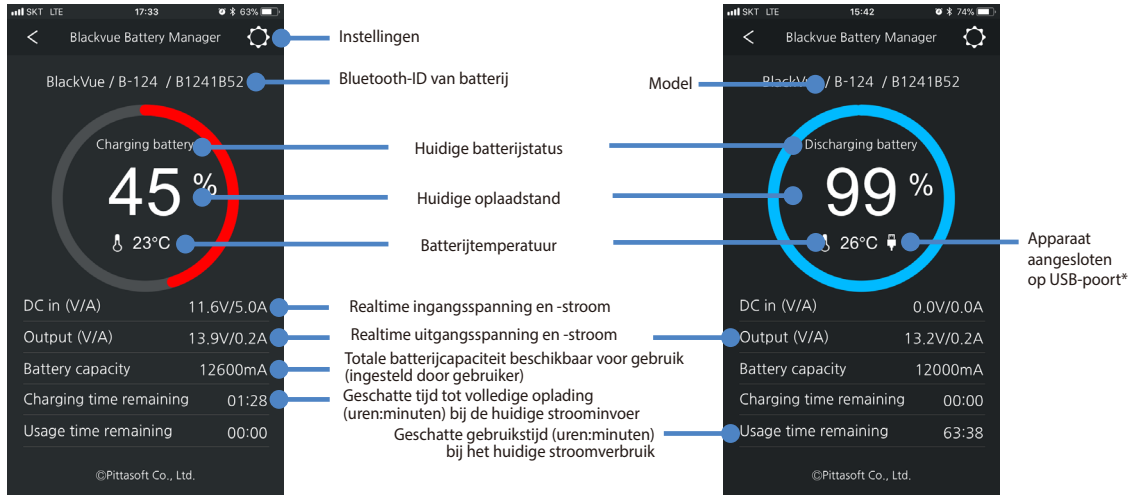

* Sommige USB-kabels worden mogelijk niet gedetecteerd

Batterijinstellingenscherm

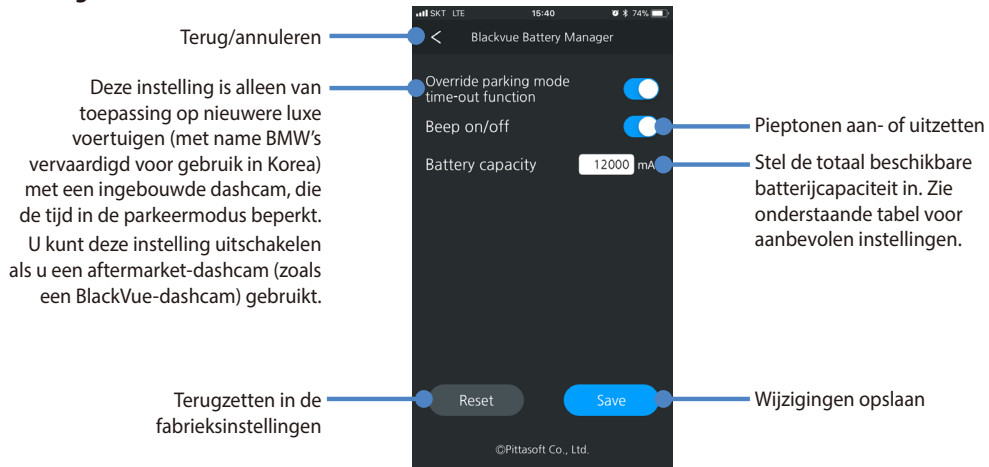

Capaciteit van de batterij

Aantal batterijen	Aanbevolen instelling voor batterijcapaciteit
1 (Ultra)	6000 mAh
1 (Ultra) + 1 (Uitbreiding)	12.600 mAh
1 (Ultra) + 2 (Uitbreiding)	19.200 mAh
1 (Ultra) + 3 (Uitbreiding)	25.800 mAh
1 (Ultra) + 4 (Uitbreiding)	32.400 mAh
1 (Ultra) + 5 (Uitbreiding)	39.000 mAh

Voor elke extra uitbreidingsbatterij raden we een verhoging van 6600 mAh aan.

► Power Magic Expansion Battery B-124E (apart verkrijgbaar)

Verdubbel de gebruiksduur eenvoudig door een Power Magic Expansion Battery B-124E (6600 mAh / 84,5 Wh) aan te sluiten. Wanneer de Ultra Battery en 1 uitbreidingsbatterij volledig zijn opgeladen, kunnen ze in totaal ongeveer 53 uur en 45 minuten vermogen leveren (gebaseerd op een enkele dashcam die 3 W verbruikt). De oplaadtijd is ongeveer 2 uur en 30 minuten met sigarettenaansteker of 1 uur en 20 minuten bedraad.

Als u 1 of meer uitbreidingsbatterijen toevoegt, stel dan de totale beschikbare batterijcapaciteit in met de beheerdersapp voor BlackVue Battery.

Meerdere uitbreidingsbatterijen kunnen achter elkaar worden aangesloten om de gebruikstijd nog verder te verlengen. Houd er rekening mee dat de oplaadtijd ook dienovereenkomstig zal toenemen.

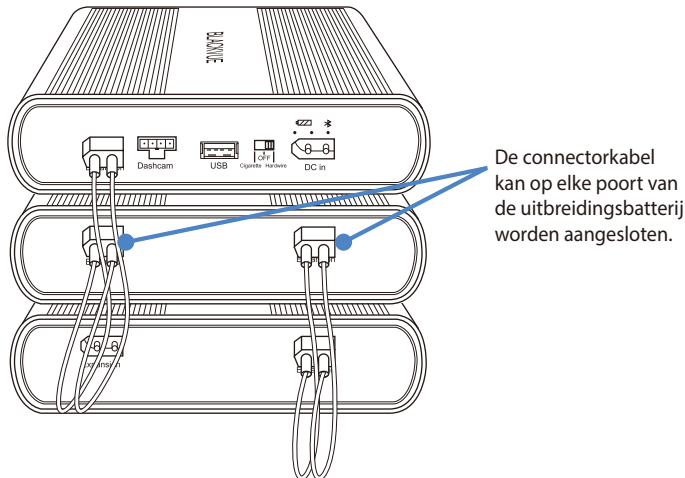

Productspecificaties

Model	Power Magic Ultra Battery B-124X
Kleur/Afmetingen/Gewicht	Zwart / 157 mm x 171 mm x 39,5 mm (B x L x H) / 1,4 kg
Type batterijcel	LiFePO4
Ingangsspanning/-stroom	12 V systeem: - Sigarettenaansteker: 12 V–17 V / 6,5 A (max.) - Bedraad: 12 V–17 V / 13,5 A (max.)
	24V systeem: - Sigarettenaansteker: 23 V–30 V / 3,4 A (max.) - Bedraad: 23 V–30 V / 7,1 A (max.)
Oplaadspanning/-stroom	Sigarettenaansteker: 14,2 V / 5 A Bedraad: 14,2 V / 9 A
Oplaadtijd	Sigarettenaansteker (standaard opladen met 5 A): Ca. 80 min. Bedraad (snel opladen met 9 A): Ca. 40 min.
Aantal gebruiksuren	Ca. 25 uur en 35 minuten (gebaseerd op een enkele dashcam die 3 W verbruikt)
Bedrijfstemperatuur	Oplaadtemperatuur: 0 °C – 45 °C (32 °F – 113 °F)
	Ontlaadtemperatuur: -10 °C – 60 °C (14 °F – 140 °F)
	Opslagtemperatuur: -20 °C – 45 °C (-4 °F – 113 °F)
Onderbreking bij hoge temperatuur	Ca. 80 °C (176 °F)
Capaciteit	128 V / 6000 mAh / 76,8 Wh
Uitgangsspanning/-stroom	Dashcam-poort: 11 V–14,2 V / 2 A (max.)
	USB-poort: 4,75 V–5,25 V / 2 A (max.)

Customer Support

Bezoek voor Customer Support, handleiding en updates www.blackvue.com

U kunt ook een deskundige bij Customer Support e-mailen via cs@pittasoft.com

Beperkte garantie

- De garantieperiode van dit product is 1 jaar vanaf de aankoopdatum.
- Als het product bij normaal en correct gebruik binnen de garantieperiode stopt met werken, zal ons servicecentrum het product kosteloos repareren.
- Demontage, aanpassing of wijziging van het product maakt de garantie ongeldig.
- De kosten voor het repareren van defecten of problemen veroorzaakt door onjuist gebruik tijdens de garantieperiode, kunnen in rekening worden gebracht bij de consument.
- De fabrikant is niet verantwoordelijk of aansprakelijk voor enig verlies of schade veroorzaakt door verkeerd gebruik van het product.

▶ BlackVue Power Magic Ultra Battery B-124X

Power Magic Ultra Battery er designet for å forsyne ditt BlackVue dashkamera med strøm i Parkeringsmodus over lengre perioder, uten at det skal tømme bilbatteriet.

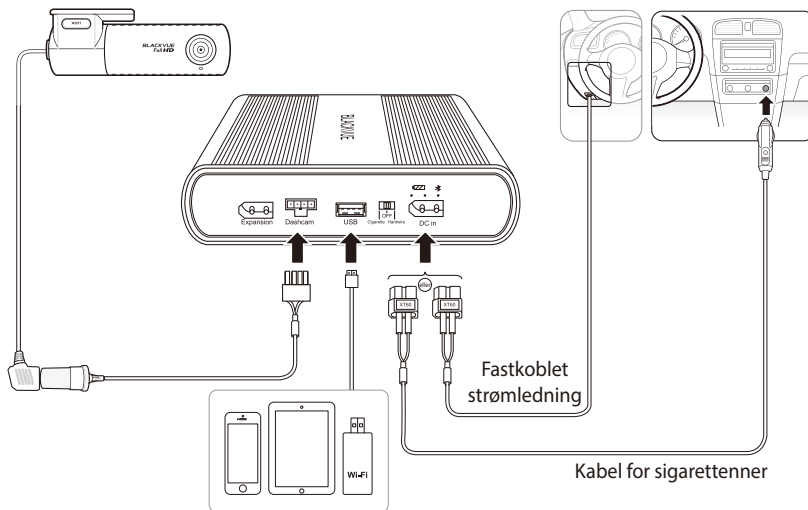

▶ Sikkerhetsinstruksjoner

Feilaktig bruk av Power Magic Ultra Battery kan svekke batteriets ytelser, og kan til og med forårsake overheting, antenning, eksplosjon, osv. For å bruke produktet riktig, må du holde deg til følgende retningslinjer:

- Gjør deg kjent med innholdet i brukermanualen før du tar i bruk produktet.
- Bruk kun BlackVue originalkabler, medlevert fra produsenten. Kontakt kundesupport eller nærmeste forhandler hvis du trenger reservedeler.
- Bruk dette produktet kun for å forsyne et dashbordkamera med strøm.
- Produktet må ikke utsettes for direkte sollys eller varme.
- Må ikke utsettes for høye temperaturer.
- Produktet må ikke brukes med en multilader (adapter) for sigarettener.
- Ikke sett produktet i en mikrobølgeovn eller i et høytrykksmiljø.
- Man skal ikke selv foreta noen endringer eller reparasjoner på produktet.
- Batteriet skal ikke utsettes for brå bevegelser eller fysiske støt.
- Produktet må ikke demonteres, komprimeres eller perforeres.
- Ikke bruk produktet i noe elektrostatisk miljø. Dette kan påvirke batteriets sikring og strømkrets.
- Hvis produktet avgir en uvanlig lukt under bruk, må du straks koble det ut, og kontakte kundeservicen eller nærmeste forhandler.

- Hvis produktet ser ut til å swelle, må du straks slutte å bruke det. Kontakt kundesupport eller nærmeste forhandler.
- Hold produktet unna barn og kjæledyr.
- Ikke la metalliske gjenstander komme i berøring med batteripolene eller strømkablene.
- Sørg for at batteriet ikke kommer i berøring med vann eller andre væsker.
- Pittasoft Co., Ltd. står ikke ansvarlig for skader som resulterer av at produktet er blitt demontert, åpnet eller endret.

➤ Avhending av batteripakken

1. Kast ikke elektroniske og elektriske produkter i husholdningsavfallet. Lever dem inn på en miljøstasjon som er godkjent av myndighetene. Kontakt de lokale myndighetene for å vite mer om alternativene for avhending og resirkulering som finnes i området ditt.
2. Må ikke brennes eller utsettes for flammer. Å utsette produktet for høy varme kan føre til brann eller eksplosjon.

➤ Komponenter

Før du installerer Power Magic Ultra Battery B-124X, sjekk at boksen inneholder følgende deler.



Power Magic Ultra
Battery B-124X



Brukermanual



Kabel for sigaretttenner

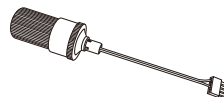

Utgangskabel for
dashbordkamera
(for sigaretttenneren)

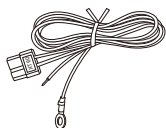

Fastkoblet strømledning

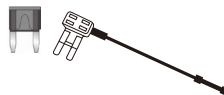

Sett med sikringer (3 typer)

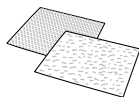

Borrelåsbånd (2 EA)

Merk



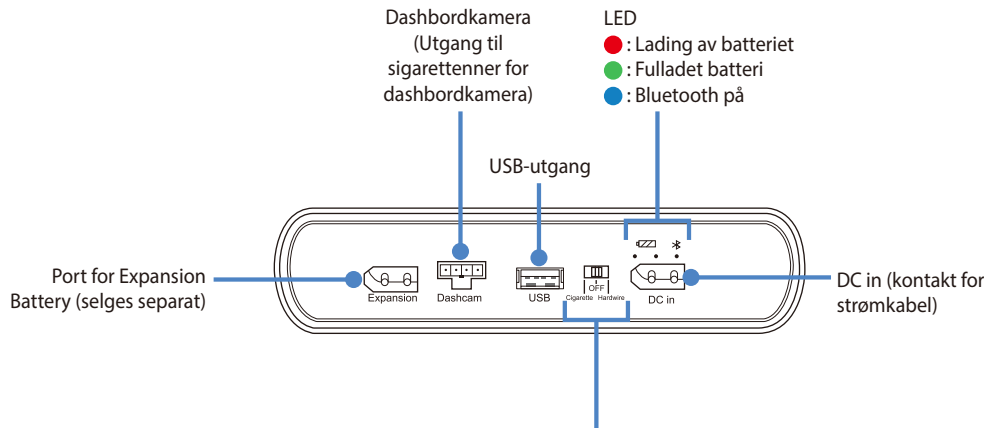
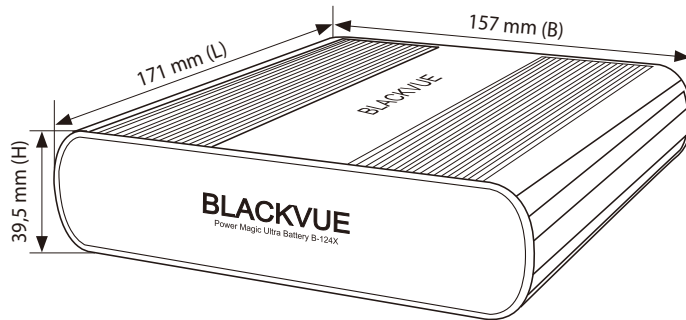

















Power Magic Expansion Battery B-124E leveres med en kabelforbinder i stedet for sikringssettet med kabel, som avbildet over.



Av/på-bryter

- Cigarette: Velg denne posisjonen hvis ditt Ultra Battery får strøm via sigaretteneren med en sigarettenerkabel (standard 5 A lading)
- Hardwire: Velg denne posisjonen hvis ditt Ultra Battery er koblet fast til bilens sikringspanel ved hjelp av en fast strømledning (9 A hurtig lading)
- OFF: Slå av Ultra Battery.

LED indikatorer og pipetoner

	LED		Pipetoner*
Når den slås på	  	Alle 3 LED-lamper slås på samtidig, og slukner én etter én.	Piper fire ganger
Lading har startet	  	Rød LED blinker i 5 sekunder	Piper en gang
Lading	  	Rød LED lyser	
Fullt ladet	  	Grønn LED lyser	
Bluetooth koblet til	  	Blå LED lyser	
Melding om at inngangsspenningen er for lav/Melding om at inngangsspenningen er for høy	  	Rød og grønn LED blinker samtidig	
Melding om overoppheting	  	Rød LED og grønn LED blinker etter hverandre	Piper etter hvert sekund

* Pipelydene kan deaktiveres via Bluetooth ved å bruke appen Blackvue Battery Manager.

Produktets funksjoner

Lader under kjøringen. Forsyner dashbordkameraet ditt med strøm mens bilen står parkert.

- Ca. 25 timer 35 min med strøm etter en ladetid på 40 minutter (basert på at et dashbordkamera bruker 3 W, og at det er koblet til en fast installasjon).
- Kompatibel med 2 installasjonsmetoder:
 - DIY installasjon - standard sigarettenner og plugg (5 A standard lading); eller
 - Fastkoblet installasjon - standard sigarettenner og fast kabling (9A rask lading)
- Tiden kan lett doubles ved at man kobler til et Expansion Battery (selges separat)
- Registrer innstillingene via Bluetooth ved å bruke en app på mobiltelefonen
- Kompatibel både med elektriske anlegg i bil (12 V) og i lastebil (24 V)
- Batteriet har en vernekrets for bedre sikkerhet og for forlenget levetid.
- Lad opp ditt Ultra Battery når du kjører, samtidig som du forsyner dashbordkameraet med strøm.
- Så snart motoren stanser, stilles det automatisk inn for at strømmen skal trekkes fra Ultra Battery, og ikke fra bilbatteriet.
- Batteriets livssyklus: Beregnet for 1 500 fulle ut- og oppladninger før batteriets kapasitet faller under 80% av sin originale kapasitet.
- Hvis batteriets interne temperatur når opp til 80°C (176 °F), er det utstyrt med en automatisk utkoblingsfunksjon.
- Når Ultra Battery settes på OFF, vil det fortsatt være ladet i over 1 år.
- Har du 1 USB-port (5 V) kan du samtidig lade et annet utstyr (mobiltelefon, Wi-Fi hotspot, osv.) mens dashbordkameraet er koblet til

► Installasjonsveiledning

1. Sett strømbryteren på OFF.

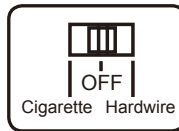

2. For DIY installasjon ved hjelp av en kabel for sigarettenner:

- a. Plugg inn sigarettenner-kabelen i DC in -porten på Ultra Battery. Sett inn den andre enden av kabelen i bilens sigarettenner.

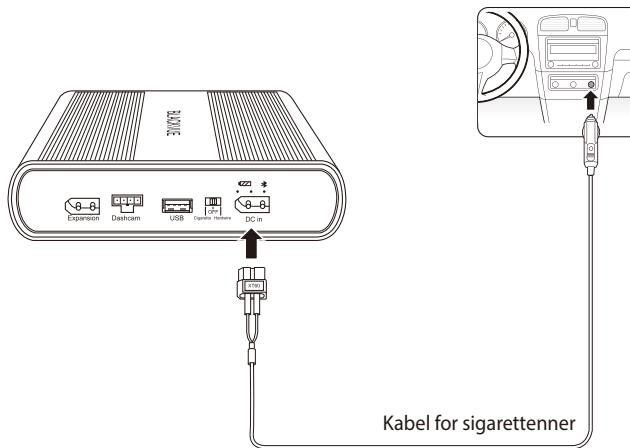

- b. Sett strømbryteren på **Cigarette**. Gå til etappe 3.

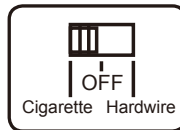

⚠ Advarsel

Hvis du bruker en sigarettenner-kabel, må du sette bryteren på **Cigarette**. Hvis du setter bryteren på **Hardwire**, og du bruker en sigarettenner-kabel, kan det resultere i feil, overheting, brann, osv.

eller

2. For en fastkoblet installasjon ved hjelp av en fast strømledning:

- Plugg inn den faste strømkabelen i **DC in** -porten på Ultra Battery.

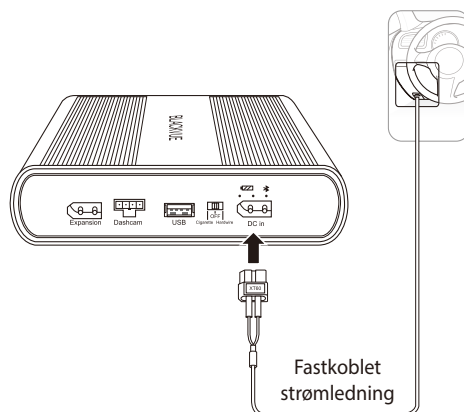

- Slå opp i bilens brukermanual og finn fram til en **Tilkoblet** (kraftforbrukende utstyr) sikring på 10A eller lavere i kupésikringsboksen. Typiske eksempler kan være sikringene til sigarett-tenneren og stereoanlegget.

⚠ Advarsel

Hvis du kobler Ultra Battery til en sikring med **Konstant strøm** (BATT), kan det føre til at bilens batteri lader ut.

- Fjern den **Tilkoblede** sikringen som du har identifisert, og bruk riktig type flatsikring av de 3 som er medlevert.
- Sett **ACC** kabelen inn i enden på flatsikringens kontakt. Bruk ei kabelskotang eller ei presstang for å feste forbinderen til kabelen.

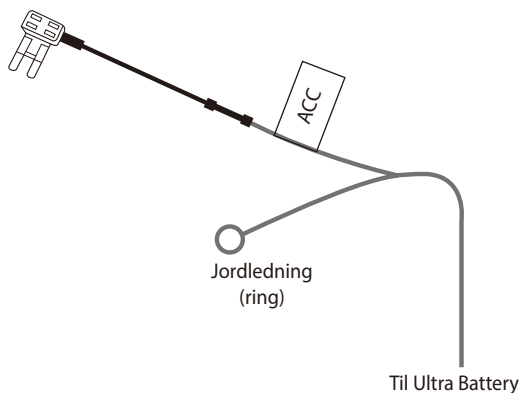

- Sett inn sikringen som du tok ut av sikringsboksen, inn i sporet som er nærmest bladene på flatsikringen.

Merk

Hvis originalsikringen er en lavprofil sikring av mini type, må du i stedet bruke den nye 10A-sikringen av mini type (medlevert).

- f. Sett inn en ny 20A sikring i sporet som er lengst fra flatsikringens blader.

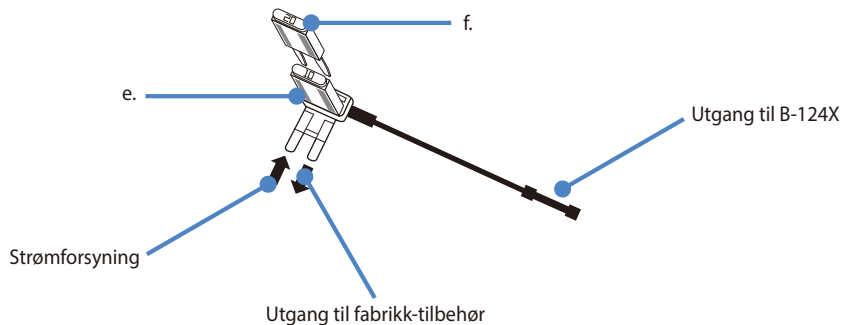

- g. Sett inn sikringen i det tomme **Tilkoblede** sikringssporet i sikringsboksen.

Advarsel

Følg sikringstegningen, og sett inn sikringen med kontakten riktig vei. Hvis den nye sikringen (f.) er montert riktig vei, vil den få strøm direkte fra sikringssporet uten å belaste originalsikringen (e.) ytterligere. Hvis du setter inn sikringen feil vei, vil tilleggsbelastningen ramme originalsikringen, noe som kan føre til at sikringen vil gå.

- h. Koble til jordingskabelen (ring) til et jordingspunkt, som for eksempel en bolt, som sitter fast til bilens bare metallramme. Fest jordingskabelen til metallrammen (for eksempel ved å klemme den fast med skruen).
- i. Sett strømbryteren på **Hardwire**.

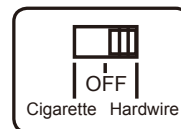
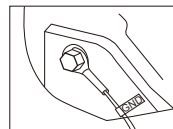

3. Sett inn 'Utgående kabel' i porten som er markert **Dashcam** på ditt Ultra Battery.

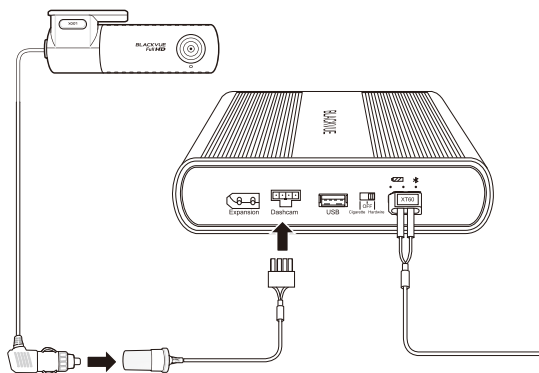

4. Sett inn dashkameraets strømkabel inn i sigarettenneren på Ultra Batteriets 'Utgående kabel'.

Merk

For å forsikre deg om at du har en god elektrisk kontakt, kan du bruke elektriker tape for å holde sammen pluggen og stikkkontakten.

5. Bruk vippeverkøyet til å løfte forsiktig kanten av listen rundt frontruten, og skyv inn strømledningen. Bruk medlevert borrelåsband for å holde ditt Ultra Battery på plass

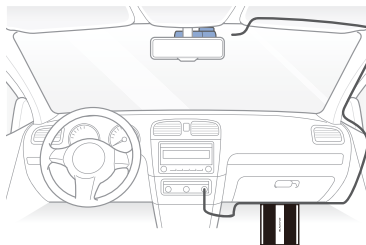

Advarsel

Produktet må ikke utsettes for direkte sollys og/eller varme.

► Appen BlackVue Battery Manager

Last ned appen **BlackVue Battery** manager fra Google Play Store (Android) eller fra Apple App Store (iOS) for å kunne håndtere strømforstyrrelsen og andre innstillinger.



Koble til Ultra Battery via Bluetooth

1. Slå på ditt Ultra Battery.
 - Hvis du bruker *en kabel for sigarettene* må du sette strømbryteren på **Cigarette**.
 - Hvis du bruker *en fastkoblede strømledning* må du sette strømbryteren på **Hardwire**.
2. Gå til **Innstillinger** i mobiltelefonen din, og slå på **Bluetooth**.
3. Start appen BlackVue Battery manager. Velg ditt Ultra Battery fra listen. Hvis du ikke får opp ditt Ultra Battery, må du trykke på **Scan** for å oppdatere listen.
 - Du finner et klistremerke på hvert Ultra Battery med batteriets unike Bluetooth ID.

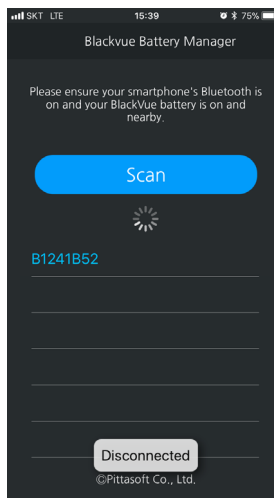
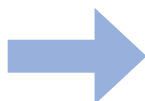

Skjerm med batteriinformasjon

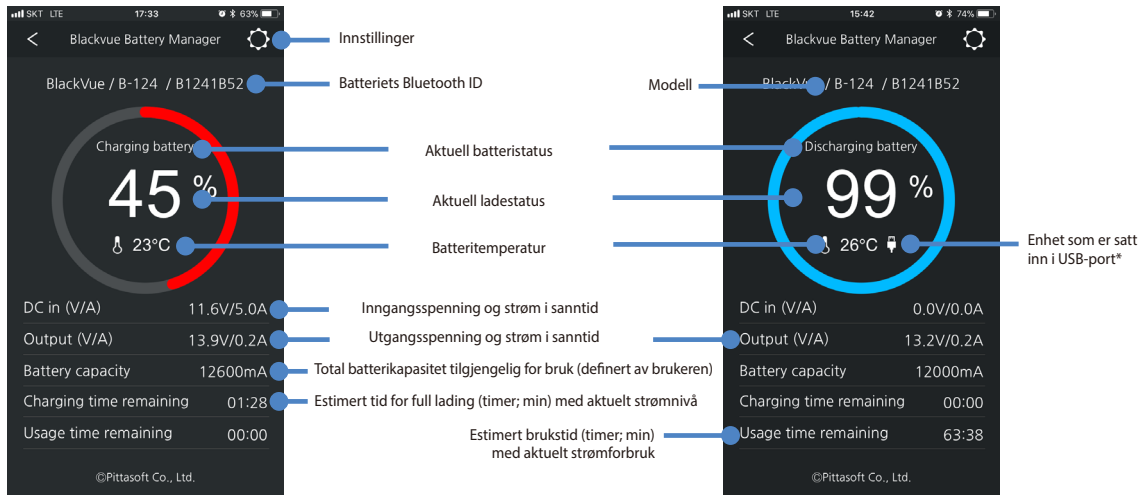

* Enkelte USB-kabler vil kanskje ikke detekteres

Skjerm med batteriinnstillinger

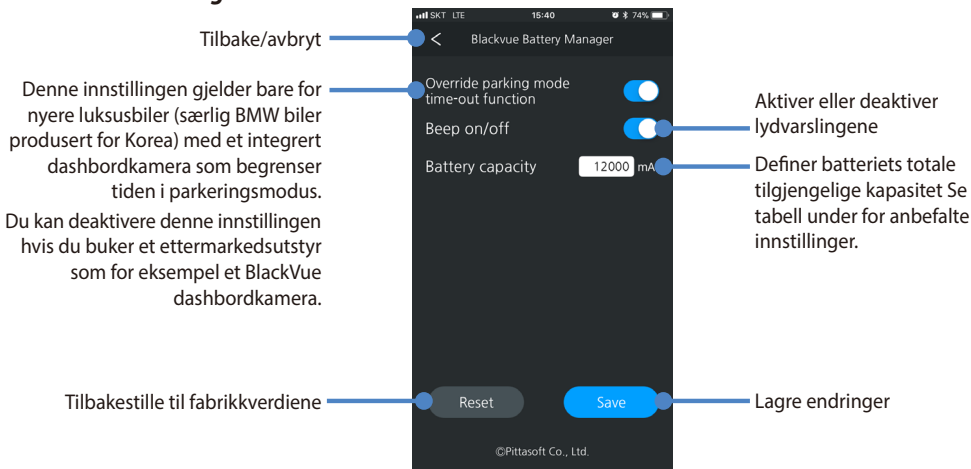

Batterikapasitet

Antall batteripakker	Anbefalt batterikapasitet innstilling
1 (Ultra)	6 000 mAh
1 (Ultra) + 1 (Expansion)	12 600 mAh
1 (Ultra) + 2 (Expansion)	19 200 mAh
1 (Ultra) + 3 (Expansion)	25 800 mAh
1 (Ultra) + 4 (Expansion)	32 400 mAh
1 (Ultra) + 5 (Expansion)	39 000 mAh

For hvert ekstra batteri, anbefaler vi å øke verdien med 6 600 mAh.

► Power Magic Expansion Battery B-124E (selges separat)

Hvis du setter inn et Power Magic Expansion Battery B-124E (6.600 mAh / 84,5 Wt) vil du lett doble brukstiden. Hvis du har et Ultra Battery og et tilleggsbatteri, og begge er fulladet, kan de forsyne dashbordkameraet med strøm i omtrent 53 timer og 45 min tilsammen (på grunnlag av at et enkelt dashbordkamera har et forbruk 3 W). Ladetid er omtrent 2 timer og 30 minutter (i sigarettenneren) / 1 time 20 minutter (med fast kobling).

Hvis du legger til 1 eller flere tilleggsbatterier, må du justere den totale tilgjengelige batterikapasiteten ved hjelp av appen BlackVue Battery manager.

Man kan seriekoble flere tilleggsbatterier for å øke brukstiden ytterligere. Husk at ladetiden også vil øke i henhold til det.

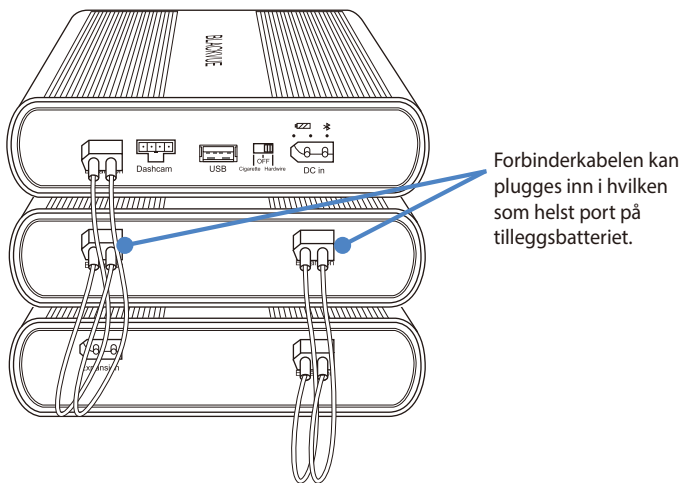

Produktspesifikasjoner

Modell	Power Magic Ultra Battery B-124X
Farge / Størrelse / Vekt	Svart / 157 mm (B) x 171 mm (L) x 39,5 mm (H) / 1,4 kg
Type battericelle	LiFePO4
Inngangsspenning / Strøm	12V-system: - Sigarettenner plugg: 12 V–17 V / 6,5 A (maks) - Fastkoblet: 12 V–17 V / 13,5 A (maks)
	24V-system: - Sigarettenner plugg: 23 V–30 V / 3,4 A (maks) - Fastkoblet: 23 V–30 V / 7,1 A (maks)
Ladespenning / Strøm	Sigarettenner plugg: 14,2 V / 5 A Fastkoblet: 14,2 V / 9 A
Ladetid	Sigarettenner plugg (standard 5A lading): Ca. 80 minutter Fastkoblet (rask 9A lading): Ca. 40 minutter
Brukstimer	Omtrent 25 timer og 35 min (basert på et enkelt dashbordkamera med et forbruk på 3 W)
Brukstemperatur	Ladingstemperatur 0 °C – 45 °C (32 °F – 113 °F)
	Utladningstemperatur: -10 °C – 60 °C (14 °F – 140 °F)
	Lagringstemperatur: -20 °C – 45 °C (-4 °F – 113 °F)
Høy temperatur-avstenging	Ca. 80 °C (176 °F)
Kapasitet	12,8 V / 6.000 mAh / 76,8 Wh
Utgangsspenning / Strøm	Dashbordkameraporten: 11 V–14,2 V / 2 A (maks)
	USB-port: 4,75 V–5,25 V / 2 A (maks)

Kundestøtte

For kundesupport, manualer og oppgraderinger, gå inn på nettstedet www.blackvue.com

Du kan også kontakte en kundestøtteekspert på cs@pittasoft.com

Begrenset garanti

- Produktets garanti varer i 1 år fra produktets kjøpsdato.
- Hvis det innenfor garantiperioden oppstår feil på produktet under normal og korrekt bruk, vil serviceavdelingen vår reparere produktet gratis.
- Hvis produktet er blitt demontert, modifisert eller endret, er garantien ikke gyldig.
- Kunden kan belastes med kostnadene for å reparere skader eller problemer som har oppstått på grunn av feilaktig bruk innenfor garantiperioden.
- Produsenten kan ikke holdes ansvarlig for skader eller tap som følge av feil eller utilsiktet bruk av produktet.

BlackVue Power Magic Ultra Battery B-124X

Power Magic Ultra Battery on suunniteltu syöttämään virtaa BlackVue-autokameralle, joka on pitkiä aikoja Parking-tilassa ajoneuvon akkua käyttämättä.

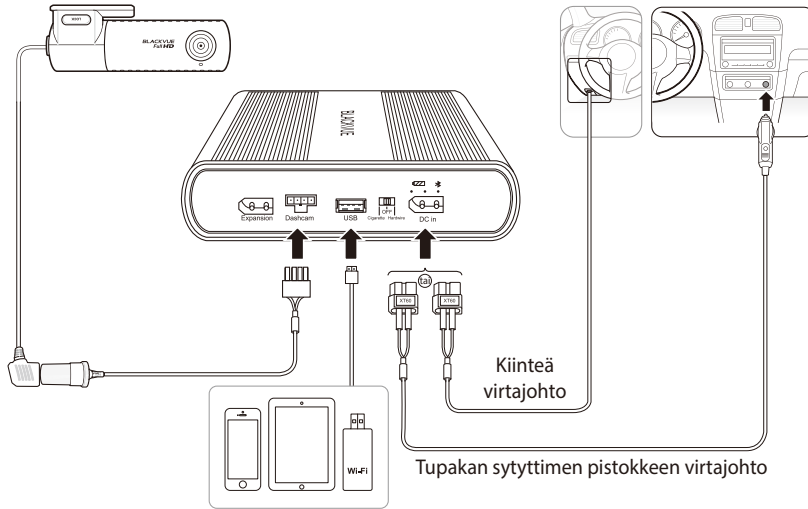

Turvallisuusohjeet

Virheellinen Power Magic Ultra Battery -akun käyttö saattaa aiheuttaa suorituskyvyn heikkenemistä ja ylikuumentumista, syttymisen, räjähdysriskin jne. Käytä tuotetta oikein noudattamalla seuraavia ohjeita:

- Tutustu käyttöoppaaseen ennen tuotteen käyttämistä.
- Käytä vain valmistajan toimittamia BlackVue-johtoja. Ota varaosiin liittyen yhteyttä asiakastukeen tai lähimpään jälleenmyyjään.
- Käytä tuotetta vain virran syöttämiseen autokameraan.
- Älä altista tuotetta suoralle auringonvalolle tai kuumuudelle.
- Älä altista korkeille lämpötiloille.
- Älä käytä tuotteen kanssa tupakansytyttimen pistokkeen jakajaa (sovitinta).
- Älä aseta tuotetta mikroaaltouuniin tai korkeapaineympäristöön.
- Älä korjaa tai muuta tuotetta itse.
- Älä heitä akkua tai kohdista siihen mitään fyysisiä iskuja.
- Älä pura, purista tai lävistä tuotetta.
- älä käytä tuotetta sähköstaattisissa ympäristöissä, koska tämä saattaa vaikuttaa akun suojaosien toimintaan.
- Jos tuotteesta erittyä epätavallista hajua käytön aikana, kytke se irti välittömästi ja ota yhteyttä asiakastukeen tai lähimpään jälleenmyyjään.

- Jos akku turpoo, lopeta tuotteen käyttö välittömästi. Ota yhteyttä asiakastukeen tai lähimpään jälleenmyyjään.
- Pidä tuote poissa lasten ja lemmikkien läheltä.
- Älä anna minkään metalliesineiden koskettaa virta ja lähtöjohtojen päitä.
- Varmista, että akku ei joudu kosketuksiin veden tai muiden nesteiden kanssa.
- Pittasoft Co., Ltd. ei ole vastuussa vaurioista, jotka aiheutuvat tuotteen purkamisesta, avaamisesta tai muuttamisesta.

► Akun hävittäminen

1. Kaikki sähkö- ja elektroniikkatuotteet on hävitettävä erillään yhdyskuntajätteestä kansallisten tai paikallisten viranomaisten määrittämien keräyspisteiden kautta. Ota yhteyttä paikallisiin viranomaisiin saadaksesi tietoa alueesi hävittämis- ja kierrätysvaihtoehdoista.
2. Älä polta tai altista tulelle. Altistaminen kohtuuttomalle kuumuudelle saattaa aiheuttaa tulipalon tai räjähdyksen.

► Osat

Tarkasta, että pakkauksessa on seuraavat tuotteet ennen Power Magic Ultra Battery B-124X-akun asentamista.



Power Magic Ultra
Battery B-124X



Käyttöopas



Tupakan sytyttimen
pistokkeen virtajohto

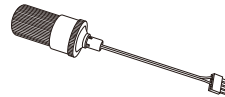

Lähtökaapeli autokameralle
(tupakan sytyttimen pistorasia)

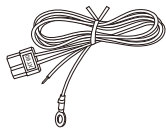

Kiinteä virtajohto

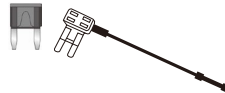

Sulaketulppasarja (3 tyyppiä)

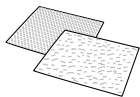

Tarrakaistaleet (2 EA)

📄 Huomautus



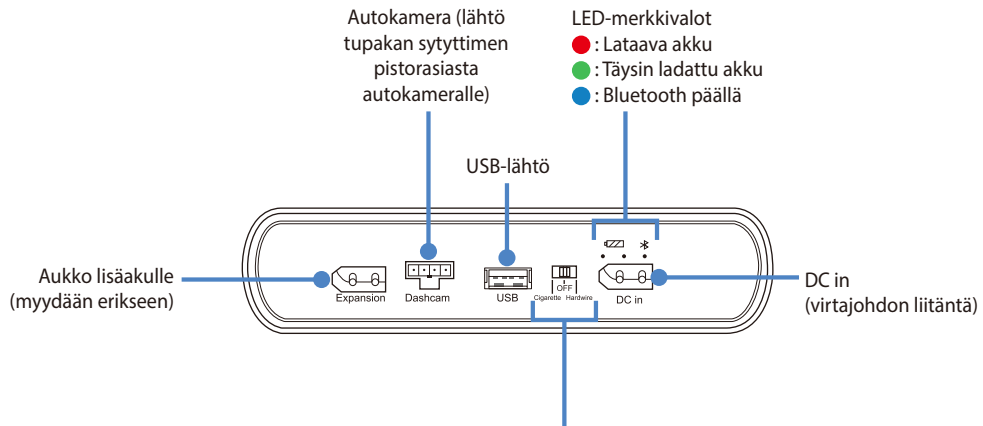
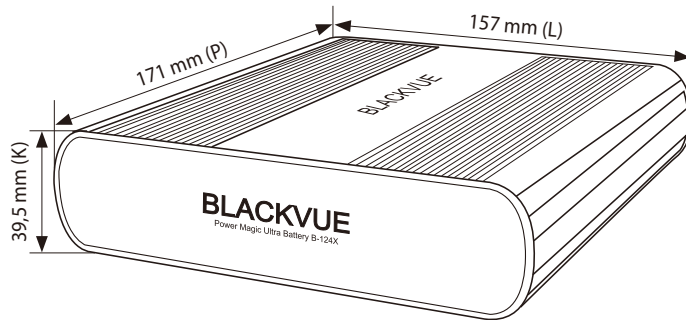

















Power Magic Expansion Battery B-124E toimitetaan liitinjohdolla, yllä mainituilla johdoilla ja sulakesarjalla.



Virtakytkin

- Cigarette: Valitse tämä, kun Ultra Battery ottaa virran tupakan sytyttimen pistorasiasta käyttämällä tupakan sytyttimen pistokkeen virtajohtoa (standardi 5 A:n lataus)
- Hardwire: Valitse tämä, kun Ultra Battery liitetään kiinteästi ajoneuvon sulakepaneeliin käyttämällä kiinteää virtajohtoa (nopea 9 A:n lataus)
- OFF: Kytke Ultra Battery pois päältä

LED-merkkivalot ja äänimerkit

	LED-merkkivalot	Äänimerkki*
Virta päällä	  	Kaikki 3 LED-merkkivaloa syttyvät yhdessä ja sammuvat yksitellen.
Lataus aloitettu	  	Punainen LED-merkkivalo vilkkuu 5 sekuntia
Lataa	  	Punainen LED-merkkivalo on päällä
Täysin ladattu	  	Vihreä LED-merkkivalo on päällä
Bluetooth yhdistetty	  	Sininen LED-merkkivalo on päällä
Matalan tulojännitteen varoitus / korkean tulojännitteen varoitus	  	Punainen ja vihreä LED-merkkivalo vilkkuvat yhdessä
Ylikuumenemisen varoitus	  	Punainen LED-merkkivalo ja vihreä LED-merkkivalo vilkkuvat vuorotellen

* Äänimerkki voidaan kytkeä pois päältä Bluetoothin avulla käyttämällä BlackVue -akun hallintasovellusta.

Tuotteen ominaisuudet

Lataa ajon aikana. Syöttää virtaa autokameraan pysäköinnin aikana.

- Virtaa noin 25 tunniksi 35 minuutiksi 40 minuutin latauksella (perustuen autokameraan, jonka virrankulutus on 3 W ja joka on asennettu kiinteästi).
- Yhteensopiva kahden asennusmenetelmän kanssa:
 - Itse suoritettava asennus – standardi tupakan sytyttimen pistoke ja liitin (standardi 5 A lataus); tai
 - Kiinteä asennus – standardi tupakan sytyttimen pistoke ja kiinteä johto (nopea 9 A:n lataus)
- Voit kaksinkertaistaa käyttöajan helposti kytkemällä laajennusakun (myydään erikseen)
- Määritä asetukset Bluetoothin avulla käyttämällä älypuhelinsovellusta
- Yhteensopiva sekä autojen (12 V) että raskaiden ajoneuvojen (24 V) sähköjärjestelmien kanssa.
- Akun suojapiiri turvallisuuden lisäämiseksi ja akun käyttöiän pidentämiseksi.
- Lataa samanaikaisesti Ultra Battery ja syötä virtaa autokameraan ajon aikana.
- Virran lähtö siirtyy automaattisesti ottamaan virtaa Ultra Battery -laitteesta, kun moottori on pois päältä.
- Akun käyttöikä: Akun kapasiteetti 1 500 täyttä latausta/uudelleenlatausjaksoa ennen kuin akun kapasiteetti laskee alle 80 % sen alkuperäisestä kapasiteetista.
- Korkean lämpötilan sammutustoiminto sammuttaa akun, jos sisäinen lämpötila saavuttaa 80 °C (176 °F).
- POIS päältä kytkettynä Ultra Battery säilyttää varauksen yli 1 vuoden.
- 1 USB-portti (5 V) mahdollistaa toisen laitteen (älypuhelin, Wi-Fi-mobiilitukiasema tms.) lataamisen ja samanaikaisen virransyötön autokameraan

Asennusopas

1. Aseta virtakytkin POIS-asentoon.



2. Itse suoritettava asennus käyttämällä tupakan sytyttimen pistokkeen virtajohtoa:

- a. Kytke tupakan sytyttimen pistokkeen virtajohto Ultra Battery:n **DC in** -porttiin. Kytke virtajohdon toinen pää ajoneuvon tupakan sytyttimen pistorasiaan.

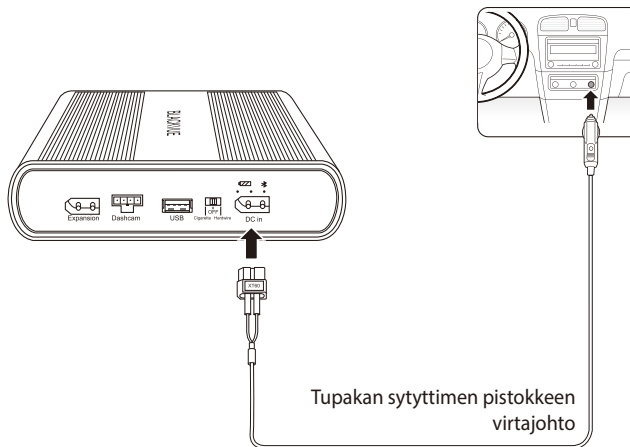

- b. Aseta virtakytkin **Cigarette**-asentoon. Siirry vaiheeseen 3.

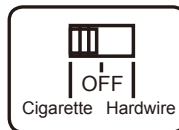

⚠ Huomio

Kun käytät tupakan sytyttimen pistokkeen virtajohtoa, *sinun on asetettava kytkin asentoon Cigarette*. Jos asetat kytkimen **Hardwire**-asentoon, kun käytät *tupakan sytyttimen pistokkeen virtajohtoa*, tästä saattaa seurata tuotevika, ylikuumeneminen, syttyminen jne.

tai

2. Kiinteä asennus käyttämällä kiinteää virtajohtoa:

- a. Kytke kiinteä virtajohto Ultra Battery:n **DC in** -porttiin.

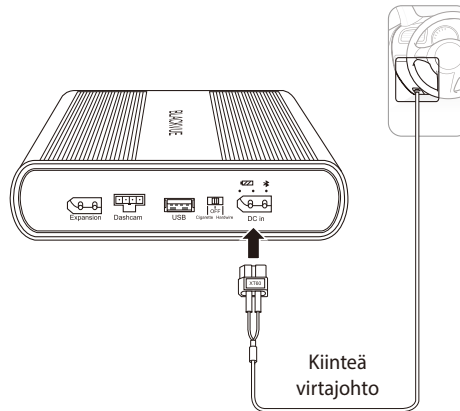

- b. Paikanna omistajan käsikirjan avulla enintään 10 A:n **Kytkeyty** (lisävirta) -sulake sisäsulakepaneelista. Tavallisia esimerkkejä ovat tupakan sytytin ja ajoneuvon stereoiden sulakepaikat.

! Huomio

Jos liität Ultra Battery:n **Vakioteho** (BATT) -sulakkeeseen, tästä saattaa seurata ajoneuvon akun tyhjeneminen.

- c. Irrota tunnistettu **Kytkeyty**-sulake ja kohdista se yhteen kolmesta sulaketulpasta.
d. Aseta **ACC** -johto sulaketulpan liittimen päähän. Purista liitin johtimeen puristustyökalun tai pihtien avulla.

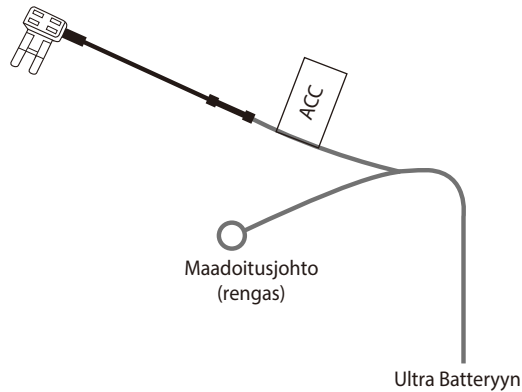

- e. Aseta sulakepaneelistä irrottamasi sulake lähimmäksi sulaketulpan siippiä.

Huomautus

Jos alkuperäinen sulake on matalaprofiilinen pienoissulake, käytä uutta 10 A:n pienoissulaketta (mukana).

- f. Aseta uusi 20 A:n sulake kauimmaksi sulaketulpan siivistä.

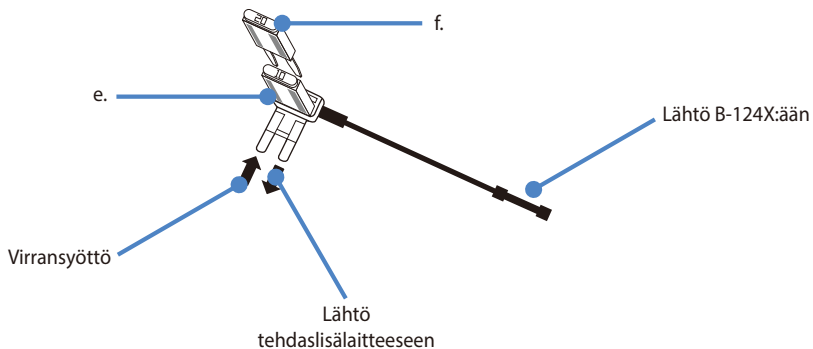

- g. Aseta sulaketulppa tyhjään **Kytkeyty**-sulakepaikkaan sulakepaneelissa.

Huomio

Aseta sulaketulppa oikeaan asentoon kaavion mukaisesti. Oikein asennettuna uusi sulake (f.) saa virran suoraan sulakepaikasta kuormittamatta enempää alkuperäistä sulaketta (e.). Jos asennat sulaketulpan päinvastaiseen asentoon, alkuperäisen sulakkeen lisäkuorma voi johtaa sen palamiseen.

- h. Liitä maadoitusjohto (rengas) maadoituspisteeseen, kuten pulttiin, joka on suoraan paljaassa ajoneuvon rungon metalliosassa. Kiinnitä maadoitusjohto paljaaseen metallirunkoon (esimerkiksi kiinnittämällä se pultin alle).

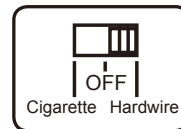
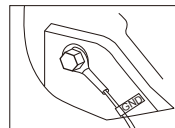

- i. Aseta virtakytkin **Hardwire**-asentoon.

3. Kytke "lähtöjohto" Ultra Battery -porttiin, johon on merkitty **Dashcam**.

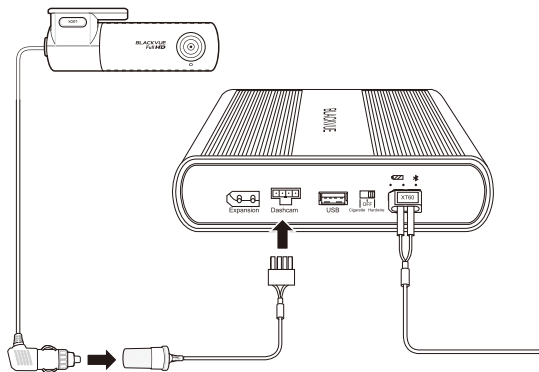

4. Kytke autokameran virtapistoke tupakan syyttimen pistokkeeseen Ultra Battery'n "lähtöjohdossa".



Huomautus

Varmista hyvä sähköliitos teippaamalla tulppa ja pistoke yhteen sähköteipillä.

5. Käytä vääntötyökalua ja nosta tuulilasin koristelistan reunoja ja työnnä virtajohto sen alle. Kiinnitä Ultra Battery paikoilleen käyttämällä mukana toimitettuja tarrakaistaleita

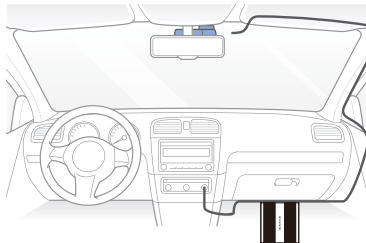

Huomio

Älä altista tuotetta suoralle auringonvalolle ja/tai kuumuudelle.

▶ BlackVue Battery -hallintasovellus

Lataa **BlackVue Battery** -hallintasovellus Google Play Storesta (Android) tai Apple App Storesta (iOS), jotta voit hallita virtaa ja asetuksia.



Yhdistäminen Ultra Batteryyn Bluetoothin avulla

1. Kytke Ultra Battery päälle.
 - Jos käytät *tupakan sytyttimen pistokkeen virtajohtoa*, aseta virtakytkin **Cigarette**-asentoon.
 - Jos käytät *kiinteää virtajohtoa*, aseta virtakytkin **Hardwire**-asentoon.
2. Siirry älypuhelimien **Asetukset**-kohtaan ja kytke **Bluetooth** päälle.
3. Avaa BlackVue Battery -hallintasovellus. Valitse Ultra Battery luettelosta. Jos Ultra Battery ei näy luettelossa, päivitä luettelo napauttamalla **Skannaa**.
 - Jokaiseen Ultra Battery -laitteeseen on kiinnitetty yksilöllinen Bluetooth-tunnus.

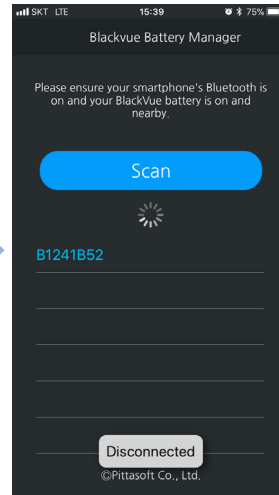
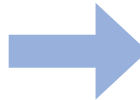

Akun tietonäyttö

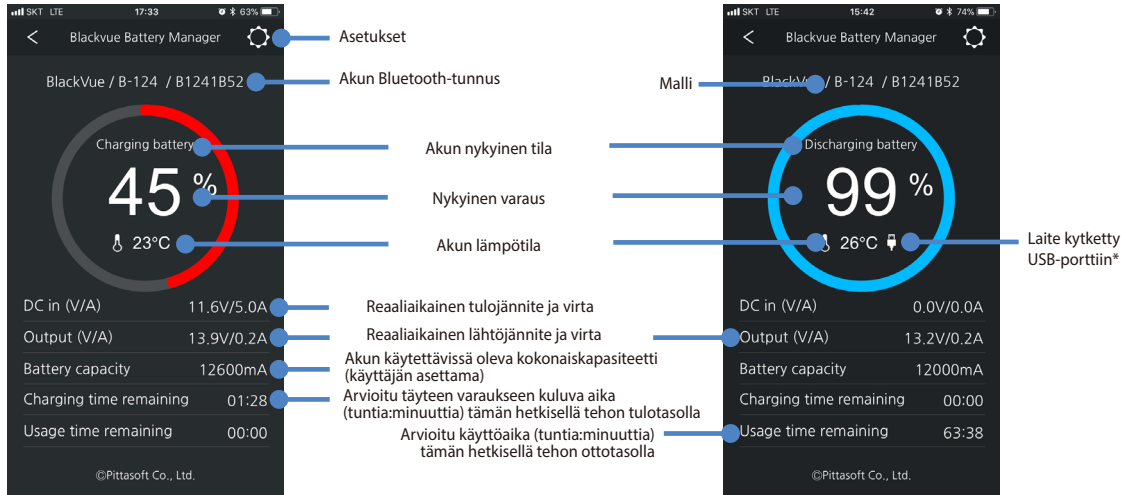

* Joitakin USB-kaapeleita ei välttämättä tunnisteta

Akun asetusnäyttö

Takaisin/peruuta

Tämä asetus koskee vain uudempia ylellisiä ajoneuvoja (erityisesti Koreassa käytettäväksi valmistettuja BMW-ajoneuvoja), joissa on sisäänrakennettu autokamera, joka rajoittaa parking-tilan aikaa. Voit kytkeä tämän asetuksen pois päältä, jos käytät jälkiasennettua autokameraa, kuten BlackVue-autokameraa.

- Override parking mode time-out function
- Beep on/off
- Battery capacity 12000 mA
- Kytke äänimerkkihälytykset päälle tai pois päältä
- Aseta akun käytettävissä oleva kokonaiskapasiteetti. Katso suositellut asetukset alla olevasta taulukosta.
- Palauta tehdasasetuksiin
- Tallenna muutokset

©Pittasoft Co., Ltd.

Akun kapasiteetti

Akkupakkausten määrä	Suositteltu akun kapasiteettiasetus
1 (Ultra)	6 000 mAh
1 (Ultra) + 1 (laajennus)	12 600 mAh
1 (Ultra) + 2 (laajennus)	19,200 mAh
1 (Ultra) + 3 (laajennus)	25 800 mAh
1 (Ultra) + 4 (laajennus)	32 400 mAh
1 (Ultra) + 5 (laajennus)	39 000 mAh

Suosittellemme kasvattamaan kapasiteettia lisäakuilla 6 600 mAh kerralla.

► Power Magic Expansion Battery B-124E (myydään erikseen)

Voit kaksinkertaistaa käyttöajan helposti kytkemällä Power Magic Expansion Battery B-124E -akun (6 600 mAh / 84,5 Wh). Kun Ultra Battery ja 1 Expansion Battery on ladattu täyteen, siitä riittää virtaa yhteensä noin 53 tunniksi 45 minuutiksi (perustuen yksittäiseen autokameraan, jonka virrankulutus on 3 W). Latausaika on noin 2 tuntia 30 min (tupakan sytyttimen pistoke) / 1 tunti 20 min (kiinteä asennus).

Kun lisäät yhden tai useamman lisäakun, säädä käytettävissä olevaa akkujen kokonaiskapasiteettia BlackVue Battery -hallintasovelluksen avulla.

Useat lisäakut voidaan yhdistää sarjassa pidentämään käyttöaikaa vielä lisää. Huomaa, että latausaika lisääntyy myös vastaavasti.

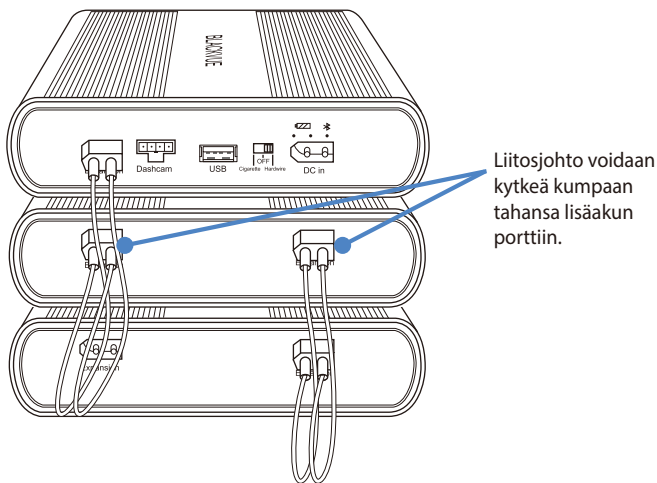

Tuotetiedot

Malli	Power Magic Ultra Battery B-124X
Väri/koko/paino	Musta / 157 mm (L) x 171 mm (P) x 39.5 mm (K) / 1,4 kg
Akkukennon tyyppi	LiFePO4
Tulojännite/virta	12 V:n järjestelmä: - Tupakan sytyttimen pistoke: 12 V–17 V / 6,5 A (enint.) - Kiinteä: 12 V–17 V / 13,5 A (enint.)
	24 V:n järjestelmä: - Tupakan sytyttimen pistoke: 23 V–30 V / 3,4 A (enint.) - Kiinteä: 23 V–30 V / 7,1 A (enint.)
Latausjännite/virta	Tupakan sytyttimen pistoke: 14,2 V / 5 A Kiinteä: 14,2 V / 9 A
Latausaika	Tupakan sytyttimen pistoke (standardi 5 A:n lataus): Noin 80 min, Kiinteä (nopea 9 A:n lataus): Noin 40 min.
Käyttötunnit	Noin 25 tuntia 35 min (perustuen yksittäiseen autokameraan, jonka virrankulutus on 3 W)
Käyttölämpötila	Latauslämpötila: 0 °C – 45 °C (32 °F – 113 °F)
	Tyhjennyslämpötila: -10 °C – 60 °C (14 °F – 140 °F)
	Varastointilämpötila: -20 °C – 45 °C (-4 °F – 113 °F)
Korkean lämpötilan katkaisuarvo	Noin 80 °C (176 °F)
Kapasiteetti	12,8 V / 6 000 mAh / 76,8 Wh
Lähtöjännite/virta	Autokameraportti: 11 V–14,2 V / 2 A (enint.)
	USB-portti: 4,75 V–5,25 V / 2 A (enint.)

Asiakastuki

Kun tarvitset asiakastukea, käyttöoppaan tai päivityksiä, vieraile osoitteessa www.blackvue.com.

Voit myös lähettää sähköpostia asiakastuen asiantuntijoille osoitteessa cs@pittasoft.com

Rajoitettu takuu

- Tämän tuotteen takuujakso on 1 vuosi ostopäivämäärästä.
- Jos tuote vikaantuu normaalin ja oikean käytön aikana takuuajana, huoltokeskuksemme korjaa tuotteen ilmaiseksi.
- Kaikki tuotteeseen liittyvä purkaminen, vaihtaminen tai muuttaminen mitätöi takuun.
- Takuuajana tapahtuneen virheellisen käytön aiheuttaman ongelman tai toimintahäiriön korjaamisen kulut saatetaan periä käyttäjältä.
- Valmistaja ei ole vastuussa mistään vaurioista tai menetyksistä, jotka aiheutuvat tuotteen virheellisestä käytöstä.

BlackVue Power Magic Ultra Battery B-124X

Power Magic Ultra Battery är utformat för att driva din BlackVue-fordonskamera i parkeringsläge under längre tidsperioder utan att använda fordonsbatteriet.

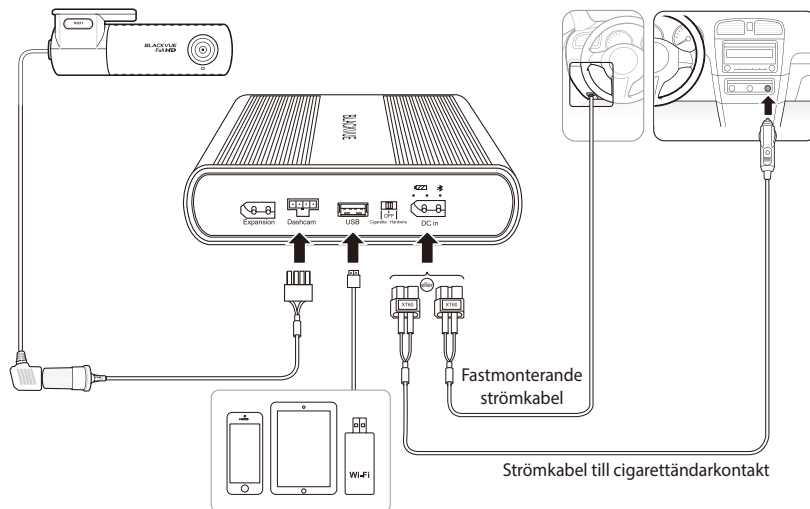

Säkerhetsanvisningar

Felaktig användning av Power Magic Ultra Battery kan leda till dålig prestanda och orsaka överhettning, antändning, explosioner osv. Följ dessa instruktioner för att använda produkten på ett korrekt sätt:

- Bekanta dig med innehållet i användarmanualen innan du använder produkten.
- Använd bara BlackVue-kablar i original, som tillhandahålls av tillverkaren. Kontakta kundtjänst eller din närmaste leverantör för att byta ut delar.
- Använd bara produkten till att driva en fordonskamera.
- Utsätt inte produkten för direkt solljus eller värme.
- Utsätt den inte för höga temperaturer.
- Använd inte en cigarettändare med flera uttag (adapter) tillsammans med produkten.
- Placera inte produkten i en mikrovågsugn eller i en omgivning med högt tryck.
- Reparera eller modifiera inte produkten på egen hand.
- Kasta inte batteriet och utsätt det inte för fysiska påfrestningar.
- Plocka inte isär, pressa ihop eller punktera produkten.
- Använd inte produkten i en elektrostatisk omgivning eftersom det kan påverka funktionerna hos batteriets skyddskretsar.
- Om produkten avger en ovanligt lukt när du använder den, koppla omedelbart ur den och kontakta kundtjänst eller din närmaste leverantör.

- Sluta omedelbart att använda produkten om batterier sväller. Kontakta kundtjänst eller din närmaste leverantör.
- Håll produkten borta från barn och husdjur.
- Låt inte metallföremål komma i kontakt med terminalerna på ström- och utgångskablarna.
- Se till att batteriet inte kommer i kontakt med vatten eller andra vätskor.
- Pittasoft Co., Ltd. är inte ansvariga för skador som uppstår av att produkten plockas isär, öppnas eller modifieras.

› Bortskaffande av batteripaketet

1. Alla elektriska och elektroniska produkter måste avyttras separat från det kommunala avfallet på utmärkta avfallshanteringsanläggningar som fastställts av regeringen eller de lokala myndigheterna. Ta kontakt med lokala myndigheter för att få mer information om tillgängliga avyttrings- och återvinningsalternativ i ditt närområde.
2. Bränn inte produkten eller utsätt den för eld. Om den utsätts för överdriven värme kan det leda till brand eller explosion.

› Komponenter

Kontrollera förpackningen för alla dessa föremål innan du installerar Power Magic Ultra Battery B-124X.



Power Magic Ultra
Battery B-124X



Användarmanual



Strömkabel till
cigarettändarkontakt

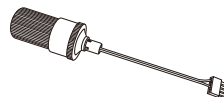

Utgångskabel för
fordonskamera
(Cigarettändaruttag)

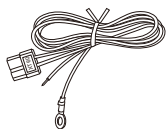

Fastmonterande
strömkabel

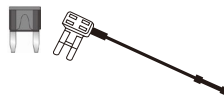

Sats med säkringskranar
(3 typer)

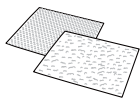

Velcro-remsor (2 EA)

📄 Obs!



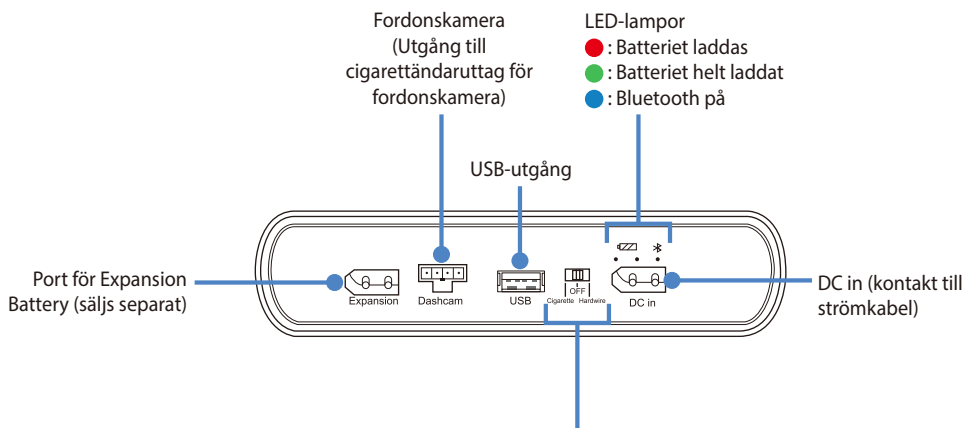
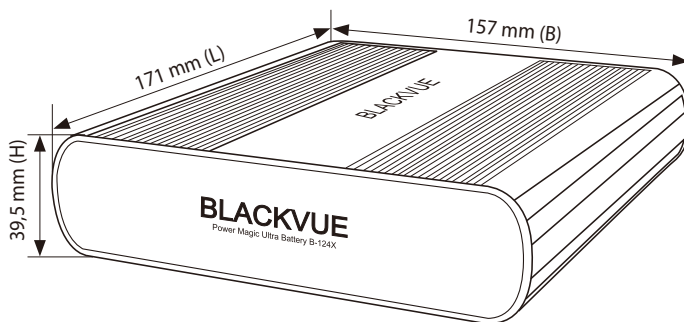

















Power Magic Expansion Battery B-124E levereras med en anslutningskabel istället för kablarna/säkringskranarna ovan.



Strömbrytare

- Cigarette: Välj detta när Ultra Battery drivs av ett cigarettändaruttag med en strömkabel till cigarettändarkontakt (vanlig 5 A-laddning)
- Hardwire: Välj detta när Ultra Battery är fast monterat till fordonets säkringspanel med en fastmonterande strömkabel (snabb 9 A-laddning)
- OFF: Stäng av Ultra Battery

LED-lampor och pip

	LED-lampor	Pip*	
Igång	  	Alla 3 LED-lampor lyser tillsammans och släcks sedan en efter en.	Piper fyra gånger
Laddning påbörjad	  	Den röda LED-lampan blinkar i 5 sekunder	Piper en gång
Laddar	  	Den röda LED-lampan lyser	
Helt laddad	  	Den gröna LED-lampan lyser	
Bluetooth är anslutet	  	Den blåa LED-lampan lyser	
Varning för låg ingångsspänning/hög ingångsspänning	  	Den röda och den gröna LED-lampan blinkar samtidigt	
Varning för överhettning	  	Den röda och den gröna LED-lampan blinkar efter varandra	Piper en gång i sekunden

* Pipandet kan inaktiveras med bluetooth via BlackVue Battery manager-appen.

Produktegenskaper

Laddas medan du kör. Driver din fordonskamera när du har parkerat.

- 40 minuters laddning ger ungefär 25 timmar och 35 minuters användning (baserat på en fordonskamera som använder 3 W och en fast monterad installation).
- Kompatibel med 2 installationsmetoder:
 - Gör det själv-installation – vanligt uttag och kontakt för cigarettändare (vanlig 5 A-laddning); eller
 - Fast monterad installation – vanligt uttag för cigarettändare och hårdkodad kabel (snabb 9 A-laddning)
- Du kan enkelt dubblera användningstiden genom att koppla in ett Expansion Battery (säljs separat)
- Konfigurera inställningarna via Bluetooth med den tillhörande smartphone-appen
- Kompatibel med elektriska system i både bilar (12 V) och tunga fordon (24 V)
- Skyddskretsar till batteriet för utökad säkerhet och längre batteriliv.
- Ladda ditt Ultra Battery och driv fordonskameran samtidigt medan du kör.
- Strömutförlåset växlar automatiskt till att ta ström från Ultra Battery när motorn är avstängd.
- Battericykelns livslängd: Godkänd för 1500 hela laddningar/uppladdningscykler innan batteriets kapacitet faller under 80 % av sin ursprungliga kapacitet.
- Funktionen för avstängning vid höga temperaturer stänger av batteriet om den interna temperaturen når 80 °C (176 °F).
- När Ultra Battery är AV (OFF) behåller det sin laddning i mer än ett år.
- 1 USB-port (5 V) gör att du kan ladda en annan enhet (smartphone, mobil Wi-Fi-hotspot etc) samtidigt som du driver fordonskameran

Installationsguide

1. Ställ in strömbrytaren till läget OFF.



2. För gör det själv-installation med en strömkabel för cigarettändarkontakt:

- a. Koppla in strömkabeln för cigarettändarkontakt i Ultra Batterys DC in-port. Koppla in andra änden av strömkabeln i fordonets cigarettändaruttag.

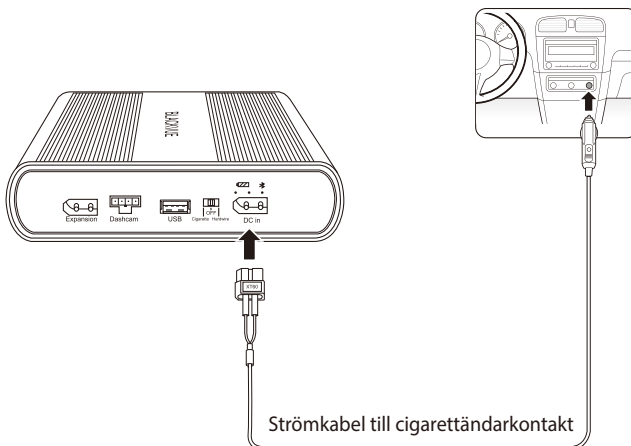

- b. Ställ in strömbrytaren till läget **Cigarette**. Fortsätt till steg 3.

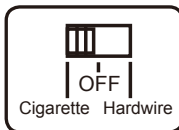

⚠ Försiktighet

När du använder en strömkabel för cigarettändarkontakt måste du ställa in brytaren på **Cigarette**. Om du ställer in brytaren till läget **Hardwire** när du använder en strömkabel för cigarettändarkontakt kan det orsaka fel på produkten, överhettning, antändning osv.

eller

2. För en fast monterad installation med en **fastmonterande strömkabel**:
- Koppla in den **fastmonterande strömkabeln** i Ultra Battery's **DC in**-port.

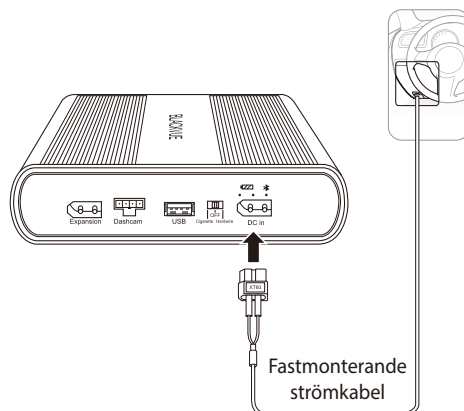

- Läs ägarmanualen till ditt fordon och hitta en **Switchad** säkring på 10 A eller mindre i den inre säkringspanelen. Typiska exempel är säkringshålen för cigarettändare och bilstereo.

⚠ Försiktighet

Om du ansluter Ultra Battery till en **Konstant effekt (BATT)**-säkring kan det tömma fordonets batteri.

- Avlägsna den identifierade **Switchade** säkringen och matcha dess typ med en av de tre säkringskranarna.
- Infoga **ACC**-sladden i säkringskranens kontaktände. Använd ett krimpingsverktyg eller en tång för att pressa fast kontakten på sladden.

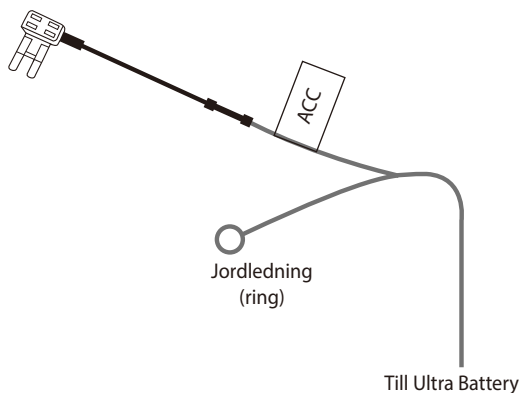

e. Infoga säkringens du tog bort från säkringspanelen i hålet som är närmast bladen på säkringskranen.

Obs!

Om originalsäkringens är av okänd minityp använder du den nya 10 A-säkringens av minityp istället (medföljer).

f. Sätt i en 20 A-säkring i hålet längst bort från säkringskranens blad.

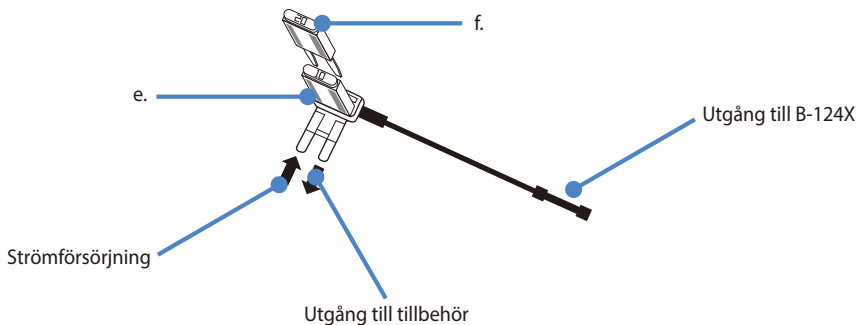

g. Infoga säkringskranen i det tomma **Switchade** säkringshållet i säkringspanelen.

Försiktighet

Följ diagrammet och sätt i säkringskranen i rätt riktning. I rätt riktning får den nya säkringens (f.) ström direkt från säkringshållet utan att innebära en extra belastning på originalsäkringens (e.). Om du sätter i säkringskranen i motsatt riktning kan den extra belastningen på originalsäkringens göra att den går sönder.

h. Anslut jordledningen (ring) till en jordad punkt, t.ex. en bult, som sitter direkt på en bar metalldel på fordonets ram. Säkra jordledningen till den bara metallramen (t.ex. genom att säkra den under bulten).

i. Ställ in strömbrytaren till läget **Hardwire**.

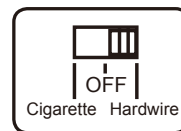
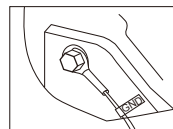

3. För in "Utgångskabeln" i porten som är märkt **Dashcam** på Ultra Battery.

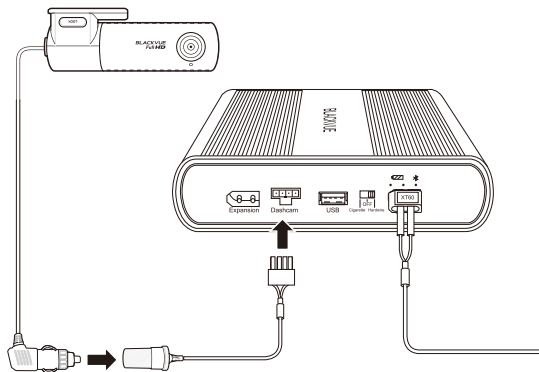

4. För in fordonskamerans strömkontakt i cigarettändaruttaget på Ultra Battery's "Utgångskabel".

Obs!

För att försäkra dig om bra elektrisk kontakt kan du använda eltejp för att tejpa ihop kontakten och uttaget.

5. Använd bändverktuget för att lyfta på vindrutans kantlist och peta in strömkabeln. Använd de medföljande Velcro-remsorna för att fixera Ultra Battery på plats.

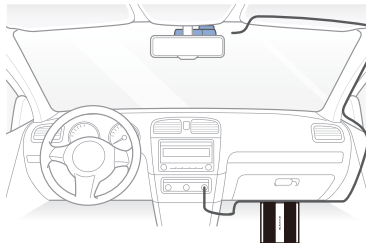

Försiktighet

Utsätt inte produkten för direkt solljus och/eller värme.

▶ BlackVue Battery Manager App

Ladda ner **BlackVue Battery** manager-appen från Google Play Store (Android) eller Apple App Store (iOS) för att hantera ström och inställningar.



Ansluta till Ultra Battery via Bluetooth

1. Slå på Ultra Battery.
 - Om du använder *strömkabeln till cigarettändarkontakten* ska du ställa in strömbrytaren till läget **Cigarette**.
 - Om du använder *den fastmonterade strömkabeln* ska du ställa in strömbrytaren till läget **Hardwire**.
2. Gå till din smartphones **Inställningar** och slå på **Bluetooth**.
3. Öppna BlackVue Battery manager-appen. Välj ditt Ultra Battery från listan. Om ditt Ultra Battery inte visas trycker du på **Scanna** för att uppdatera listan.
 - En dekal med ett unikt Bluetooth-ID sitter på varje Ultra Battery.

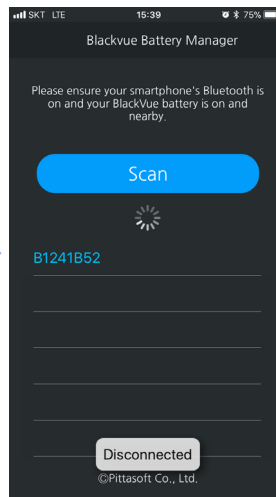
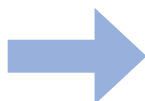

Skärm med batteriinformation

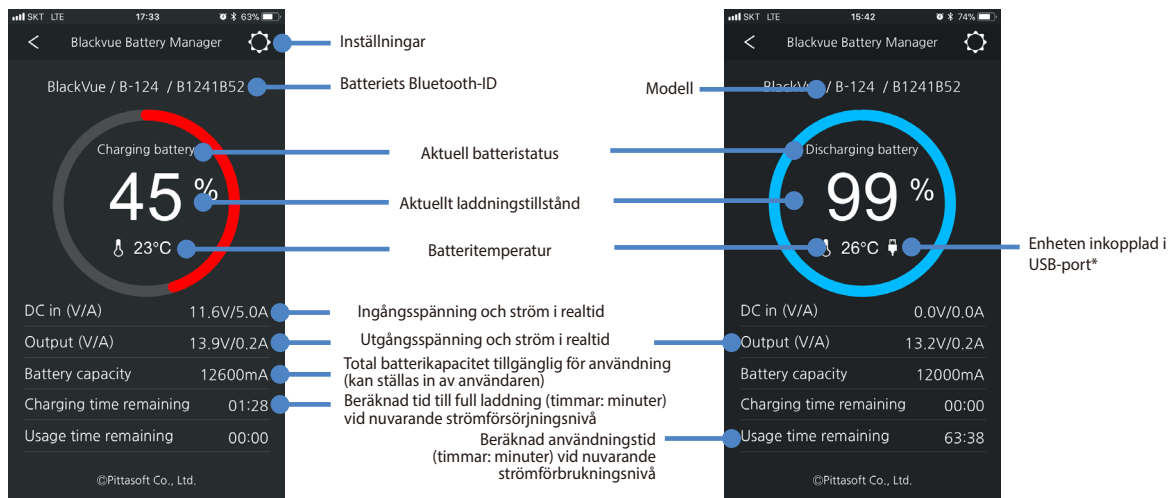

* Vissa USB-kablar kanske inte detekteras

Skärm med batteriinställningar

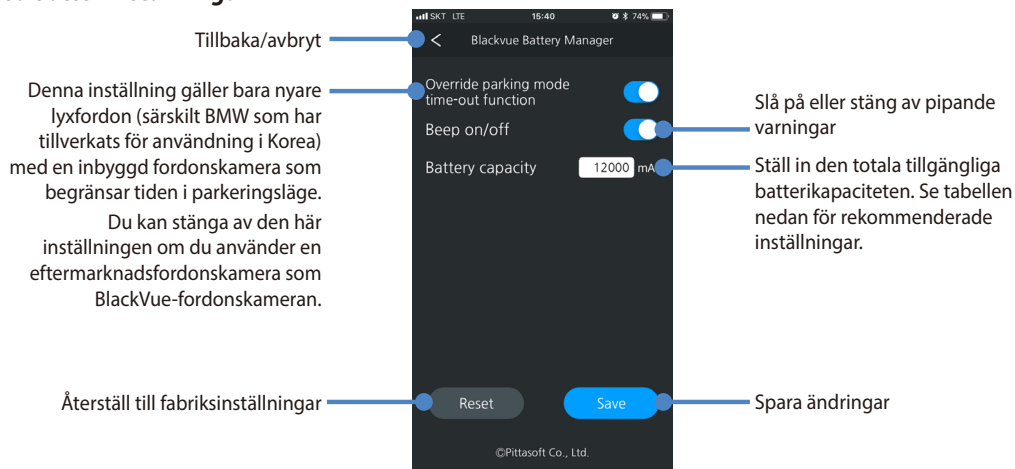

Batterikapacitet

Antal batteriförpackningar	Rekommenderad inställning för batterikapacitet
1 (Ultra)	6.000 mAh
1 (Ultra) + 1 (Expansion)	12.600 mAh
1 (Ultra) + 2 (Expansion)	19.200 mAh
1 (Ultra) + 3 (Expansion)	25.800 mAh
1 (Ultra) + 4 (Expansion)	32.400 mAh
1 (Ultra) + 5 (Expansion)	39.000 mAh

Vi rekommenderar att du ökar med 6.600 mAh för varje ytterligare Expansion Battery.

► Power Magic Expansion Battery B-124E (säljs separat)

Du kan enkelt dubblara livslängden genom att koppla in ett Power Magic Expansion Battery B-124E (6.600 mAh / 84,5 Wh). När Ultra Battery och 1 Expansion Battery är helt laddade kan de ge ström i ungefär 53 timmar och 45 minuter (baserat på enskild fordonskamera som förbrukar 3 W). Laddningstiden är ungefär 2 timmar och 30 minuter (Cigarettändarens kontakt) / 1 timme och 20 minuter (fast monterad).

När du lägger till 1 eller fler Expansion Battery bör du justera den totala tillgängliga batterikapaciteten med BlackVue Battery manager-appen.

Flera Expansion Battery kan kopplas ihop efter varandra för att utöka livslängden ännu mer. Laddningstiden ökar då i enlighet med antalet batterier.

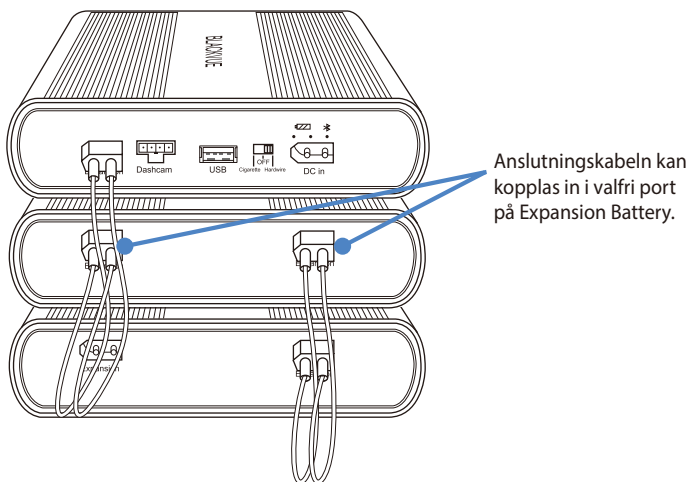

Produktspecifikationer

Modell	Power Magic Ultra Battery B-124X
Färg/mått/vikt	Svart / 157 mm (B) x 171 mm (L) x 39,5 mm (H) / 1,4 kg
Battericellstyp	LiFePO4
Ingångsspänning / Ström	12 V-system: - Cigarettändarkontakt: 12 V–17 V / 6,5 A (max) - Fast monterad: 12 V–17 V / 13,5 A (max)
	24 V-system: - Cigarettändarkontakt: 23 V–30 V / 3,4 A (max) - Fast monterad: 23 V–30 V / 7,1 A (max)
Laddningsspänning / Ström	Cigarettändarkontakt: 14.2 V / 5 A Fast monterad: 14.2 V / 9 A
Laddningstid	Cigarettändarkontakt (vanlig 5 A-laddning): Ung. 80 minuter Fast monterad (snabb 9 A-laddning): Ung. 40 minuter
Användningstimmor	Ung. 25 timmar och 35 minuter (baserat på en enskild fordonskamera som förbrukar 3 W)
Drifttemperatur	Laddningstemperatur: 0 °C – 45 °C (32 °F – 113 °F)
	Urladdningstemperatur: -10 °C – 60 °C (14 °F – 140 °F)
	Lagringstemperatur: -20 °C – 45 °C (-4 °F – 113 °F)
Avstängning för hög temperatur	Cirka 80 °C (176 °F)
Kapacitet	12,8 V / 6.000 mAh / 76,8 Wh
Utgångsspänning / Ström	Port till fordonskamera: 11 V–14,2 V / 2 A (max)
	USB-port: 4,75 V–5,25 V / 2 A (max)

Kundsupport

För kundtjänst, manual och uppdateringar, besök www.blackvue.com.

Du kan också skicka e-post till en kundsupportexpert på cs@pittasoft.com.

Begränsad garanti

- Den här produktens garantiperiod är 1 år från inköpsdatumet.
- Om produkten inte fungerar vid normal och korrekt användning inom garantiperioden reparerar vårt servicecenter produkten utan kostnad.
- Garantin gäller inte om du har plockat isär, modifierat eller förändrat produkten.
- Kostnaden för att reparera alla felaktiga funktioner eller problem som har orsakats av felaktig användning under garantiperioden kan tillfalla kunden.
- Tillverkaren är inte ansvarig för några förluster eller skador som orsakats av felaktig användning av produkten.

BlackVue Power Magic Ultra Battery B-124X

Power Magic Ultra Battery ได้รับการออกแบบมาเพื่อจ่ายพลังงานกล้องติดรถ BlackVue ในโหมดจอดรถเป็นเวลานานโดยไม่ต้องใช้แบตเตอรี่รถยนต์

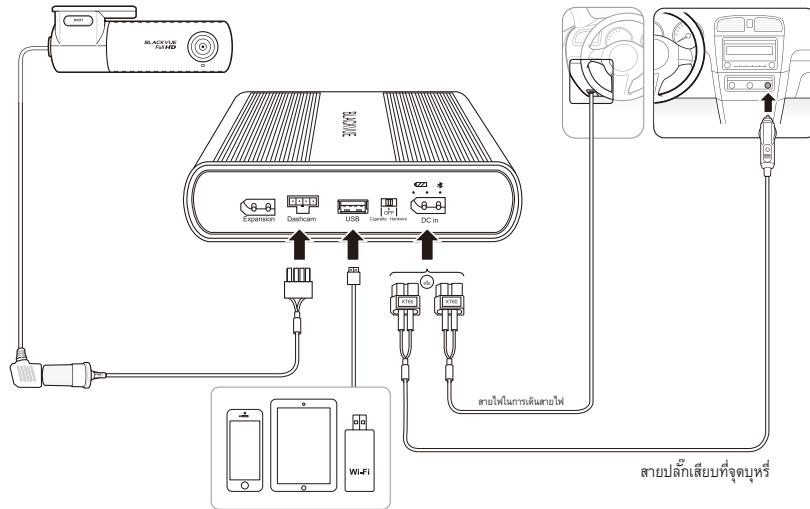

คำแนะนำเพื่อความปลอดภัย

การใช้ Power Magic Ultra Battery อย่างไม่ถูกต้องอาจทำให้ประสิทธิภาพไม่ดีและอาจทำให้เกิดความร้อนสูง เกิดการเผาไหม้ เกิดการระเบิด ฯลฯ เพื่อให้ใช้งานผลิตภัณฑ์อย่างถูกต้องโปรดปฏิบัติตามคำแนะนำต่อไปนี้:

- ทำความคุ้นเคยกับเนื้อหาของคู่มือผู้ใช้ก่อนที่จะใช้ผลิตภัณฑ์
- ใช้สายเคเบิล BlackVue ดั้งเดิมที่ได้มาจากผู้ผลิตเท่านั้น หากต้องการเปลี่ยนอะไหล่โปรดติดต่อฝ่ายบริการลูกค้าหรือตัวแทนจำหน่ายใกล้บ้านท่าน
- ใช้ผลิตภัณฑ์นี้เพื่อจ่ายไฟให้กล้องติดรถเท่านั้น
- อย่าปล่อยให้ผลิตภัณฑ์ถูกแสงแดดหรือแหล่งความร้อน
- อย่าปล่อยให้มีความร้อนสูงเกินไป
- อย่าใช้อุปกรณ์แบบช็อกเก็ตที่จุดบุหรี่หลายตัว (อะแดปเตอร์) กับผลิตภัณฑ์นี้
- อย่าวางผลิตภัณฑ์ไว้ในเตาไมโครเวฟหรือวางไว้ในสภาวะที่มีแรงดันสูง
- อย่าซ่อมหรือดัดแปลงผลิตภัณฑ์ด้วยตนเอง
- อย่าโยนแบตเตอรี่หรือทำให้เกิดการกระแทก
- อย่าถอดแยกชิ้นส่วน บีบอัด หรือเจาะผลิตภัณฑ์
- ห้ามใช้ผลิตภัณฑ์ในสภาพที่มีไฟฟ้าสถิตเนื่องจากอาจส่งผลกระทบต่อการทำงานของวงจรป้องกันแบตเตอรี่
- หากผลิตภัณฑ์ส่งกลิ่นผิดปกติระหว่างการใช้งาน ให้ถอดปลั๊กทันทีและติดต่อฝ่ายบริการลูกค้าหรือตัวแทนจำหน่ายใกล้บ้านคุณ
- ถ้าแบตเตอรี่รวมให้หยุดใช้ผลิตภัณฑ์ทันที โปรดติดต่อฝ่ายบริการลูกค้าหรือตัวแทนจำหน่ายใกล้บ้านท่าน
- เก็บผลิตภัณฑ์ให้พ้นมือเด็กและสัตว์เลี้ยง





- อย่าปล่อยให้วัตถุที่เป็นโลหะสัมผัสกับขั้วสายไฟและสายสัญญาณ
- ตรวจสอบให้แน่ใจว่าแบตเตอรี่ไม่ได้สัมผัสกับน้ำหรือของเหลวอื่น ๆ
- บริษัท Pittasoft ไม่รับผิดชอบความเสียหายที่เกิดจากการถอดประกอบ เปิด หรือตัดแปลงผลิตภัณฑ์

การกำจัดแบตเตอรี่

1. ควรกำจัดผลิตภัณฑ์ไฟฟ้าและอิเล็กทรอนิกส์ทั้งหมดแยกจากขยะทั่วไป โดยผ่านระบบจัดเก็บขยะโดยเฉพาะซึ่งรัฐบาลหรือเจ้าหน้าที่ในท้องถิ่นกำหนด ควรติดต่อเจ้าหน้าที่ท้องถิ่นเพื่อเรียนรู้เกี่ยวกับตัวเลือกการกำจัดและรีไซเคิลที่มีอยู่ในพื้นที่ของคุณ
2. อย่าเผาหรือปล่อยให้ถูกเปลวไฟ การสัมผัสกับความร้อนสูงอาจทำให้เกิดไฟไหม้หรือระเบิดได้

ส่วนประกอบ

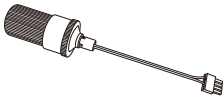
ควรตรวจสอบกล่องผลิตภัณฑ์ว่ามีรายการต่อไปนี้ครบถ้วนก่อนติดตั้ง Power Magic Ultra Battery B-124X

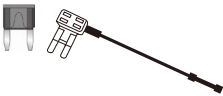
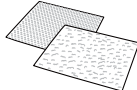
	<p>Power Magic Ultra Battery B-124X</p>	 <p>คู่มือผู้ใช้</p>
	<p>สายปลั๊กเสียบที่จุดบูท</p>	 <p>สายสัญญาณสำหรับกล่องคิดรด (ซ็อกเก็ตที่จุดบูท)</p>
	<p>สายไฟในการเดินสายไฟ</p>	 <p>ชุดฟิวส์ (3 ชนิด)</p>
	<p>แถบ Velcro (2 EA)</p>	

หมายเหตุ



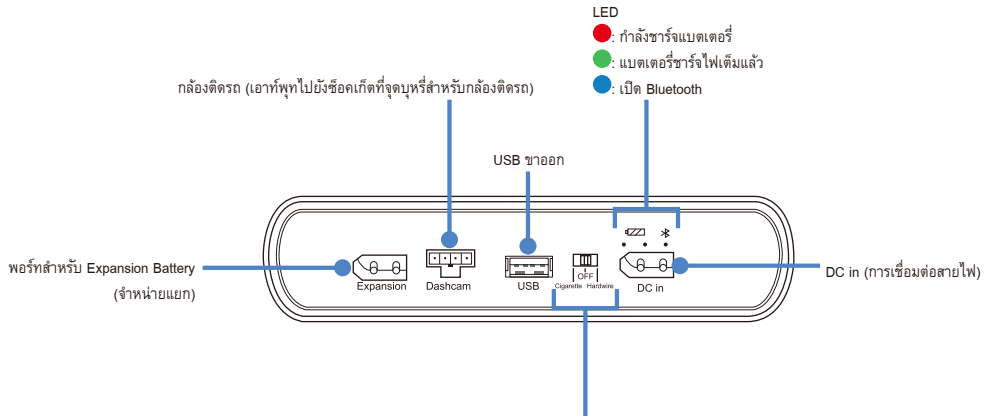
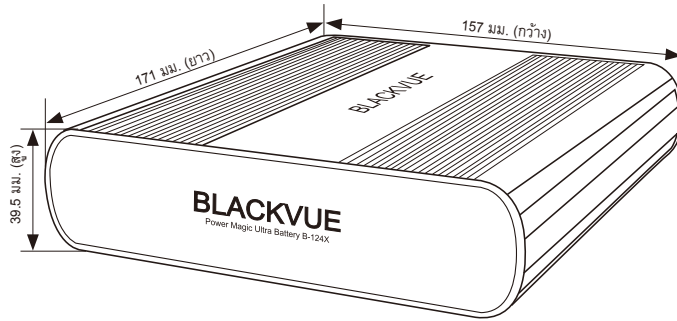



Power Magic Expansion Battery B-124E มีมาพร้อมกับสายเคเบิลแทนชุดสายเคเบิล/ฟิวส์ข้างต้น



สวิตช์เปิดปิด

- Cigarette: เลือกตัวเลือกนี้เมื่อใช้เต้ารับที่จุดบุหรี่จ่ายไฟให้กับ Ultra Battery โดยใช้สายปลั๊กเสียบที่จุดบุหรี่ (การชาร์จแบบมาตรฐาน 5A)
- Hardwire: เลือกตัวเลือกนี้เมื่อใช้ Ultra Battery จากการเดินสายจากแผงพิวส์ของรถโดยใช้สายไฟที่เดินสาย (การชาร์จอย่างรวดเร็ว 9A)
- OFF: ปิด Ultra Battery

ไฟแสดงผล LED และเสียงบี๊พ

	LED	เสียงบี๊พ*	
เปิดเครื่อง		ไฟ LED เปิดหมดทั้ง 3 ดวงจากนั้นปิดไปที่ละดวง	เสียงบี๊พสี่ครั้ง
เริ่มการชาร์จ		ไฟ LED สีแดงกะพริบ 5 วินาที	เสียงบี๊พครั้งเดียว
กำลังชาร์จ		ไฟ LED สีแดงเปิดอยู่	
ชาร์จเต็มแล้ว		ไฟ LED สีเขียวเปิดอยู่	
เชื่อมต่อ Bluetooth แล้ว		ไฟ LED สีน้ำเงินเปิดอยู่	
เตือนแรงดันไฟฟ้าเข้าต่ำ/เตือนแรงดันไฟฟ้าเข้าสูง		ไฟ LED สีแดงและสีเขียวกะพริบพร้อมกัน	
ค่าเตือนความร้อนสูง		ไฟ LED สีแดงและสีเขียวกะพริบสลับกัน	มีเสียงบี๊พทุกวินาที

* สามารถปิดใช้งานเสียงบี๊พได้ทาง Bluetooth โดยใช้แอปตัวจัดการ BlackVue Battery

คุณสมบัติของผลิตภัณฑ์

การชาร์จไฟในขณะขับรถ จ่ายไฟให้กล้องติดรถในขณะจอด

- ใช้งานได้ประมาณ 25 ชั่วโมง 35 นาทีจากการชาร์จ 40 นาที (สำหรับ dashcam ที่ใช้กำลังไฟฟ้า 3 วัตต์และติดตั้งแบบเดินสาย)
- ใช้งานโดยติดตั้งได้ 2 วิธี:
 - ติดตั้งแบบ DIY - ซ็อกเก็ตและปลั๊กเสียบที่จุดบุหรี่แบบมาตรฐาน (ชาร์จไฟมาตรฐาน 5A) หรือ
 - ติดตั้งแบบเดินสาย - ซ็อกเก็ตที่จุดบุหรี่แบบมาตรฐานและเดินสายไฟ (ชาร์จไฟแบบเร็ว 9A)
- เพิ่มระยะเวลาการใช้งานได้อย่างง่ายดายโดยเสียบปลั๊ก Expansion Battery (แยกจำหน่าย)
- กำหนดค่าผ่าน Bluetooth โดยใช้แอปสมาร์ตโฟนร่วมด้วย
- สามารถใช้ร่วมกับระบบไฟฟ้าของทั้งรถยนต์ (12 V) และรถบรรทุก (24 V)
- วงจรป้องกันแบตเตอรี่เพื่อเพิ่มความปลอดภัยและยืดอายุการใช้งานแบตเตอรี่
- ชาร์จ Ultra Battery และจ่ายไฟกล้องติดรถพร้อมกันในขณะขับรถ
- เอาท์พุทกำลังไฟจะสลับมาใช้พลังงานจาก Ultra Battery โดยอัตโนมัติเมื่อเครื่องยอนด์ดับ
- อายุการใช้งานแบตเตอรี่: มีอัตราการใช้งาน 1,500 รอบการชาร์จ/ชาร์จใหม่ก่อนที่ความจุของแบตเตอรี่จะลดลงต่ำกว่า 80% ของความจุเดิม
- ฟังก์ชันตัดการทำงานเมื่ออุณหภูมิสูงจะปิดแบตเตอรี่ หากอุณหภูมิภายในสูงถึง 80 °C (176 °F)
- เมื่อสวิตช์อยู่ที่ OFF, Ultra Battery จะยังเก็บประจุไฟไว้ได้นานกว่า 1 ปี
- USB (5 V) 1 พอร์ตช่วยให้คุณเชื่อมรถอุปกรณ์อื่นๆ ได้ (สมาร์ตโฟน, Wi-Fi ออตสโพลตแบบพกพา, ฯลฯ) ในขณะที่เปิดเครื่อง dashcam

คู่มือการติดตั้ง

1. กดสวิตช์เปิด/ปิดไปที่ตำแหน่ง OFF



2. สำหรับการติดตั้ง DIY โดยใช้สายปลั๊กเสียบที่จุดบุหรี่:

- a. ใส่สายปลั๊กเสียบที่จุดบุหรี่ ลงในพอร์ต DC in ของ Ultra Battery เสียบปลายสายอีกฝั่งเข้ากับเต้ารับที่จุดบุหรี่ของรถยนต์

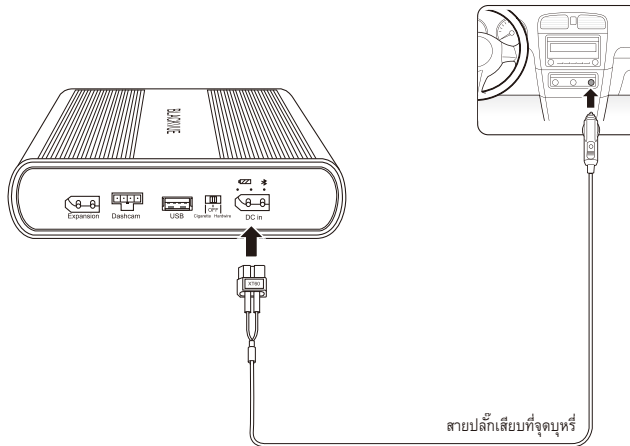

- b. กดสวิตช์เปิด/ปิดไปที่ตำแหน่ง **Cigarette** ดำเนินการต่อในขั้นตอน 3

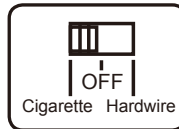

⚠️ ข้อควรระวัง

เมื่อใช้ สายปลั๊กเสียบที่จุดบุหรี่ คุณต้องตั้งสวิตช์เป็น **Cigarette** หากคุณตั้งสวิตช์ไปที่ตำแหน่ง **Hardwire** เมื่อใช้ สายปลั๊กเสียบที่จุดบุหรี่ อาจทำให้เกิดกลิ่นที่ทำงานผิดพลาด ความร้อนสูง เกิดเปลวไฟ เป็นต้น

หรือ

2. สำหรับการติดตั้งแบบเดินสายโดยใช้ **วิธีเดินสายไฟ**:

a. เสียบปลั๊กสายไฟแบบเดินสาย ลงในพอร์ต **DC in** ของ Ultra Battery

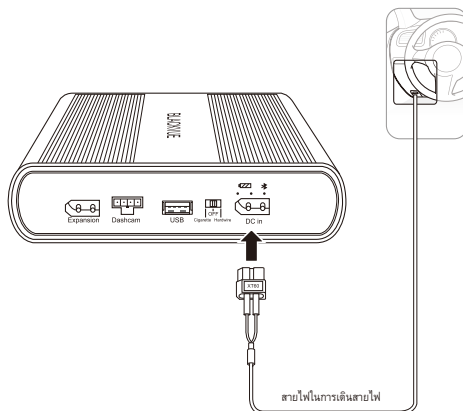

b. ค้นหาฟิวส์ **สวิตช์** (สำหรับอุปกรณ์เสริม) ขนาด 10A หรือน้อยกว่าในแผงฟิวส์ภายในของคุณโดยดูจากคู่มือการใช้งานรถยนต์ ตัวอย่างทั่วไปเช่นช่องจุดบุหรี่และช่องฟิวส์สตาร์ทเครื่องยนต์.



ข้อควรระวัง

หากคุณเชื่อมต่อ Ultra Battery เข้ากับฟิวส์กำลังไฟ**คงที่** (BATT) อาจทำให้แบตเตอรี่รถยนต์หมดกักำลังไฟ

c. ถอดฟิวส์ **สวิตช์** ที่พบและจับคู่กับฟิวส์แท้ 3 ตัวที่เป็นประเภทเดียวกัน

d. เสียบสาย **ACC** เข้ากับปลายขั้วต่อของฟิวส์แท้ 3 ใช้เครื่องมือหนีบหรือคีมเพื่อหนีบขั้วต่อเข้ากับสายไฟ

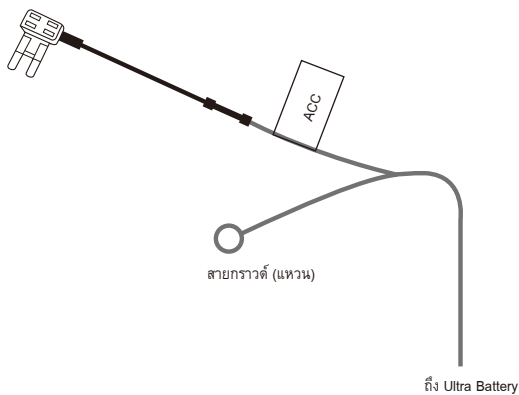

e. ใส่พิวส์ที่คุณถอดออกจากแผงพิวส์เข้าไปในช่องที่อยู่ใกล้กับขามพิวส์แอมป์มากที่สุด



หมายเหตุ

หากพิวส์เดิมเป็นแบบ low-profile mini ให้ใช้พิวส์ 10A ตัวใหม่แบบ mini แทน (ที่จัดไว้ให้)

f. ใส่พิวส์ 20A ตัวใหม่เข้าไปในช่องที่อยู่ห่างจากขาของพิวส์แอมป์มากที่สุด

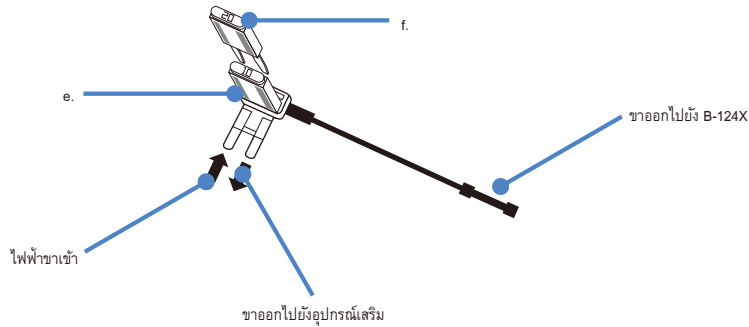

g. ใส่พิวส์ลงในช่องพิวส์สวิตช์ที่ว่างเปล่าในแผงพิวส์



ข้อควรระวัง

ดูแผนผังและใส่พิวส์แอมป์ในทิศทางที่ถูกต้อง เมื่ออยู่ในทิศทางที่ถูกต้อง พิวส์ใหม่ (f.) จะได้รับกำลังไฟฟ้าโดยตรงจากช่องพิวส์และจะไม่ทำให้พิวส์เดิม (e.) มีภาระงานเพิ่มเติม หากคุณใส่พิวส์แอมป์ในทิศทางที่กลับกัน ภาระงานเพิ่มเติมบนพิวส์เดิมอาจทำให้เกิดการระเบิดได้

h. เชื่อมต่อสายกราวด์ (แหวน) กับจุดลงกราวด์ เช่น โบลต์ซึ่งอยู่ตรงส่วนที่เป็นโลหะของโครงรถโดยตรง ยึดสายดินเข้ากับโครงโลหะเปล่า (ตัวอย่างเช่น ยึดไว้ใต้สลัก).

i. กดสวิตช์เปิด/ปิดไปที่ตำแหน่ง **Hardwire**

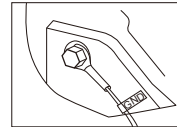

3. เสียบ 'สายเคเบิลเอาต์พุต' ลงในพอร์ตที่ชื่อ **Dashcam** บน Ultra Battery

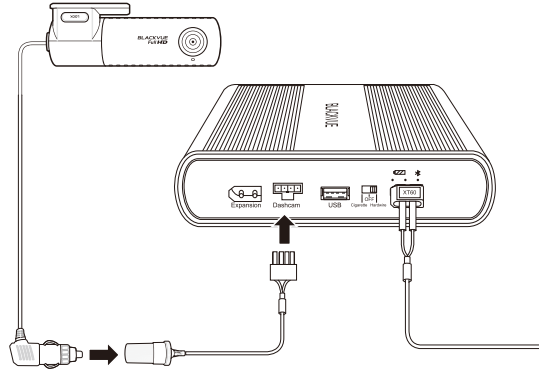

4. เสียบปลั๊กไฟกล่องติดรถเข้ากับเต้ารับที่จุดบุหรี่บนสายเคเบิลของ Ultra Battery



หมายเหตุ
เพื่อให้ได้หน้าสัมผัสไฟฟ้าที่ดีที่สุด คุณสามารถใช้เทปไฟฟ้าเพื่อรัดปลั๊กและเต้ารับเข้าด้วยกัน

5. ใช้เครื่องมือจิ้มขยับขอบซีลยางกระจกหน้ารถ/คอนโซล แล้วซ่อนสายไฟให้เรียบร้อย ใช้แถบ Velcro ที่ให้มาเพื่อติดยึด Ultra Battery ให้แน่น

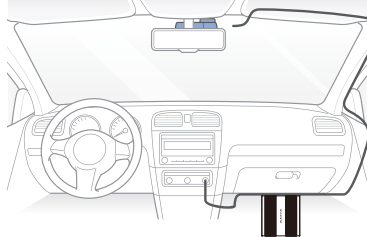

! ข้อควรระวัง

อย่าปล่อยให้ผลิตภัณฑ์ถูกแสงแดดและ/หรือแหล่งความร้อน

➤ แอป BlackVue Battery Manager

ดาวน์โหลดแอป **BlackVue Battery Manager** จาก Google Play Store (Android) หรือ Apple App Store (iOS) เพื่อจัดการกำลังไฟและการตั้งค่า



การเชื่อมต่อ Ultra Battery ผ่าน Bluetooth

1. เปิด Ultra Battery
 - หากคุณใช้ สายปลั๊กเสียบที่จุดบุหรี่ ให้กดสวิตช์เปิด/ปิดไปที่ตำแหน่ง **Cigarette**
 - หากคุณใช้ สายไฟแบบเดินสาย ให้กดสวิตช์เปิด/ปิดไปที่ตำแหน่ง **Hardwire**
2. ไปที่ การตั้งค่า ของสมาร์ตโฟนแล้วเปิด **Bluetooth**
3. เปิดแอป BlackVue Battery Manager เลือก Ultra Battery จากรายการ ถ้า Ultra Battery ไม่ปรากฏขึ้นให้แตะ **สแกน** เพื่อรีเฟรชรายการ
 - สติกเกอร์ที่มี Bluetooth ID ซึ่งไม่ซ้ำกันจะติดอยู่ที่ Ultra Battery แต่ละตัว

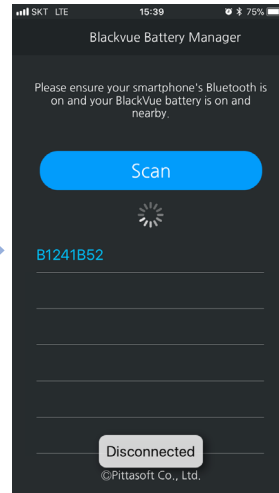
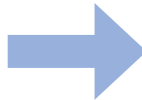

หน้าจอข้อมูลแบตเตอรี่

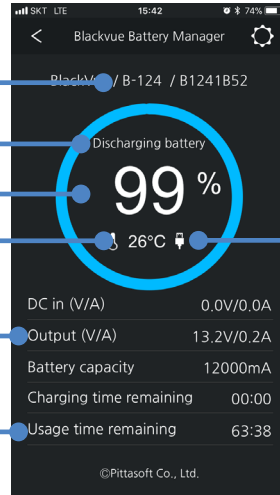
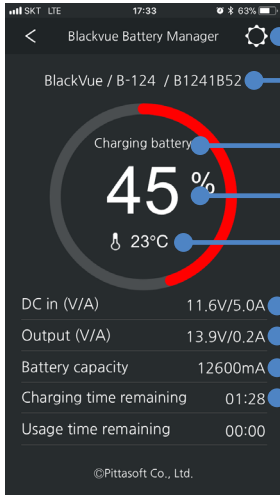

* อาจตรวจไม่พบสาย USB บางชนิด

หน้าจอการตั้งค่าแบตเตอรี่

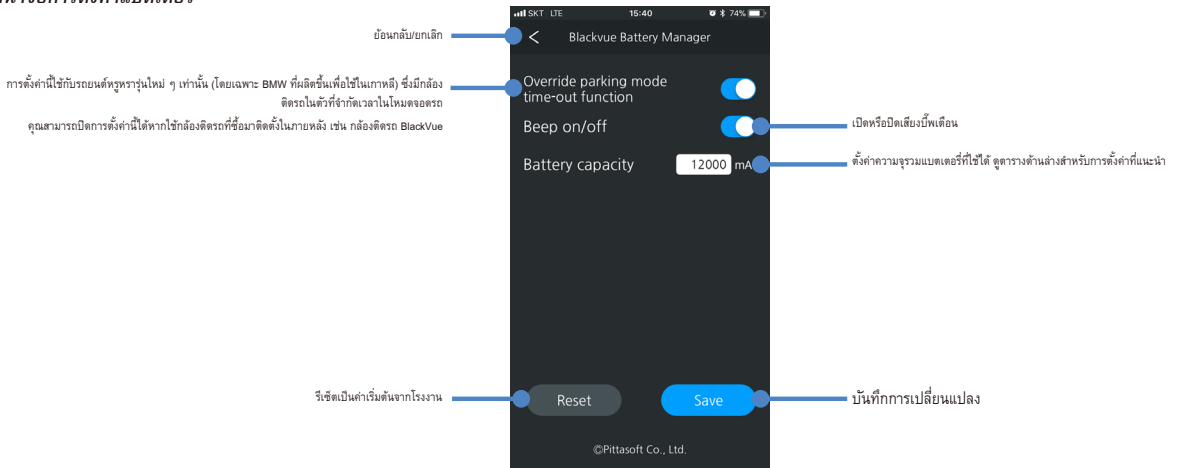

ความจุแบตเตอรี่

จำนวนชุดแบตเตอรี่	การตั้งค่าความจุแบตเตอรี่ที่แนะนำ
1 (Ultra)	6,000 mAh
1 (Ultra) + 1 (Expansion)	12,600 mAh
1 (Ultra) + 2 (Expansion)	19,200 mAh
1 (Ultra) + 3 (Expansion)	25,800 mAh
1 (Ultra) + 4 (Expansion)	32,400 mAh
1 (Ultra) + 5 (Expansion)	39,000 mAh

เราขอแนะนำแบตเตอรี่เสริมแต่ละรุ่นให้เพิ่มขึ้นอีก 6,600 mAh

▶ Power Magic Expansion Battery B-124E (จำหน่ายแยก)

เพิ่มเวลาการใช้งานได้อย่างง่ายดายโดยเสียบปลั๊กแบตเตอรี่เสริม Power Magic Expansion Battery B-124E (6,600 mAh / 84.5 Wh) เมื่อ Ultra Battery และ Expansion Battery 1 ตัวถูกชาร์จไฟเต็มแล้ว แบตเหล่านี้จะสามารถจ่ายไฟได้ประมาณ

53 ชั่วโมง 45 นาทีโดยรวม (สำหรับ dashcam หนึ่งตัวที่ใช้พลังงาน 3 W) ระยะเวลาในการชาร์จประมาณ 2 ชั่วโมง 30 นาที (ปลั๊กเสียบที่จุดบุหรี่) / 1 ชั่วโมง 20 นาที (เดินสาย)

เมื่อคุณเพิ่มแบตเตอรี่เสริม 1 ตัวขึ้นไป โปรดปรับความจุแบตเตอรี่รวมที่มีอยู่โดยใช้แอป BlackVue Battery Manager

คุณสามารถต่อแบตเตอรี่เสริมหลายตัวเข้าด้วยกันตามลำดับเพื่อเพิ่มระยะเวลาในการใช้งานให้มากยิ่งขึ้น โปรดทราบว่าเวลาการชาร์จไฟจะเพิ่มขึ้นไปด้วยเช่นกัน

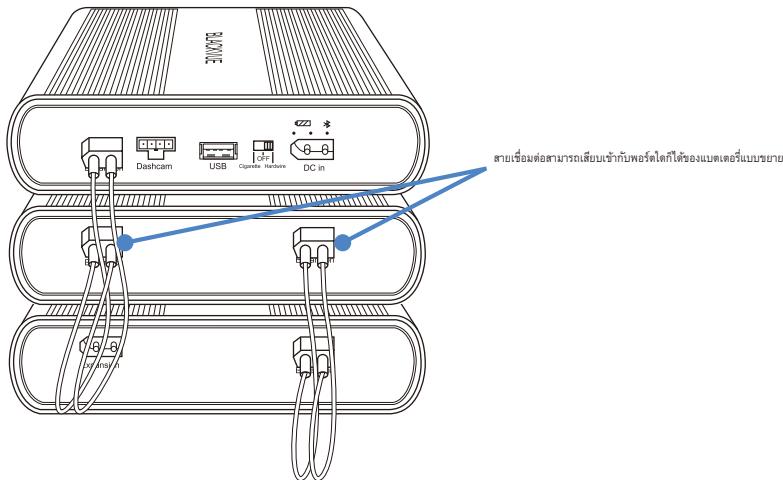

ข้อมูลจำเพาะของผลิตภัณฑ์

รุ่น	Power Magic Ultra Battery B-124X
สีขนาดหน้าหนัก	สีดำ / 157 มม. (กว้าง) x 171 มม. (ยาว) x 39.5 มม. (สูง) / 1.4 กก
ประเภทเซลล์แบตเตอรี่	LiFePO4
แรงดันกระแสไฟอินพุท	ระบบ 12V: - ปลั๊กเสียบที่จุดบุหรี่: 12 V-17 V / 6.5 A (สูงสุด) - เดินสาย: 12 V-17 V / 13.5 A (สูงสุด)
	ระบบ 24V: - ปลั๊กเสียบที่จุดบุหรี่: 23 V-30 V / 3.4 A (สูงสุด) - เดินสาย: 23 V-30 V / 7.1 A (สูงสุด)
แรงดันกระแสไฟการชาร์จ	ปลั๊กเสียบที่จุดบุหรี่: 14.2 V / 5 A เดินสาย: 14.2 V / 9 A
เวลาการชาร์จ	ปลั๊กเสียบที่จุดบุหรี่ (การชาร์จมาตรฐาน 5A): ประมาณ 80 นาที เดินสาย (การชาร์จเร็ว 9A): ประมาณ 40 นาที
จำนวนชั่วโมงการใช้งาน	ประมาณ 25 ชั่วโมง 35 นาที (สำหรับ dashcam หนึ่งตัวที่ใช้พลังงาน 3 W)
อุณหภูมิในการใช้งาน	อุณหภูมิการชาร์จ: 0 °C – 45 °C (32 °F – 113 °F)
	อุณหภูมิการคายประจุ: -10 °C – 60 °C (14 °F – 140 °F)
	อุณหภูมิที่จัดเก็บ: -20 °C – 45 °C (-4 °F – 113 °F)
ตัดการทำงานเมื่ออุณหภูมิสูง	ประมาณ 80 °C (176 °F)
ความจุ	12.8 V / 6,000 mAh / 76.8 Wh
แรงดันกระแสไฟเอาต์พุท	พอร์ต Dashcam: 11 V-14.2 V / 2 A (สูงสุด)
	พอร์ต USB: 4.75 V-5.25 V / 2 A (สูงสุด)

ฝ่ายบริการลูกค้า

หากต้องการติดต่อฝ่ายบริการลูกค้า ขอรับคู่มือ และการอัปเดตใด ๆ โปรดไปที่ www.blackvue.com
คุณสามารถส่งอีเมลให้ผู้เชี่ยวชาญฝ่ายบริการลูกค้าได้ที่ cs@pittasoft.com

การรับประกันแบบจำกัด

- ระยะเวลาการรับประกันของผลิตภัณฑ์นี้คือ 1 ปีนับจากวันที่ซื้อ
- หากผลิตภัณฑ์มีข้อบกพร่องในขณะที่ใช้งานตามปกติและถูกตั้งภายในระยะเวลาประกัน ศูนย์บริการของเราจะซ่อมผลิตภัณฑ์โดยไม่เสียค่าใช้จ่าย
- การถอดส่วนประกอบ ดัดแปลง หรือแก้ไขใด ๆ กับผลิตภัณฑ์จะทำให้การรับประกันเป็นโมฆะ
- ค่าใช้จ่ายในการซ่อมแซมหรือแก้ไขความผิดปกติใด ๆ หรือปัญหาที่เกิดจากการใช้งานที่ไม่ถูกต้องในช่วงระยะเวลาประกันอาจถูกเรียกเก็บค่าใช้จ่ายจากผู้
- ผู้ผลิตจะไม่รับผิดชอบหรือรับผิดชอบความเสียหายหรือความเสียหายที่เกิดจากการใช้ผลิตภัณฑ์อย่างไม่ถูกต้อง

Notes

Notes

Notes

Product Warranty

- The term of this product warranty is 1 year from the purchase date.
- We, PittaSoft Co., Ltd., provide the product warranty according to the Consumer Dispute Settlement Regulations (drawn up by the Fair Trade Commission). PittaSoft or designated partners will provide the warranty service upon request.

Circumstances		Warranty		
		Within the Term	Outside of the Term	
For performance/ functional problems under normal use conditions	For serious repair required within 10 days of purchase		Exchange/Refund	N/A
	For serious repair required within 1 month of purchase		Exchange	
	For serious repair required within 1 month of exchange		Exchange/Refund	
	When not exchangeable		Refund	
	Repair (If Available)	For Defect	Free Repair	Paid Repair/Paid Product Exchange
		Repeated problem with the same defect (up to 3 times)	Exchange/Refund	
		Repeated trouble with different parts (up to 5 times)		
	Repair (If Unavailable)	For the loss of a product while being serviced/repaired	Exchange/Refund	Refund after depreciation plus an additional 10% (Maximum: purchase price)
		When repair is unavailable due to lack of spare parts within the component holding period		Exchange/Refund after depreciation
		When repair is unavailable even when spare parts are available		
1) Malfunction due to customer fault <ul style="list-style-type: none"> - Malfunction & damage caused by user negligence (fall, shock, damage, unreasonable operation, etc.) or careless use - Malfunction & damage after being serviced/repaired by an unauthorized third party, and not through Pittasoft's Authorized Service Center. - Malfunction & damage due to the use of unauthorized components, consumables, or separately sold parts 		Paid Repair	Paid Repair	
2) Other Cases <ul style="list-style-type: none"> - Malfunction due to natural disasters (fire, flood, earthquake, etc.) - Expired life span of a consumable part - Malfunction due to external reasons 				

- This warranty is only valid in the country where you purchased the product.



Li-ion

FCC ID : YCK-B-124X
HVIN : B-124X
IC ID : 23402-B124X

Product | Battery Pack
Model Name | Power Magic Ultra Battery B-124X
Address | 7F, BYC HIGHCITY Building A 131, Gasan Digital 1-ro,
Geumcheon-gu, Seoul, Republic of Korea, 08506
Customer Support | cs@pittasoft.com
Product Warranty | One-Year Limited Warranty
Designed by Pittasoft Co., Ltd.
Manufactured by EGEN Inc.
f facebook.com/BlackVueOfficial
www.blackvue.com
Made in Korea

COPYRIGHT©2019 Pittasoft Co., Ltd. All rights reserved.