

# score, dann sitzen sie gut!

Die Sattelstühle Score Amazone und Jumper sowie die Hocker Score Medical Line 6211 und 6311 sind Arbeitsstühle für den professionellen Einsatz. Bitte lesen Sie diese Gebrauchsanweisung vor der Verwendung. Sie beachten die Betriebsprotokolle der Umgebung, in der sich dieses Produkt befindet. Dieser Arbeitsstuhl ist nicht geeignet für Personen mit Verletzungen, Behinderungen oder körperlichen Beschwerden. Im Zweifelsfall wenden Sie sich an Ihren Score-Händler.

## einstellungen

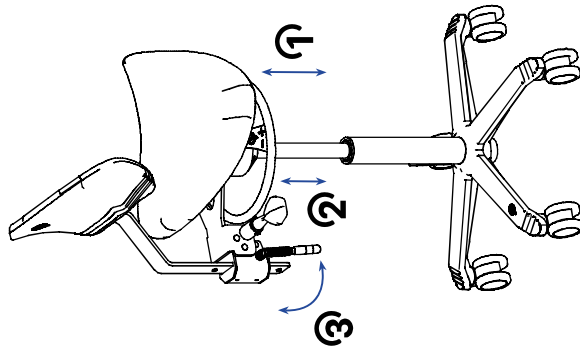

- 1 Ziehen Sie den Ring nach oben, um die Gasfeder zu betätigen.  
Drehen Sie den Ring nach links oder rechts, um den Widerstand der Balance-Mechanik einzustellen.
- 2 Ziehen Sie den vorderen Hebel nach oben, um die Lendenstütze nach vorne oder nach hinten zu bewegen.
- 3 Ziehen Sie den hinteren Hebel nach hinten um die Lendenstütze nach oben oder unten zu bewegen.

Sehen Sie sich das Anleitungsvideo hier an

Medical



Sattelstühle



# gebrauchsanweisung

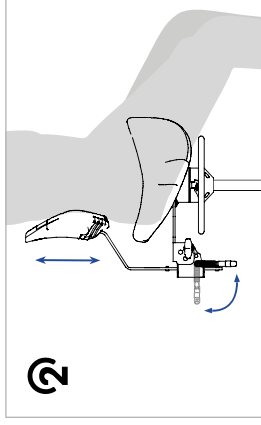
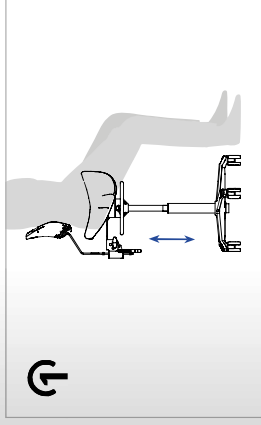

### Score Amazone/ Jumper

Stellen Sie den Stuhl mit Hilfe des Rings auf die richtige Höhe ein. Ihr Kniewinkel beträgt ungefähr 115° tot 130°.

### Score Medical 6211/6311

Stellen Sie die Höhe der Lendenstütze ein, indem Sie den hinteren Hebel eine Stufe nach oben drehen. Wählen Sie die Höhe der Lendenstütze, indem Sie sie im hohlen Teil Ihres Rückens platzieren. Fixieren Sie die Lendenstütze, indem Sie den Griff nach unten drehen.

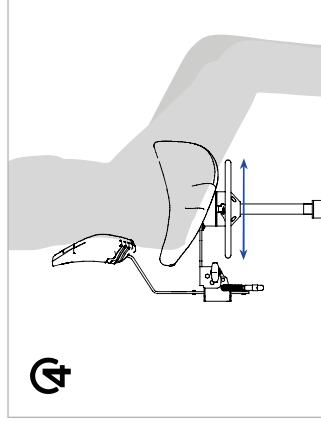
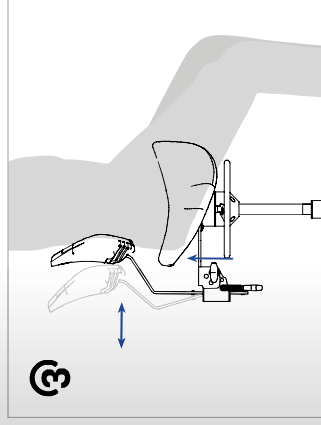

Ziehen Sie den Griff nach oben und stellen Sie die Lendenstütze auf eine angenehme Tiefe ein. Lassen Sie den Griff los um die Position der Lendenstütze zu fixieren.

Ändern Sie die Beweglichkeit des Sitzes, indem Sie den Ring drehen; im Uhrzeigersinn für mehr Festigkeit, gegen den Uhrzeigersinn für mehr Beweglichkeit.