

# WT 494 - Bedienungsanleitung

LED-Radiowecker mit Temperatur, Stimmungslicht und USB-Ladeanschluss

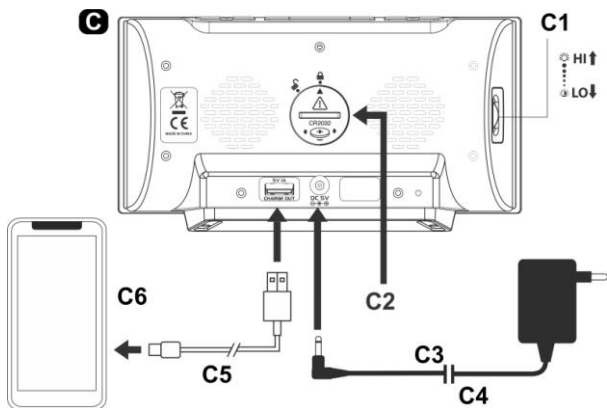
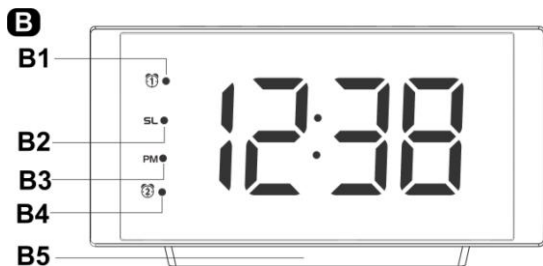
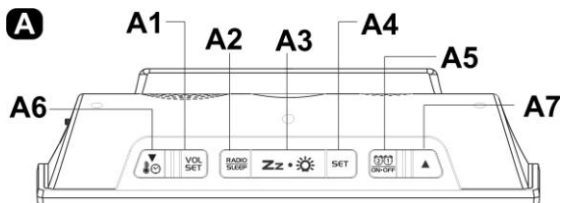

## Übersicht

### A – Draufsicht

A1: VOLUME SET -Taste  
A3: SNOOZE / DIMMER -Taste  
A5: ALARM 1-2 / SET / ON-OFF -Taste  
A7: UP -Taste

A2: RADIO / SLEEP -Taste  
A4: SET -Taste  
A6: DOWN / TIME / TEMPERATURE -Taste

### B – Vorderseite

B1: ALARM 1 ON -Symbol  
B3: PM -Symbol  
B5: Stimmungslicht

B2: SLEEP -Symbol  
B4: ALARM 2 ON -Symbol

### C – Rückseite

C1: Drehregler für Dimmer/Helligkeit  
C2: Backup-Batterie (1 x CR2032, nicht enthalten)  
C3: Stecken Sie die DC-Buchse ein, um Ihr Gerät einzuschalten  
C4: 5V – 1200mA AC/DC Netzteil  
C5: USB-Ladekabel (nicht im Lieferumfang enthalten)  
C6: Mobilgeräte (nicht für Tablet / iPad geeignet)

Bitte lesen Sie diese Anweisungen sorgfältig durch und bewahren Sie das Handbuch zum späteren Nachschlagen auf.

## INBETRIEBNAHME DES RADIOWECKERS

Schließen Sie das Netzteil an eine Haushaltssteckdose an, und schließen Sie dann die DC-Buchse an der Rückseite des Radioweckers an. Die Zeitanzeige wird eingeschaltet (bei niedriger Helligkeit).

Drücken Sie die  Taste, um die Zeitanzeige bei Bedarf auf hohe Helligkeit zu stellen.

## BACKUP-BATTERIE EINLEGEN

Ihr Radiowecker benötigt eine "CR2032" Lithiumbatterie (nicht im Lieferumfang enthalten), um im Falle einer vorübergehenden Stromunterbrechung eine Notstromversorgung zu gewährleisten.

1. Legen Sie Ihren Radiowecker mit dem Zifferblatt nach unten auf eine flache und weiche Oberfläche.
2. Verwenden Sie eine Münze, um die Batterieabdeckung auf der Rückseite des Geräts gegen den Uhrzeigersinn zu drehen und zu öffnen.
3. Legen Sie eine neue "CR2032" Lithiumbatterie in das Batteriefach ein, wobei Sie darauf achten, dass die Polarität "+" nach oben zeigt.
4. Setzen Sie die Batterieabdeckung wieder auf und drehen Sie sie im Uhrzeigersinn, um sie zu verschließen.

### Hinweise:

- Verwenden Sie keine alten oder verbrauchten Batterien.
- Verwenden Sie keinen wiederaufladbaren Akku.
- Für eine optimale Nutzung dieser Uhr wird eine neue Batterie empfohlen.





Wenn die Stromversorgung unterbrochen wird und Backup-Batterien verwendet werden, bleiben die Zeit und alle Einstellungen Ihres Gerätes erhalten. Die Alarm- und Radiofunktion, sowie das Stimmungslicht funktionieren nicht und die Zeitanzeige leuchtet nicht auf.

## EINSTELLUNG DER UHRZEIT UND SCHLUMMERDAUER (Werkseinstellung von 0:00)

1. Drücken Sie die **SET** Taste und die Stundenziffer "0" blinkt auf der Anzeige. Drücken Sie die ▲ oder die ▼ Taste, um die Stunde einzustellen. Halten Sie die ▲ oder die ▼ Taste gedrückt, um die Einstellung zu beschleunigen.
2. Drücken Sie die **SET** Taste und die Minutenziffern "00" blinken auf der Anzeige. Drücken Sie die ▲ oder die ▼ Taste, um die Minuten einzustellen. Halten Sie die ▲ oder die ▼ Taste gedrückt, um die Einstellung zu beschleunigen.
3. Drücken Sie die **SET** Taste und "24Hr" blinkt auf der Anzeige. Drücken Sie die ▲ oder die ▼ Taste, um zwischen "12 Hr" oder "24 Hr" Zeitformat zu wählen. Für das 12Hr Zeitformat erscheint "PM" auf der linken Seite der Zeitziffern, um die Nachmittagszeit anzuzeigen. Zur Vormittagszeit wird kein „AM“ Symbol angezeigt.
4. Drücken Sie die **SET** Taste und "n05" blinkt auf der Anzeige. Drücken Sie die ▲ oder die ▼ Taste, um die Schlummerdauer einzustellen (von 5 bis 60 Minuten).
5. Drücken Sie die **SET** Taste und "°C" blinkt auf der Anzeige. Drücken Sie die ▲ oder die ▼ Taste, um die Temperaturanzeige in °C oder °F auszuwählen.
6. Drücken Sie die **SET** Taste, um die Einstellung zu beenden. Der Radiowecker wechselt in den Zeitanzeigemodus.

**Hinweis:** Die Uhr beendet die Zeiteinstellung, wenn für 10 Sekunden keine Taste gedrückt wird.

## ALARM 1 UND ALARM 2 EINSTELLEN (Werkseinstellung von Alarmzeit 6:00)

1. Halten Sie die  **ON•OFF** Taste gedrückt, die  LED und die Stundenziffer "6" blinkt. Drücken Sie die ▲ oder die ▼ Taste, um die Stunde von Alarm 1 einzustellen. Halten Sie die ▲ oder die ▼ Taste gedrückt, um die Einstellung zu beschleunigen.
2. Drücken Sie die  **ON•OFF** Taste und die Minutenziffern "00" blinken. Drücken Sie die ▲ oder die ▼ Taste, um die Minute von Alarm 1 einzustellen. Halten Sie die ▲ oder die ▼ Taste gedrückt, um die Einstellung zu beschleunigen.
3. Drücken Sie die  **ON•OFF** Taste und die LED zeigt "bu" (Signalton) an. Drücken Sie die ▲ oder die ▼ Taste, um einen Weckton auszuwählen :-











**bu** = Signalton

**rd** = Radio



4. Bei der Auswahl "**rd**" (**wake-to-radio**) wird auf der LED "**HI**" (laut) angezeigt. Drücken Sie die ▲ oder die ▼ Taste, um die Lautstärke des Radios als Weckton auf "**LO**" (leise) einzustellen. Diese Auswahl ist bei "**bu**" (Wecken durch Signalton) nicht möglich.
5. Drücken Sie die  **ON•OFF** Taste, die  LED und die Stundenziffer "6" von Alarm 2 blinkt. Wiederholen Sie die oberen Schritte 1 bis 3, um Alarm 2 einzustellen.
6. Drücken Sie die **SET** um die Alarめinstellungen zu speichern und die Alarめinstellung zu verlassen.

**Hinweis:** Die Uhr beendet die Alarめinstellung, wenn für 10 Sekunden keine Taste gedrückt wird.

## ALARM 1 UND 2 AN-/AUSSCHALTEN

1. Drücken Sie die  Taste, um Alarm 1 anzuschalten und die  LED leuchtet.
2. Drücken Sie die  Taste erneut, um Alarm 2 anzuschalten und die,  LED leuchtet.
3. Drücken Sie die  Taste, um Alarm 1 und Alarm 2 gleichzeitig anzuschalten und beide LED,  und , leuchten.
4. Drücken Sie die  Taste, um Alarm 1 und 2 gleichzeitig auszuschalten (beide LED  und  leuchten nicht mehr).

## AKTIVEN ALARM BEENDEN UND FÜR DEN NÄCHSTEN TAG ÜBERNEHMEN

Wenn Alarm 1 oder 2 ertönt, blinkt das entsprechende Alarmsymbol. Drücken Sie die  Taste einmal, um den Alarm zu stoppen und ihn auf den nächsten Tag zurückzusetzen. Die  LED und/oder die  LED leuchtet weiter auf der Anzeige.

## SCHLUMMERFUNKTION AKTIVIEREN (Werkseinstellung von 5:00 Minuten Schlummerdauer)

Wenn der Alarm ertönt, drücken Sie die   Taste, und der Alarm wird kurzzeitig beendet und nach der eingestellten Schlummerzeit erneut ertönen.

**Hinweis:** Wenn der zweite Alarm aktiviert wird, während der erste Alarm ertönt oder er sich im Schlummermodus befindet, überschreibt der zweite Alarm den ersten Alarm (der erste Alarm wird zurückgesetzt, um am nächsten Tag wieder erneut zu ertönen).



## FM-KABELANTENNE AUSRICHTEN

Legen Sie die FM-Kabelantenne vollständig aus und variieren Sie die Richtung für den besten FM-Empfang. Entfernen, verändern oder befestigen Sie keine anderen Antennen.

## FM-RADIO NUTZEN



1. Drücken Sie die **RADIO/SLEEP** Taste, um die Radiofunktion einzuschalten, "rd" und die ausgewählte Radiofrequenz in **Mhz** werden angezeigt.
  2. Drücken Sie die  oder die  Taste, um das Radio auf einen Sender einzustellen. Halten Sie die  oder die  Taste gedrückt, um nach dem nächsten verfügbaren Sender zu suchen.
  3. Um die Lautstärke einzustellen, drücken Sie die **VOL SET** Taste und "**L05**" wird angezeigt. Drücken Sie die  oder die  Taste, um eine Lautstärke von **L01** (minimal) bis **L16** (maximal) einzustellen.
  4. Drücken Sie die **RADIO/SLEEP** Taste, um die Radiofunktion auszuschalten.
- Hinweis:** Halten Sie ihren Radiowecker von Leuchtstofflampen oder anderen elektronischen Geräten fern, die Störungen des Funkempfangs verursachen können.

## AUTOMATISCHE SPEICHERUNG DER RADIOSENDER



Halten Sie die   Taste während der aktiven Radiofunktion gedrückt, um automatisch nach verfügbaren Sendern zu suchen und im Senderspeicher zu hinterlegen.

## MANUELLE SPEICHERUNG DER RADIOSENDER

Dieser Radiowecker verfügt über insgesamt 20 Speicherplätze für FM-Sender. Mit diesen Speicherplätzen können Sie Ihre Lieblingssender voreinstellen und schnell abrufen.

1. Drücken Sie die **RADIO/SLEEP** Taste, um die Radiofunktion einzuschalten. Wählen Sie dann einen FM-Radiosender, den Sie voreinstellen möchten.
2. Halten Sie die **SET** Taste gedrückt und **"P01"** blinkt auf der Anzeige. Drücken Sie die **SET** Taste um den Sender auf der Position **"P01"** zu speichern.
3. Drücken Sie die  oder die  Taste, um einen anderen Sender auszuwählen, den Sie voreinstellen möchten (die Funkfrequenz wird angezeigt).
4. Halten Sie die **SET** Taste gedrückt und **"P02"** blinkt auf der Anzeige. Drücken Sie einmal die  Taste, um **"P02"** auf der Anzeige auszuwählen und drücken Sie die **SET** Taste um den Sender auf **"P02"** zu speichern.
5. Wiederholen Sie die Schritte 2 bis 4, um Radiosender auf **P03** bis **P20** zu speichern.
6. Um einen bereits gespeicherten Sender zu entfernen, wiederholen Sie die Schritte 2 bis 4, um einen anderen Sender an seiner Stelle zu speichern.







## EINEN GESPEICHERTEN RADIOSENDER AUSWÄHLEN



Drücken einmal die **SET** Taste während das Radio angeschaltet ist. Drücken Sie mehrfach die  oder die  Taste um einen gespeicherten Radiosender auszuwählen.

## SCHLAF-TIMER EINSTELLEN

1. Halten Sie die **RADIO/SLEEP** Taste gedrückt, während die Radiofunktion eingeschaltet ist und der Schlaf-Timer **"05"** (5 Minuten) wird angezeigt.
2. Drücken Sie die **RADIO/SLEEP** Taste um einen Zeitraum (in Minuten) von **05, 10, 15, 30, 45, 60, 75, 90** oder **OFF** (ausgeschaltet) auszuwählen.
3. Der Radiowecker schaltet in wenigen Sekunden automatisch auf die Zeitanzeige zurück. Halten Sie die **RADIO/SLEEP** Taste gedrückt um die verbleibende Zeit der Schlaf-Timers anzusehen.
4. Drücken Sie vor Ablauf des Schlaf-Timers auf die **RADIO/SLEEP** um die Radiofunktion und den Schlaf-Timer zu deaktivieren.

## WECHSEL VON ZEIT- UND TEMPERATURANZEIGE

1. Drücken Sie die   Taste, um die Innentemperatur anzuzeigen. Drücken Sie die   Taste erneut, um die Uhrzeit anzuzeigen.
2. Halten Sie die   Taste gedrückt und ein Signalton ist zu hören. Ihr Radiowecker zeigt

abwechselnd Zeit- und Temperaturanzeige an. Halten Sie die   Taste erneut gedrückt und ein doppelter Signalton ist zu hören. Ihr Radiowecker zeigt wieder nur die Uhrzeit oder nur die Temperatur an.

## ZEITANZEIGE



## TEMPERATURANZEIGE



### HELLIGKEIT EINSTELLEN

Drücken Sie die **Zz**  Taste im normalen Zeitanzeigemodus, um die Helligkeit to (**HI** = heller / **LO** = dunkler) der Zeit- und Temperaturanzeige einzustellen.

### DIE HELLIGKEIT DER ZEITANZEIGE UND DES STIMMUNGSLICHTS EINZUSTELLEN

Wenn sich die Zeit-/Temperaturanzeige auf niedriger Helligkeit befindet, drehen Sie den Drehregler auf der rechten Seite des Radioweckers. Drehen Sie den Drehregler nach oben für eine höhere Helligkeit und nach unten für eine geringere Helligkeit.

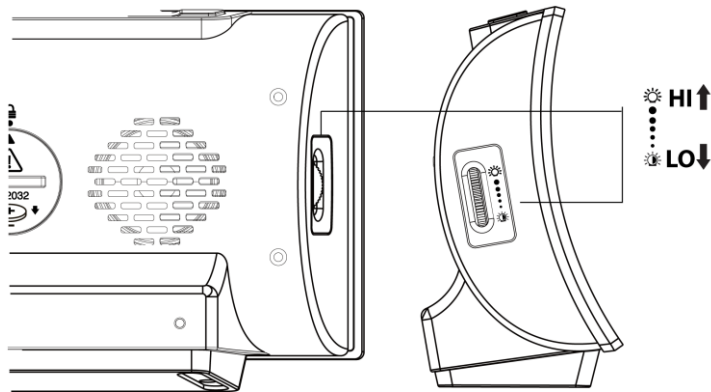

### LADEN MOBILER GERÄTE ÜBER DEN USB-ANSCHLUSS

Schließen Sie das Ladekabel Ihres Mobiltelefons an den USB-Anschluss vom Typ A auf der Rückseite des Geräts an und verbinden Sie das andere Ende mit Ihrem Mobiltelefon. Der Radiowecker lädt das Mobiltelefon automatisch auf.

#### Hinweise:

1. Vergewissern Sie sich, dass das Original-Kabel Ihres Mobiltelefons das zum Laden verwendete Ladekabel ist.
2. Vergewissern Sie sich, dass der Original-Netzteil (5V-1,2A), das Ihrem Radiowecker beiliegt, für die Stromversorgung Ihres Radioweckers verwendet wird. Bei Verwendung anderer Adapter kann es vorkommen, dass Ihr Mobiltelefon nicht aufgeladen wird.
3. Die Aufladung von Tablets ist nicht möglich.

#### FEHLERBEHEBUNG

Zeigt Ihre Uhr eine falsche Zeit an oder funktioniert nicht richtig, wird es möglicherweise durch elektrostatische Entladung oder andere Störungen verursacht. Ziehen Sie den DC-Stecker aus der Rückseite des Geräts, öffnen Sie die Batterieabdeckung und entnehmen Sie die Batterien. Stecken Sie dann den DC-Stecker wieder ein und setzen Sie die Batterien unter Beachtung der korrekten +/- Polarität wieder ein. Ihr Gerät wird auf die Standardeinstellungen zurückgesetzt und es muss erneut einstellen.

#### PFLEGE IHRES PRODUKTS

1. Stellen Sie das Gerät auf einer stabilen Oberfläche auf und halten Sie es von direkter Sonneneinstrahlung, übermäßiger Hitze oder Feuchtigkeit fern.
2. Schützen Sie Ihre Möbel, wenn Sie Ihre Geräte auf einem natürlichen Holz- und Lackanstrich platzieren, indem Sie ein Tuch oder ein Schutzmaterial zwischen das Gerät und den Möbeln verwenden.
3. Reinigen Sie das Gerät mit einem nur mit milder Seife und Wasser angefeuchteten, weichen Tuch. Stärkere Mittel wie Benzin, Verdünnern oder ähnliche Materialien können die Oberfläche des Geräts beschädigen. Vergewissern Sie sich vor dem Reinigen, dass das Gerät nicht angeschlossen ist.
4. Mischen Sie keine alten und neuen Batterien. Mischen Sie keine alkalischen, Standard-(Kohle-Zink-) oder wiederaufladbaren Batterien (Nickel-Cadmium).
5. Wenn das Gerät über einen längeren Zeitraum, beispielsweise einen Monat oder länger, nicht verwendet wird, entfernen Sie die Batterien, um mögliche Korrosion zu vermeiden. Wenn das Batteriefach korrodiert oder verschmutzt ist, reinigen Sie das Fach gründlich und ersetzen Sie die Batterien.
6. Öffnen Sie nicht das innere hintere Gehäuse oder manipulieren Sie keine Komponenten dieser Uhr.
7. Schließen Sie keine anderen AC/AC- oder AC/DC-Netzteile mit falschen Spezifikationen oder Spannung an.

#### VORSICHTSMAßNAHMEN

- Dieses Gerät ist ausschließlich für den Gebrauch in Innenräumen gedacht.
- Setzen Sie das Gerät nicht extremer Gewalteinwirkung oder Stößen aus.
- Setzen Sie das Gerät nicht hohen Temperaturen, direktem Sonnenlicht, Staub und Feuchtigkeit aus.
- Tauchen Sie das Gerät nicht in Wasser.
- Vermeiden Sie den Kontakt mit ätzenden Materialien.
- Werfen Sie das Gerät nicht ins Feuer. Es könnte explodieren.
- Öffnen Sie nicht das Gehäuse und manipulieren Sie nicht bauliche Bestandteile des Geräts.

#### BATTERIE-SICHERHEITSHINWEISE

- Legen Sie die Batterien unter Beachtung der Polarität (+/-) richtig ein.

- Ersetzen Sie stets einen vollständigen Batteriesatz.
- Mischen Sie niemals alte und neue Batterien.
- Entfernen Sie erschöpfte Batterien sofort.
- Entfernen Sie die Batterien bei Nichtnutzung.
- Laden Sie die Batterien nicht auf und werfen Sie sie nicht ins Feuer. Sie könnten explodieren.
- Bewahren Sie die Batterien nicht in der Nähe von Metallobjekten auf, da ein Kontakt einen Kurzschluss verursachen kann.
- Setzen Sie Batterien keinen hohen Temperaturen, extremer Feuchtigkeit oder direktem Sonnenlicht aus.
- Bewahren Sie Batterien außerhalb der Reichweite von Kindern auf. Verschlucken der Batterien kann zum Erstickten führen.

Verwenden Sie das Produkt ausschließlich für den vorgesehenen Zweck!

#### Hinweispflicht nach dem Batteriegesetz



**Altbatterien gehören nicht in den Hausmüll. Wenn Batterien in die Umwelt gelangen, können diese Umwelt- und Gesundheitsschäden zur Folge haben. Sie können gebrauchte Batterien unentgeltlich bei ihrem Händler und Sammelstellen zurückgeben. Sie sind als Verbraucher zur Rückgabe von Altbatterien gesetzlich verpflichtet!**

#### Hinweispflicht nach dem Elektronikgerätegesetz



**Laut Elektro- und Elektronikgerätegesetz (ElektroG) gehört Elektroschrott nicht in den Hausmüll, sondern ist zu recyceln oder umweltfreundlich zu entsorgen. Entsorgen Sie ihr Gerät in einen Recycling Container oder an eine lokale Abfallsammelstelle.**

#### TECHNISCHE DATEN:

Alarmdauer	Warnton 5 Minuten/ Radio 1 Stunde
Schlummerdauer	5 – 60 Minuten
Temperaturbereich	0°C ~ +50°C / +32°F ~ +122°F

#### Standardeinstellungen:

Zeit	12/24 Stunden Zeitformat
Alarm 1 und 2	6:00 Uhr (ausgeschaltet)
Schlummerdauer	05 (5 Minuten)



# WT 494 - Instruction Manual

LED Clock Radio with Temperature, Mood Light and USB Charging Port

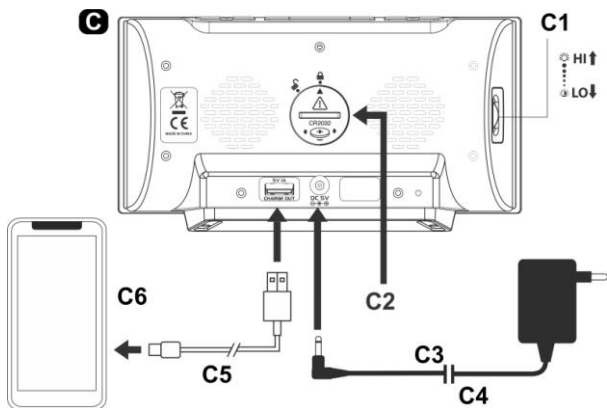
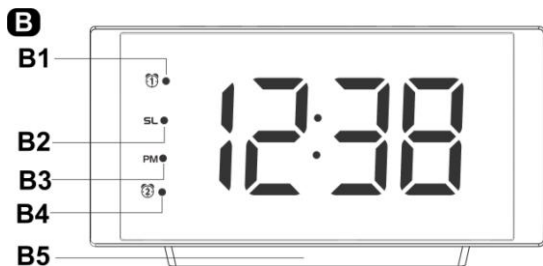
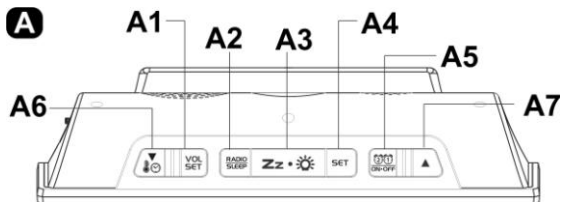

## OVERVIEW

### A – Top view

A1: VOLUME SET button  
A3: SNOOZE / DIMMER button  
A5: ALARM 1-2 / SET / ON-OFF button  
A7: UP button

A2: RADIO / SLEEP button  
A4: SET button  
A6: DOWN / TIME / TEMPERATURE button

### B – Front view

B1: ALARM 1 ON icon  
B3: PM icon  
B5: Mood light

B2: SLEEP icon  
B4: ALARM 2 ON icon

### C – Back view

C1: Low dimmer brightness rotary dial  
C3: Insert DC jack to power up your unit  
C5: USB charging cable (not included)

C2: Backup battery (1 x CR2032, not included)  
C4: 5V – 1200mA AC/DC adapter  
C6: Mobile devices (not applicable for tablet / iPad)

Please read these instructions carefully and keep the manual for future reference.

## TO POWER UP YOUR CLOCK RADIO

Plug in the AC/DC adaptor to an AC household outlet, and then plug the DC jack to the back of the unit. The time display is turned on (at Lo-dim brightness). Press **Zz** •  once to turn the time display to high brightness if needed.

## TO INSTALL BACKUP BATTERY

Your clock radio requires one lithium cell “CR2032” battery (not included) to provide backup power to it in the event of a temporary power interruption.

1. Place your clock radio face down on a flat and soft surface.
2. Use a coin to turn the battery cover anti-clockwise at the back of your unit.
3. Insert one new lithium cell “CR2032” battery into the battery compartment by observing the “+” polarity facing upward.
4. Replace the battery cover and turn clockwise to lock it.

### Remarks:

- Do not use old or used battery.
- Do not use rechargeable battery.
- New battery is recommended for optimal usage of this clock.

If AC power is interrupted and backup batteries are being used, the time and all settings of your unit will be kept. The alarm, radio and mood light do not function and the time display does not light up.





## TO SET TIME AND SNOOZE DURATION (default time is at 0:00)

1. Press **SET** once, the hour digits “0” flash. Press ▲ or ▼ to set the hours. Press and hold ▲ or ▼ will accelerate setting at high speed.
2. Press **SET** once again, the minute digits “00” flash. Press ▲ or ▼ to set the minutes. Press and hold ▲ or ▼ will accelerate setting at high speed.

- Press **SET** once again, "24Hr" will flash, press ▲ / ▼ to select "12 Hr" or "24 Hr" time format. For 12Hr time format, "PM" will appear on the left of time digits to indicate the afternoon time. There is no AM icon to indicate before-noon time.
- Press **SET** once again, "n05" flash, press ▲ or ▼ to set the snooze duration (from 5 min to 60 min.).
- Press **SET** once again, "°C" flashes, press ▲ or ▼ to select temperature readout in °C or °F.
- Press **SET** again to confirm. The set time is displayed.

**Note:** the clock exits the set mode when no key is pressed in approximate 10 seconds.



#### TO SET ALARM 1 AND ALARM 2 (default alarm time at 6:00 AM)

- Press and hold  **ON•OFF**,  LED and hour digit "6" flash, press ▲ or ▼ to set the desired hour. Press and hold ▲ or ▼ to accelerate setting at high speed.
- Press  **ON•OFF** once again, the minute digits "00" flash. Press ▲ or ▼ to set desired minutes. Press and hold ▲ or ▼ to accelerate setting at high speed.
- Press hold  **ON•OFF** once again, LED displays "bu" (buzzer)., Press ▲ or ▼ to select the wake-up sound sources :-

**bu** = Buzzer







**rd** = Radio

- If "rd" (wake-to-radio) is selected, LED display "HI". Press ▲ or ▼ to select the wake up volume of radio to "LO". This selection does not apply for "bu" (wake-to-buzzer).





- Press  **ON•OFF** once again,  LED and Alarm 2's hour digit "6" flash. Repeat Step 1 to 3 above to set Alarm 2.
- In the middle of setting the alarm, press **SET** once to store your alarm setting and exit the alarm set mode.

**Note:** the clock exits the alarm set mode when no key is pressed in approximate 10 seconds.

#### TO TURN ON OR OFF ALARM 1 AND 2

- Press  **ON•OFF** once to activate Alarm 1,  LED appears.
- Press once again to activate Alarm 2,  LED appears.
- Press once again to activate both Alarm 1 and 2. Both  LED and  LED appear.
- Press once again to deactivate both alarms (both  LED and  LED disappear).

## TO STOP AND RESET THE ALARM TO COME ON THE NEXT DAY

When alarm 1 or 2 is sounding, the related alarm icon flashes. Press   **ON-OFF** once to stop the alarm and reset it to come on the following day. After that both  and/or  LED remain on the display.

## TO ACTIVATE THE SNOOZE FUNCTION (default snooze duration is 5 minutes)







When alarm is sounding, press  once, the alarm will be silenced momentarily and come on again after the set snooze duration.

**Note:** if your second alarm activates while the first alarm is sounding or it is in the snooze mode, the second alarm overrides the first alarm (the first alarm is reset to come on the next day).

## TO SET UP THE FM ANTENNA

Extend the FM wire antenna fully and vary the direction for best FM reception. Do not strip, alter or attach to other antennas.

## TO LISTEN TO THE FM RADIO

1. To turn on the radio, press **RADIO/SLEEP** once, the display shows "rd" and then the radio frequency readings in **Mhz**.
2. Press  or  to tune the radio to a desired station. Press and hold  or  to scan for the next clear station.
3. To adjust the volume, press **VOL SET** once, the display shows "L05", press  or  to adjust volume from **L01** (minimum) to **L16** (maximum) .
4. Press **RADIO/SLEEP** to turn off the radio.



**Remark:** keep your radio away from fluorescent lamps or other electronic devices, which may cause interference to the radio.

## AUTO STORE FM STATION IN MEMORY



At FM mode, press and hold  the unit will search station and store in memory automatically.

## TO STORE FM RADIO STATIONS IN MEMORY

This clock radio features a total of 20 preset memories of FM stations. These allow you to preset your favorite stations and access them quickly.

1. Press **RADIO/SLEEP** once to turn on the radio. Then tune to a FM radio station you like to preset.
2. Press and hold the **SET** until "P01" flashes. Press **SET** once to store to "P01".
3. Press  or  to select another station you like to preset (the radio frequency is displayed).
4. Press and hold **SET** until "P02" flashes. Press  once to select "P02", then press **SET** once to store to "P02".
5. Repeat Step 2 to 4 to store radio stations to **P03** through **P20**.
6. To remove a pre-stored station, repeat steps 2 to 4 to store another station in its place.







## TO SELECT A PRESET RADIO STATION

When the radio is on, press **SET** once. Then press  or  repeatedly to select a preset station.

### TO SET SLEEP TIMER

1. When the radio is on, press and hold **RADIO/SLEEP**, the sleep time "05" (5 minutes) appears on the display.
2. Press **RADIO/SLEEP** repeatedly to select a period (in minutes) from **05, 10, 15, 30, 45, 60, 75, 90** or **OFF**.
3. The clock radio reverts to the time display automatically in a few seconds. Press and hold **RADIO/SLEEP** to see the sleep time remaining.
4. Press **RADIO/SLEEP** once to deactivate the radio and the sleep function before the sleep time has elapsed.

### TO INTERCHANGE TIME AND THE TEMPERATURE DISPLAY

1. Press   once to view indoor temperature readout. Press once again to return to time display.
2. Press and hold  , a single tune will be heard. Your clock radio will scroll between time and temperature display alternately. Press and hold  , a double tune will be heard. Your clock radio will return to time or temperature display.

TIME DISPLAY



TEMPERATURE DISPLAY



### TO USE THE HI-LO DIMMER

At normal time display mode, press **Zz •**  once to adjust the brightness (**HI / LO**) of the time or temperature display.

### TO ADJUST THE LO-DIM BRIGHTNESS OF THE TIME DISPLAY AND THE MOOD LIGHT

When the time / temperature display is at Lo-dim brightness, rotate the dial on the right side of the clock radio. Turn upward for higher brightness and downward for lower brightness.

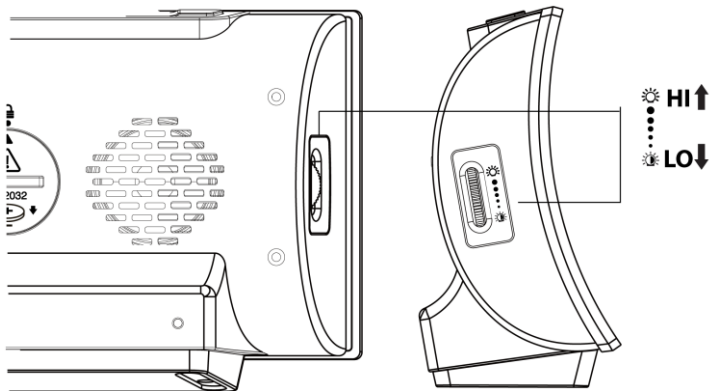

### TO CHARGE MOBILE DEVICES WITH THE USB PORT

Connect the charging cable of your mobile phone to the A-type USB port at the back of the unit, then connect the other end to your mobile phone. The clock radio will charge the mobile phone automatically.

Remarks :

1. Make sure the original cable of your mobile phone is used as the charging cable for charging
2. Make sure the original adaptor (5V-1.2A) enclosed with your clock radio is being used to power your clock radio. Using other adaptors may not charge your phone.
3. iPad and Notepad charging is not supported.

### TROUBLE SHOOTING

If your clock displays irrelevant time or does not function properly, which maybe caused by electro-static discharge or other interference. Unplug the DC jack at the back of the unit, slide open the battery cover and take out the batteries. Then re-plug the DC jack and reinstall batteries by observing the correct +/- polarity. Your unit will be reset to default settings and you need to set it again.

### CARE OF YOUR PRODUCT

1. Place your unit on a stable surface, away from sources of direct sunlight or excessive heat or moisture.
2. Protect your furniture when placing your units on a natural wood and lacquered finish by using a cloth or protective material between it and the furniture.
3. Clean your unit with a soft cloth moistened only with mild soap and water. Stronger agents such as Benzine, thinner or similar materials can damage the surface of the unit. Make sure the unit is unplugged before cleaning.
4. Do not mix old and new batteries. Do not mix alkaline, standard (carbon-zinc), or rechargeable (nickel-cadmium) batteries.

- If the unit is not to be used for a prolonged period, such as a month or longer, remove the batteries to prevent possible corrosion. Should the battery compartment become corroded or dirty, clean the compartment thoroughly and replace the batteries.
- Do not open the inner back case or tamper with any components of this clock.
- Do not plug in any other AC/AC or AC/DC adaptor with incorrect specifications or voltage.

### Precautions

- This main unit is intended to be used only indoors.
- Do not subject the unit to excessive force or shock.
- Do not expose the unit to extreme temperatures, direct sunlight, dust or humidity.
- Do not immerse in water.
- Avoid contact with any corrosive materials.
- Do not dispose this unit in a fire as it may explode.
- Do not open the inner back case or tamper with any components of this unit.

### Batteries safety warnings

- Install batteries correctly by matching the polarities (+/-).
- Always replace a complete set of batteries.
- Never mix used and new batteries.
- Remove exhausted batteries immediately.
- Remove batteries when not in use.
- Do not recharge and do not dispose of batteries in fire as the batteries may explode.
- Ensure batteries are stored away from metal objects as contact may cause a short circuit.
- Avoid exposing batteries to extreme temperature or humidity or direct sunlight.
- Keep all batteries out of reach from children. They are a choking hazard.

Use the product only for its intended purpose!

### Consideration of duty according to the battery law



**Old batteries do not belong to domestic waste because they could cause damages of health and environment. You can return used batteries free of charge to your dealer and collection points. As end-user you are committed by law to bring back needed batteries to distributors and other collecting points!**

### Consideration of duty according to the law of electrical devices

**This symbol means that you must dispose of electrical devices separated from the General household waste when it reaches the end of its useful life. Take your unit to your local waste collection point or recycling centre. This applies to all countries of the European Union, and to other European countries with a separate waste collection system.**



## **SPECIFICATIONS**

Alarm duration	Buzzer 5 minutes/ Radio 1 hour
Snooze duration	5 to 60 minutes
Temperature range	0°C ~ +50°C / +32°F ~ +122°F

### Default settings:-

Time	12/ 24HR format
Alarm 1 and 2	6:00am (OFF)
Snooze duration	05 (5 minutes)



# WT 494 - Mode d'emploi

Radioréveil LED avec température, éclairage d'ambiance et port de charge USB

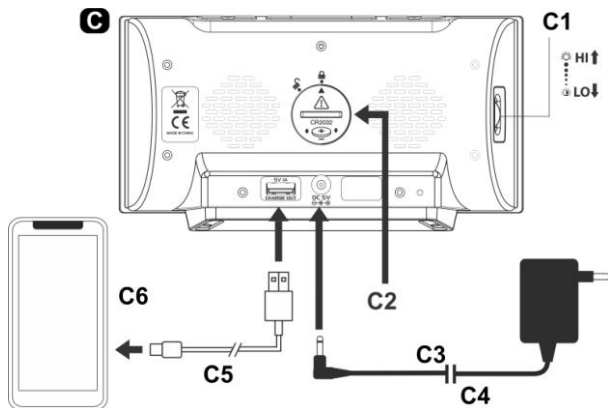
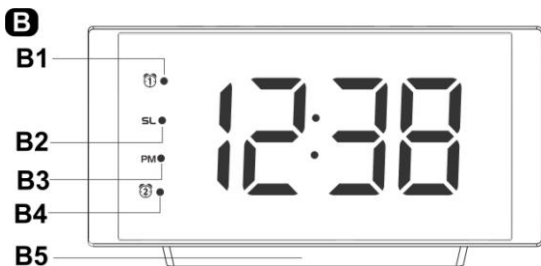
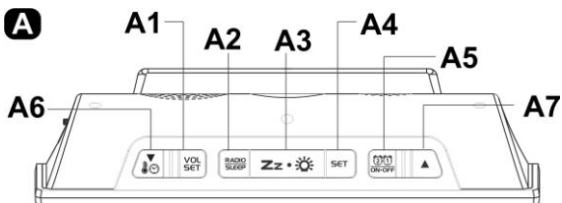

## VUE D'ENSEMBLE

### A - Vue de dessus

A1: Touche VOLUME SET	A2: Touche RADIO/SLEEP
A3: Touche SNOOZE/DIMMER	A4: Touche SET
A5: Touche ALARM 1-2/SET/ON-OFF	A6: Touche DOWN/TIME/TEMPERATURE
A7: Touche UP	

### B - Vue avant

B1. Icône ALARM 1 ON	B2. Icône SLEEP
B3. Icône PM	B4. Icône ALARM 2 ON
B5. Éclairage d'ambiance	

### C - Vue arrière

C1: Molette de réglage de la luminosité HI-LO	C2: Pile de secours (1 x CR2032, non fournie)
C3: Insérez la fiche CC pour allumer l'unité	C4: Adaptateur secteur 5VCC - 1200mA
C5: Câble de charge USB (non fourni)	C6: Appareils portables (non applicable pour tablettes/iPad)

Lisez attentivement le manuel et le conserver pour toute référence future.

## ALLUMER VOTRE RADIORÉVEIL

Branchez l'adaptateur secteur dans une prise secteur, puis branchez la fiche CC à l'arrière de l'appareil. L'affichage de l'heure est activé (à un niveau de luminosité faible). Appuyez une fois sur



pour passer l'affichage de l'heure à une luminosité élevée si besoin.

## INSTALLER LA BATTERIE DE SECOURS

Votre radioréveil nécessite une pile bouton au lithium « CR2032 » (non fournie) pour assurer une alimentation de secours en cas de coupure temporaire du courant.

1. Placez votre radioréveil face vers le bas sur une surface plane et lisse.
2. Utilisez une pièce de monnaie pour faire tourner le couvercle du compartiment de la pile derrière votre appareil dans le sens antihoraire.
3. Insérez une nouvelle pile bouton au lithium « CR2032 » dans le compartiment de la PILE en faisant en sorte que la polarité « + » soit tournée vers le haut.
4. Remettez le couvercle et tournez dans le sens horaire pour le verrouiller.

### Remarque :

- N'utilisez pas de pile ancienne ou usagée.
- N'utilisez pas de pile rechargeable.
- Une nouvelle pile est recommandée pour une utilisation optimale de ce réveil.

En cas de panne de courant, l'heure et tous les réglages de votre appareil seront conservés, si une pile de secours est installée. L'alarme, la radio et l'éclairage d'ambiance ne fonctionnent pas et l'affichage de l'heure ne s'éclaire pas.

## RÉGLER L'HEURE ET LA DURÉE DU RAPPEL D'ALARME (l'heure par défaut est réglée sur 0:00)

- Appuyez une fois sur la touche **SET** et le chiffre de l'heure « **0** » se met à clignoter. Utilisez les touches ▲ or ▼ pour régler les heures. Maintenir enfoncée la touche ▲ ou ▼ permet d'accélérer le réglage à grande vitesse.
- Appuyez de nouveau sur la touche **SET** et les chiffres des minutes « **00** » se mettent à clignoter. Utilisez les touches ▲ or ▼ pour régler les minutes. Maintenir enfoncée la touche ▲ ou ▼ permet d'accélérer le réglage à grande vitesse.
- Appuyez de nouveau sur la touche **SET**, « **24 Hr** » se met à clignoter, appuyez sur ▲/▼ pour sélectionner le format horaire « **12 Hr** » ou « **24 Hr** ». Pour le format horaire **12 Hr**, « **PM** » s'affiche à gauche des chiffres des heures pour indiquer les heures de l'après-midi. Il n'y a pas d'icône **AM** pour indiquer les heures avant midi.
- Appuyez de nouveau sur la touche **SET**, « **n05** » se met à clignoter, appuyez sur la touche ▲ ou ▼ pour régler la durée du rappel d'alarme (de 5 min à 60 min).
- Appuyez de nouveau sur la touche **SET**, « **°C** » se met à clignoter, appuyez sur la touche ▲ ou ▼ pour choisir d'afficher la température en °C ou en °F.
- Appuyez de nouveau sur la touche « **SET** » pour confirmer. L'heure définie sera affichée.

**Remarque :** L'horloge quitte le mode réglage si aucune touche n'est appuyée pendant environ 10 secondes.

## RÉGLER L'ALARME 1 ET L'ALARME 2 (l'heure de l'alarme par défaut est réglée sur 6:00 AM)

- Maintenez enfoncée la touche **ON•OFF**, le voyant  et le chiffre de l'heure « **6** » se mettent à clignoter, appuyez sur la touche ▲ ou ▼ pour régler l'heure souhaitée. Maintenez enfoncée ▲ ou ▼ pour effectuer le réglage à grande vitesse.

- Appuyez de nouveau sur la touche **ON•OFF** et les chiffres des minutes « **00** » se mettent à clignoter. Appuyez sur la touche ▲ ou ▼ pour régler les minutes souhaitées. Maintenez enfoncée ▲ ou ▼ pour effectuer le réglage à grande vitesse.

- Maintenez de nouveau enfoncée la touche **ON•OFF**, l'écran affiche « **bu** » (sonnerie). Appuyez sur la touche ▲ ou ▼ pour sélectionner les sources sonores :-

**bu** = Sonnerie

**rd** = Radio







- Si « **rd** » (**réveil avec une station radio**) est sélectionné, l'écran affiche « **HI** ». Appuyez sur la touche ▲ ou ▼ pour sélectionner le volume de réveil « **LO** » pour la radio. Cette option ne s'applique pas à « **bu** » (réveil à la sonnerie).

- Appuyez de nouveau sur la touche **ON•OFF**, le voyant  et le chiffre de l'heure de l'alarme 2 « **6** » se mettent à clignoter. Répétez les étapes 1 à 3 ci-dessus pour régler l'alarme 2.

6. Pendant le réglage de l'alarme, appuyez une fois sur **SET** pour mémoriser le réglage de votre alarme et quitter le mode de réglage d'alarme.



**Remarque :** Le réveil sort du mode de réglage d'alarme lorsqu'aucune touche n'est enfoncée pendant environ 10 secondes.

## ACTIVER/DÉSACTIVER L'ALARME 1 ET/OU 2

1. Appuyez une fois sur la touche  **ON•OFF** pour activer l'alarme 1, le voyant  s'allume.
2. Appuyez de nouveau pour activer l'alarme 2, le voyant  s'allume.
3. Appuyez une nouvelle fois pour activer les alarmes 1 et 2. Les voyants  et  s'allument.
4. Appuyez de nouveau pour désactiver les deux alarmes, les voyants  et  s'éteignent.

## POUR ARRÊTER ET RÉINITIALISER L'ALARME DU JOUR SUIVANT

Lorsque l'alarme 1 ou 2 se déclenche, l'icône correspondant se met à clignoter. Appuyez une fois sur

 **ON•OFF** pour arrêter l'alarme et la réinitialiser pour qu'elle se déclenche le jour suivant. Après cela, le voyant  et/ou  reste(nt) allumé(s) à l'écran.

## POUR ACTIVER LA FONCTION RAPPEL D'ALARME (intervalle de répétition par défaut 5 minutes)

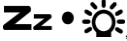





Lorsque l'alarme se déclenche, appuyez une fois sur , elle s'arrête et se déclenche à nouveau après le délai défini.

**Remarque :** Si votre deuxième alarme est activée pendant que la première alarme est déclenchée ou en mode rappel d'alarme, la deuxième alarme l'emporte sur la première alarme (la première alarme sera réinitialisée pour se déclencher le lendemain).

## INSTALLER L'ANTENNE FM

Déployez complètement le fil d'antenne FM et orientez-la dans toutes les directions possibles jusqu'à trouver celle vous assurant la meilleure réception FM. N'abîmez pas l'antenne, n'altérez pas son fonctionnement et ne l'attachez pas à une autre antenne.

## ÉCOUTER LA RADIO FM

1. Pour allumer la radio, appuyez une fois sur la touche **RADIO/SLEEP**, l'écran affiche « **rd** » puis les mesures des fréquences radio en **MHz**.
2. Utilisez les touches  /  pour syntoniser une station radio. Maintenez appuyée  /  pour rechercher la station suivante.
3. Pour régler le volume, appuyez une fois sur la touche **VOL SET**, l'écran affiche « **L05**, appuyez sur la touche  ou  pour régler le volume de **L01** (minimum) à **L16** (maximum).
4. Appuyez sur la touche **RADIO/SLEEP** pour éteindre la Radio.

**Remarque :** Gardez la radio à l'abri des lampes fluorescentes et d'autres appareils électroniques, qui peuvent donner des interférences avec la radio.

## METTRE EN MÉMOIRE AUTOMATIQUEMENT LES STATIONS FM

En mode FM, maintenez enfoncée la touche  •  pour que l'appareil recherche et mette en mémoire automatiquement les stations.

## METTRE EN MÉMOIRE LES STATIONS DE RADIO FM

Vous pouvez présélectionner jusqu'à 20 stations FM dans la mémoire de votre radioréveil. Cela vous permet de présélectionner les radios afin d'y accéder ensuite plus rapidement.

1. Appuyez une fois sur la touche **RADIO/SLEEP** pour allumer la radio. Puis syntoniser une station de radio FM que vous aimeriez préréglé.
2. Maintenez enfoncée la touche **SET** jusqu'à ce que « **P01** » clignote. Appuyez une fois sur **SET** pour la mettre en mémoire dans « **P01** ».
3. Appuyez sur la touche ▲ ou ▼ pour sélectionner une autre station que vous souhaitez préréglé (la fréquence radio est affichée).
4. Maintenez enfoncée la touche **SET** jusqu'à ce que « **P02** » clignote. Appuyez une fois sur la touche ▲ pour sélectionner « **P02** », puis une fois sur la touche **SET** pour la mettre en mémoire dans « **P02** ».
5. Répétez les étapes 2 à 4 pour mémoriser les stations radio dans **P03** à **P20**.
6. Pour supprimer une station mémorisée, répétez les étapes 2 à 4 pour mémoriser une autre station à sa place.







## SÉLECTIONNER UNE STATION DE RADIO PRÉRÉGLÉE

Lorsque la radio est allumée, appuyez sur une fois sur la touche **SET**. Puis appuyez à plusieurs reprises sur la touche ▲ ou ▼ pour sélectionner une station préréglée.

## RÉGLER LA MINUTERIE DE MISE EN VEILLE

1. Lorsque la radio est allumée, maintenez-enfoncée la touche **RADIO/SLEEP**, la durée avant la mise en veille « **05** » (5 minutes) s'affiche à l'écran.
2. Appuyez à plusieurs reprises sur la touche **RADIO/SLEEP** pour sélectionner une durée (en minutes) parmi les valeurs **05, 10, 15, 30, 45, 60, 75, 90** ou **OFF**.
3. Le radioréveil revient automatiquement à l'affichage de l'heure au bout de quelques secondes. Maintenez enfoncée la touche **RADIO/SLEEP** pour voir le temps restant avant la mise en veille.
4. Appuyez une fois sur la touche **RADIO/SLEEP** pour désactiver la radio et la fonction de mise en veille avant l'écoulement de temps précédent la mise en veille.

## ALTERNER ENTRE L'AFFICHAGE DE L'HEURE ET DE LA TEMPÉRATURE

1. Appuyez une fois sur la touche   pour afficher la mesure de la température intérieure. Appuyez de nouveau pour revenir à l'affichage de l'heure.
2. Maintenez enfoncée la touche  , une seule mélodie sera diffusée. Votre radioréveil fera alternativement défiler l'heure et la température à l'écran. Maintenez enfoncée la touche  

deux mélodies seront diffusées. Votre radioréveil reviendra à l'affichage de l'heure ou de la température.

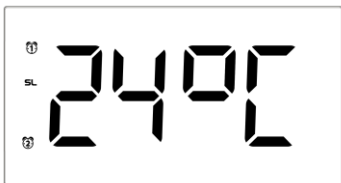

## RÉGLAGE DE LA LUMINOSITÉ DE L'ÉCRAN

Dans le mode d'affichage de l'heure normal, appuyez une fois sur la touche **Zz** • ☀ pour régler la luminosité (**HI/LO**) de l'affichage de l'heure ou de la température.

## RÉGLER LA LUMINOSITÉ À FAIBLE INTENSITÉ DE L'AFFICHAGE DE L'HEURE ET L'ÉCLAIRAGE D'AMBIANCE

Lorsque l'affichage de l'heure/la température est réglé sur la luminosité à faible intensité, tournez la molette sur le côté droit du radioréveil. Tournez vers le haut pour une luminosité plus intense et vers le bas pour une moins intense.

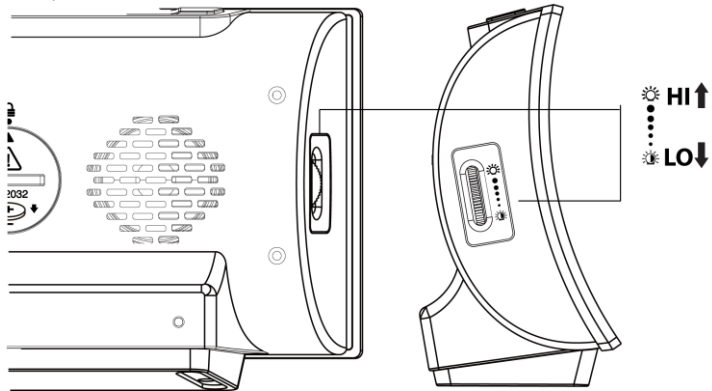

## CHARGER LES APPAREILS MOBILES AVEC LE PORT USB

Connectez le câble de charge de votre téléphone portable au port USB de type A situé à l'arrière de l'unité, puis connectez l'autre extrémité à votre téléphone portable. Le téléphone portable sera automatiquement chargé par le radioréveil.

## Remarque :

1. Assurez-vous d'utiliser le câble de charge d'origine de votre téléphone portable pour recharger celui-ci
2. Assurez-vous d'utiliser l'adaptateur d'origine (5 V-1,2 A) fourni avec votre radio-réveil pour l'alimenter. Utiliser d'autres adaptateurs pourrait ne pas charger votre téléphone.
3. La recharge d'iPad et d'ordinateurs portables n'est pas possible.

## EN CAS DE PANNE

Si votre horloge affiche l'heure de façon erronée ou ne fonctionne pas correctement, ce qui peut être causé par une décharge électrostatique ou d'autres interférences. Débranchez la prise CC à l'arrière de l'appareil, faire glisser le couvercle du compartiment à piles et retirez-les. Rebranchez ensuite la prise CC et réinstallez les piles en respectant la polarité +/- . Les réglages par défaut de l'horloge seront rétablis mais vous devez effectuer à nouveau les réglages personnalisés.

## ENTRETIEN DE L'APPAREIL

1. Placez votre radioréveil sur une surface stable, loin de la lumière directe du soleil et des sources de chaleur excessive et à l'abri de l'humidité.
2. Placez un tissu ou un matériau protecteur entre vos appareils et un mobilier en bois naturel pour le protéger.
3. Ne nettoyez votre appareil qu'avec un chiffon doux imbibé d'eau savonneuse. Les produits de nettoyage puissants, tels que diluant, benzène ou matières similaires peuvent endommager la surface de l'appareil. Assurez-vous que l'appareil est débranché avant de le nettoyer.
4. Ne mélangez pas des piles usagées et des piles neuves. Ne mélangez pas des piles alcalines, standard (carbone-zinc) et piles rechargeables (nickel-cadmium).
5. Enlevez toujours les piles si l'appareil ne va pas être utilisé pendant un mois ou plus. Si le compartiment à pile devient corrodé ou sale, nettoyez-le à fond et remplacez la pile.
6. N'ouvrez pas le panneau arrière et n'apportez aucune modification aux composants de cette unité.
7. N'utilisez que l'adaptateur secteur fourni sur un réseau de mêmes spécifications ou tension.

## Précautions

- Cet appareil n'est destiné qu'à une utilisation intérieure.
- Ne soumettez pas l'appareil à une force ou à un choc excessif.
- N'exposez pas l'appareil à la lumière directe du soleil, à des températures extrêmes, à l'humidité ou à la poussière.
- Ne plongez pas l'appareil dans l'eau.
- Évitez de le mettre en contact avec des matériaux corrosifs.
- Ne jetez pas cet appareil au feu, il risque d'exploser.
- N'ouvrez pas le panneau arrière et n'apportez aucune modification aux composants de cette unité.

## Avertissements de sécurité concernant les piles

- Installez les piles en respectant les polarités (+/-).
- Remplacez toujours toutes les piles en même temps.
- Ne mélangez pas des piles usagées avec des piles neuves.

- Lorsque les piles sont déchargées, les retirer immédiatement de l'appareil.
- Retirez les piles lorsque vous n'allez pas utiliser l'appareil.
- N'essayez pas de recharger des piles qui ne sont pas rechargeables et ne jetez aucune pile au feu, elle risque d'exploser.
- Rangez vos piles de façon à ce qu'aucun objet métallique ne puisse causer de court-circuit.
- Évitez d'exposer les piles à des températures extrêmes, à l'humidité ou à la lumière directe du soleil.
- Conservez vos piles hors de la portée des enfants. Elles présentent un risque d'étouffement.

N'utilisez cet appareil que pour l'usage auquel il est destiné !

#### **Obligation légale concernant la mise au rebut des piles**



**Ne jetez pas les piles usagées avec les ordures ménagères, car elles sont nuisibles à la santé et à l'environnement. Vous pouvez ramener les piles usagées sans frais à votre revendeur et aux points de collecte. En tant que consommateur, vous êtes obligé par la loi de ramener les piles usagées aux revendeurs et aux points de collecte !**

#### **Respect de l'obligation de la loi sur les appareils électriques**



**Ce symbole signifie que les appareils électriques ne doivent pas être jetés aux ordures ménagères à la fin de leur vie utile. Ramenez votre appareil à un point de collecte de déchets ou à un centre de recyclage local. Ceci s'applique à tous les pays de l'Union européenne et aux autres pays européens disposant d'un système de collecte sélectif des déchets.**

#### **CARACTÉRISTIQUES**

Durée de l'alarme  
Durée de rappel d'alarme  
Plage de températures

Sonnerie 5 minutes/Radio 1 heure  
5 à 60 minutes  
0°C ~ +50°C, +32°F ~ +122°F

Réglages par défaut :-

Heure  
Alarme 1 et 2  
Durée de rappel d'alarme

Format 12/24 heures  
6:00am (DÉSACTIVÉ)  
05 (5 minutes)



# WT 494 – Manual de instrucciones

Radio reloj LED con temperatura, iluminación de modo y puerto de carga USB

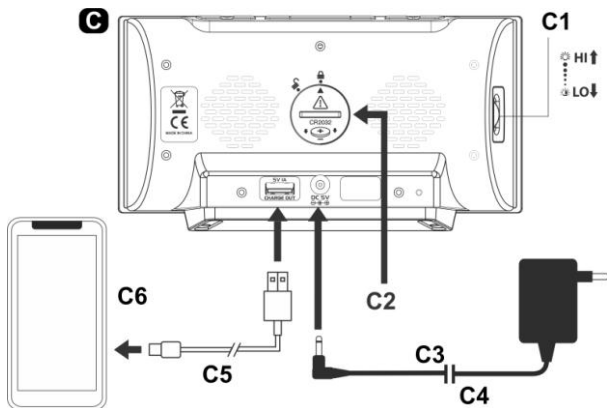
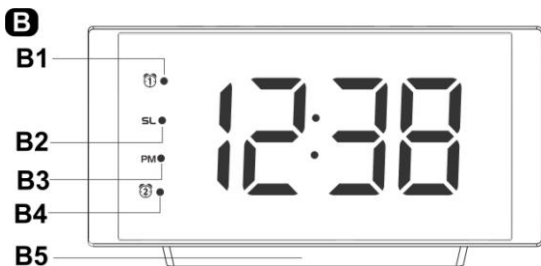
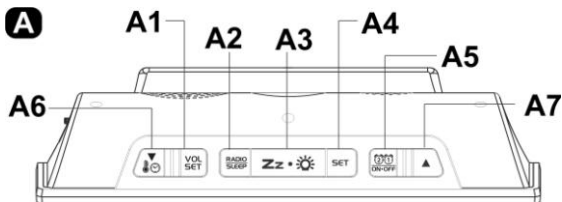

ES1

## VISTA GENERAL

### A - Vista superior

A1: Botón VOLUMEN FIJADO  
A3: Botón SNOOZE/DIMMER  
A5: Botón ALARM 1-2/SET/ON-OFF  
A7: Botón UP

A2: Botón RADIO/RETARDO  
A4: Botón SET  
A6: Botón DOWN/TIME/TEMPERATURE

### B - Vista frontal

B1. Icono de ALARM 1 ON  
B3. Icono PM  
B5. Luz de estado de ánimo

B2. Icono de RETARDO  
B4. Icono de ALARM 2 ON

### C - Vista posterior



C1: Dial regulador de brillo HI-LO  
C3: Insértela en la toma CC para encender la unidad  
C5: Cable de carga USB (no incluido)

C2: Batería de respaldo (1 x CR2032, no incluida)  
C4: Adaptador 5V1200mA CA/CC  
C6: Dispositivos móviles (no aplicable a tabletas / iPad)

Lea detenidamente estas instrucciones y guarde este manual como referencia futura.

## ENCENDER SU RADIO RELOJ

Conecte el adaptador CA/CC a una toma doméstica CA y posteriormente conecte el enchufe CC a la parte posterior de la unidad. La pantalla de la hora se enciende (con un brillo bajo del atenuador).

Pulse una vez   para subir el brillo de la pantalla horaria si es necesario.

## INSTALACIÓN DE LA BATERÍA DE RESPALDO

El radio reloj requiere una pila de celdas de litio "CR2032" (no incluida) para proporcionar una alimentación de respaldo en caso de una interrupción temporal de la alimentación.

1. Coloque el radio reloj boca abajo sobre una superficie plana y suave.
2. Use una moneda para girar en sentido antihorario la cubierta de la pila situada en la parte posterior de la unidad.
3. Inserte una pila nueva de celdas de litio "CR2032" en el compartimento de las pilas observando la polaridad "+" colocada hacia arriba.
4. Vuelva a colocar la cubierta de las pilas y gírela en sentido horario para bloquearla.

### Observaciones:

- No use pilas viejas o usadas.
- No use pilas recargables.
- Se recomienda una pila nueva para obtener un funcionamiento óptimo de este reloj.







Si se interrumpe la alimentación CA y se están usando las baterías de respaldo, se mantendrá la hora y toda la configuración de su unidad. La alarma, radio y el modo de iluminación no funcionan y la pantalla de la hora no se ilumina.

## CONFIGURAR LA HORA Y LA DURACIÓN DEL RETARDO (la hora predeterminada es a las 0:00)

1. Pulse una vez **SET** ; el dígito de la hora "0" parpadea. Use los ▲ o ▼ para ajustar las horas. Mantener pulsado ▲ o ▼ acelerará la configuración a gran velocidad.
2. Vuelva a pulsar una vez **SET**; parpadea el dígito de los minutos "00". Use los ▲ o ▼ para ajustar los minutos. Mantener pulsado ▲ o ▼ acelerará la configuración a gran velocidad.
3. Vuelva a pulsar **SET**; parpadeará "24Hr"; pulse ▲/▼ para seleccionar el formato horario de "12 Hr" o "24 Hr". Para el formato horario de 12Hr, "PM" aparecerá a la izquierda de los dígitos de la hora para indicar la hora vespertina. No hay ningún icono **AM** para indicar la hora matutina.
4. Vuelva a pulsar una vez **SET**; parpadea "n05"; pulse ▲ o ▼ para configurar la duración del retardo (desde 5 minutos hasta 60 minutos).
5. Vuelva a pulsar **SET**; parpadea "°C"; pulse ▲ o ▼ para seleccionar la lectura de la temperatura en °C o °F.
6. Vuelva a pulsar **SET para confirmarlo**. Se muestra la hora configurada.







**Nota:** El reloj sale del modo de configuración cuando no se pulsa ninguna Tecla durante aproximadamente 10 segundos.

### CONFIGURAR LA ALARMA 1 Y LA ALARMA 2 (la hora de la alarma predeterminada es a las 6:00)

1. Mantenga pulsado  **ON•OFF**,  y el LED y el dígito de la hora "6" parpadean; pulse ▲ o ▼ para configurar la hora que desee. Mantenga pulsado ▲ o ▼ para acelerar la configuración a gran velocidad.
2. Vuelva a pulsar  **ON•OFF**; los dígitos de los minutos "00" parpadean. Pulse ▲ o ▼ para configurar los minutos que desee. Mantenga pulsado ▲ o ▼ para acelerar la configuración a gran velocidad.
3. Vuelva a mantener pulsado  **ON•OFF**; el LED muestra "bu" (pitido)., Pulse ▲ o ▼ para seleccionar las fuentes de sonido del despertador:-  
**bu** = Pitido  
**rd** = Radio
4. Si se selecciona "rd" (radio despertador), la pantalla LED muestra "HI". Pulse ▲ o ▼ el volumen de la radio despertador a "LO". Este selector no se aplica para "bu" (despertarse con pitido).
5. Vuelva a pulsar  **ON•OFF** ;  el LED y los dígitos de la hora de la Alarma 2 "6" parpadean. Repita los pasos 1 al 3 que aparecen arriba para configurar la Alarma 2.
6. A mitad de la configuración de la alarma, pulse una vez **SET** para guardar la configuración de la alarma y salir del modo de configuración de la alarma.



**Nota:** El reloj sale del modo de configuración de la alarma cuando no se pulsa ninguna Tecla durante aproximadamente 10 segundos.

## ACTIVAR/DESACTIVAR LA ALARMA 1 Y/O LA ALARMA 2

1. Pulse una vez  para activar la Alarma 1;  aparece el LED.
2. Vuélvalo a pulsar una vez para activar la Alarma 2; aparece el LED .
3. Vuelva a pulsarlo para activar tanto la Alarma 1 como la 2. Aparecen ambos LED  y el LED .
4. Vuelva a pulsarlo una vez para desactivar ambas alarmas (desaparece tanto el LED  como el LED ).

## DETENER Y REINICIAR LA ALARMA PARA EL DÍA SIGUIENTE.

Cuando estén sonando las alarmas 1 o 2, el icono de alarma correspondiente parpadea. Pulse una

- vez  para detener la alarma y para reiniciarla para que se active al día siguiente. Después de eso, tanto el LED  como el LED  permanecerán encendidos en la pantalla.

## ACTIVAR LA FUNCIÓN DE RETARDO DE ALARMA (retardo predeterminado de 5 minutos)







Cuando suene la alarma, pulse una vez ; la alarma se silenciará de forma momentánea y se volverá a conectar tras la duración del retardo fijada.

**Nota:** Si se activa la segunda alarma mientras suena la primera alarma o se encuentra en modo retardo, la segunda alarma anula a la primera alarma (la primera alarma se reinicia para que se conecte al día siguiente).

## CONFIGURAR LA ANTENA FM

Extienda la antena de cable FM y oriéntela para obtener la mejor recepción. No pele ni altere la antena de cable, ni la sujete a otras antenas.

## ESCUCHAR LA RADIO

1. Para encender la radio, pulse una vez **RADIO/SLEEP**; la pantalla muestra "rd" y posteriormente se muestran las lecturas de la frecuencia de radio en **Mhz**.
2. Pulse  o  para sintonizar la radio con la emisora que desee. Mantenga pulsado  o  para buscar la siguiente emisora clara.
3. Para ajustar el volumen, pulse una vez **VOL SET**; la pantalla muestra "L05"; pulse  o  para ajustar el volumen desde **L01** (mínimo) hasta **L16** (máximo).
4. Pulse **RADIO/SLEEP** para apagar la radio.



**Observaciones:** Mantenga la radio alejada de lámparas fluorescentes u otros dispositivos electrónicos que pueden causar interferencias a la radio.

## GUARDADO AUTOMÁTICO DE EMISORAS FM EN LA MEMORIA



En modo FM mantenga pulsado  ; la unidad buscará las emisoras y las guardará en la memoria automáticamente.

## GUARDAR UNA EMISORA DE RADIO EN LA MEMORIA

Este reloj-radio presenta un total de 20 memorias pre-sintonizadas de emisoras FM. Esto le permite presintonizar sus emisoras preferidas y acceder a ellas rápidamente.

1. Pulse una vez **RADIO/SLEEP** para encender la radio. Posteriormente, sintonice una emisora de radio FM que desee presintonizar.
2. Mantenga pulsado el botón **SET** hasta que "P01" parpadee. Pulse una vez **SET** para guardarlo en "P01".
3. Pulse  o  para seleccionar otra emisora que desee presintonizar (se muestra la frecuencia de radio).
4. Mantenga pulsado **SET** hasta que parpadee "P02". Pulse una vez  para seleccionar "P02"; posteriormente, pulse una vez **SET** para guardarla en "P02".
5. Repita los pasos 2 al 4 para guardar emisoras de radio desde P03 hasta P20.
6. Para eliminar una emisora de radio guardada previamente, repita los pasos 2 al 4 para guardar otra emisora en su lugar.







## SELECCIÓN DE UNA EMISORA DE RADIO PRESINTONIZADA

Cuando la radio esté encendida, pulse una vez **SET**. Posteriormente, pulse  o  de forma reiterada para seleccionar una emisora presintonizada.

## CONFIGURAR EL TEMPORIZADOR DE RETARDO

1. Cuando la radio esté encendida, mantenga pulsado **RADIO/SLEEP**; el tiempo de retardo "05" (5 minutos) aparece en la pantalla.
2. Pulse de forma reiterada **RADIO/SLEEP** para seleccionar un periodo (en minutos) desde **05, 10, 15, 30, 45, 60, 75, 90** u **OFF**.
3. El radio reloj vuelve a la pantalla horaria en unos segundos automáticamente. Mantenga pulsado **RADIO/SLEEP** para ver el tiempo de retardo restante.
4. Pulse una vez **RADIO/SLEEP** para desactivar la función de radio y de retardo antes de que haya transcurrido el tiempo de retardo.

## INTERCAMBIAR LA PANTALLA DE HORA Y TEMPERATURA

1. Pulse una vez   para ver la lectura de la temperatura interna. Vuélvalo a pulsar para volver a la pantalla horaria.
2. Mantenga pulsado  ; se oirá una única sintonía. El reloj se desplazará entre la pantalla de hora y temperatura de forma alternativa. Mantenga pulsado  ; se oirá una doble sintonía. El radio reloj volverá a la pantalla de la hora o de la temperatura.



### USAR EL ATENUADOR DE BRILLO DE PANTALLA

En el modo de pantalla horaria normal, pulse una vez **Zz** •  para ajustar el brillo (HI/LO) de la pantalla horaria o de la pantalla de la temperatura.

### AJUSTE DEL BRILLO BAJO DEL ATENUADOR DE LA PANTALLA HORARIA Y DE LA ILUMINACIÓN DE MODO

Cuando la pantalla horaria / de temperatura se encuentra en brillo bajo del atenuador, gire el dial situado a la derecha del radio reloj. Gírelo hacia arriba para obtener un mayor brillo y hacia abajo para un menor brillo.

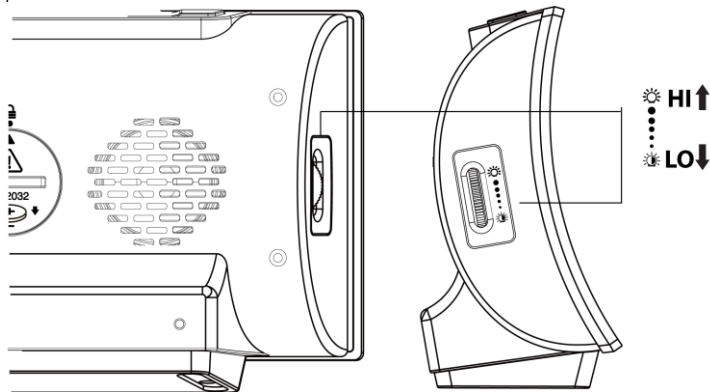

### CARGA DE DISPOSITIVOS MÓVILES CON EL PUERTO USB

Conecte el cable de carga del teléfono móvil a un puerto USB tipo A situado en la parte posterior de la unidad y posteriormente conecte el otro extremo al teléfono móvil. El radio reloj cargará el teléfono móvil de forma automática.

Observaciones:

1. Asegúrese de que el cable original de su teléfono móvil es el cable de carga original para realizar la carga.
2. Asegúrese de que el adaptador original (5V-1.2A) que se adjunta con su reloj se usa para encender el radio reloj. El uso de otros adaptadores puede no cargar el teléfono.
3. No es aplicable para la carga de iPad y Notepad.

## **SOLUCIÓN DE PROBLEMAS**

Si su reloj muestra una hora sin sentido o no funciona correctamente, lo cual puede deberse a una descarga electrostática o a otro tipo de interferencias. Desconecte la toma CC situada en la parte posterior de la unidad, abra deslizando la cubierta de las pilas y extraiga las pilas. Posteriormente vuelva a conectar la toma CC y vuelva a instalar las pilas observando la polaridad correcta +/- . Su unidad recuperará la configuración predeterminada de fábrica y necesitará ajustarla de nuevo.

## **CUIDADO DEL PRODUCTO**

1. Coloque la unidad sobre una superficie estable, alejada de fuentes de luz solar directa o de calor o humedad excesivos.
2. Proteja el mobiliario cuando coloque la unidad sobre madera natural y acabados lacados usando un paño o material protector entre la misma y el mobiliario.
3. Limpie la unidad con un paño suave humedecido con jabón neutro y agua. Los agentes más fuertes como el benceno, disolventes o materiales similares pueden dañar la superficie de la unidad. Asegúrese que la unidad está desconectada antes de limpiarla.
4. No mezcle pilas antiguas y nuevas. No mezcle pilas alcalinas, estándares (carbono-cinc), o pilas recargables (níquel-cadmio).
5. Si la unidad no va a usarse durante un periodo prolongado de tiempo, como un mes o más, retire las pilas para evitar una posible corrosión. En caso de que el compartimento de las pilas esté corroído o sucio, limpie bien el compartimento y sustituya las pilas.
6. No abra la carcasa posterior interna o la obstruya con cualquier componente de este reloj.
7. No conecte ningún otro adaptador CA/CA o CA/CC con especificaciones o tensión incorrectas.

## **Precauciones**

- La unidad principal está diseñada solamente para interiores.
- No golpee la unidad ni la someta a una fuerza excesiva.
- No ponga la unidad a temperaturas extremas, luz directa del sol, polvo o humedad.
- No la sumerja en el agua.
- Evite que entre en contacto con materiales corrosivos.
- No se deshaga de la unidad arrojándola al fuego, ya que podría explotar.
- No abra la carcasa posterior interna ni altere ningún componente de la unidad.

## **Advertencias de seguridad sobre las pilas**

- Instale las pilas correctamente haciendo coincidir las polaridades (+/-).
- Siempre cambie el juego completo de pilas.
- Nunca mezcle baterías usadas y nuevas.
- Quite las pilas agotadas de inmediato.
- Quite las pilas cuando no se utilicen.
- No las recargue ni las deseche en el fuego, ya que pueden explotar.
- Asegúrese de que las pilas estén almacenadas lejos de objetos metálicos, ya que el contacto

con ellos puede causar un cortocircuito.

- Evite exponer las pilas a temperaturas extremas, a la humedad o a los rayos directos del sol.
- Mantenga todas las pilas lejos del alcance de los niños. Constituyen peligro de asfixia.

¡Use el producto únicamente para la finalidad prevista!

#### Consideración de obligaciones según la ley sobre pilas



No debe tirar las pilas usadas a la basura de su hogar, ya que pueden causar daños a la salud y al medio ambiente. Puede devolver las pilas usadas sin cargo alguno a su distribuidor y puntos de recogida. ¡Como usuario final, tiene la obligación de devolver las pilas que utilice a su distribuidor y otros puntos de recolección!

#### Consideración de obligaciones según las leyes sobre dispositivos electrónicos



Este símbolo indica que no debe deshacerse de los aparatos eléctricos en la basura doméstica general cuando lleguen al final de su vida útil. Lleve su unidad a su punto de recogida selectiva de basura o al centro de reciclaje de su localidad. Esto es de aplicación en todos los países de la Unión Europea, y en otros países no europeos con sistema de recogida selectiva de basuras.

#### ESPECIFICACIONES

Duración de la Alarma	Pitido 5 minutos/Radio 1 hora
Duración del retardo de alarma	desde 5 hasta 60 minutos
Margen de temperaturas	0°C ~ +50°C/+32°F ~ +122°F
Configuración predeterminada:-	
Hora	Formato 12/ 24 HORAS
Alarma 1 y 2	6:00am (DESCONECTADA)
Duración del retardo de alarma	05 (5 minutos)





## OVERZICHT

### A - BOVENAANZICHT

A1: Knop VOLUME SET

A3: Knop SNOOZE/DIMMER

A5: Knop ALARM 1-2 SET/ON-OFF

A7: UP-toets

A2: Knop RADIO/SLEEP

A4: Toets SET

A6: Knop DOWN/TIME/TEMPERATURE

### B - Vooraanzicht

B1. Icoontje ALARM 1 ON

B3. PM-icoontje

B5. Sfeerlicht

B2. Icoontje SLEEP

B4. Icoontje ALARM 2 ON

### C - Achteraanzicht

C1: Regelknop helderheid HI-LO

C3: Plaats de DC-stekkeringang om uw apparaat in te schakelen

C5: USB-oplaadkabel (niet meegeleverd)

C2: Back-upbatterij (1 x CR2032, niet inbegrepen)

C4: 5V/1200mA AC/DC-adapter

C6: Mobiele apparaten (niet toepasbaar voor tablet/iPad)

Lees deze instructies grondig door voor gebruik en bewaarde handleiding voor toekomstige referentie.

## UW KLOKRADIO INSCHAKELEN

Steek de AC/DC adapter in een AC-stopcontact en steek vervolgens de DC-stekker in de achterzijde van het apparaat. De tijdsweergave wordt ingeschakeld (op lage/hoger helderheid). Druk eenmaal op

**Zz** •  om het tijdscherm op hoge helderheid in te schakelen, indien nodig.

## DE BACK-UPBATTERIJ INSTALLEREN

U hebt een 'CR2032' lithium batterijcel nodig voor reservevoeding in het geval van een tijdelijke stroomstoring.





1. Plaats uw klokradio ondersteboven op een vlak, zacht oppervlak.
2. Gebruik een muntje om het batterijklepje aan de achterkant van de batterij naar links te draaien.
3. Plaats een nieuwe 'CR2032' lithium batterijcel in het batterijvakje, met de '+'-polariteit omhoog gericht.
4. Plaats het batterijklepje terug en draai het naar rechts om het te vergrendelen.

### Opmerkingen:

- Gebruik geen oude of gebruikte batterij.
- Gebruik geen oplaadbare batterij.
- Gebruik bij voorkeur een nieuwe batterij voor een optimale prestatie van deze klok.

Als de AC-voeding wordt onderbroken en u gebruikt reservebatterijen, worden de tijd en instellingen van uw apparaat behouden. Het alarm, de radio en het sfeerlicht werken niet en de tijdsweergave licht niet op.

## TIJD EN SNOOZEDUUR INSTELLEN (standaardtijd is 0:00)

1. Druk eenmaal op **SET** en de uuraanduiding "0" knippert. Druk op  of  om de uren in te stellen. Als u  of  ingedrukt houdt, veranderen de instellingen sneller.

2. Druk nogmaals op **SET**, de minutencijfers '00' knipperen. Druk op ▲ of ▼ om de minuten in te stellen. Als u ▲ of ▼ ingedrukt houdt, veranderen de instellingen sneller.
3. Druk nog een keer eenmaal op **SET**, "24Hr" zal knipperen, druk op ▲/▼ om het tijdsformaat "12 Hr" of "24 Hr" te selecteren. Voor 12Hr tijdformaat verschijnt "PM" links van de getallen om de tijd ná 12:00 uur aan te geven. Er is geen icoontje **AM** om de tijd vóór 12:00 uur aan te geven.
4. Druk nogmaals op **SET**, 'n05' knippert, druk op ▲ of ▼ om de snoozeduur in te stellen (van 5 min tot 60 min.).
5. Druk nog een keer eenmaal op **SET**, "°C" knippert, druk op ▲ of ▼ om de temperatuur aanduiding op °C of °F in te stellen.
6. Druk ter bevestiging nogmaals op **SET**. De ingestelde tijd wordt weergegeven.

**Opmerking:** De klok sluit de instelmodus af als u niet binnen 10 seconden op een knop drukt.

### ALARM 1 EN ALARM 2 INSTELLEN (standaard alarmtijd is 6:00)

1. Houd  ingedrukt, de LED  en de uuraanduiding "6" knipperen, druk op ▲ of ▼ om de gewenste uren in te stellen. Houd ▲ of ▼ ingedrukt om de instellingen sneller te voorlopen.

2. Druk nog een keer eenmaal op  en de minuutaanduiding "00" knippert. Druk op ▲ of ▼ om de gewenste minuten in te stellen. Houd ▲ of ▼ ingedrukt om de instellingen sneller te voorlopen.

3. Houd  nog een keer eenmaal ingedrukt en de LED-display zal "bu" (zoemer) weergeven. Druk op ▲ of ▼ om de bron voor het wekgeluid te selecteren:-

**bu** = Zoemer

**rd** = Radio

4. Als u "rd" (**gewekt worden door radio**) selecteert, dan zal de LED-display "HI" weergeven. Druk op ▲ of ▼ om het wekvolume van de radio in te stellen op "LO". Deze selectie is niet van toepassing op "bu" (gewekt worden door de zoemer).

5. Druk nog een keer eenmaal op  de LED  en de uuraanduiding "6" van Alarm 2 zullen knipperen. Herhaal bovenstaande stap 1 tot 3 om Alarm 2 in te stellen.
6. Druk tijdens het instellen van het alarm nogmaals op **SET** om uw alarminstelling op te slaan en sluit de modus Alarm instellen af.



**Opmerking:** De klok sluit de modus Alarm instellen af als u niet binnen 10 seconden op een knop drukt.



### ALARM 1 EN 2 IN- OF UITSCHAKELEN





1. Druk eenmaal op **ON•OFF** om Alarm 1 te activeren, de LED  zal verschijnen.

2. Druk nogmaals op de knop om Alarm 2 te activeren, de  LED wordt weergegeven.

3. Druk nog een keer in om beide alarmen 1 en 2 te activeren. Zowel de  LED en de  LED worden weergegeven.

4. Druk nogmaals op de knop om beide alarmen te deactiveren (zowel de  LED en de  LED worden weergegeven).

## HET ALARM STOPPEN EN WEER VOOR DE VOLGENDE DAG INSTELLEN

Wanneer Alarm 1 of 2 klinkt, zal het betreffende alarmicoontje knipperen. Druk eenmaal op  **ON•OFF** om het alarm te stoppen en resetten zodat deze de volgende dag weer klinkt. Hierna zullen/zal  en/of de LED  op de display blijven branden.

## DE SLUIMERFUNCTIE ACTIVEREN (standaard sluimertijd is 5 minuten)

Wanneer het alarm afgaat, drukt u eenmaal op , het alarm wordt tijdelijk uitgezet en gaat weer af na de ingestelde snoozetijd.

**Opmerking:** Als uw tweede alarm activeert terwijl het eerste alarm klinkt of op sluimermodus is ingesteld, dan heeft het tweede alarm prioriteit over het eerste alarm (het eerste alarm wordt weer ingesteld om de volgende dag te klinken).

## DE FM-ANTENNE INSTELLE TO SET UP THE FM ANTENNA

Trek de FM draadantenne volledig uit en bepaal een geschikte oriëntatie voor de beste FM ontvangst. Niet strippen, modificeren of andere antennes bevestigen.

### NAAR DE FM-RADIO LUISTEREN

1. Druk eenmaal op **RADIO/SLEEP** om de radio in te schakelen, de display toont "rd" en vervolgens de radiofrequentie in **Mhz**.
2. Druk op  of  om de radio in te stellen op het gewenste station. Houd  of  ingedrukt om voor het volgende duidelijke station te scannen.
3. Als u het volume aan wilt passen, drukt u eenmaal op **VOL SET**, u ziet 'L05' op het scherm, druk op  of  om het volume aan te passen van **L01** (minimum) tot **L16** (maximum).
4. Druk op **RADIO/SLEEP** om de radio uit te schakelen.

**Opmerking:** Houd uw radio uit de buurt van TL-buizen of andere elektronische apparatuur die interferentie met uw radio kunnen veroorzaken.

## FM-STATIONS AUTOMATISCH OPSLAAN IN HET GEHEUGEN

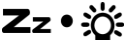
Houd in de FM-modus  ingedrukt om het apparaat automatisch naar stations te laten zoeken en deze op te laten slaan in het geheugen.

## DE FM-RADIOSTATIONS OPSLAAN IN HET GEHEUGEN

Deze wekkerradio is voorzien van 20 voorinstellingen voor FM-stations. U kunt hiermee uw favoriete stations instellen om ze snel te kunnen openen.

1. Druk eenmaal op **RADIO/SLEEP** om de radio in te schakelen. Ga vervolgens naar een FM-radiostation dat u vooraf wilt instellen.
2. Druk en houd **SET** ingedrukt tot "P01" knippert. Druk eenmaal op **SET** om op te slaan als 'P01'.
3. Druk op ▲ of ▼ om een ander station te selecteren dat u vooraf wilt instellen (de radiofrequentie wordt weergegeven).
4. Houd **SET** ingedrukt tot 'P02' knippert. Druk eenmaal op ▲ om 'P02' te selecteren en druk eenmaal op **SET** om op te slaan als 'P02'.
5. Herhaal stap 2 tot 4 om de radiostations P03 tot P20 op te slaan.
6. Als u een vooraf ingesteld station wilt verwijderen, herhaalt u stappen 2 tot 4 om een ander station op die plek op te slaan.









## EEN VOORAF INGESTELD RADIOSTATION SELECTEREN

Wanneer de radio is ingesteld, drukt u eenmaal op **SET**. Druk vervolgens herhaaldelijk op ▲ of ▼ om een vooraf ingesteld station te selecteren.

## DE SLAAPTIMER INSTELLEN

1. Wanneer de radio aanstaat, houdt u **RADIO/SLEEP** ingedrukt, de slaaptijd '05' (5 minuten) wordt weergegeven op het scherm.
2. Druk herhaaldelijk op **RADIO/SLEEP** om een periode te selecteren (in minuten) van **05, 10, 15, 30, 45, 60, 75, 90** of **OFF**.
3. De klokradio keert na een paar seconden automatisch terug naar het tijdscherm. Houd **RADIO/SLEEP** ingedrukt om de resterende slaaptijd te bekijken.
4. Druk eenmaal op **RADIO/SLEEP** om de radio en de slaapfunctie te deactiveren voor de slaaptijd is verstreken.

## DE TIJDS- EN TEMPERATUURWEERGAVE OMWISSELEN

1. Druk eenmaal op   om de gemeten binnentemperatuur te controleren. Druk nog een keer eenmaal in om terug te keren naar de tijdsweergave.
2. Houd   ingedrukt en er zal een enkel geluid klinken. Uw wekkerradio zal nu de tijd en   temperatuur afwisselend weergeven. Houd   ingedrukt en er zal een dubbel geluid klinken. Uw wekkerradio zal nu terugkeren naar de tijds- of temperatuurweergave.



### DE HOOG-LAAG DIMMER GEBRUIKEN

Druk in de normale tijdsweergavemodus eenmaal op **Zz** •  om de helderheid (HOOG/LAAG) aan te passen van de tijds- of temperatuurweergave.

### DE LAAG-DIMMER HELDERHEID AANPASSEN VAN DE TIJDSWEERGAVE EN HET SFEERLICHT

Wanneer de tijds-/temperatuurweergave is ingesteld op Laag-dimmer helderheid, draai dan de schijf aan de rechterzijde van de wekkerradio. Draai omhoog voor een hoger helderheid en omlaag voor een lagere helderheid.

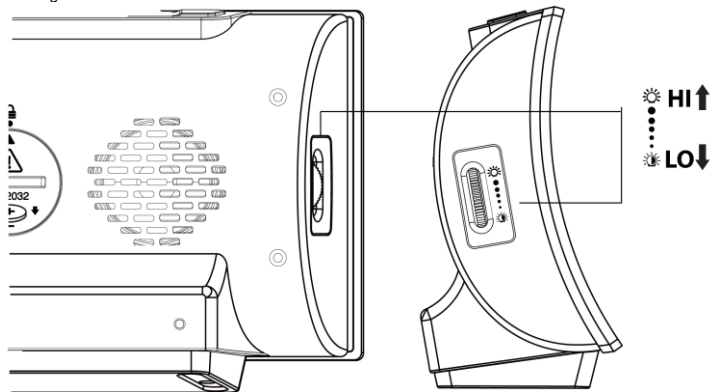

### MOBIELE APPARATEN OPLADEN MET DE USB-POORT

Sluit de oplaadkabel van uw mobiele telefoon aan op de USB-poort van type A aan de achterkant van het apparaat en sluit het andere eind aan op uw mobiele telefoon. De klokradio laadt de mobiele telefoon automatisch op.

Opmerkingen:

1. Zorg ervoor de originele laadkabel van uw mobiele telefoon te gebruiken voor het opladen
2. Gebruik de oorspronkelijke adapter (5V-1.2A) die bij uw klokradio is meegeleverd om uw klokradio te voeden. Als u andere adapters gebruikt, kan uw telefoon mogelijk niet worden opgeladen.
3. Het opladen van een iPad en tablets is niet mogelijk.

## **PROBLEEMOPLOSSING**

Als uw klok een verkeerde tijd weergeeft of niet goed werkt, kan dit liggen aan elektrostatische ontlading of andere interferenties. Koppel de DC-aansluiting aan de achterkant van het apparaat los, schuif het batterijklepje weg en verwijder de batterijen. Koppel de DC-aansluiting vervolgens weer vast en plaats de batterijen terug met de juiste +/- polariteit. Uw apparaat zal nu zijn teruggesteld op de standaard instellingen en moet opnieuw worden ingesteld.

## **ZORG VOOR HET PRODUCT**

1. Plaats het apparaat op een stabiel oppervlak, uit de buurt van direct zonlicht of overmatige hitte of vocht.
2. Leg een kleedje of ander beschermend materiaal tussen het meubilair en uw apparaat om natuurlijk hout of laklaagjes te beschermen.
3. Reinig uw apparaat met een zacht doekje, alleen vochtig met milde zeep en wat water. Sterkere schoonmaakmiddelen zoals benzine, verdunner of vergelijkbare materialen kunnen het oppervlak van het apparaat beschadigen. Haal de stekker uit het stopcontact voordat u het apparaat reinigt.
4. Mix geen oude en nieuwe batterijen. Mix geen alkaline, standaard (zink-koolstof) of oplaadbare (nikkel-cadmium) batterijen.
5. Verwijder de batterij als u het apparaat voor langere tijd, zoals een maand of langer, niet gebruikt om mogelijke corrosie te voorkomen. Indien de batterijhouder verroest of vuil is, dient u het compartiment grondig schoon te maken en de batterij te vervangen.
6. Open het binnenste vak niet en saboteer de andere onderdelen van deze klok niet.
7. Sluit geen andere AC/AC- of AC/DC-adapter aan met de verkeerde specificaties of spanning.

## **Voorzorgsmaatregelen**

- Het hoofdapparaat is uitsluitend bestemd voor gebruik binnenshuis.
- Stel het apparaat niet bloot aan overmatige krachten of schokken.
- Stel het apparaat niet bloot aan extreme temperaturen, direct zonlicht, stof of vochtigheid.
- Dompel het apparaat niet onder in water.
- Laat het niet in contact komen met bijtende materialen.
- Stel het apparaat niet bloot aan open vuur, omdat het kan exploderen.
- Open nooit de interne achterbehuizing en modificeer geen enkele onderdelen van dit apparaat.

## **Veiligheidswaarschuwingen batterijen**

- Neem bij het plaatsen van de batterijen de juiste polariteit in acht (+/-).
- Vervang altijd alle batterijen tegelijk.
- Gebruik nooit nieuwe en gebruikte batterijen door elkaar.
- Verwijder lege batterijen onmiddellijk.
- Verwijder de batterijen als het toestel niet wordt gebruikt.
- Herlaad de batterijen niet en gooi ze niet in vuur, omdat de batterijen zouden kunnen ontploffen.

- Zorg ervoor dat de batterijen uit de buurt van metalen voorwerpen worden bewaard, omdat hierdoor kortsluiting kan ontstaan.
- Stel batterijen niet bloot aan extreme temperaturen, vochtigheid of direct zonlicht.
- Houd alle batterijen buiten bereik van kinderen. Er bestaat gevaar van verstikking.

Gebruik dit product uitsluitend voor het doel waarvoor het is bedoeld!

#### **Neem wettelijke heffingen in verband met de afvoer van batterijen in aanmerking**



Oude batterijen behoren niet tot huishoudelijk afval, omdat deze schadelijk zijn voor de volksgezondheid en het milieu. U kunt verbruikte batterijen kosteloos inleveren bij uw dealer of inzamelpunten. U bent als eindgebruiker wettelijk verplicht verbruikte batterijen in te leveren bij distributeurs of andere inzamelpunten!

#### **Houd rekening met heffingen in het kader van wetgeving m.b.t. het afvoeren van elektrische apparatuur.**



Dit symbooltje betekent dat u elektrische apparaten aan het einde van hun levensduur niet als algemeen, huishoudelijk afval mag afvoeren. Lever uw apparaat in bij een plaatselijk inzamelpunt voor afvalverwerking of bij een recyclingcentrum. Dit geldt voor alle landen in de Europese Unie, en voor andere Europese landen met inzamelsystemen voor gescheiden afval.

#### **SPECIFICATIES**

Alarmduur	Zoemer 5 minuten/Radio 1 uur
Sluimertijd	5 tot 60 minuten
Temperatuurbereik	0°C ~ +50°C/+32°F ~ +122°F

#### **Standaard instellingen:-**

Tijd	12-/24-uurs formaat
Alarm 1 en 2	6:00 am (UIT)
Sluimertijd	05 (5 minuten)



# WT 494 - Manuale di istruzioni

Radiosveglia a LED con temperatura, luce d'atmosfera e porta di ricarica USB

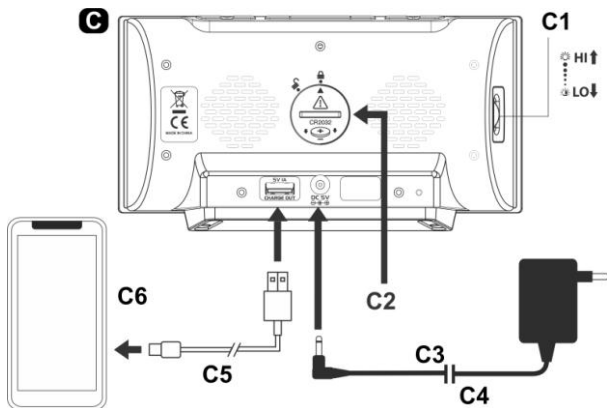
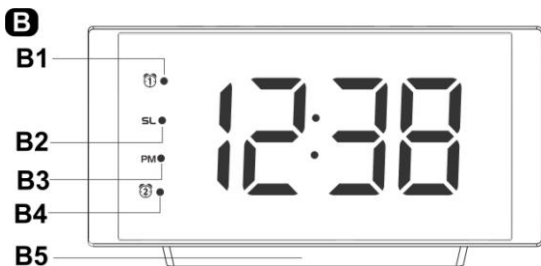
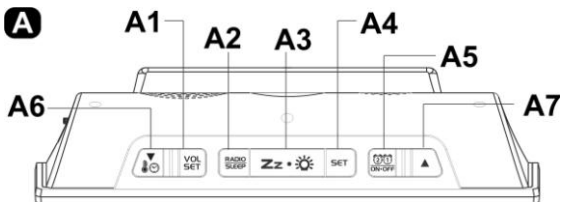

## PANORAMICA

### A - Vista superiore

A1: Pulsante VOLUME SET  
A3: Pulsante SNOOZE/LIGHT  
A5: Pulsante ALARM 1-2 SET/ON-OFF  
A7: Pulsante UP

A2: Pulsante RADIO/SLEEP  
A4: Pulsante SET  
A6: Pulsante DOWN/TIME/TEMPERATURE

### B - Vista frontale

B1. Icona ALARM 1 ON  
B3. Icona PM  
B5. Luce d'atmosfera

B2. Icona SLEEP  
B4. Icona ALARM 2 ON

### C - Vista posteriore

C1: Manopola regolatore luminosità HI-LO  
C3: Inserire il jack CC per accendere l'unità  
C5: Cavo di ricarica USB (non incluso)

C2: Batteria di riserva (1x CR2032, non inclusa)  
C4: Adattatore 5V-1200mA CA/CC  
C6: Dispositivi mobili (non applicabile per tablet/iPad)

Leggere le istruzioni con attenzione e conservare il manuale per futura consultazione.

## ACCENSIONE DELLA RADIOSVEGLIA

Collegare l'alimentatore CA/CC alla presa domestica CA e quindi collegare il jack CC al retro

dell'unità. Il display dell'orario si accende (alla luminosità bassa). Premere **Zz** •  una volta per portare il display dell'orario alla luminosità alta, se necessario.

## INSTALLAZIONE DELLA BATTERIA DI RISERVA

La radiosveglia richiede una batteria al litio "CR2032" (non inclusa) per fornire alimentazione di riserva in caso di interruzione temporanea dell'alimentazione.

1. Posizionare la radiosveglia a faccia in giù su una superficie piana e morbida.
2. Usare una moneta per girare il coperchio della batteria in senso antiorario sul retro della propria unità.
3. Inserire una nuova batteria al litio "CR2032" nel vano batteria osservando la polarità "+" rivolta verso l'alto.
4. Riposizionare il coperchio della batteria e ruotare in senso orario per bloccarlo.

### Nota:

- Non usare batterie vecchio o usate.
- Non usare batteria ricaricabile.
- Per un uso ottimale di questo orologio si raccomanda l'uso di una batteria nuova.

Se l'alimentazione CA è interrotta e le batterie di riserva sono in uso, l'orario e tutte le impostazioni della propria unità sono mantenute. La sveglia, la radio e la luce d'atmosfera non funzionano e il display dell'orario non si accende.

## IMPOSTAZIONE DELL'ORARIO E DELLA DURATA DELLO SNOOZE (orario predefinito è 0:00)

1. Premendo **SET** di nuovo, le cifre dell'ora "0" lampeggiano. Premere ▲ o ▼ per impostare le ore. Premere e tenere premuto ▲ o ▼ accelererà l'impostazione ad alta velocità.

2. Premere nuovamente **SET**, le cifre dei minuti "00" lampeggiano. Premere ▲ o ▼ per impostare i minuti. Premere e tenere premuto ▲ o ▼ accelererà l'impostazione ad alta velocità.
3. Premere nuovamente **SET**, "24 Hr" lampeggia, premere ▲/▼ per selezionare il formato del fuso orario "12 Hr" o "24 Hr". Per il formato orario 12Hr, "PM" appare sulla sinistra delle cifre dell'ora per indicare l'orario pomeridiano. Non c'è icona **AM** per indicare l'orario prima di mezzogiorno.
4. Premere nuovamente **SET**, "n05" lampeggia, premere ▲ o ▼ per impostare la durata dello snooze (da 5 min a 60 min.).
5. Premere nuovamente **SET**, "°C" lampeggia, premere ▲ o ▼ per selezionare la lettura della temperatura in °C o °F.
6. Premere nuovamente **SET** per confermare. L'orario impostato è visualizzato.

**Nota:** l'orologio esce dalla modalità di impostazione se non è premuto alcun tasto per 10 secondi.

### IMPOSTAZIONE SVEGLIA 1 E SVEGLIA 2 (orario sveglia predefinito è 6:00)

1. Premere e tenere premuto  **ON•OFF**,  LED e cifra dell'ora "6" lampeggiano, premere ▲ o ▼ per impostare l'ora desiderata. Premere e tenere premuto ▲ o ▼ per accelerare l'impostazione ad alta velocità.



2. Premere nuovamente  **ON•OFF**, le cifre dei minuti "00" lampeggiano. Premere ▲ o ▼ per impostare i minuti desiderati. Premere e tenere premuto ▲ o ▼ per accelerare l'impostazione ad alta velocità.

3. Premere nuovamente  **ON•OFF**, LED mostra "bu" (cicalino). Premere ▲ o ▼ per selezionare le sorgenti sonore della sveglia:-

**bu** = Cicalino

**rd** = Radio

4. Se è selezionato "rd" (**wake-to-radio**), LED mostra "HI". Premere ▲ o ▼ per selezionare il volume della sveglia della radio a "LO". Questa selezione non si applica per "bu" (sveglia con cicalino).

5. Premere nuovamente  **ON•OFF**,  LED e cifra dell'ora "6" della Sveglia 2 lampeggiano. Ripetere i passi da 1 a 3 precedenti per impostare Sveglia 2.
6. Durante l'impostazione della sveglia, premere una volta **SET** per salvare l'impostazione della sveglia e uscire dalla modalità di impostazione della sveglia.

**Nota:** l'orologio esce dalla modalità di impostazione della sveglia se non è premuto alcun tasto per 10 secondi.



### ACCENSIONE O SPEGNIMENTO DELLA SVEGLIA 1 E 2



1. Premere una volta **ON•OFF** per attivare la Sveglia 1, LED  appare.



2. Premere nuovamente per attivare Sveglia 2,  il LED appare.

3. Premere ancora una volta per attivare la Sveglia 1 e 2. Entrambi  LED e  LED appaiono.

4. Premere nuovamente per disattivare entrambe le sveglie (entrambi  LED e  LED scompaiono).

#### PER ARRESTARE O RIPRISTINARE LA SVEGLIA PER IL GIORNO SUCCESSIVO

Quando la sveglia 1 o 2 suona, la relativa icona della sveglia lampeggia. Premere una volta  **ON•OFF**

per arrestare la sveglia e ripristinarla per riattivarsi il giorno successivo. Dopo di ciò entrambi  e/o  LED restano sul display.

#### ATTIVARE LA FUNZIONE RITARDA (la durata predefinita della pausa è di 5 minuti)







Mentre la sveglia suona, premere **Zz • ** una volta, la sveglia sarà silenziata e si accende nuovamente dopo che è trascorso il tempo di snooze.

**Nota:** se la seconda sveglia si attiva mentre la prima sta suonando, la seconda sveglia si sovrappone alla prima sveglia (la prima sveglia è ripristinata per accendersi il giorno successivo).

#### IMPOSTAZIONE DELL'ANTENNA FM

Estendere l'antenna a filo FM completamente e variare la direzione per la migliore ricezione FM. Non danneggiare, alterare o allegare altre antenne.

#### ASCOLTO DELLA RADIO FM

1. Per accendere la radio, premere una volta **RADIO/SLEEP**, il display mostra "rd" e quindi mostra le letture della frequenza radio in **Mhz**.
2. Premere  /  per portare la radio a una stazione desiderata. Premere e tenere premuto  /  per effettuare la scansione della stazione successiva.
3. Per regolare il volume, premere una volta **VOL SET**, il display mostra "L05", premere  o  per regolare il volume da **L01** (minimo) a **L16** (massimo).
4. Premere **RADIO/SLEEP** per spegnere la radio.

**Nota:** tenere la radio lontana da lampade fluorescenti o altri dispositivi elettronici, che possono causare interferenza alla radio.

#### SALVATAGGIO AUTOMATICO DELLE STAZIONI FM IN MEMORIA

In modalità FM, premere e tenere premuto **Zz • ** l'unità cercherà la stazione e la salverà automaticamente in memoria.

## SALVATAGGIO DELLE STAZIONI RADIO FM IN MEMORIA

Questa radiosveglia è caratterizzata da un totale di 20 memorie preimpostate di stazioni FM. Queste consentono di preimpostare le proprie stazioni preferite e accedervi rapidamente.

1. Premere una volta **RADIO/SLEEP** per accendere la radio. Quindi sintonizzare la stazione radio FM che si desidera preimpostare.
2. Premere e tenere premuto **SET** fino a quando "P01" lampeggia. Premere una volta **SET** per salvare a "P01".
3. Premere ▲ o ▼ per selezionare un'altra stazione che si desidera preimpostare (la frequenza radio è visualizzata).
4. Premere e tenere premuto **SET** fino a quando "P02" lampeggia. Premere ▲ una volta per selezionare "P02", quindi premere **SET** una volta per salvare a "P02".
5. Ripetere i passi da 2 a 4 per salvare le stazioni radio da P03 a P20.
6. Per rimuovere una stazione salvata, ripetere i passi da 2 a 4 per salvare un'altra stazione al suo posto.



## SELEZIONE DI UNA STAZIONE RADIO PREIMPOSTATA



Quando la radio è accesa, premere una volta **SET**. Quindi premere ▲ o ▼ ripetutamente per selezionare una stazione preimpostata.



## IMPOSTAZIONE DEL TIMER DI SPEGNIMENTO

1. Quando la radio è accesa, premere e tenere premuto **RADIO/SLEEP**, il tempo di spegnimento "05" (5 minuti) appare sul display.
2. Premere **RADIO/SLEEP** ripetutamente per selezionare un periodo (in minuti) da **05, 10, 15, 30, 45, 60, 75, 90** o **OFF**.
3. La radiosveglia ritorna automaticamente alla visualizzazione dell'orario in pochi secondi. Premere e tenere premuto **RADIO/SLEEP** per vedere il tempo di spegnimento restante.
4. Premere una volta **RADIO/SLEEP** per disattivare la radio e la funzione di spegnimento prima che il tempo di spegnimento sia trascorso.

## COMMUTAZIONE DISPLAY ORARIO E TEMPERATURA

1. Premere una volta   per visualizzare la lettura della temperatura interna. Premere una volta per tornare al display dell'orario.

2. Premere e tenere premuto  , si sentirà un suono singolo. La radiosveglia scorre

alternativamente tra il display dell'orario e della temperatura. Premere e tenere premuto  , si sentirà un suono doppio. La radiosveglia tornerà al display dell'orario o della temperatura.



### PER UTILIZZARE IL REGOLATORE DI LUMINOSITÀ HI-LO

In modalità di visualizzazione dell'orario normale, premere una volta



per regolare la luminosità (HI/LO) del display dell'orario.

### REGOLAZIONE DELLA LUMINOSITÀ BASSA DEL DISPLAY DELL'ORARIO E DELLA LUCE DI ATMOSFERA

Quando il display orario/temperatura è in luminosità bassa, ruotare la rotella verso destra della radiosveglia. Ruotare verso l'alto per una luminosità più alta e verso il basso per una luminosità più bassa.

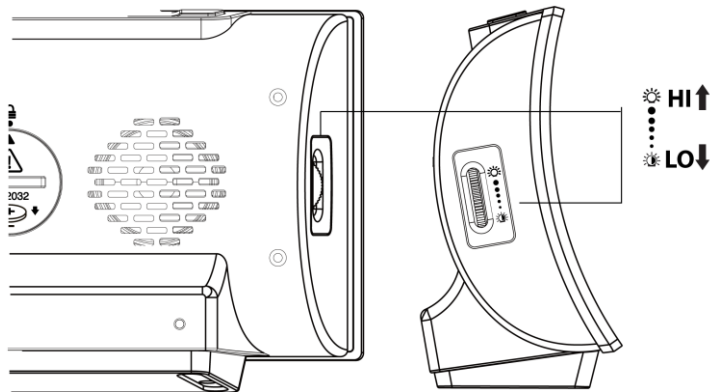

### RICARICA DI DISPOSITIVI MOBILI CON PORTA USB

Collegare il cavo di ricarica del proprio cellulare alla porta USB tipo A sul retro dell'unità, quindi collegare l'altra estremità al proprio cellulare. La radiosveglia caricherà il cellulare automaticamente.

Nota:

1. Assicurarsi di usare il cavo originale del proprio cellulare per la ricarica

2. Assicurarsi che l'adattatore originale (5V-1,2A) fornito con la radiosveglia sia usato per alimentare la propria radiosveglia. L'uso di altri adattatori può non caricare il telefono.
3. La ricarica di iPad e Notepad non è applicabile.

## **RISOLUZIONE DEI PROBLEMI**

Se l'orologio fa apparire un orario incongruo o non funziona correttamente, la causa potrebbero essere scariche elettrostatiche o altre interferenze. Scollegare il jack CC sul retro dell'unità, far scorrere per aprire il coperchio della batteria ed estrarre le batterie. Quindi ricollegare il jack CC e reinstallare le batterie osservando la corretta polarità +/- . L'unità tornerà alle impostazioni predefinite e bisognerà impostarla di nuovo.

## **MANUTENZIONE DEL PRODOTTO**

1. Porre l'unità su una superficie stabile, lontano da luce solare diretta o calore o umidità eccessiva.
2. Quando si posiziona l'unità su mobili in legno naturale e finiture laccate, proteggerne la superficie di appoggio, interponendo un panno o altro materiale protettivo.
3. Pulire l'unità con un panno morbido bagnato solo con detergente neutro e acqua. Agenti più forti come Benzine, solventi o altre sostanze simili possono danneggiare la superficie dell'unità. Assicurarsi che l'unità sia scollegata prima della pulizia.
4. Non mischiare batterie vecchie e nuove. Non mischiare batterie alcaline, standard (carbone-zinco) o ricaricabili (nickel-cadmio).
5. Se l'unità non è utilizzata per un periodo prolungato, un mese o più, rimuovere le batterie per prevenire possibile corrosione. Se il vano batteria si corrode o si sporca, pulirlo a fondo e sostituire le batterie.
6. Non aprire l'alloggiamento posteriore interno né alterare componenti di questo orologio.
7. Non collegare nessun altro adattatore CA/CA o CA/CC con le specifiche o tensione errati.

## **Precauzioni**

- L'unità principale è destinata solo all'uso in ambienti interni.
- Non esporre l'unità a forza eccessiva o shock.
- Non esporre l'unità a temperature estreme, raggi solari diretti, polvere o umidità.
- Non immergere in acqua.
- Evitare il contatto con qualsiasi materiale corrosivo.
- Non gettare l'unità nel fuoco in quanto potrebbe esplodere.
- Non aprire l'alloggiamento posteriore interno o alterare componenti di questa unità.

## **Avvisi di sicurezza delle batterie**

- Installare le batterie correttamente rispettando la polarità (+/-).
- Sostituire sempre un set completo di batterie.
- Non utilizzare mai batterie usate e nuove contemporaneamente.
- Rimuovere immediatamente le batterie scariche.
- Rimuovere le batterie inutilizzate.
- Non ricaricare e non smaltire le batterie nel fuoco in quanto possono esplodere.
- Assicurarsi che le batterie siano conservate lontano da oggetti metallici in quanto il contatto può causare un corto circuito.
- Evitare di esporre le batterie a temperatura o a umidità estreme o a luce solare diretta.

- Tenere tutte le batterie fuori dalla portata dei bambini. Perché potrebbero causare il rischio di soffocamento.

Utilizzare il prodotto solo per lo scopo previsto.

#### Obblighi in base alla normativa sulle batterie



Le batterie vecchie non appartengono ai rifiuti domestici in quanto possono causare danni alla salute e all'ambiente. È possibile consegnare le batterie usate gratuitamente al proprio rivenditore e punti di raccolta. L'utente finale è obbligato per legge a portare le batterie esauste ai distributori e agli altri punti di raccolta!

#### Considerare il carico in base alla normativa sui dispositivi elettrici



Questo simbolo indica che i dispositivi elettrici alla fine del loro ciclo di vita devono essere smaltiti separatamente dai rifiuti domestici generali. Portare l'unità al proprio punto di raccolta rifiuti locale o a un centro per la raccolta differenziata. Questa disposizione si applica a tutti i paesi dell'Unione europea e agli altri paesi europei in cui viene praticata la raccolta differenziata.

#### SPECIFICHE

Durata sveglia	Cicalino 5 minuti/Radio 1 ora
Durata snooze	5 - 60 minuti
Campo di misurazione della temperatura	0°C ~ +50°C/+32°F ~ +122°F
Impostazioni predefinite:-	
Ora	Formato 12/ 24 ore
Sveglie 1 e 2	6:00 (OFF)
Durata snooze	05 (5 minuti)



# WT 494 – NÁVOD K OBSLUZE

Radiobudík s displejem LED s měřením teploty, náladovým osvětlením a nabíjecím portem USB

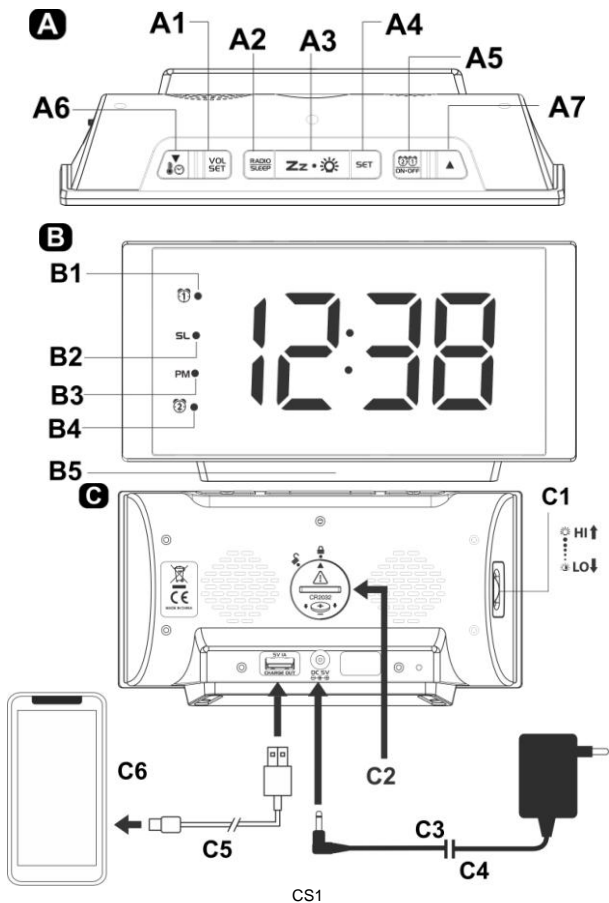

## PŘEHLED

### A - Pohled shora

A1: Tlačítko VOLUME SET

A3: Tlačítko SNOOZE/DIMMER

A5: Tlačítko ALARM 1-2 SET/ON-OFF

A7: Tlačítko UP

A2: Tlačítko RADIO/SLEEP

A4: Tlačítko SET

A6: Tlačítko DOWN/TIME/TEMPERATURE

### B - Pohled zepředu

B1. Ikona ALARM 1 ON

B3. Ikona PM

B5. Náladové osvětlení

B2. Ikona SLEEP

B4. Ikona ALARM 2 ON

### C - Pohled zezadu

C1: Otočný regulátor jasu HI-LO

C3: Zasunutím kabelu do napájecího konektoru se radiobudík napájí.

C5: Nabíjecí kabel USB (není součástí balení)

C2: Záložní baterie (1× baterie CR2032, není součástí dodávky)

C4: Napájecí adaptér 5 V, 1 200 mA

C6: Mobilní zařízení (nelze použít pro tablet a zařízení iPad)

Přečtěte si tyto pokyny pečlivě a uschovejte návod pro pozdější použití.

## NAPÁJENÍ RADIOBUDÍKU

Zastrčte napájecí adaptér do zásuvky se střídavým proudem v domácnosti a potom zastrčte DC konektor do zadní části zařízení. Zobrazí se čas (s tlumeným jasnem). Jedním stisknutím tlačítek

**Zz** •  nastavíte v případě potřeby vysoký jas.

## VLOŽENÍ ZÁLOŽNÍ BATERIE

K zajištění záložního napájení radiobudíku pro případ dočasného výpadku napájení je třeba jedna lithiová baterie CR2032 (není součástí dodávky).

1. Položte radiobudík vzhůru nohama na rovný a měkký povrch.
2. Pomocí mince otočte krytem bateriového prostoru v zadní části zařízení proti směru hodinových ručiček.
3. Vložte do bateriového prostoru jednu novou lithiovou baterii CR2032 tak, aby pól „+“ směřoval nahoru.
4. Vraťte kryt bateriového prostoru na své místo a otočením ve směru hodinových ručiček jej zajistěte.

### Poznámky:

- Nepoužívejte starou nebo použitou baterii.
- Nepoužívejte nabíjecí baterii.
- K zajištění optimální funkce hodin se doporučuje nová baterie.

Dojde-li k přerušení síťového napájení a je vložena záložní baterie, zůstanou nastavení času a všechna ostatní nastavení zachována. Funkce budíku, rádia a náladového osvětlení nebudou fungovat a zobrazení času nebude svítit.

## NASTAVENÍ ČASU A DOBY PRO OPAKOVANÉ BUZENÍ (výchozí čas je 0:00)

1. Jednou stiskněte tlačítko **SET** a začne blikat číslice hodin „0“. Stisknutím tlačítka ▲ nebo ▼ nastavte hodiny. Stisknutím tlačítka ▲ nebo ▼ a jeho podržením dojde ke zrychlení nastavování.
2. Stiskněte tlačítko **SET** znovu a začne blikat číslice minut „00“. Stisknutím tlačítka ▲ nebo ▼ nastavte minuty. Stisknutím tlačítka ▲ nebo ▼ a jeho podržením dojde ke zrychlení nastavování.
3. Stiskněte tlačítko **SET** znovu a začne blikat text „24Hr“. Stisknutím tlačítka ▲/▼ vyberte formát času „12 Hr“ nebo „24 Hr“. U časového formátu „12Hr“ se vlevo od času objeví ikona „PM“ označující odpolední čas. Dopolední čas není označen ikonou „AM“.
4. Stiskněte tlačítko **SET** znovu a začne blikat text „n05“. Stisknutím tlačítek ▲ a ▼ nastavte dobu pro opakované buzení (od 5 do 60 minut).
5. Stiskněte tlačítko **SET** znovu a začne blikat hodnota „°C“. Stisknutím tlačítka ▲ nebo ▼ vyberte mezi odečtem teploty ve °C nebo °F.
6. Opětovným stisknutím tlačítka **SET** volbu potvrďte. Zobrazí se nastavený čas.

**Poznámka:** Pokud nedojde během přibližně 10 sekund ke stisknutí žádného tlačítka, radiobudík ukončí režim nastavování.

## NASTAVENÍ BUDÍKU 1 A BUDÍKU 2 (výchozí čas budíku je 6:00)

1. Stiskněte tlačítko **ON•OFF** a podržte jej stisknuté. Začne blikat ikona LED  a číslice hodin „6“. Stisknutím tlačítka ▲ nebo ▼ nastavte požadovanou hodinu. Stiskem a podržením tlačítka ▲ nebo ▼ nastavování zrychlíte.

2. Stiskněte tlačítko **ON•OFF** znovu. Začnou blikat číslice minut „00“. Stisknutím tlačítka ▲ nebo ▼ nastavte požadované minuty. Stiskem a podržením tlačítka ▲ nebo ▼ nastavování zrychlíte.

3. Stiskněte tlačítko **ON•OFF** znovu a podržte jej stisknuté. Na displeji LED se zobrazí text „bu“ (bzučák). Stisknutím tlačítka ▲ nebo ▼ vyberte zdroj zvuku buzení:

**bu** = bzučák







**rd** = rádio

4. Je-li vybrána možnost „rd“ (**buzení rádiem**), zobrazí se na displeji LED text „HI“. Stisknutím tlačítka ▲ nebo ▼ nastavíte hlasitost rádia při buzení na hodnotu „LO“. Toto nastavení se nevztahuje na zdroj „bu“ (buzení bzučákem).



5. Stiskněte tlačítko **ON•OFF** znovu. Začne blikat ikona LED  a číslice hodin „6“ budíku 2. Opakováním kroků 1 až 3 nastavte budík 2.
6. Chcete-li ukončit nastavování budíku uprostřed, jedním stisknutím tlačítka **SET** uložte nastavení budíku a ukončíte režim nastavování budíku.



**Poznámka:** Pokud nedojde během přibližně 10 sekund ke stisknutí žádného tlačítka, radiobudík ukončí režim nastavování budíku.

## ZAPNUTÍ/VYPNUTÍ BUDÍKŮ 1 A 2

1. Jedním stisknutím tlačítka **ON•OFF** aktivujete budík 1. Zobrazí se ikona LED .
2. Dalším stisknutím aktivujete budík 2 a zobrazí se ukazatel LED .
3. Dalším stisknutím aktivujete oba budíky – 1 i 2. Zobrazí se ukazatele LED  i .
4. Dalším stisknutím oba budíky deaktivujete (zmizí oba ukazatele LED  i .

## ZASTAVENÍ A RESET BUDÍKU NA DALŠÍ DEN

Zvoní-li budík 1 nebo 2, bliká příslušná ikona. Buzení vypnete jedním stisknutím tlačítka **ON•OFF**  .

Tím jej také nastavíte k buzení v následující den. Poté zůstanou na displeji svítit ikony LED  anebo .

## AKTIVACE OPAKOVANÉHO BUZENÍ (výchozí doba opakovaného buzení je 5 minut)







Když začne zvonit budík, stiskněte jednou tlačítko **Zz •**  a budík přestane dočasně zvonit. Znovu začne zvonit po době nastavené pro opakované buzení.

**Poznámka:** Pokud začne váš druhý budík zvonit ve chvíli, kdy první budík zvoní nebo je v režimu opakovaného buzení, druhý budík potlačí první budík (první budík bude resetován pro spuštění v následující den).

## NASTAVENÍ ANTÉNY FM

Vytáhněte plně FM drátovou anténu a nastavte ji pro nejlepší FM příjem. Anténu nezkracujte, nemodifikujte ani ji nepřipojujte k jiným anténám.

## POSLECH RÁDIA FM

1. Zapněte rádio jedním stiskem tlačítka **RADIO/SLEEP**, na displeji se zobrazí „rd“ a frekvence rádia v **MHz**.
2. Stisknutím tlačítka  nebo  naladíte rádio na požadovanou stanici. Stisknutím tlačítka  nebo  a jeho podržením vyhledáte následující zřetelnou stanici.
3. Chcete-li nastavit hlasitost, stiskněte jednou tlačítko **VOL SET**. Na displeji se zobrazí hodnota „L05“. Stisknutím tlačítka  nebo  zvolte mezi nastaveními hlasitosti **L01** (minimální) až **L16** (maximální).
4. Stisknutím tlačítka **RADIO/SLEEP** rádio vypnete.



**Poznámka:** Rádio udržujte z dosahu fluorescenčních lamp a dalších elektronických zařízení, které mohou způsobit jeho rušení.

## AUTOMATICKÉ ULOŽENÍ STANIC FM DO PAMĚTI



Stisknutím tlačítka **Zz** •  v režimu FM a jeho podržením začne zařízení vyhledávat stanice a ukládat je automaticky do paměti.

## ULOŽENÍ ROZHLASOVÝCH STANIC FM DO PAMĚTI

Tento radiobudík má celkově 20 přednastavených pamětí FM stanic. Ty vám umožní si předvolit vaše oblíbené stanice a získat k nim rychlý přístup.

1. Stisknutím tlačítka **RADIO/SLEEP** zapněte rádio. Poté naladte rozhlasovou stanici FM, kterou chcete nastavit jako předvolbu.
2. Stiskněte tlačítko **SET** a držte jej stisknuté, dokud nezačne blikat hodnota „P01“. Jedním stisknutím tlačítka **SET** uložte stanici jako předvolbu „P01“.
3. Stisknutím tlačítka  nebo  vyberte další stanici, kterou chcete předvolit (zobrazuje se rádiová frekvence).
4. Stiskněte tlačítko **SET** a držte jej stisknuté, dokud nezačne blikat hodnota „P02“. Jedním stisknutím tlačítka  vyberte možnost „P02“ a poté stisknutím tlačítka **SET** uložte stanici jako předvolbu „P02“.
5. Opakováním kroků 2 až 4 uložte rozhlasové stanice jako předvolby P03 až P20.
6. Chcete-li přednastavenou stanici odebrat, opakujte kroky 2 až 4 a nahradte ji tak jinou stanicí.







## VÝBĚR PŘEDNASTAVENÉ ROZHLASOVÉ STANICE

Je-li rádio zapnuto, stiskněte jednou tlačítko **SET**. Poté opakovaným stisknutím tlačítka  nebo  vyberte přednastavenou stanici.

## NASTAVENÍ ČASOVAČE SPÁNKU

1. Je-li rádio zapnuté, stiskněte tlačítko **RADIO/SLEEP** a podržte jej stisknuté. Na displeji se zobrazí čas vypnutí „05“ (5 minut).
2. Opakovaným stisknutím tlačítka **RADIO/SLEEP** vyberete dobu (v minutách) od **05, 10, 15, 30, 45, 60, 75, 90** nebo možnost **OFF**.
3. Po uplynutí několika sekund se radiobudík vrátí automaticky na zobrazení času. Stisknutím tlačítka **RADIO/SLEEP** a jeho podržením zobrazíte čas zbývající do vypnutí.
4. Jedním stisknutím tlačítka **RADIO/SLEEP** funkci rádia a vypnutí deaktivujete předtím, než vyprší doba do vypnutí.

## ZMĚNA ZOBRAZENÍ ČASU A TEPLoty

1. Jedním stisknutím tlačítka   zobrazíte odečet vnitřní teploty. Opětovným stisknutím tlačítka se zobrazení změní znovu na čas.
2. Stiskněte tlačítko   a podržte jej stisknuté. Ozve se jedno pípnutí. Radiobudík se bude automaticky přepínat mezi zobrazením času a teploty. Stiskněte tlačítko   a podržte jej stisknuté. Ozve se dvojité pípnutí. Radiobudík se vrátí k zobrazení času nebo teploty.

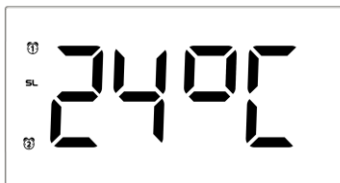

## POUŽITÍ NEJVĚTŠÍHO-NEJMENŠÍHO REGULÁTORU SVĚTLOSTI

V režimu normálního zobrazení času nastavíte jedním stisknutím tlačítka zobrazení času nebo teploty (možnosti **HI/LO**).



## NASTAVENÍ TLUMENÉHO JASU ZOBRAZENÍ ČASU A NÁLADOVÉHO OSVĚTLENÍ

Je-li nastaven tlumený jas zobrazení času nebo teploty, otočte regulátorem na pravé straně radiobudíku. Otočením směrem nahoru nastavíte vyšší jas a směrem dolů nižší jas.

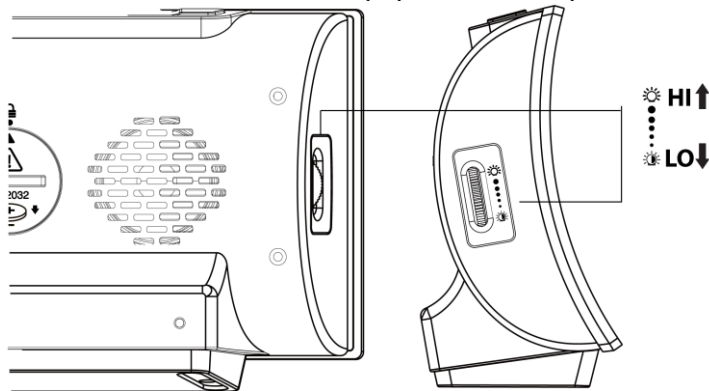

## NABÍJENÍ MOBILNÍCH ZAŘÍZENÍ POMOCÍ PORTU USB

Připojte nabíjecí kabel mobilního telefonu k portu USB typu A v zadní části radiobudíku. Druhý konec poté připojte k mobilnímu telefonu. Radiobudík začne mobilní telefon automaticky nabíjet.

Poznámky:

1. K nabíjení je nutné použít originální nabíjecí kabel mobilního telefonu.
2. K napájení radiobudíku je nutné použít originální adaptér (5 V, 1,2 A) dodaný s radiobudíkem. Použijete-li jiný adaptér, nemusí se telefon nabíjet.

### 3. Zařízení iPad a tablety nabíjet nelze.

#### ŘEŠENÍ PROBLÉMU

Pokud se na radiobudíku zobrazuje nesprávný čas nebo zařízení nefunguje správně, může to být způsobeno elektrostatickým výbojem nebo jiným rušením. Odpojte napájecí konektor v zadní části zařízení, posunutím otevřete kryt bateriového prostoru a vyjměte baterii. Poté opět připojte kabel od napájecího konektoru a znovu vložte baterii. Dbejte přitom na dodržení správné polaritě +/- . Vaše hodiny budou resetovány na výchozí nastavení a vy je budete muset znovu nastavit.

#### PÉČE O VÁŠ RADIOBUDÍK

1. Umístěte radiobudík na stabilní povrch mimo dosah zdrojů přímého slunečního záření nebo nadměrného tepla a vlhka.
2. Chraňte svůj nábytek, když jednotku položíte na přírodní dřevo nebo lakovaný povrch a mezi jednotku a nábytek položte ochrannou podložku.
3. Jednotku čistěte jemným namydleným hadříkem a vodou. Silnější čisticí prostředky jako například benzín, nebo řidší a podobné materiály mohou povrch jednotky poškodit. Ujistěte se, že je před čištěním zařízení vypojené ze zásuvky.
4. Nevkládejte společně staré a nové baterie. Nekombinujte alkalické, standardní (karbon-zinkové) nebo dobíjecí (nikl-kadmiové) baterie.
5. Pokud se zařízení nebude používat po delší dobu, jako například měsíc nebo déle, vytáhněte baterie, abyste zabránili možné korozi. V případě, že dojde ke zrezivění nebo zašpinění bateriového prostoru, vyčistěte jej pořádně a vytáhněte baterie.
6. Neotevírejte vnitřní zařízení hodin nebo nemanipulujte s žádnými komponenty těchto hodin.
7. Nepřipojujte je k žádnému jinému AC/AC nebo AC/DC adaptéru s nesprávnou specifikací nebo napětím.

#### Bezpečnostní opatření

- Tato hlavní jednotka je určena pro použití ve vnitřních prostorech.
- Nevystavujte jednotku působení nadměrné síly ani otřesům.
- Nevystavujte jednotku extrémním teplotám, přímému slunečnímu svitu, prachu či vlhkosti.
- Neponořujte do vody.
- Vyhněte se kontaktu s jakýmkoliv korozivním materiálem.
- Nevhazujte jednotku do ohně, hrozí nebezpečí exploze.
- Neotevírejte vnitřní kryt a nemanipulujte s žádnými součástkami této jednotky.

#### Bezpečnostní opatření u baterií

- Vložte baterie se správnou polaritou (+/-).
- Vždy vyměňte kompletní sadu baterií.
- Nikdy nemíchejte dohromady použité a nové baterie.
- Slabé baterie okamžitě vyjměte.
- Jestliže zařízení nepoužíváte, vyjměte z něj baterie.
- Baterie nenabíjejte a nevhazujte je do ohně – mohou explodovat.
- Baterie skladujte mimo dosah kovových předmětů, kontakt s nimi může způsobit zkrat.
- Nevystavujte baterie extrémním teplotám, vlhkosti či přímému slunečnímu svitu.
- Veškeré baterie skladujte mimo dosah dětí. Hrozí riziko udušení.

Výrobek používejte pouze k zamýšlenému účelu!

#### Likvidace baterií podle předpisů



Staré baterie nepatří do domácího odpadu, protože mohou způsobit škody na zdraví a životním prostředí. Použité baterie můžete zdarma vrátit prodejci a do sběrných míst. Jako koncoví uživatelé jste vázáni zákonem, abyste použité baterie vrátili distributorům a do jiných sběrných míst!

#### Povinnosti dle zákona o elektrických zařízeních



Tento symbol znamená, že elektrická zařízení na konci jejich životnosti je třeba likvidovat odděleně od běžného domácího odpadu. Zařízení vraťte do místního sběrného místa nebo centra pro recyklaci. To platí pro všechny země Evropské unie a ostatní evropské země se samostatným systémem shromažďování odpadu.

#### SPECIFIKACE

Doba buzení	Bzučák 5 minut/rádio 1 hodina
Doba opakovaného buzení	5 až 60 minut
Teplotní rozsah	0 až +50 °C
Výchozí nastavení:-	
Čas	12- a 24hodinový formát
Buzení 1 a 2	6:00 (VYPNUTO)
Doba opakovaného buzení	05 (5 minut)



# WT 494 – Instrukcja obsługi

Diodowy radiobudzik z termometrem, nastrojowym podświetleniem i portem ładowania USB

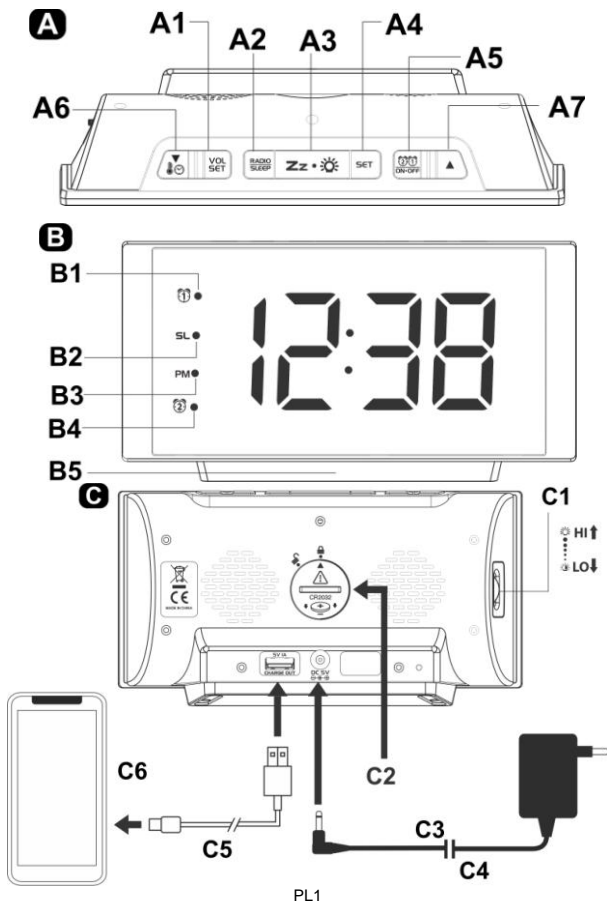

## PRZEGLĄD

### A - Widok z góry

A1: Przycisk VOLUME SET

A3: Przycisk SNOOZE/DIMMER

A5: Przycisk ALARM 1-2 SET/ON-OFF

A7: Przycisk UP

A2: Przycisk RADIO/SLEEP

A4: Przycisk SET

A6: Przycisk DOWN/TIME/TEMPERATURE

### B - Widok z przodu

B1. Ikona ALARM 1 ON

B3. ikona PM

B5. Nastrojowe oświetlenie

B2. Ikona SLEEP

B4. Ikona ALARM 2 ON

### C - Widok z tyłu

C1: Pokrętko regulacji jasności HI-LO

C3: Włożyć wtyczkę DC, aby podłączyć zasilanie do urządzenia

C5: Kabel ładowania USB (brak w zestawie)

C2: Bateria podtrzymująca (1 x CR2032, nie jest częścią zestawu)

C4: Zasilacz 5 V 1200mA AC/DC

C6: Urządzenia mobilne (nie dotyczy tabletu/iPada)

Instrukcję należy przeczytać uważnie i zachować ją do późniejszego użytku.

## ZASILANIE RADIOBUDZIKA

Podłączyć adapter AC/DC do gniazdka AC w domu, a następnie włożyć wtyczkę DC z tyłu urządzenia. Włączone jest wskazanie czasu (oraz funkcja zmniejszonej jasności). Jednokrotnie

nacisnąć **Zz** • , aby zwiększyć jasność wyświetlanego czasu.

## INSTALACJA BATERII PODTRZYMUJĄCEJ

Aby zapewnić zasilanie rezerwowe w przypadku tymczasowej przerwy w zasilaniu, w radiobudziku potrzebna jest jedna litowa bateria „CR2032” (nie znajduje się w zestawie).

1. Umieścić radiobudzik ekranem w dół na płaskiej i miękkiej powierzchni.
2. Przy pomocy monety przekręcić pokrywę baterii – znajdującą się z tyłu urządzenia – w kierunku odwrotnym do ruchu wskazówek zegara.
3. Do komory baterii włożyć jedną nową baterię litową „CR2032”, zwracając uwagę, aby biegun „+” był skierowany do góry.
4. Nałożyć pokrywę baterii i przekręcić zgodnie z kierunkiem ruchu wskazówek zegara, aby zablokować.

### Uwagi:

- Nie używaj używanych lub zużytych baterii.
- Nie używaj baterii akumulatorowych.
- Aby zapewnić optymalną wydajność zegara, należy użyć nowej baterii.







Jeżeli nastąpi przerwa w zasilaniu prądem przemiennym i zostaną użyte baterie zasilania rezerwowego, czas oraz wszystkie ustawienia urządzenia zostaną zachowane. Budzik, radio i nastrojowe podświetlenie nie działają, a wyświetlacz czasu nie jest podświetlony.

## USTAWIANIE GODZINY I CZASU TRWANIA DRZEMKI (domyślne wskazanie czasu to godzina 0:00)

1. Jednokrotnie naciśnij **SET**. Migną cyfry godzin „0”. Nacisnąć ▲ lub ▼ , aby ustawić godzinę. Naciśnięcie i przytrzymanie ▲ lub ▼ przyspieszy ustawianie.
2. Nacisnąć **SET** jeszcze raz; cyfry minut „00” zaczną migać. Nacisnąć ▲ lub ▼ , aby ustawić minuty. Naciśnięcie i przytrzymanie ▲ lub ▼ przyspieszy ustawianie.
3. Ponownie jednokrotnie naciśnij **SET**, mignie wskazanie „24Hr”, naciśnij ▲/▼ , aby wybrać tryb wyświetlania czasu: „12 Hr” lub „24 Hr”. W przypadku formatu 12Hr po lewej stronie cyfr czasu pojawi się ikona „PM” wskazujące czas popołudniowy. Nie wyświetla się ikona **AM** wskazująca czas przedpołudniowy.
4. Nacisnąć **SET** jeszcze raz; „n05” zacznie migać, nacisnąć ▲ lub ▼ , aby ustawić czas trwania drzemki (od 5 min do 60 min.).
5. Ponownie jednokrotnie naciśnij **SET**, wskazanie „°C” będzie migać, naciśnij ▲ lub ▼ , aby wybrać jednostkę temperatury: °C lub °F.
6. Jednokrotnie naciśnij **SET**, aby potwierdzić. Ustawiony czas zostanie wyświetlony.

**Uwaga:** zegar wychodzi z trybu ustawień, jeżeli przez około 10 sekund nie zostanie naciśnięty żaden przycisk.







### USTAWIANIE ALARMU 1 I ALARMU 2 (domyślna godzina alarmu to 6:00)

1. Naciśnij i przytrzymaj  **ON•OFF**, mignie dioda  i cyfra godziny „6”, naciśnij ▲ lub ▼ , aby wybrać godzinę. Nacisnąć i przytrzymać przycisk ▲ lub ▼ , aby przyspieszyć ustawianie z dużą prędkością.
2. Jeszcze raz naciśnij  **ON•OFF**, migną cyfry minut: „00”. Nacisnąć ▲ lub ▼ , aby wybrać żądane minuty. Nacisnąć i przytrzymać przycisk ▲ lub ▼ , aby przyspieszyć ustawianie z dużą prędkością.
3. Jeszcze raz naciśnij i przytrzymaj  **ON•OFF**, diody wyświetlą wskazanie „bu” (sygnał dźwiękowy). Naciśnij ▲ lub ▼ , aby wybrać źródło dźwięku budzika:
  - bu** = sygnał dźwiękowy
  - rd** = stacja radiowa
4. Jeżeli wybrano opcję „rd” (**budzenie radiem**), wyświetlacz działa z ustawieniem „HI”. Naciśnij ▲ lub ▼ , aby dla głośności radia podczas budzenia wybrać opcję: „LO”. Niniejsze ustawienie nie jest dostępne dla opcji „bu” (budzenie sygnałem dźwiękowym).
5. Ponownie jednokrotnie naciśnij  **ON•OFF**, mignie dioda  oraz cyfra godziny drugiego budzika: „6”. Powtórzyc powyższe kroki od 1 do 3, aby ustawić alarm 2.
6. Jednokrotne naciśnięcie **SET** w trakcie ustawiania alarmu pozwoli na zapisanie ustawień alarmu i wyjście z trybu ustawiania alarmu.

**Uwaga:** zegar wychodzi z trybu ustawień alarmu, jeżeli przez około 10 sekund nie zostanie naciśnięty żaden przycisk.

## WŁĄCZANIE LUB WYŁĄCZANIE ALARMU 1 I 2



1. Jednokrotnie naciśnij **ON•OFF**, aby włączyć budzik nr 1, zostanie wyświetlona ikona .
2. Ponowne jednokrotne naciśnięcie aktywuje alarm 2, pojawi się lampka LED .
3. Nacisnąć ponownie, aby aktywować alarm 1 i 2. Pojawią się obie lampki LED:  i .
4. Nacisnąć ponownie, aby wyłączyć oba alarmy (obie lampki LED:  i  znikną).

## ZATRZYMIANIE I RESETOWANIE ALARMU WYZNACZONEGO NA NASTĘPNY DZIEŃ



Kiedy rozlega się alarm 1 lub 2, miga ikona odpowiedniego alarmu. Jednokrotnie naciśnij **ON•OFF**, aby wyłączyć budzik i zresetować go, aby uruchomił się kolejnego dnia o tej samej porze. Po

wykonaniu powyższej czynności wskazania  oraz/lub  pozostaną na wyświetlaczu.

## ABY WŁĄCZYĆ FUNKCJĘ DRZEMKI (domyślna drzemka trwa 5 minut)







Kiedy trwa alarm, należy jednokrotnie nacisnąć **Zz • **, alarm wyciszy się chwilowo i rozlegnie się ponownie po ustawionym czasie trwania drzemki.

**Uwaga:** Jeśli drugi alarm aktywuje się podczas trwania pierwszego alarmu lub gdy będzie on w trybie drzemki, drugi alarm wyłączy pierwszy alarm (pierwszy alarm zostanie przestawiony na następny dzień).

## USTAWIANIE ANTENY FM

Rozłożyć przewodową antenę FM i ustawić kierunek zapewniający najlepszy odbiór FM. Nie demontować, nie zmieniać ani nie podłączać innych anten.

## SŁUCHANIE RADIA FM

1. Aby włączyć radio, należy nacisnąć jeden raz **RADIO/SLEEP**, na wyświetlaczu pojawi się „rd”, a następnie wyświetli się odczyty częstotliwości w **Mhz**.
2. Nacisnąć  lub , aby ustawić radio na żądaną stację. Nacisnąć i przytrzymać  lub , aby wyszukać następną stację.
3. Aby ustawić poziom głośności, jednokrotnie nacisnąć **VOL SET**, wyświetli się „L05”. Nacisnąć  lub , aby ustawić poziom głośności od **L01** (minimalny) do **L16** (maksymalny).
4. Nacisnąć **RADIO/SLEEP**, aby wyłączyć radio.



**Uwaga:** Nie zbliżać radia do lamp fluorescencyjnych lub innych urządzeń elektrycznych, które mogą spowodować jego zakłócenia.

## AUTOZAPIS STACJI UKF W PAMIĘCI



W trybie FM, naciśnij i przytrzymaj **Zz** • , urządzenie automatycznie wyszuka stacje radiowe i zapisze je w pamięci.

### ZAPISYWANIE W PAMIĘCI STACJI RADIOWYCH FM

Ten radiobudzik posiada łącznie 20 programowanych pamięci dla stacji FM. Pozwala to na zaprogramowanie ulubionych stacji i szybkie przechodzenie do nich.

1. Jednokrotnie naciśnięć **RADIO/SLEEP**, aby włączyć radio. Następnie ustawij stację radiową FM, którą chce się zaprogramować.
2. Naciśnięć i przytrzymać **SET**, aż będzie migać „P01”. Jednokrotnie naciśnięć **SET**, aby zapisać jako „P01”.
3. Naciśnięć  lub , aby wybrać inną stację do zapisania (wyświetlana jest częstotliwość radiowa).
4. Naciśnięć i przytrzymać **SET**, aż „P02” zacznie migać. Jednokrotnie naciśnięć , aby wybrać „P02”, następnie raz naciśnięć **SET**, aby zapisać jako „P02”.
5. Powtórzyć kroki od 2 do 4, aby zapisać stacje radiowe jako **P03** do **P20**.
6. Aby usunąć zapisaną stację, powtórzyć kroki od 2 do 4 w celu zachowania innej stacji w tym miejscu.





### WYBÓR ZAPROGRAMOWANEJ STACJI RADIOWEJ



Przy włączonym radiu jednokrotnie naciśnięć **SET**. Następnie kilkakrotnie naciśnięć  lub , aby wybrać zaprogramowaną stację.

### KONFIGURACJA CZASU AUTOMATYCZNEGO WYŁĄCZENIA

1. Kiedy radio jest włączone, należy naciśnięć i przytrzymać **RADIO/SLEEP**, na wyświetlaczu pojawi się czas do wyłączenia urządzenia: „05” (5 minut).
2. Naciśnięć **RADIO/SLEEP** cały czas, aby wybrać okres (w minutach) od **05, 10, 15, 30, 45, 60, 75, 90** lub **WYŁ**.
3. Radiobudzik automatycznie powróci do wyświetlania czasu w ciągu kilku sekund. Naciśnięć i przytrzymać **RADIO/SLEEP**, aby zobaczyć czas pozostały do wyłączenia się urządzenia.
4. Jednokrotnie naciśnięć **RADIO/SLEEP**, aby wyłączyć radio i funkcję automatycznego wyłączenia przed upływem wybranego czasu.

### NAPRZEMIENNE WYŚWIETLANIE CZASU I TEMPERATURY

1. Jednokrotnie naciśnij  , aby wyświetlić odczyt temperatury wewnętrznej. Naciśnij ponownie, aby przywrócić wyświetlanie czasu.
2. Naciśnij i przytrzymaj  , usłyszysz pojedynczy dźwięk. Radiobudzik będzie na przemian

wyświetlał czas i temperaturę. Naciśnij i przytrzymaj  , usłyszysz dwa dźwięki. Radiobudzik powróci do wyświetlania czasu lub temperatury.

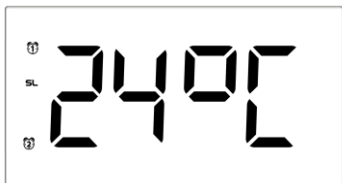

## KORZYSTANIE Z REGULATORA OŚWIETLENIA WYSOKA/NISKA

Jeżeli budzik wyświetla czas, jednokrotnie naciśnij **Zz** • , aby zmienić ustawienie jasności wyświetlacza czasu lub temperatury (**HI/LO**).

## REGULACJA JASNOŚCI WYŚWIETLANEGO CZASU I NASTROJOWEGO PODŚWIETLENIA

Gdy podświetlenie czasu/temperatury jest przyciemnione, obróć pokrętkę z prawej strony radiobudzika. Obróć do góry, aby zwiększyć jasność, lub w dół, aby ją zmniejszyć.

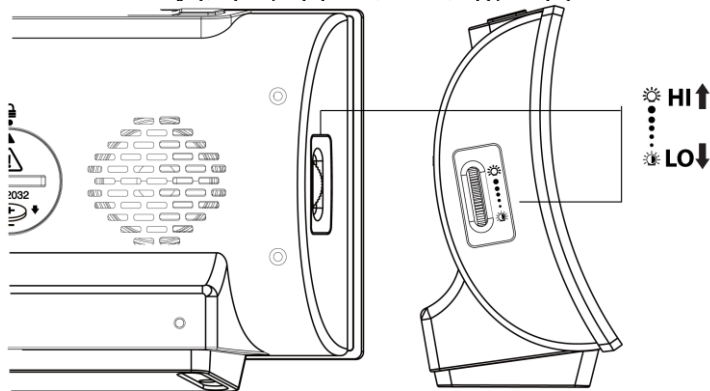

## ŁADOWANIE URZĄDZENIA MOBILNEGO PRZEZ GNIAZDO USB

Podłączyć kabel ładowania telefonu komórkowego do gniazda USB typu A z tyłu radiobudzika, a następnie drugą końcówkę kabla do telefonu. Radiobudzik będzie ładował telefon komórkowy automatycznie.

Uwagi:

1. Upewnij się, że do ładowania telefonu używasz oryginalnego przewodu

2. Należy upewnić się, że do zasilania radiobudzika użyto oryginalnej wtyczki (5 V, 1,2 A) dołączonej do urządzenia. Telefon może nie zostać naładowany w przypadku użycia innej wtyczki.
3. Ładowanie iPada i Notepada jest możliwe.

## **ROZWIĄZYWANIE PROBLEMÓW**

Jeżeli zegar wyświetla nieodpowiedni czas lub działa nieprawidłowo, może to być spowodowane przez wyładowanie elektrostatyczne lub inne zakłócenie. Odłącz wtyczkę DC znajdującą się z tyłu radiobudzika, zsunąć pokrywę baterii i wyjąć baterie. Następnie ponownie podłączyć wtyczkę DC i włożyć baterie, zwracając uwagę na poprawną biegunowość +/- . Urządzenie zostanie zresetowane do domyślnych ustawień i należy je ponownie ustawić.

## **DBANIE O ZEGAR**

1. Ustawić radiobudzik na stabilnej powierzchni, z dala od miejsc bezpośrednio nasłonecznionych, źródeł wysokiej temperatury i wilgoci.
2. Stawiając urządzenia na meblach z naturalnego drewna lub z lakierowanym wykończeniem, należy chronić je, podkładając obrusik lub materiał ochronny.
3. Urządzenie należy czyścić miękką ściereczką zwilżoną tylko w delikatnym mydle i wodzie. Środki silniejsze, takie jak benzyna, rozpuszczalnik lub podobne środki, mogą uszkodzić powierzchnię urządzenia. Przed czyszczeniem upewnić się, że urządzenie jest odłączone od prądu.
4. Nie używać razem starych i nowych baterii. Nie używać razem baterii alkalicznych, standardowych (węglowo-cynkowych) lub wielokrotnego ładowania (niklowo-kadmowych).
5. Jeśli urządzenie nie będzie używane przez dłuższy czas, np. miesiąc lub dłużej, należy wyjąć baterie, aby uniknąć możliwej korozji. Jeśli komora baterii zardzewieje lub zabrudzi się, należy dokładnie ją wyczyścić i wymienić baterie.
6. Nie otwierać tylnej obudowy wewnętrznej ani nie ingerować w żadne komponenty zegara.
7. Nie podłączać innych adapterów AC/AC lub AC/DC o niewłaściwej specyfikacji lub napięciu.

## **Środki ostrożności**

- Jednostkę główną można wykorzystywać jedynie w pomieszczeniach.
- Nie stosować nadmiernej siły i nie potrząsać urządzeniem podczas korzystania.
- Nie wystawiać jednostki na ekstremalne temperatury, bezpośrednie światło słoneczne, kurz czy wilgoć.
- Nie zanurzać w wodzie.
- Unikać kontaktu z materiałami korodującymi.
- Urządzenia nie wolno utylizować w ogniu, ponieważ może wybuchnąć.
- Nie otwierać tylnej obudowy wewnętrznej ani nie ingerować w żadne komponenty urządzenia.

## **Ostrzeżenia bezpieczeństwa dotyczące baterii**

- Włożyć baterie prawidłowo, zgodnie z biegunowością (+/-).
- Zawsze należy wymieniać cały zestaw baterii.
- Nigdy nie wolno mieszać zużytych i nowych baterii.
- Zużyte baterie należy natychmiast wymienić.
- Wyjmować baterie, jeśli urządzenie nie jest używane.
- Nie ładować ponownie baterii ani nie wyrzucać ich do ognia, ponieważ mogą eksplodować.

- Należy upewnić się, że baterie są przechowywane z dala od metalowych obiektów, ponieważ zetknięcie z nimi może spowodować zwarcie.
- Unikać wystawiania baterii na działanie ekstremalnych temperatur, na wilgoć czy światło słoneczne.
- Baterie należy trzymać w miejscu niedostępnym dla dzieci. Stwarzają one zagrożenie udławienia się.

Produkt należy używać tylko zgodnie z przeznaczeniem!

#### Zobowiązania według przepisów prawa dotyczących baterii



Stare baterie nie należą do odpadów domowych, ponieważ mogą szkodzić zdrowiu i środowisku. Zużyte baterie można oddać bezpłatnie u swojego sprzedawcy lub w punktach zbiórek. Użytkownik końcowy jest zobowiązany prawem do zwrotu odpowiednich baterii sprzedawcom lub w innych punktach zbiórek!

#### Zobowiązania według przepisów prawa dotyczących urządzeń elektrycznych



Ten symbol oznacza, że użytkownik musi utylizować urządzenia elektryczne z dala od ogólnych odpadów domowych, kiedy osiągną one koniec okresu eksploatacji. Swoje urządzenie najlepiej jest oddać w lokalnym punkcie zbiórki odpadów lub centrum recyklingu. Dotyczy to wszystkich państw Unii Europejskiej oraz innych państw europejskich, w których obowiązuje system zbierania odpadów segregowanych.

#### SPECYFIKACJA

Czas trwania alarmu  
Czas drzemki  
Zakres temperatury

Sygnal dźwiękowy: 5 minut / radio: 1 godzina  
5 do 60 minut  
0°C ~ +50°C/+32°F ~ +122°F

Domyślne ustawienia:-

Godzina  
Alarm 1 i 2  
Czas drzemki

Format 12/24 godziny  
6:00 am (WYŁ.)  
05 (5 minut)