

Bedienungsanleitung – WS8086

Quarzuhr mit farbiger LED

Übersicht

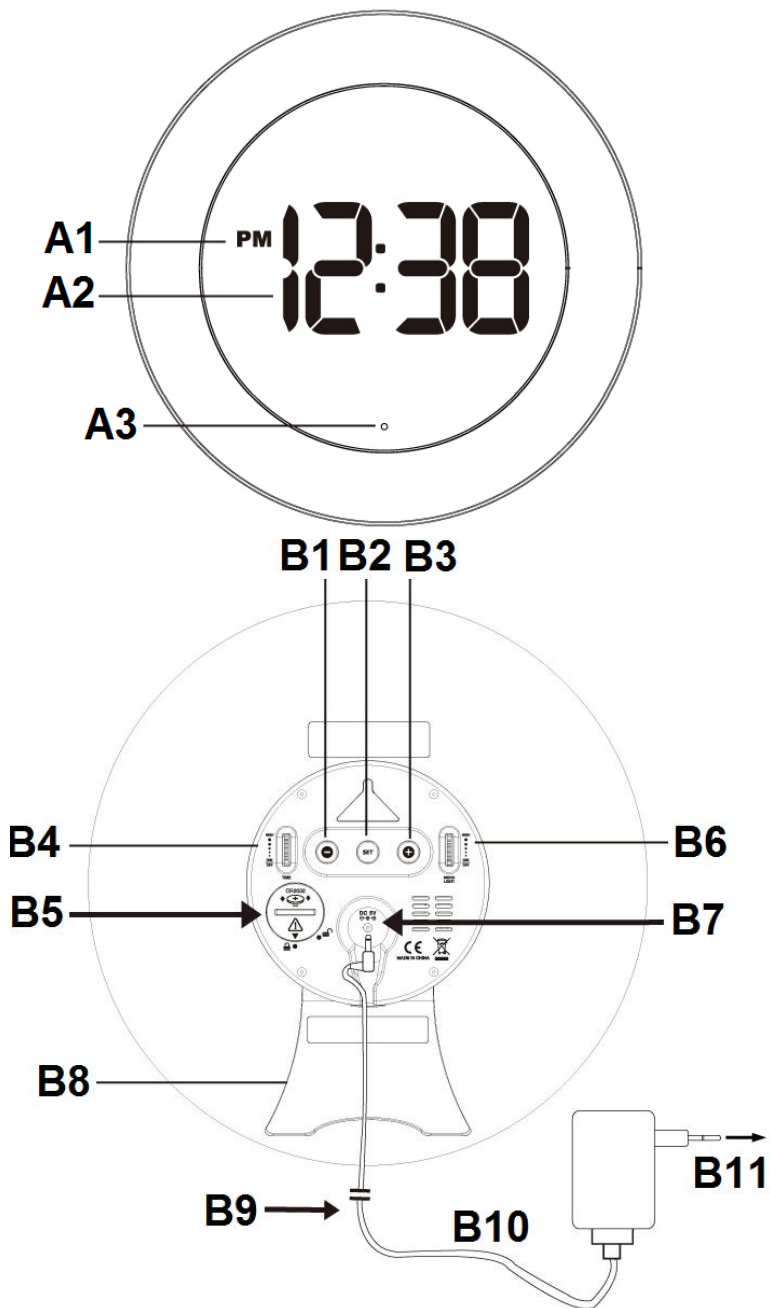

A. Vorderansicht / Anzeige

A1 – PM-Symbol

A2 – Uhrzeit

A3 – Geräuschsensor

B. Rückansicht / Tasten und Bestandteile

B1 – - / DOWN Taste

B2 – SET Taste

B3 – + / UP Taste

B4 – Drehknopf für die Anzeigehelligkeit

B5 – Batteriefach

B6 – Drehknopf für die Stimmungslichthelligkeit

B7 – DC-Eingangsbuchse

B8 – Standfuß

B9 – Weißes Stromkabel (3 Meter)

B10 – AC/DC-Netzadapter

B11 – AC-Adapter

Stromversorgung der Uhr

Stecken Sie das 5V-1.2A AC/DC-Netzteil **HX075B-0501200-AG-001** (im Lieferumfang enthalten) in eine Steckdose und in die DC-Eingangsbuchse auf der Rückseite Ihrer Uhr.

Back-up Batterien einlegen (optional)

Ihre Uhr benötigt eine CR2032-Batterie (nicht im Lieferumfang enthalten), um die Uhr im Falle einer vorübergehenden Stromunterbrechung mit Strom zu versorgen.

1. Legen Sie Ihre Uhr mit der Vorderseite nach unten auf eine flache und weiche Oberfläche.
2. Drehen Sie mit einer Münze den Batteriefachdeckel auf der Rückseite Ihres Geräts gegen den Uhrzeigersinn.
3. Legen Sie eine neue "CR2032" Lithium-Batterie in das Batteriefach ein, während Sie die korrekte Polarität mit "+" nach oben beachten.
4. Setzen Sie den Batteriefachdeckel wieder auf und drehen Sie ihn im Uhrzeigersinn, um ihn zu verriegeln.

Wenn die Stromzufuhr unterbrochen wird und Backup-Batterien verwendet werden, bleiben die Uhrzeit und alle Einstellungen Ihres Geräts erhalten. Das Stimmungslicht funktioniert nicht und die Zeitanzeige leuchtet nicht.

Wandaufhängung

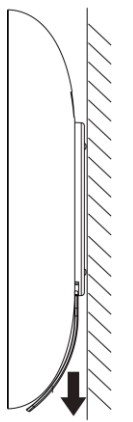

Standfuß

Tischaufstellung

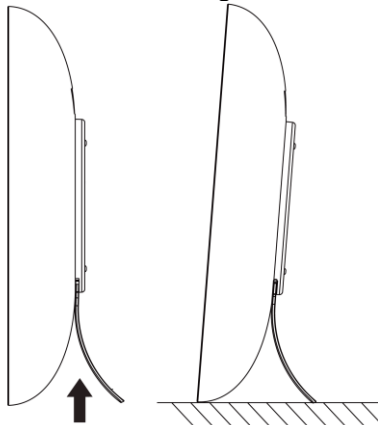

Standfuß

Schieben Sie den Standfuß nach unten und klappen Sie ihn in die gewünschte Richtung. Führen Sie ihn wieder in die Öffnung am unteren Teil der Uhr ein, bis Sie ein Klickgeräusch hören. Der Standfuß ist nun sicher befestigt.

Einstellung der Zeit und der Empfindlichkeit des Tonsensors

1. Drücken Sie die **SET** Taste und die Stundenziffer "0" blinkt. Drücken Sie die + oder die – Taste, um die Stunde einzustellen. Das PM-Symbol zeigt die Nachmittagszeit an. Es gibt kein AM-Symbol für die Vormittagszeit.
2. Drücken Sie die **SET** Taste und die Minutenziffern "00" blinken. Drücken Sie die + oder die – Taste, um die Minuten einzustellen. Halten Sie die + oder die – Taste gedrückt, um die Einstellung zu beschleunigen.
3. Drücken Sie die **SET** Taste und die Zeitziffern wechseln zu "24Hr" und blinken. Drücken Sie die + oder die – Taste, um "24Hr" oder "12Hr" Zeitformat einzustellen. Wenn das 12 Stunden (12Hr) Zeitformat eingestellt wurde, wird nachmittags die "PM" LED angezeigt.
4. Drücken Sie die **SET** Taste und "LO" blinkt. Drücken Sie die + oder die – Taste, um "OFF"(aus), "HI"(hoch) oder "LO"(niedrig) als Empfindlichkeit des Tonsensors einzustellen.
5. Drücken Sie die **SET** Taste, um die Einstellung zu bestätigen und zu beenden. Die eingestellte Uhrzeit wird angezeigt.

Hinweise:

- Halten Sie die + oder die – Taste gedrückt, um den Einstellungsprozess zu beschleunigen.
- Die Uhr verlässt die Einstellung, wenn 10 Sekunden lang keine Taste gedrückt wird.

Weißes oder farbiges Stimmungslicht nutzen

Bei normaler Zeitanzeige stellen Sie sich mit einem Abstand von 1 Meter vor die Uhr. Klatschen Sie einmal in die Hände, um das weiße Stimmungslicht einzuschalten. Klatschen Sie erneut, um das Stimmungslicht mit Farbwechsel einzuschalten. Klatschen Sie noch einmal, um das Stimmungslicht bei einer bestimmten Farbe zu stoppen. Klatschen Sie noch einmal, um das Stimmungslicht wieder auszuschalten.

AUS -> weißes Licht -> Stimmungslicht (Farbwechsel) -> Stimmungslicht (ausgewählte Farbe) -> aus

Bei Auswahl der "HI" Empfindlichkeit des Tonsensors im 4. Punkt der Einstellung erhöht die Erkennungsdistanz auf 2,5 bis 3 Meter, jedoch wird die Uhr dadurch sehr empfindlich für Geräusche und wechselt die Farbe deutlich schneller.

Helligkeit der Anzeige und des weißen/farbigen Stimmungslichts einstellen

Drehen Sie den **TIME** Helligkeitsregler an der Rückseite der Uhr, um die Helligkeit der Anzeige anzupassen. Drehen Sie den **MOOD LIGHT** Helligkeitsregler an der Rückseite der Uhr, um die Helligkeit des Stimmungslichts anzupassen. Drehen Sie das gewählte Reglerad nach oben für eine höhere Helligkeit oder nach unten für eine geringere Helligkeit.

Problembehebung

Wenn Ihre Uhr eine falsche Zeit anzeigt oder nicht richtig funktioniert, was möglicherweise durch elektrostatische Entladung oder andere Störungen verursacht wird, dann ziehen Sie das Netzteil auf der Rückseite des Geräts ab, öffnen Sie den Batteriefachdeckel und nehmen Sie die Batterie heraus. Stecken Sie dann die Netzteil wieder ein und setzen Sie die Batterien unter Beachtung der richtigen +/- Polarität wieder ein. Ihr Gerät wird auf die Standardeinstellungen zurückgesetzt, und Sie müssen es erneut einstellen.

Technische Daten

Standardeinstellungen: -
Uhrzeit 0:00, 24HR Zeitformat
Empfindlichkeit des Schallsensors: LO

Pflege des Produkts

1. Stellen Sie Ihr Gerät auf eine stabile Oberfläche, weg von Quellen direkter Sonneneinstrahlung, übermäßiger Hitze oder Feuchtigkeit.
2. Schützen Sie Ihre Möbel, wenn Sie das Gerät auf eine natürliche Holz- und Lackoberfläche stellen, indem Sie ein Tuch oder Schutzmaterial zwischen dem Gerät und den Möbeln verwenden.
3. Reinigen Sie Ihr Gerät mit einem weichen, nur mit milder Seife und Wasser angefeuchteten Tuch. Stärkere Mittel wie z.B. Benzin, Verdünnern oder ähnliche Materialien können die Oberfläche des Geräts beschädigen. Stellen Sie sicher, dass das Gerät vor der Reinigung vom Netz getrennt wird.
4. Mischen Sie nicht alte und neue Batterien. Mischen Sie keine Alkali-, Standard- (Kohlenstoff-Zink) oder wiederaufladbare (Nickel-Cadmium) Akkus.
5. Wenn das Gerät über einen längeren Zeitraum, z.B. einen Monat oder länger, nicht benutzt wird, entfernen Sie die Batterien, um mögliche Korrosion zu vermeiden. Sollte das Batteriefach korrodiert oder verschmutzt sein, reinigen Sie das Fach gründlich und tauschen Sie die Batterien aus.
6. Öffnen Sie nicht das innere Gehäuse der Rückseite und verändern Sie keine Komponenten dieser Uhr.
7. Schließen Sie keine anderen AC/AC- oder AC/DC-Netzteile mit falschen technischen Daten oder falscher Spannung an.

Vorsichtsmaßnahmen

- Dieses Gerät ist ausschließlich für den Gebrauch in Innenräumen gedacht.
- Setzen Sie das Gerät nicht extremer Gewalteinwirkung oder Stößen aus.
- Setzen Sie das Gerät nicht hohen Temperaturen, direktem Sonnenlicht, Staub und Feuchtigkeit aus.
- Tauchen Sie das Gerät nicht in Wasser.
- Vermeiden Sie den Kontakt mit ätzenden Materialien.
- Werfen Sie das Gerät nicht ins Feuer. Es könnte explodieren.
- Öffnen Sie nicht das Gehäuse und manipulieren Sie nicht bauliche Bestandteile des Geräts.

Batterie-Sicherheitshinweise

- Verwenden Sie nur Alkali-Batterien, keine wiederaufladbaren Batterien.
- Legen Sie die Batterien unter Beachtung der Polarität (+/-) richtig ein.
- Ersetzen Sie stets einen vollständigen Batteriesatz.
- Mischen Sie niemals alte und neue Batterien.
- Entfernen Sie erschöpfte Batterien sofort.
- Entfernen Sie die Batterien bei Nichtnutzung.
- Laden Sie die Batterien nicht auf und werfen Sie sie nicht ins Feuer. Sie könnten explodieren.
- Bewahren Sie die Batterien nicht in der Nähe von Metallobjekten auf, da ein Kontakt einen Kurzschluss verursachen kann.
- Setzen Sie Batterien keinen hohen Temperaturen, extremer Feuchtigkeit oder direktem Sonnenlicht aus.

- Bewahren Sie Batterien außerhalb der Reichweite von Kindern auf. Verschlucken der Batterien kann zum Erstickten führen.

Verwenden Sie das Produkt ausschließlich für den vorgesehenen Zweck!

Hinweispflicht nach dem Batteriegesetz



Altbatterien gehören nicht in den Hausmüll. Wenn Batterien in die Umwelt gelangen, können diese Umwelt- und Gesundheitsschäden zur Folge haben. Sie können gebrauchte Batterien unentgeltlich bei ihrem Händler und Sammelstellen zurückgeben. Sie sind als Verbraucher zur Rückgabe von Altbatterien gesetzlich verpflichtet!

Hinweispflicht nach dem Elektronikgerätegesetz



Laut Elektro- und Elektronikgerätegesetz (ElektroG) gehört Elektroschrott nicht in den Hausmüll, sondern ist zu recyceln oder umweltfreundlich zu entsorgen. Entsorgen Sie ihr Gerät in einen Recycling Container oder an eine lokale Abfallsammelstelle.

Instruction manual – WS8086

Color changing LED quartz clock

Overview

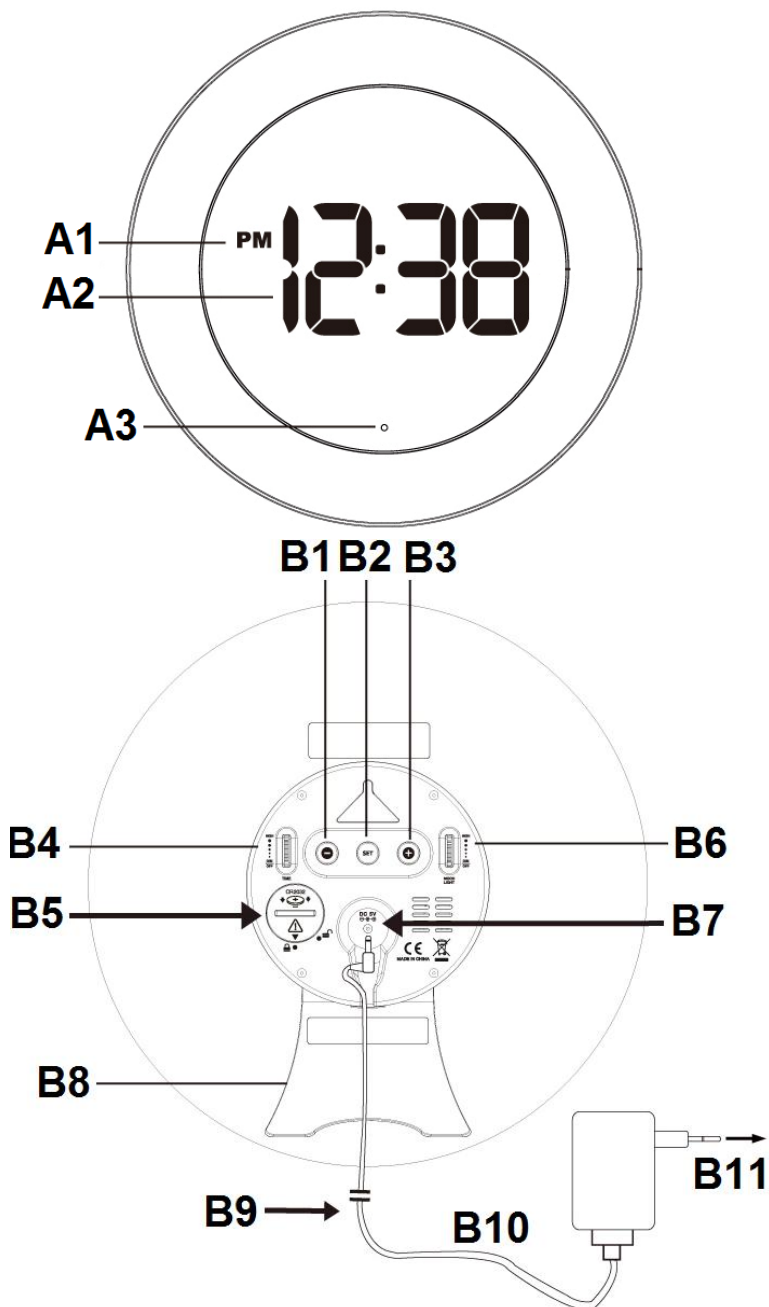

A. Front view / display

A1 – PM icon

A2 – Time

A3 – Sound sensor

B. Back view / buttons and parts

B1 – - / DOWN button

B2 – SET button

B3 – + / UP button

B4 – Display brightness rotary dial

B5 – Battery compartment

B6 – Mood light brightness rotary dial

B7 – DC power socket

B8 – Stand

B9 – 3- meter white power cable

B10 – AC/DC power adaptor

B11 – AC power socket

To power the clock

Plug in the 5V-1.2A AC/DC adaptor **HX075B-0501200-AG-001** (included) to an AC wall outlet and then the DC jack to the DC power socket on the back of your clock.

To install back-up batteries

Your clock requires 1 x CR2032 battery (not included) to provide backup power to it in the event of a temporary power interruption.

1. Place your clock face down on a flat and soft surface.
2. Use a coin to turn the battery cover anti-clockwise at the back of your unit.
3. Insert one new lithium cell “CR2032” battery into the battery compartment by observing the “+” polarity facing upward.
4. Replace the battery cover and turn clockwise to lock it.

If AC power is interrupted and backup batteries are being used, the time and all settings of your unit will be kept. The mood light does not function and the time display does not light up.

Wall mounting

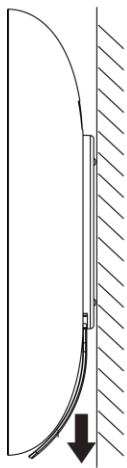

Stand

Table standing

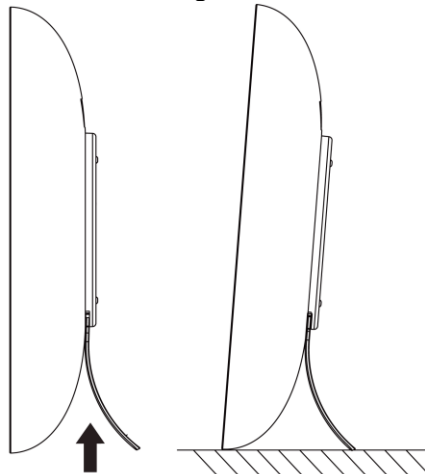

Stand

Slide down the stand and flip it into the desired direction. Insert it back into the opening on the lower part of the clock until you hear a click sound. The stand is now safely secured.

Setting time and sound sensor sensitivity (default time is at 0:00)

1. Press the **SET** button and the hour digit “0” flashes. Press + or - to set the hours. PM indicator will be on to indicate afternoon time. There is no AM indicator.
2. Press the **SET** button and the minute digits “00” flash. Press + or - to set the minutes. Press and hold + or - will accelerate setting at high speed.
3. Press the **SET** button and the time digits change to “24Hr” and flash. Press + or - to select “24Hr” or “12Hr” time format. When 12Hr time format is selected, “PM” LED appears.
4. Press the **SET** button and “LO” flashes, press + or - to select “OFF”, “HI” or “LO” sensitivity of the sound sensor.
5. Press the **SET** button to confirm and exit setting. The set time is displayed.

Note:

- Press and hold + or - will accelerate the setting process.
- The clock exits the set mode when no key is pressed for 10 seconds.

Using white light / mood light

At normal time display, face the clock up front at a distance of 1 meter. Clap your hands once to turn on the white mood light. Clap again to turn on the color changing mood light. Clap once again to stop the mood light at a particular color. Clap again to turn off the mood light.

Off -> white light -> mood light (changing color) -> mood light (fixed color) -> off

Selecting the “HI” sensitivity of the sound sensor in point 4 above will increase the distance to 2.5 to 3 meters but the clock will become very sensitive to sound and changes its color more frequently.

To adjust the brightness of the display and white / mood light

Rotate the **TIME** brightness dial at the back side of the clock to set display brightness. Rotate the **MOOD LIGHT** brightness dial at the back side of the clock to set mood light brightness. Turn the selected dial upward for higher brightness or downward for lower brightness.

Trouble shooting

If your clock displays irrelevant time or does not function properly, which maybe caused by electro-static discharge or other interference. Unplug the DC jack at the back of the unit, open the battery cover and take out the batteries. Then re-plug the DC jack and reinstall batteries by observing the correct +/- polarity. Your unit will be reset to default settings and you need to set it again.

Specifications

Default settings:-

Time	0:00, 24HR format
Sound sensor sensitivity	LO

Care of the product

1. Place your unit on a stable surface, away from sources of direct sunlight or excessive heat or moisture.
2. Protect your furniture when placing your units on a natural wood and lacquered finish by using a cloth or protective material between it and the furniture.
3. Clean your unit with a soft cloth moistened only with mild soap and water. Stronger agents such as Benzine, thinner or similar materials can damage the surface of the unit. Make sure the unit is unplugged before cleaning.

4. Do not mix old and new batteries. Do not mix alkaline, standard (carbon-zinc), or rechargeable (nickel-cadmium) batteries.
5. If the unit is not to be used for a prolonged period, such as a month or longer, remove the batteries to prevent possible corrosion. Should the battery compartment become corroded or dirty, clean the compartment thoroughly and replace the batteries.
6. Do not open the inner back case or tamper with any components of this clock.
7. Do not plug in any other AC/AC or AC/DC adaptor with incorrect specifications or voltage.

Precautions

- This main unit is intended to be used only indoors.
- Do not subject the unit to excessive force or shock.
- Do not expose the unit to extreme temperatures, direct sunlight, dust or humidity.
- Do not immerse in water.
- Avoid contact with any corrosive materials.
- Do not dispose this unit in a fire as it may explode.
- Do not open the inner back case or tamper with any components of this unit.

Batteries safety warnings

- Use only alkaline batteries, not rechargeable batteries.
- Install batteries correctly by matching the polarities (+/-).
- Always replace a complete set of batteries.
- Never mix used and new batteries.
- Remove exhausted batteries immediately.
- Remove batteries when not in use.
- Do not recharge and do not dispose of batteries in fire as the batteries may explode.
- Ensure batteries are stored away from metal objects as contact may cause a short circuit.
- Avoid exposing batteries to extreme temperature or humidity or direct sunlight.
- Keep all batteries out of reach from children. They are a choking hazard.

Use the product only for its intended purpose!

Consideration of duty according to the battery law



Old batteries do not belong to domestic waste because they could cause damages of health and environment. You can return used batteries free of charge to your dealer and collection points. As end-user you are committed by law to bring back needed batteries to distributors and other collecting points!

Consideration of duty according to the law of electrical devices



This symbol means that you must dispose of electrical devices separated from the General household waste when it reaches the end of its useful life. Take your unit to your local waste collection point or recycling centre. This applies to all countries of the European Union, and to other European countries with a separate waste collection system.

Guide d'utilisation – WS8086

Horloge à quartz LED à changement de couleur

Vue d'ensemble

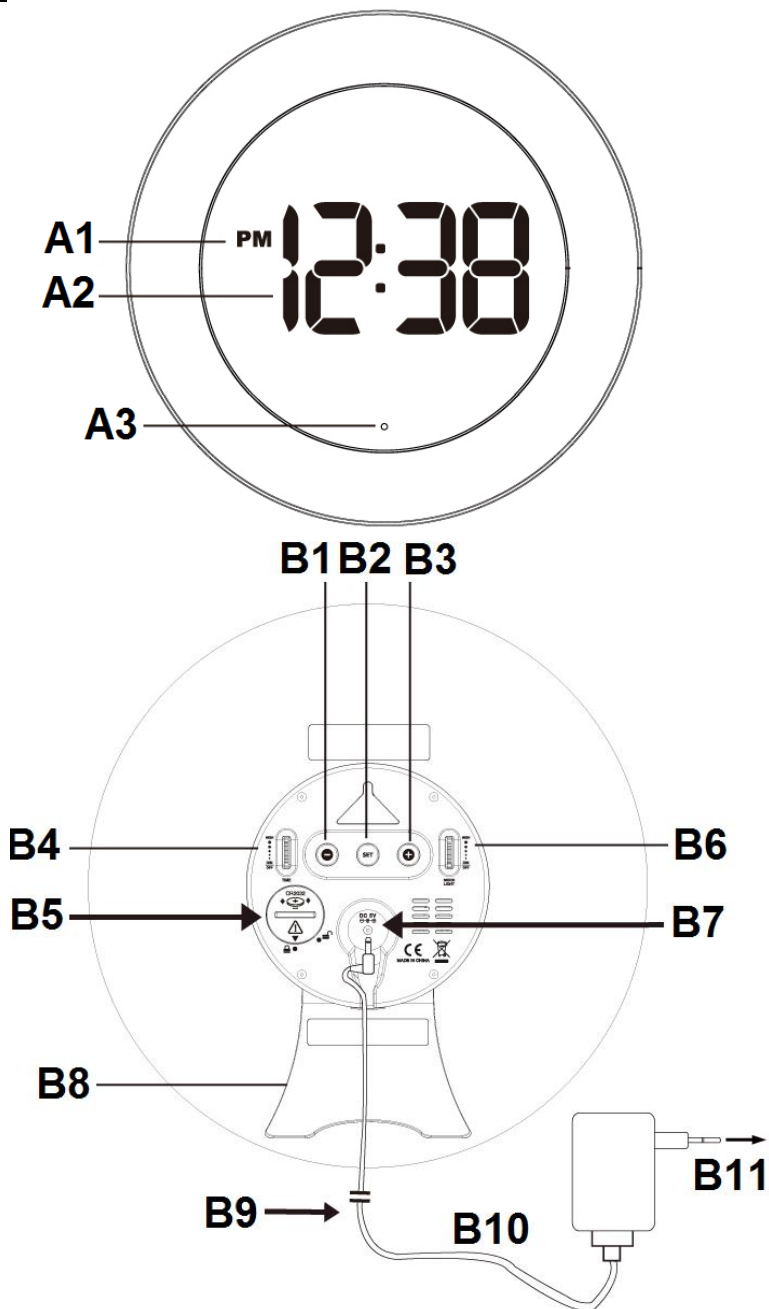

A. Vue avant/affichage

A1 – Icône PM

A3 - Capteur sonore

A2 - Heure

B. Vue arrière/touches et pièces

B1 – Touche -/DOWN

B3 – Touche +/UP

B5 – Compartiment à piles

B7 - Prise d'alimentation CC

B9 - Cordon d'alimentation blanc de 3 mètres

B11 - Prise d'alimentation secteur

B2 – Touche SET

B4 - Cadran rotatif de luminosité de l'affichage

B6 - Cadran rotatif de luminosité de la lumière d'ambiance

B8 - Support

B10 – Adaptateur secteur

Pour alimenter l'horloge

Branchez l'adaptateur secteur 5V-1,2A **HX075B-0501200-AG-001** (inclus) dans une prise secteur, puis la fiche CC dans la prise d'alimentation CC située à l'arrière de l'horloge.

Pour installer la pile de secours

L'horloge nécessite 1 pile CR2032 (non incluse) pour lui fournir une alimentation de secours en cas de coupure de courant temporaire.

1. Placez votre horloge face vers le bas sur une surface plane et lisse.
2. Utilisez une pièce de monnaie pour faire tourner le couvercle du compartiment de la pile derrière votre appareil dans le sens antihoraire.
3. Insérez une nouvelle pile bouton au lithium « CR2032 » dans le compartiment de la PILE en faisant en sorte que la polarité « + » soit tournée vers le haut.
4. Remettez le couvercle et tournez dans le sens horaire pour le verrouiller.

En cas de panne de courant, l'heure et tous les réglages de votre appareil seront conservés, si une pile de secours est installée. La lumière d'ambiance et l'affichage de l'heure ne marchent pas.

Support pour accrochage au mur

Support pour table

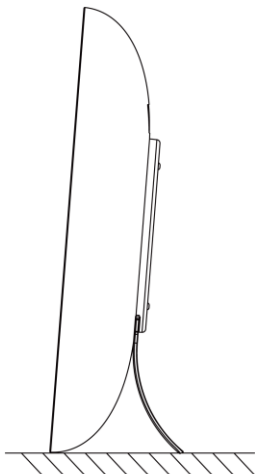
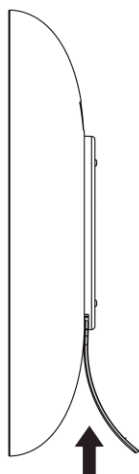
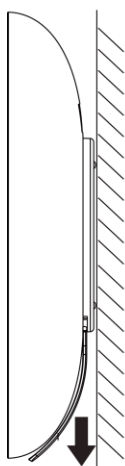

FR2

Support

Faites glisser le support vers le bas et le pivoter dans la direction souhaitée. Réinsérez-le dans l'ouverture sur la partie inférieure de l'horloge jusqu'à ce que vous entendiez un clic. Le support est maintenant bien fixé.

Support

Réglage de l'heure et de la sensibilité du capteur sonore (l'heure par défaut est 0:00)

1. Appuyez sur la touche **SET** et le chiffre des heures « **0** » se met à clignoter. Utilisez les touches +/- pour régler les heures. L'indicateur **PM** sera affiché pour indiquer l'heure de l'après-midi. Il n'y a pas d'indicateur AM.
2. Appuyez sur la touche **SET** et les chiffres des minutes « **00** » se mettent à clignoter. Utilisez les touches +/- pour régler les minutes. Maintenez appuyée la touche + ou - pour accélérer le réglage à une vitesse rapide.
3. Appuyez sur la touche **SET**, le format de l'heure passe à « **24Hr** » et se met à clignoter. Appuyez sur la touche + ou - pour sélectionner le format de l'heure « **24Hr** » ou « **12Hr** ». Lorsque le format de l'heure est 12Hr est sélectionné, le témoin « **PM** » apparaît.
4. Appuyez sur la touche **SET**, « **LO** » se met à clignoter, utilisez +/- pour sélectionner la sensibilité du capteur sonore « **OFF** », « **HI** » ou « **LO** ».
5. Appuyez sur la touche **SET** pour confirmer et quitter le réglage. L'heure définie sera affichée.

Remarque :

- Maintenez appuyée la touche + ou - pour accélérer le réglage.
- L'horloge quitte le mode réglage si aucune touche n'est appuyée pendant 10 secondes.

Utilisation de la lumière blanche/lumière d'ambiance

En mode affichage normal de l'heure, mettez-vous face à l'horloge à une distance d'un mètre. Frappez des mains une fois pour allumer la lumière d'ambiance blanche. Frappez à nouveau pour allumer la lumière d'ambiance de changement de couleur. Frappez à nouveau pour arrêter la lumière d'ambiance à une couleur particulière. Frappez à nouveau pour éteindre la lumière d'ambiance.

Éteinte -> lumière blanche -> lumière d'ambiance (changement de couleur) -> lumière d'ambiance (couleur fixe) -> éteinte

La sélection de la sensibilité « » du capteur sonore au point 4 ci-dessus augmente la distance à 2,5-3 mètres, mais l'horloge devient très sensible au son et change plus fréquemment de couleur.

Pour régler la luminosité de l'affichage et la lumière blanche/d'ambiance

Tournez le cadran de luminosité **TIME** situé à l'arrière de l'horloge pour régler la luminosité de l'affichage.

Tournez le cadran de luminosité **MOOD LIGHT** situé à l'arrière de l'horloge pour régler la luminosité de la lumière d'ambiance.

Si vous tournez le cadran vers le haut la luminosité augmente, vers le bas la luminosité diminue.

Dépannage

Si votre horloge affiche l'heure de façon erronée ou ne fonctionne pas correctement, ce qui peut être causé par une décharge électrostatique ou d'autres interférences. Débranchez la fiche CC à l'arrière de l'unité, ouvrez le couvercle du compartiment à pile et retirez la pile. Rebranchez ensuite la prise CC et réinstallez les piles en respectant la polarité +/- . Les réglages par défaut de l'horloge seront rétablis mais vous devez effectuer à nouveau les réglages personnalisés.

Spécifications

Réglages par défaut :-

Heure

0:00, format 24HR

FR3

Entretien du produit

1. Placez votre radioréveil sur une surface stable, loin de la lumière directe du soleil et des sources de chaleur excessive et à l'abri de l'humidité.
2. Placez un tissu ou un matériau protecteur entre vos appareils et un mobilier en bois naturel pour le protéger.
3. Ne nettoyez votre appareil qu'avec un chiffon doux imbibé d'eau savonneuse. Les produits de nettoyage puissants, tels que diluant, benzène ou matières similaires peuvent endommager la surface de l'appareil. Assurez-vous que l'appareil est débranché avant de le nettoyer.
4. Ne mélangez pas des piles usagées et des piles neuves. Ne mélangez pas des piles alcalines, standard (carbone-zinc) et piles rechargeables (nickel-cadmium).
5. Enlevez toujours les piles si l'appareil ne va pas être utilisé pendant un mois ou plus. Si le compartiment à pile devient corrodé ou sale, nettoyez-le à fond et remplacez la pile.
6. N'ouvrez pas le panneau arrière et n'apportez aucune modification aux composants de cette unité.
7. N'utilisez que l'adaptateur secteur fourni sur un réseau de mêmes spécifications ou tension.

Précautions

- Cet appareil n'est destiné qu'à une utilisation intérieure.
- Ne soumettez pas l'appareil à une force ou à un choc excessif.
- N'exposez pas l'appareil à la lumière directe du soleil, à des températures extrêmes, à l'humidité ou à la poussière.
- Ne plongez pas l'appareil dans l'eau.
- Évitez de le mettre en contact avec des matériaux corrosifs.
- Ne jetez pas cet appareil au feu, il risque d'exploser.
- N'ouvrez pas le panneau arrière et n'apportez aucune modification aux composants de cette unité.

Avertissements de sécurité concernant les piles

- Utilisez uniquement des piles alcalines non rechargeables.
- Installez les piles en respectant les polarités (+/-).
- Remplacez toujours toutes les piles en même temps.
- Ne mélangez pas des piles usagées avec des piles neuves.
- Lorsque les piles sont déchargées, les retirer immédiatement de l'appareil.
- Retirez les piles lorsque vous n'allez pas utiliser l'appareil.
- N'essayez pas de recharger des piles qui ne sont pas rechargeables et ne jetez aucune pile au feu, elle risque d'exploser.
- Rangez vos piles de façon à ce qu'aucun objet métallique ne puisse causer de court-circuit.
- Évitez d'exposer les piles à des températures extrêmes, à l'humidité ou à la lumière directe du soleil.
- Conservez vos piles hors de la portée des enfants. Elles présentent un risque d'étouffement.

N'utilisez cet appareil que pour l'usage auquel il est destiné !

Obligation légale concernant la mise au rebut des piles



Ne jetez pas les piles usagées avec les ordures ménagères, car elles sont nuisibles à la santé et à l'environnement. Vous pouvez ramener les piles usagées sans frais à votre revendeur et aux points de collecte. En tant que consommateur, vous êtes obligé par la loi de ramener les piles usagées aux revendeurs et aux points de collecte !

Respect de l'obligation de la loi sur les appareils électriques



Ce symbole signifie que les appareils électriques ne doivent pas être jetés aux ordures ménagères à la fin de leur vie utile. Ramenez votre appareil à un point de collecte de déchets ou à un centre de recyclage local. Ceci s'applique à tous les pays de l'Union européenne et aux autres pays européens disposant d'un système de collecte sélectif des déchets.

Manual de instrucciones – WS8086

Reloj de cuarzo LED que cambia de color

Vista general

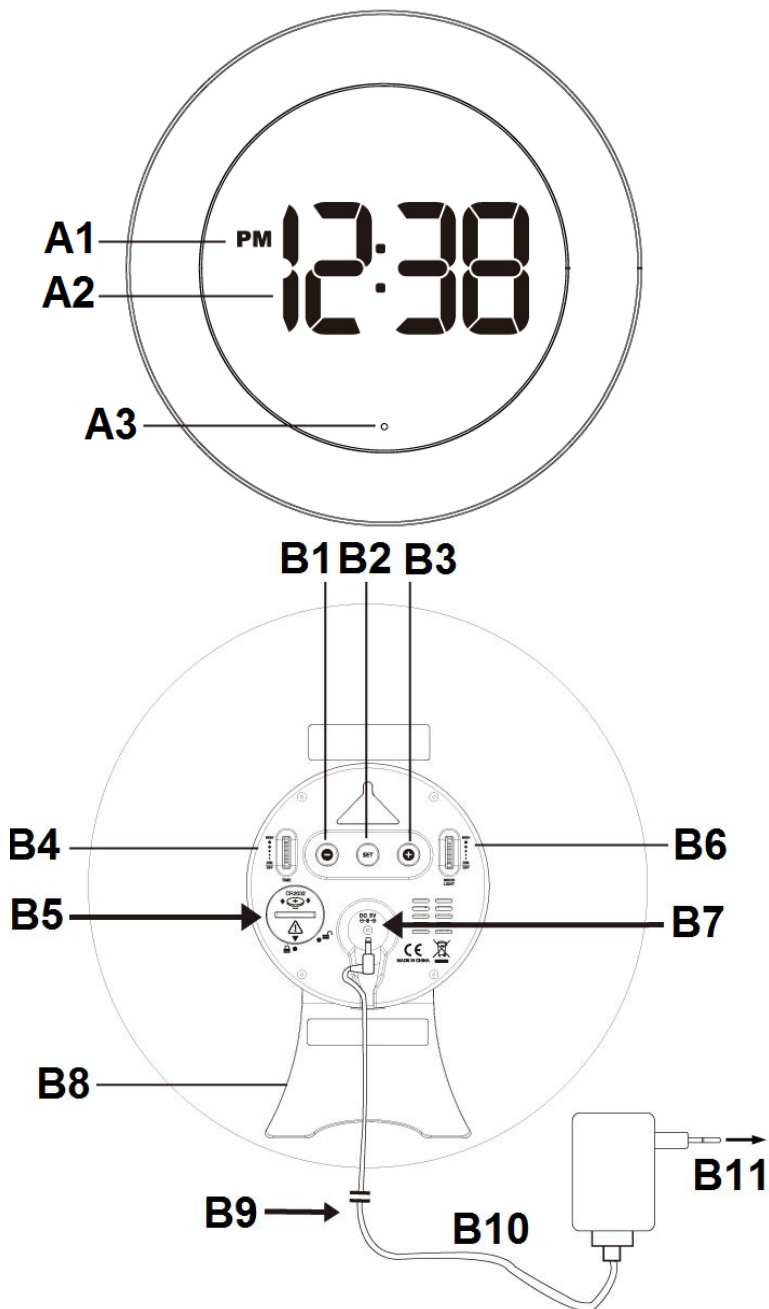

A. Vista delantera / pantalla

A1 – Icono PM

A3 – Sensor de sonido

A2 – Hora

B. Vista posterior / botones y partes

B1 – Botón -/DOWN

B3 – Botón +/UP

B5 – Compartimento de las pilas

B7 – Toma de alimentación CC

B9 – Cable de alimentación blanco de 3 metros

B11 – Toma de alimentación CA

B2 – Botón SET

B4 – Dial rotatorio de brillo de la pantalla

B6 – Dial rotatorio de brillo de luz de modo

B8 – Soporte

B10 – Adaptador de alimentación CA/CC

Alimentar el reloj

Conecte el adaptador 5 V – 1,2 A CA/CC **HX075B-0501200-AG-001** (incluido) a una toma de pared CA y después, la toma de alimentación CC a la toma CC situada en la parte posterior de la unidad.

Instalar las pilas de respaldo

El reloj requiere 1 pila CR2032 (no incluida) para proporcionar alimentación de soporte en caso de una interrupción de alimentación temporal.

1. Coloque el reloj boca abajo sobre una superficie plana y suave.
2. Use una moneda para girar en sentido antihorario la cubierta de la pila situada en la parte posterior de la unidad.
3. Inserte una pila nueva de celdas de litio “CR2032” en el compartimento de las pilas observando la polaridad “+” colocada hacia arriba.
4. Vuelva a colocar la cubierta de las pilas y gírela en sentido horario para bloquearla.

Si se interrumpe la alimentación CA y se están usando las baterías de respaldo, se mantendrá la hora y toda la configuración de su unidad. La luz de modo no funciona y la pantalla horaria no se ilumina.

Montaje en pared

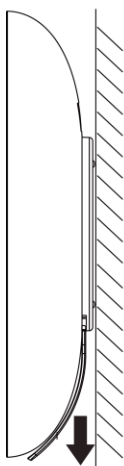

Soporte de mesa

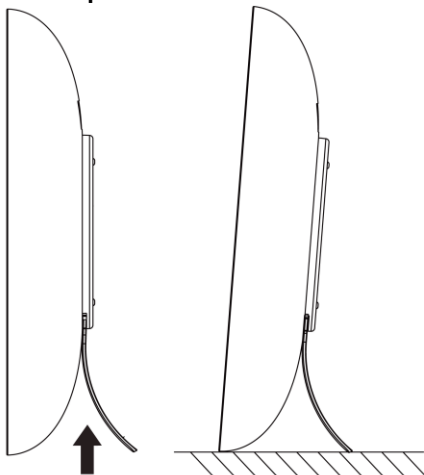

ES2

Soporte

Soporte

Deslice hacia abajo el soporte y dele la vuelta en la dirección que desee. Vuélvalo a insertar en la apertura en la parte inferior del reloj hasta que oiga un clic. El soporte está ahora asegurado firmemente.

Configurar la hora y la sensibilidad del sensor de sonido (la hora predeterminada es 0:00)

1. Pulse el botón **SET** y los dígitos de las horas “**0**” parpadean. Pulse **+ o -** para configurar las horas. El indicador PM estará encendido para indicar la hora vespertina. No aparecerá el indicador AM.
2. Pulse el botón **SET** y los dígitos de los minutos “**00**” parpadean. Pulse **+ o -** para configurar los minutos. Mantener pulsado **+ o -** acelerará la configuración a alta velocidad.
3. Pulse el botón **SET** y los dígitos de la hora cambian a “**24Hr**” y parpadean. Pulse **+ o -** para seleccionar el formato horario de “24Hr” o “12Hr”. Cuando se selecciona el formato horario de 12 Horas, aparece en la pantalla LED “**PM**”.
4. Pulse el botón **SET** y “**LO**” parpadea; pulse **+ o -** para seleccionar la sensibilidad del sensor de sonido “**OFF**”, “**HI**” o “**LO**”.
5. Pulse el botón **SET** para confirmar y salir de la configuración. Se muestra la hora configurada.

Nota:

- Mantener pulsado **+ o -** acelerará el proceso de ajuste.
- El reloj sale del modo configuración cuando no se pulsa ninguna tecla durante 10 segundos.

Uso de la luz blanca / luz de modo

En la pantalla horaria normal, colóquese delante del reloj a una distancia de 1 metro. Dé una palmada para encender la luz de modo blanca. Dé una palmada otra vez para encender la luz de modo de color cambiante. Dé una palmada otra vez para detener la luz de modo en un color particular. Dé una palmada otra vez para apagar la luz de modo.

Desconectado -> luz blanca -> luz de modo (color cambiante) -> luz de modo (color fijo) -> desconectado

Seleccionar la sensibilidad “” del sensor de sonido en el punto 4 o superior aumentará la distancia a 2,5 o 3 metros pero el reloj se volverá muy sensible y los cambios de color serán más frecuentes.

Ajustar el brillo de la pantalla y la luz blanca / modo

Gire el dial de brillo **TIME** situado en la parte trasera del reloj para configurar el brillo de la pantalla.

Gire el dial de brillo **MOOD LIGHT** situado en la parte trasera del reloj para configurar el brillo de la luz de modo.

Gire el dial seleccionado hacia arriba para obtener más brillo o hacia abajo para obtener menor brillo.

Resolución de problemas

Si su reloj muestra una hora sin sentido o no funciona correctamente, lo cual puede deberse a una descarga electrostática o a otro tipo de interferencias. Desenchufe la toma CC situada en la parte trasera de la unidad, abra la cubierta de las pilas y extraiga las pilas. Posteriormente, vuelva a conectar la toma CC y vuelva a instalar las pilas observando la polaridad correcta +/- . Su unidad reiniciará la configuración predeterminada de fábrica y deberá ajustarla de nuevo.

Especificaciones

Configuración por defecto:-

Hora

0:00, formato 24 horas

Cuidado del producto

1. Coloque la unidad sobre una superficie estable, alejada de la luz solar directa o de fuentes de calor o humedad excesivos.
2. Proteja el mobiliario cuando coloque la unidad sobre madera natural y acabados lacados usando un paño o material protector entre la misma y el mobiliario.
3. Limpie la unidad con un paño suave humedecido con jabón neutro y agua. Los agentes más fuertes como el benceno, disolventes o materiales similares pueden dañar la superficie de la unidad. Asegúrese de que la unidad esté desconectada antes de limpiarla.
4. No mezcle pilas antiguas y nuevas. No mezcle pilas alcalinas, estándares (carbono-cinc), o pilas recargables (níquel-cadmio).
5. Si la unidad no va a usarse durante un periodo prolongado de tiempo, como un mes o más, retire las pilas para evitar una posible corrosión. En caso de que el compartimento de las pilas esté corroído o sucio, limpie bien el compartimento y sustituya las pilas.
6. No abra la carcasa posterior interna o la obstruya con cualquier componente de este reloj.
7. No conecte ningún otro adaptador CA/CA o CA/CC con especificaciones o tensión incorrectas.

Precauciones

- La unidad principal está diseñada solamente para interiores.
- No golpee la unidad ni la someta a una fuerza excesiva.
- No exponga la unidad a temperaturas extremas, luz directa del sol, polvo o humedad.
- No la sumerja en el agua.
- Evite que entre en contacto con materiales corrosivos.
- No se deshaga de la unidad arrojándola al fuego, ya que podría explotar.
- No abra la carcasa posterior interna ni altere ningún componente de la unidad.

Advertencias de seguridad sobre las pilas

- Use solamente pilas alcalinas, no use pilas recargables.
- Instale las pilas correctamente, haciendo coincidir las polaridades (+/-).
- Cambie siempre el juego completo de pilas.
- Nunca mezcle baterías usadas y nuevas.
- Quite las pilas agotadas de inmediato.
- Quite las pilas cuando no se utilicen.
- No las recargue ni las deseche en el fuego, ya que podrían explotar.
- Asegúrese de que las pilas estén almacenadas lejos de objetos metálicos, ya que el contacto con ellos puede causar un cortocircuito.
- Evite exponer las pilas a temperaturas extremas, a la humedad o a la luz solar directa.
- Mantenga todas las pilas lejos del alcance de los niños. Presentan un peligro de asfixia.

¡Use el producto únicamente para la finalidad prevista!

Consideración de obligaciones según las leyes sobre pilas



No se debe eliminar las pilas usadas con los residuos domésticos porque podrían ser perjudiciales para la salud y el medio ambiente. Puede devolver las pilas usadas sin cargo alguno a su distribuidor y puntos de recogida. ¡Como usuario final, tiene la obligación de devolver las pilas que utilice a su distribuidor y otros puntos de recogida!

Consideración de obligaciones según las leyes sobre dispositivos electrónicos



Este símbolo indica que debe eliminar los dispositivos eléctricos independientemente de los residuos domésticos generales cuando lleguen al final de su vida útil. Lleve su unidad a su punto de recogida selectiva de basura o al centro de reciclaje de su localidad. Esto es de aplicación en todos los países de la Unión Europea, y en otros países no europeos con sistema de recogida selectiva de basuras.

Gebbruikshandleiding – WS8086

LED-kwartsklok met kleurwisseling

Overzicht

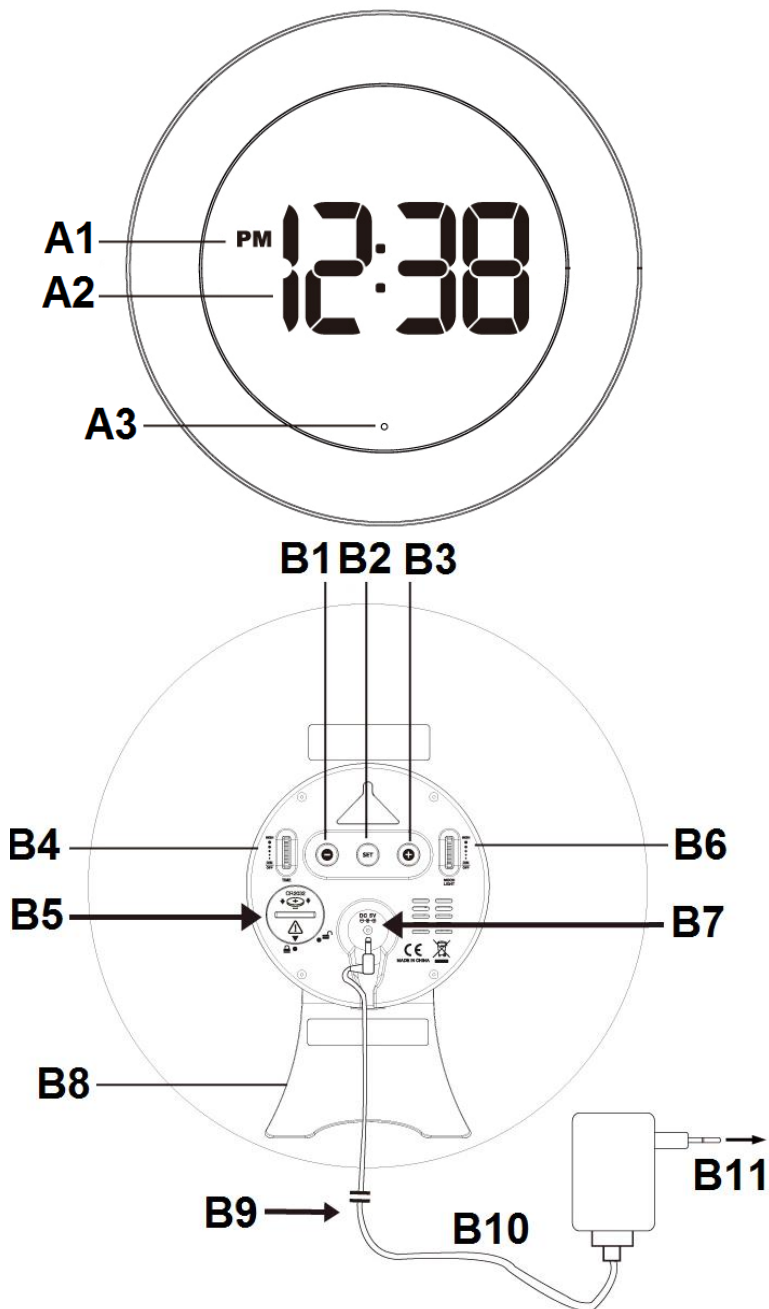

A. Vooraanzicht/display

A1 – Pictogram PM

A3 – Geluidssensor

A2 – Tijd

B. Achteraanzicht/knoppen en onderdelen

B1 – Knop -/DOWN

B3 – Knop +/UP

B5 – Batterijvak

B7 – DC-voedingsaansluiting

B9 – 3 meter wit netsnoer

B11 – AC-voedingsaansluiting

B2 – Knop SET

B4 – Draaiknop helderheid display

B6 – Draaiknop helderheid sfeerlicht

B8 – Steun

B10 – AC/DC-voedingsadapter

Inschakelen van de klok

Steek de 5 V-1,2 A AC/DC-adapter **HX075B-0501200-AG-001** (meegeleverd) in een stopcontact en vervolgens de DC-stekker in de DC-voedingsaansluiting aan de achterkant van uw klok.

Installeren van de back-up-batterijen

Uw klok heeft 1x CR2032-batterij (niet inbegrepen) nodig om back-upvoeding te leveren in het geval van een tijdelijke stroomonderbreking.

1. Plaats uw klok naar beneden gericht op een vlakke en zachte ondergrond.
2. Gebruik een muntje om het batterijklepje aan de achterkant van de batterij naar links te draaien.
3. Plaats een nieuwe 'CR2032' lithium batterijcel in het batterijvakje, met de '+'-polariteit omhoog gericht.
4. Plaats het batterijklepje terug en draai het naar rechts om het te vergrendelen.

Als de AC-voeding wordt onderbroken en u gebruikt reservebatterijen, worden de tijd en instellingen van uw apparaat behouden. Het sfeerlicht functioneert niet en de tijdweergave licht niet op.

Wandmontage

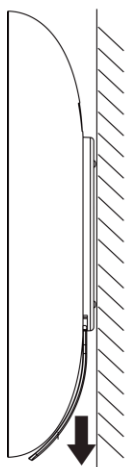

Steun

Tafelsteun

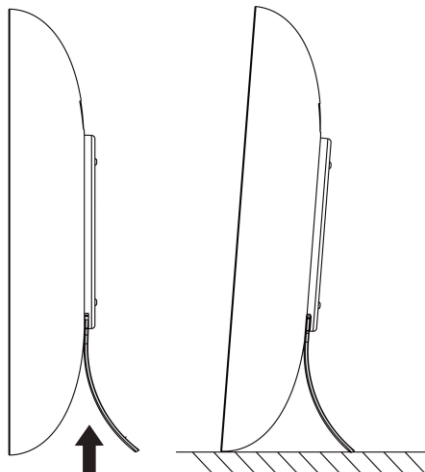

Steun

Schuif de steun omlaag en draai deze in de gewenste richting. Steek het terug in de opening aan de onderkant van de klok totdat u een klikgeluid hoort. De steun is nu veilig bevestigd.

Tijd en gevoeligheid van de geluidssensor instellen (standaardtijd is 0:00)

1. Druk op de knop **SET** en de uuraanduiding “**0**” knippert. Druk op **+** of **-** om de uren in te stellen. PM-indicator is aan om middagtijd aan te geven. Er is geen AM-indicator.
2. Druk op de knop **SET** en de minuutaanduiding “**00**” knippert. Druk op **+** of **-** om de minuten in te stellen. Houd **+** of **-** ingedrukt en de instelling zal op hoge snelheid versnellen.
3. Druk op de knop **SET** en de tijdaanduiding verandert in “**24Hr**” en knippert. Druk op **+** of **-** om het tijdformaat “24Hr” of “12Hr” te selecteren. Wanneer het 12-uurs tijdformaat is geselecteerd, dan verschijnt de LED “**PM**”.
4. Druk op de knop **SET** en “**LO**” knippert, druk op **+** of **-** om de gevoeligheid “**OFF**”, “**HI**” of “**LO**” van de geluidssensor te selecteren.
5. Druk op de knop **SET** om te bevestigen en de instelling te verlaten. De ingestelde tijd wordt weergegeven.

Opmerking:

- Houd **+** of **-** ingedrukt en het instelproces zal versnellen.
- De klok verlaat de instelmodus wanneer er gedurende 10 seconden geen toets wordt ingedrukt.

Wit licht/sfeerlicht gebruiken

Ga bij normale tijdsweergave op een afstand van 1 meter voor de klok staan. Klap eenmaal in uw handen om het witte sfeerlicht aan te zetten. Klap nogmaals om de kleurwisseling van het sfeerlicht aan te zetten. Klap nogmaals om het sfeerlicht bij een bepaalde kleur te stoppen. Klap nogmaals om het sfeerlicht uit te zetten.

Uit -> wit licht -> sfeerlicht (kleurwijziging) -> sfeerlicht (vaste kleur) -> uit

Wanneer de gevoeligheid “” van de geluidssensor in punt 4 hierboven wordt geselecteerd, dan zal de afstand worden vergroot tot 2,5 tot 3 meter, maar de klok zal erg gevoelig voor geluid worden en zal vaker van kleur veranderen.

De helderheid van het display en wit/sfeerlicht aanpassen

Draai aan de helderheidsknop **TIME** aan de achterkant van de klok om de helderheid van het display in te stellen.

Draai aan de helderheidsknop **MOOD LIGHT** aan de achterkant van de klok om de helderheid van sfeerlicht in te stellen.

Draai de geselecteerde draaiknop omhoog voor hogere helderheid of omlaag voor lagere helderheid.

Probleemoplossing

Als uw klok een verkeerde tijd weergeeft of niet goed werkt, kan dit liggen aan elektrostatische ontlading of andere interferenties. Koppel de DC-aansluiting aan de achterkant van het apparaat los, open het batterijvak en verwijder de batterijen. Koppel de DC-aansluiting vervolgens weer vast en plaats de batterijen terug met de juiste +/- polariteit. Uw apparaat zal nu zijn teruggesteld op de standaard instellingen en moet opnieuw worden ingesteld.

Specificaties

Standaard instellingen:-

Tijd	0:00, 24-uurs formaat
Gevoeligheid geluidssensor	LO

Onderhoud van het product

1. Plaats het apparaat op een stabiel oppervlak, uit de buurt van direct zonlicht of overmatige hitte of vocht.
2. Leg een kleedje of ander beschermend materiaal tussen het meubilair en uw apparaat om natuurlijk hout of laklaagjes te beschermen.
3. Reinig uw apparaat met een zacht doekje, alleen vochtig met milde zeep en wat water. Sterkere schoonmaakmiddelen zoals benzine, verdunner of vergelijkbare materialen kunnen het oppervlak van het apparaat beschadigen. Haal de stekker uit het stopcontact voordat u het apparaat reinigt.
4. Mix geen oude en nieuwe batterijen. Mix geen alkaline, standaard (zink-koolstof) of oplaadbare (nikkel-cadmium) batterijen.
5. Verwijder de batterij als u het apparaat voor langere tijd, zoals een maand of langer, niet gebruikt om mogelijke corrosie te voorkomen. Indien de batterijhouder verroest of vuil is, dient u het compartiment grondig schoon te maken en de batterij te vervangen.
6. Open het binnenste vak niet en saboteer de andere onderdelen van deze klok niet.
7. Sluit geen andere AC/AC- of AC/DC-adapter aan met de verkeerde specificaties of spanning.

Voorzorgsmaatregelen

- Het hoofdapparaat is uitsluitend bestemd voor gebruik binnenshuis.
- Stel het apparaat niet bloot aan overmatige krachten of schokken.
- Stel het apparaat niet bloot aan extreme temperaturen, direct zonlicht, stof of vochtigheid.
- Dompel het apparaat niet onder in water.
- Laat het niet in contact komen met bijtende materialen.
- Stel het apparaat niet bloot aan open vuur, omdat het kan exploderen.
- Open de behuizing niet, en wijzig geen enkel onderdeel van dit apparaat.

Veiligheidswaarschuwingen batterijen

- Gebruik uitsluitend alkaline batterijen, geen herlaadbare batterijen.
- Neem bij het plaatsen van de batterijen de juiste polariteit in acht (+/-).
- Vervang altijd alle batterijen tegelijk.
- Gebruik nooit nieuwe en gebruikte batterijen door elkaar.
- Verwijder lege batterijen onmiddellijk.
- Verwijder de batterijen als het toestel niet wordt gebruikt.
- Herlaad de batterijen niet en gooi ze niet in vuur: de batterijen zouden kunnen ontploffen.
- Zorg ervoor dat de batterijen uit de buurt van metalen voorwerpen worden bewaard, omdat hierdoor kortsluiting kan ontstaan.
- Stel batterijen niet bloot aan extreme temperaturen, vochtigheid of direct zonlicht.
- Houd alle batterijen buiten bereik van kinderen. Er bestaat gevaar van verstikking.

Gebruik dit product uitsluitend voor het doel waarvoor het is bedoeld!

Neem wettelijke heffingen in verband met de afvoer van batterijen in aanmerking

Oude batterijen behoren niet to het huishoudelijk afval, omdat deze schade aan de gezondheid en het milieu kunnen veroorzaken. U kunt gebruikte batterijen kosteloos inleveren bij uw dealer of inzamelpunten. U bent als eindgebruiker wettelijk verplicht verbruikte batterijen in te leveren bij distributeurs of andere inzamelpunten.



Houd rekening met heffingen in het kader van wetgeving m.b.t. het afvoeren van elektrische apparatuur.



Dit symbool betekent dat u elektrische apparaten aan het eind van hun levensduur gescheiden van het algemene huishoudelijke afval moet afvoeren. Lever uw apparaat in bij een plaatselijk inzamelpunt voor afvalverwerking of bij een recyclingcentrum. Dit geldt voor alle landen in de Europese Unie, en voor andere Europese landen met inzamelsystemen voor gescheiden afval.

Manuale di istruzioni – WS8086

Orologio al quarzo a LED con variazione di colore

Panoramica

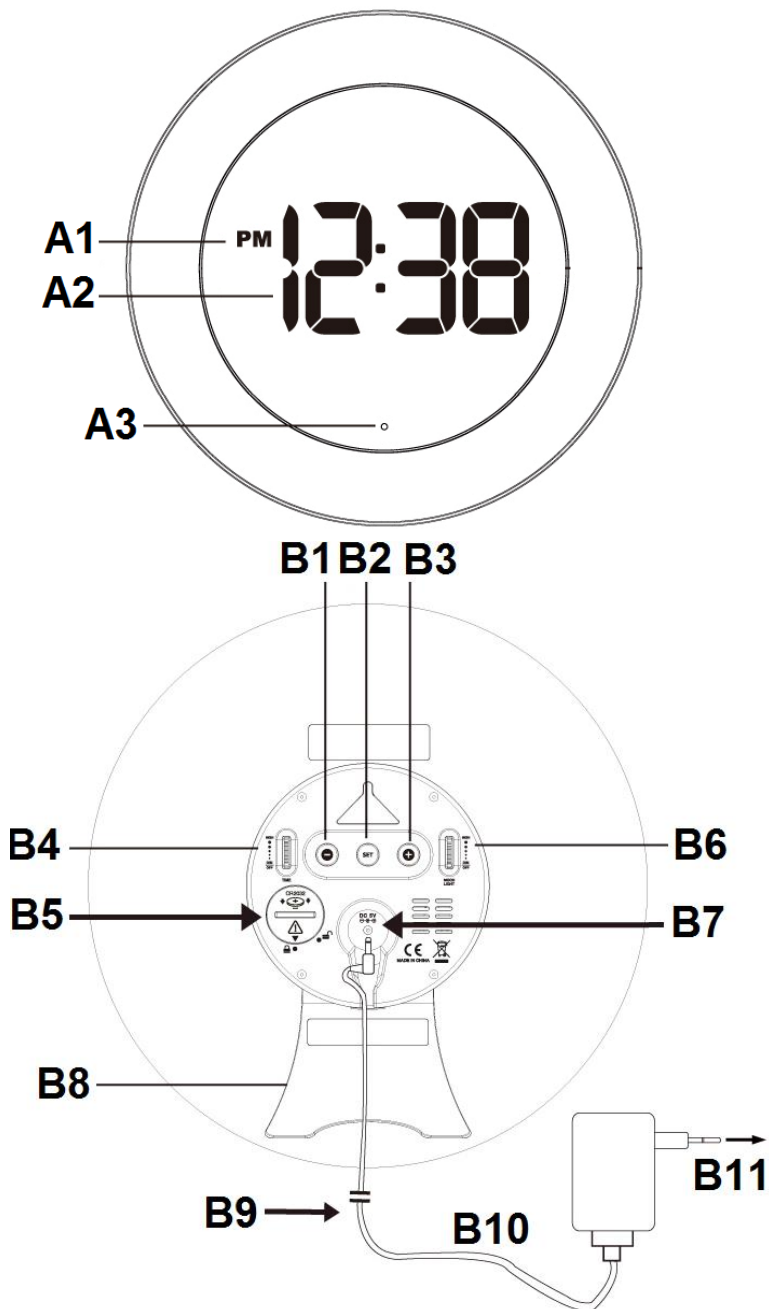

A. Vista frontale/display

A1 – Icona PM

A3 – Sensore audio

A2 – Orario

B. Vista posteriore/pulsanti e parti

B1 – Pulsante -/DOWN

B3 – Pulsante +/UP

B5 – Vano batteria

B7 – Presa di alimentazione CC

B9 – Cavo di alimentazione bianco da 3 m

B11 – Presa di alimentazione CA

B2 – Pulsante SET

B4 – Rotella luminosità display

B6 – Rotella luminosità luce di atmosfera

B8 – Supporto

B10 – Adattatore di alimentazione CA/CC

Accensione dell'orologio

Collegare l'adattatore 5V-1,2A CA/CC **HX075B-0501200-AG-001** (incluso) a una presa a muro CA e poi il jack CC alla presa di alimentazione CC sul retro dell'orologio.

Installazione delle batterie di riserva

L'orologio richiede una batteria CR2032 (non inclusa) per fornire alimentazione di riserva in caso di interruzione temporanea dell'alimentazione.

1. Posizionare l'orologio a faccia in giù su una superficie piana e morbida.
2. Usare una moneta per girare il coperchio della batteria in senso antiorario sul retro della propria unità.
3. Inserire una nuova batteria al litio "CR2032" nel vano batteria osservando la polarità "+" rivolta verso l'alto.
4. Riposizionare il coperchio della batteria e ruotare in senso orario per bloccarlo.

Se l'alimentazione CA è interrotta e le batterie di riserva sono in uso, l'orario e tutte le impostazioni della propria unità sono mantenute. La luce di atmosfera non funziona e il display dell'orario non si accende.

Montaggio a parete

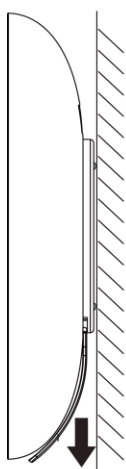

Supporto

Supporto da tavolo

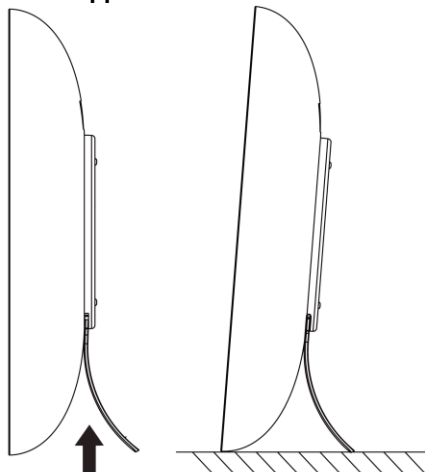

Supporto

Far scorrere il supporto verso il basso e inclinarlo nella posizione desiderata. Reinserirlo nell'apertura sulla parte inferiore dell'orologio fino a quando non si sente un clic. Il supporto è ora fissato in modo sicuro.

Impostazione orario e sensibilità sensore audio (orario predefinito è 0:00)

1. Premere il pulsante **SET** e la cifra dell'ora "0" lampeggia. Premere + o - per impostare le ore. Indicatore PM si accende per indicare l'orario pomeridiano. Non c'è nessun indicatore AM.
2. Premere il pulsante **SET** e le cifre dei minuti "00" lampeggiano. Premere + o - per impostare i minuti. Premere e tenere premuto + o - per accelerare l'impostazione ad alta velocità.
3. Premere il pulsante **SET** e le cifre dell'orario passano a "24Hr" e lampeggiano. Premere + o - per selezionare il formato orario "24Hr" o "12Hr". Quando è selezionato il formato orario 12 ore, appare il LED "PM".
4. Premere il pulsante **SET** e "LO" lampeggia, premere + o - per selezionare la sensibilità "OFF", "HI" o "LO" del sensore audio.
5. Premere il pulsante **SET** per confermare e uscire dall'impostazione. L'orario impostato è visualizzato.

Nota:

- Premere e tenere premuto + o - per accelerare il processo di impostazione.
- L'orologio esce dalla modalità di impostazione se non è premuto alcun tasto per 10 secondi.

Uso della luce bianca/luce di atmosfera

In display orario normale, porsi davanti all'orologio a una distanza di 1 m. Battere le mani una volta per accendere la luce di atmosfera bianca. Battere nuovamente le mani per accendere la luce di atmosfera che cambia colore. Battere le mani ancora una volta per arrestare la luce di atmosfera a un colore in particolare. Battere nuovamente le mani per spegnere la luce di atmosfera.

Off -> luce bianca -> luce di atmosfera (colore che cambia) -> luce di atmosfera (colore fisso) -> off

Selezionando la sensibilità "" del sensore audio nel punto 4 in alto aumenterà la distanza da 2,5 a 3 metri, ma l'orologio diventa molto sensibile al suono e cambia il suo colore molto frequentemente.

Regolare la luminosità del display e la luce bianca/di atmosfera

Ruotare la rotella della luminosità **TIME** sul lato posteriore dell'orologio per impostare la luminosità del display.

Ruotare la rotella della luminosità **MOOD LIGHT** sul lato posteriore dell'orologio per impostare la luminosità della luce di atmosfera.

Ruotare la rotella selezionata verso l'alto per una luminosità più alta o verso il basso per una luminosità più bassa.

Risoluzione dei problemi

Se l'orologio fa apparire un orario incongruo o non funziona correttamente, la causa potrebbero essere scariche elettrostatiche o altre interferenze. Scollegare il jack CC sul retro dell'unità, aprire il coperchio della batteria ed estrarre le batterie. Quindi ricollegare il jack CC e reinstallare le batterie osservando la corretta polarità +/- . L'unità tornerà alle impostazioni predefinite e bisognerà impostarla di nuovo.

Caratteristiche tecniche

Impostazioni predefinite:-

Ora

0:00, formato 24 ore

Manutenzione del prodotto

1. Porre l'unità su una superficie stabile, lontano da luce solare diretta o calore o umidità eccessiva.
2. Quando si posiziona l'unità su mobili in legno naturale e finiture laccate, proteggerne la superficie di appoggio, interponendo un panno o altro materiale protettivo.
3. Pulire l'unità con un panno morbido bagnato solo con detergente neutro e acqua. Agenti più forti come Benzine, solventi o altre sostanze simili possono danneggiare la superficie dell'unità. Assicurarsi che l'unità sia scollegata prima della pulizia.
4. Non utilizzare insieme batterie vecchie e nuove. Non mischiare batterie alcaline, standard (carbone-zinco) o ricaricabili (nickel-cadmio).
5. Se l'unità non è utilizzata per un periodo prolungato, un mese o più, rimuovere le batterie per prevenire la possibile corrosione. Se il vano batteria si corrode o si sporca, pulirlo a fondo e sostituire le batterie.
6. Non aprire l'alloggiamento posteriore interno né alterare componenti di questo orologio.
7. Non collegare nessun altro adattatore CA/CA o CA/CC con le specifiche o tensione errati.

Precauzioni

- L'unità principale è destinata solo all'uso in ambienti interni.
- Non esporre l'unità a forza eccessiva o shock.
- Non esporre l'unità a temperature estreme, raggi solari diretti, polvere o umidità.
- Non immergere in acqua.
- Evitare il contatto con qualsiasi materiale corrosivo.
- Non gettare l'unità nel fuoco in quanto potrebbe esplodere.
- Non aprire l'alloggiamento posteriore interno o alterare componenti di questa unità.

Avvisi di sicurezza delle batterie

- Utilizzare solo batterie alcaline, non batterie ricaricabili.
- Installare le batterie correttamente rispettando la polarità (+/-).
- Sostituire sempre un set completo di batterie.
- Non utilizzare mai batterie usate e nuove contemporaneamente.
- Rimuovere immediatamente le batterie scariche.
- Rimuovere le batterie inutilizzate.
- Non ricaricare e non smaltire le batterie nel fuoco in quanto possono esplodere.
- Assicurarsi che le batterie siano conservate lontano da oggetti metallici in quanto il contatto può causare un corto circuito.
- Evitare di esporre le batterie a temperatura o a umidità estreme o a luce solare diretta.
- Tenere tutte le batterie fuori dalla portata dei bambini. Perché potrebbero causare il rischio di soffocamento.

Utilizzare il prodotto solo per lo scopo previsto.

Obblighi in base alla normativa sulle batterie



Non smaltire le batterie vecchie con i rifiuti domestici in quanto possono causare danni alla salute e all'ambiente. È possibile consegnare le batterie usate gratuitamente al proprio rivenditore e punti di raccolta. L'utente finale è obbligato per legge a portare le batterie esauste ai distributori e agli altri punti di raccolta!

Considerare il carico in base alla normativa sui dispositivi elettrici



Questo simbolo indica che i dispositivi elettrici alla fine del loro ciclo di vita devono essere smaltiti separatamente dai rifiuti domestici generali. Portare l'unità al proprio punto di raccolta rifiuti locale o a un centro per la raccolta differenziata. Questa disposizione si applica a tutti i paesi dell'Unione europea e agli altri paesi europei in cui viene praticata la raccolta differenziata.

Návod k obsluze – WS8086

Hodiny Quartz se světlem LED měnícím barvu

Přehled

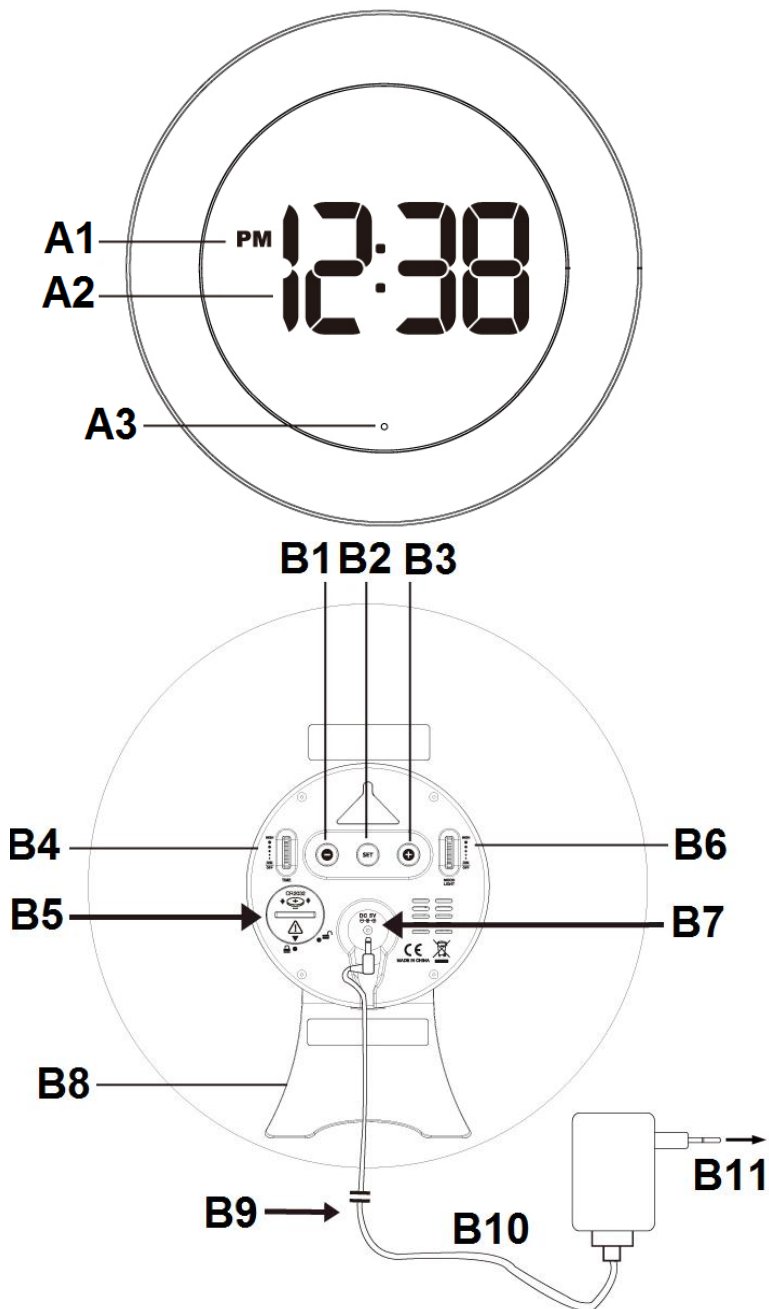

A. Pohled zepředu/displej

A1 – Ikona „PM“

A3 – Zvukový senzor

A2 – Čas

B. Pohled ze zadu/tlačítka a části

B1 – Tlačítko „-/DOWN“

B3 – Tlačítko „+/UP“

B5 – Prostor pro baterie

B7 – Síťová zásuvka stejnosměrného proudu

B9 – 3metrový bílý napájecí kabel

B11 – Síťová zásuvka střídavého proudu

B2 – Tlačítko „SET“

B4 – Otočný volič jasu displeje

B6 – Otočný volič jasu náladového osvětlení

B8 – Stojan

B10 – Napájecí adaptér stejnosm./stř. napájení

Napájení hodin

Připojte adaptér střídavého/stejnospměrného proudu s napětím 5 V a proudem 1,2 A **HX075B-0501200-AG-001** (je součástí dodávky) do síťové zásuvky střídavého proudu a pak konektor stejnosměrného proudu do síťové zásuvky stejnosměrného proudu na zadní straně hodin.

Vložení záložních baterií

K zajištění záložního napájení hodin pro případ dočasného výpadku napájení je třeba 1 baterie CR2032 (není součástí dodávky).

1. Hodiny položte na rovný a měkký povrch přední částí dolů.
2. Pomocí mince otočte krytem bateriového prostoru v zadní části zařízení proti směru hodinových ručiček.
3. Vložte do bateriového prostoru jednu novou lithiovou baterii CR2032 tak, aby pól „+“ směřoval nahoru.
4. Vratte kryt bateriového prostoru na své místo a otočením ve směru hodinových ručiček jej zajistěte.

Dojde-li k přerušení síťového napájení a je vložena záložní baterie, zůstanou nastavení času a všechna ostatní nastavení zachována. Náladové osvětlení nebude fungovat a zobrazení času nebude svítit.

Uchycení ke zdi

Postavení na stůl

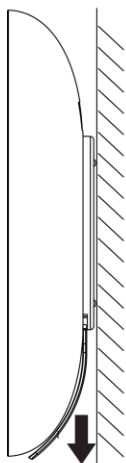

Stojan

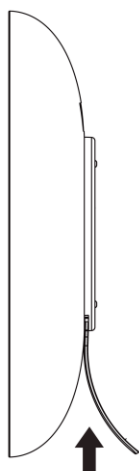

Stojan

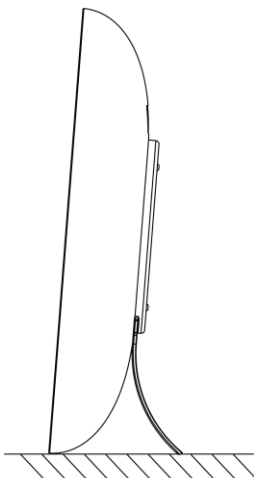

Posuňte stojan dolů a otočte jej požadovaným směrem. Zasuňte jej zpět do otvoru ve spodní části hodin, až uslyšíte cvaknutí. Stojan je nyní bezpečně zajištěn.

Nastavení času a citlivosti zvukového senzoru (výchozí čas je 0:00)

1. Po stisknutí tlačítka „**SET**“ začne blikat číslice hodin „**0**“. Stisknutím tlačítka „**+**“ nebo „**-**“ nastavíte hodiny. Zobrazí se ikona „**PM**“ k označení odpoledního času. Ukazatel AM na displeji není.
2. Po stisknutí tlačítka „**SET**“ začnou blikat číslice minut „**00**“. Stisknutím tlačítka „**+**“ nebo „**-**“ nastavíte minuty. Stisknutím tlačítka „**+**“ nebo „**-**“ a jeho podržením dojde ke zrychlení nastavování.
3. Po stisknutí tlačítka „**SET**“ se číslice času změni na „**24Hr**“ a začnou blikat. Stisknutím tlačítka „**+**“ nebo „**-**“ vyberte formát času „**24Hr**“ nebo „**12Hr**“. Je-li vybrán formát času „**12Hr**“, zobrazí se ikona „**PM**“.
4. Po stisknutí tlačítka „**SET**“ zabliká text „**LO**“. Stisknutím tlačítka „**+**“ nebo „**-**“ vyberte citlivost zvukového senzoru „**OFF**“, „**HI**“ nebo „**LO**“.
5. Stisknutím tlačítka „**SET**“ volbu potvrdíte a ukončíte režim nastavení. Zobrazí se nastavený čas.

Poznámka:

- Stisknutím a podržením tlačítka „**+**“ nebo „**-**“ zrychlíte proces nastavování.
- Pokud nedojde během 10 sekund ke stisknutí žádného tlačítka, hodiny ukončí režim nastavování.

Použití bílého/náladového osvětlení

Při normálním zobrazení času se postavte před hodiny čelem k nim do vzdálenosti asi 1 metr. Jedním zatleskáním rukama zapnete bílé náladové osvětlení. Opětovným zatleskáním zapnete náladové osvětlení měnící barvu. Dalším zatleskáním zastavíte náladové osvětlení na konkrétní barvu. Opětovným zatleskáním vypnete náladové osvětlení.

Vyp. -> bílé osvětlení -> náladové osvětlení (měnící barvu) -> náladové osvětlení (pevná barva) -> vyp.

Výběrem hodnoty „**+**“ citlivost zvukového senzoru ve výše uvedeném bodě 4 zvýší vzdálenost na 2,5 až 3 metry. Hodiny budou velmi citlivé na zvuk a častěji změni svou barvu.

Nastavení jasu zobrazení a bílého/náladového osvětlení

Otáčením voliče jasu „**TIME**“ na zadní straně hodin nastavíte jas zobrazení.

Otáčením voliče jasu „**MOOD LIGHT**“ na zadní straně hodin nastavíte jas náladového osvětlení.

Otočením vybraného voliče směrem nahoru nastavíte vyšší jas nebo směrem dolů nižší jas.

Řešení potíží

Pokud se na radiobudíku zobrazuje nesprávný čas nebo zařízení nefunguje správně, může to být způsobeno elektrostatickým výbojem nebo jiným rušením. Odpojte konektor stejnosměrného proudu v zadní části zařízení. Otevřete kryt bateriového prostoru a vyjměte baterie. Poté opět připojte kabel do napájecího konektoru a znovu vložte baterii. Dbejte přitom na dodržení správné polaritě +/- . Budík se resetuje na výchozí nastavení a bude nutné jej znovu nastavit.

Technické údaje

Výchozí nastavení:-

Čas 0:00, 24hodinový formát

Citlivost zvukového senzoru LO

Péče o výrobek

1. Umístěte radiobudíku na stabilní povrch mimo dosah zdrojů přímého slunečního záření nebo nadměrného tepla a vlhka.
2. Chraňte svůj nábytek, když jednotku položíte na přírodní dřevo nebo lakovaný povrch a mezi jednotku a nábytek položte ochrannou podložku.
3. Jednotku čistěte jemným namydleným hadříkem a vodou. Silnější čisticí prostředky jako například benzín, nebo řidší a podobné materiály mohou povrch jednotky poškodit. Ujistěte se, že je před čištěním zařízení vypojené ze zásuvky.
4. Nevkládejte společně staré a nové baterie. Nemíchejte alkalické, standardní (karbozinkové) nebo nabíjecí (niklotadmiové) baterie.
5. Pokud se zařízení nebude používat po delší dobu, jako například měsíc nebo déle, vytáhněte baterie, abyste zabránili možnému korozi. V případě, že dojde ke zrezivění nebo zašpinění bateriového prostoru, vyčistěte jej pořádně a vytáhněte baterie.
6. Neotevírejte vnitřní zařízení hodin nebo nemanipulujte s žádnými komponenty těchto hodin.
7. Nepřipojujte je k žádnému jinému AC/AC nebo AC/DC adaptéru s nesprávnou specifikací nebo napětím.

Bezpečnostní opatření

- Tato hlavní jednotka je určena pro použití ve vnitřních prostorách.
- Nevystavujte jednotku působení nadměrné síly ani otřesům.
- Nevystavujte jednotku extrémním teplotám, přímému slunečnímu svitu, prachu či vlhkosti.
- Neponořujte do vody.
- Vyhněte se kontaktu s jakýmkoliv korozivním materiálem.
- Nevhazujte jednotku do ohně, hrozí nebezpečí exploze.
- Neotevírejte vnitřní kryt a nemanipulujte s žádnými součástkami této jednotky.

Bezpečnostní opatření u baterií

- Používejte pouze alkalické baterie, nikdy ne dobíjecí baterie.
- Vložte baterie se správnou polaritou (+/-).
- Vždy vyměňte kompletní sadu baterií.
- Nikdy nemíchejte dohromady použité a nové baterie.

- Slabé baterie okamžitě vyjměte.
- Jestliže zařízení nepoužíváte, vyjměte z něj baterie.
- Baterie nenabíjejte a nevhazujte je do ohně – mohou explodovat.
- Baterie skladujte mimo dosah kovových předmětů, kontakt s nimi může způsobit zkrat.
- Nevystavujte baterie extrémním teplotám, vlhkosti či přímému slunečnímu svitu.
- Veškeré baterie skladujte mimo dosah dětí. Hrozí riziko udušení.

Výrobek používejte pouze k zamýšlenému účelu!

Likvidace baterií podle předpisů



Staré baterie nepatří do domovního odpadu, protože by mohly ohrožovat zdraví a poškodit životní prostředí. Použité baterie můžete zdarma vrátit prodejci a do sběrných míst. Jako koncoví uživatelé jste vázáni zákonem použité baterie vrátit distributorům a do jiných sběrných míst!

Povinnosti dle zákona o elektrických zařízeních



Tento symbol znamená, že po ukončení životnosti elektrického zařízení je nutno jej likvidovat odděleně od běžného domovního odpadu. Zařízení vraťte do místního sběrného místa nebo centra pro recyklaci. To platí pro všechny země Evropské unie a ostatní evropské země se samostatným systémem shromažďování odpadu.

Instrukcja obsługi – WS8086

Zegar kwarcowy ze zmieniającymi kolor diodami LED

Przeгляд

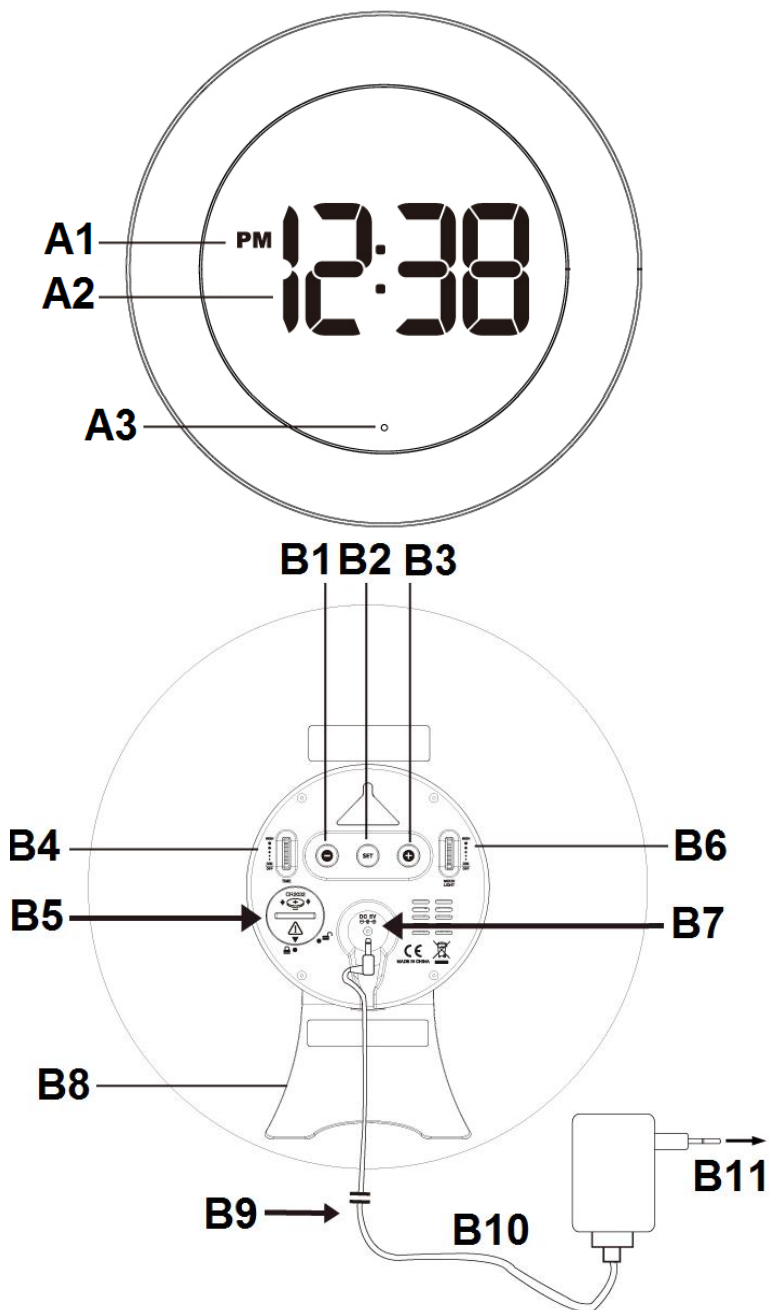

A. Widok z przodu/wyświetlacz

A1 – ikona PM

A3 – czujnik dźwięku

A2 – czas

B. Widok z tyłu / przyciski i elementy

B1 – przycisk -/DOWN

B3 – przycisk +/UP

B5 – komora baterii

B7 – gniazdo zasilania prądu stałego

B9 – biały 3-metrowy przewód zasilający

B11 – wtyczka zasilania prądu przemiennego

B2 – przycisk SET

B4 – tarcza zmiany jasności wyświetlacza

B6 – tarcza zmiany jasności nastrojowego podświetlenia

B8 – podstawka

B10 – zasilacz AC/DC

Włączanie zegara

Podłączyć zasilacz 5 V/1,2 A AC/DC **HX075B-0501200-AG-001** (w zestawie) do ściennego gniazda zasilającego prądu przemiennego, a następnie wtyczkę prądu stałego do gniazda zasilania prądu stałego (z tyłu urządzenia).

Instalacja baterii podtrzymujących

Aby zapewnić zasilanie rezerwowe w przypadku tymczasowej awarii zasilania, w zegarze należy umieścić jedną baterię CR2032 (nie znajduje się w zestawie).

1. Zegar położyć na płaskiej i miękkiej powierzchni wyświetlaczem do dołu.
2. Przy pomocy monety przekręcić pokrywę baterii – znajdującą się z tyłu urządzenia – w kierunku odwrotnym do ruchu wskazówek zegara.
3. Do komory baterii włożyć jedną nową baterię litową „CR2032”, zwracając uwagę, aby biegun „+” był skierowany do góry.
4. Nałożyć pokrywę baterii i przekręcić zgodnie z kierunkiem ruchu wskazówek zegara, aby zablokować.

Jeżeli nastąpi przerwa w zasilaniu prądem przemiennym i zostaną użyte baterie zasilania rezerwowego, czas oraz wszystkie ustawienia urządzenia zostaną zachowane. Nie będzie jednak działać nastrojowe podświetlenie, a wyświetlacz czasu nie będzie podświetlony.

Montaż na ścianie

Ustawianie na stole

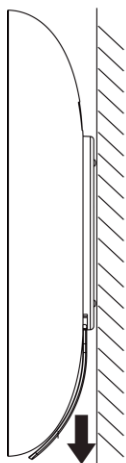

Podstawka

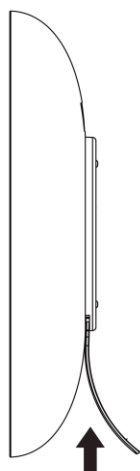

Podstawka

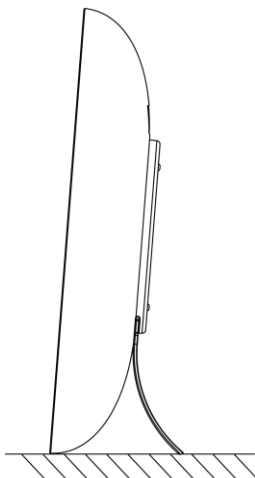

Wysunąć podstawkę i ustawić ją w żądanym położeniu. Umieścić ją w otworze w dolnej części zegara i zatrasnąć. Podstawka jest poprawnie założona.

Ustawianie czasu i czułości czujnika dźwięku (domyślne ustawienie czasu: 0:00)

1. Nacisnąć przycisk **SET**. Cyfra godzin „0” zacznie migać. Nacisnąć + lub -, aby ustawić godzinę. Wskaźnik PM jest wyświetlany dla godzin popołudniowych. Nie ma wskaźnika AM.
2. Nacisnąć przycisk **SET**. Cyfry minut „00” zaczną migać. Nacisnąć + lub -, aby ustawić minuty. Naciśnięcie i przytrzymanie + lub - przyspieszy zmianę wartości.
3. Nacisnąć przycisk **SET**. Cyfry godzin przełączą się na format „24Hr” i zaczną migać. Nacisnąć + lub -, aby wybrać format wyświetlania czasu: „24Hr” lub „12Hr”. Po wybraniu formatu 12Hr wyświetlony zostanie wskaźnik „PM”.
4. Nacisnąć przycisk **SET**. Wskazanie „LO” zacznie migać, nacisnąć + lub -, aby wybrać czułość czujnika dźwięku: „OFF”, „HI” lub „LO”.
5. Nacisnąć przycisk **SET**, aby potwierdzić i wyjść z trybu konfiguracji. Ustawiony czas zostanie wyświetlony.

Uwaga:

- Nacisnąć i przytrzymać + or -, aby przyspieszyć zmianę wartości.
- Tryb ustawień zostanie zakończony, jeżeli przez około 10 sekund nie zostanie naciśnięty żaden przycisk.

Korzystanie z białego/nastrojowego podświetlenia

W zwykłym trybie wyświetlania czasu należy stanąć twarzą do zegara w odległości 1 metra od urządzenia. Pierwsze klaśnięcie spowoduje włączenie białego podświetlenia. Ponowne klaśnięcie spowoduje włączenie trybu zmiany kolorów nastrojowego podświetlenia. Kolejne klaśnięcie spowoduje zatrzymanie nastrojowego podświetlenia na konkretnym kolorze. Jeszcze jedno klaśnięcie spowoduje wyłączenie nastrojowego podświetlenia.

Wyłączone -> białe podświetlenie -> podświetlenie nastrojowe (zmiana kolorów) -> podświetlenie nastrojowe (stały kolor) -> wyłączone

Wybranie opcji „” dla czułości czujnika dźwięku w punkcie 4 powyżej zwiększy czułość urządzenia w zakresie od 2,5 do 3 metrów, ale zegar stanie się bardzo czuły na dźwięk, co wpłynie na częstsze zmienianie kolorów.

Regulacja jasności wyświetlacza i białego/nastrojowego podświetlenia

Obrócić pokrętkę jasności **TIME** znajdujące się z tyłu zegara, aby zmienić jasność wyświetlacza.

Obrócić pokrętkę jasności **MOOD LIGHT** znajdujące się z tyłu zegara, aby zmienić jasność nastrojowego podświetlenia.

Obrócić wybrane pokrętkę do góry, aby zwiększyć jasność, lub w dół, aby ją zmniejszyć.

Rozwiązywanie problemów

Jeżeli zegar wyświetla nieodpowiedni czas lub działa nieprawidłowo, może to być spowodowane przez wyładowanie elektrostatyczne lub inne zakłócenie. Odłączyć wtyczkę DC znajdującą się z tyłu urządzenia, otworzyć pokrywę baterii i wyjąć baterie. Następnie ponownie podłączyć wtyczkę DC i włożyć baterie, zwracając uwagę na poprawną biegunowość +/- . Urządzenie zostanie zresetowane do domyślnych ustawień i należy je ponownie ustawić.

Specyfikacja

Ustawienia domyślne:-

Godzina 0:00, format 24HR

Czułość czujnika dźwięku LO

Konserwacja urządzenia

1. Ustawić radiobudzik na stabilnej powierzchni, z dala od miejsc bezpośrednio nasłonecznionych, źródeł wysokiej temperatury i wilgoci.
2. Stawiając urządzenie na meblach z naturalnego drewna lub z lakierowanym wykończeniem, należy chronić je, podkładając obrusik lub materiał ochronny.
3. Urządzenie należy czyścić miękką ściereczką zwilżoną tylko w delikatnym mydle i wodzie. Środki silniejsze, takie jak benzyna, rozpuszczalnik lub podobne środki, mogą uszkodzić powierzchnię urządzenia. Przed czyszczeniem upewnić się, że urządzenie jest odłączone od prądu.
4. Nie używać razem starych i nowych baterii. Nie używać razem baterii alkalicznych, standardowych (węglowo-cynkowych) lub wielokrotnego ładowania (niklowo-kadmowych).
5. Jeśli urządzenie nie będzie używane przez dłuższy czas, np. miesiąc lub dłużej, należy wyjąć baterie, aby uniknąć możliwej korozji. Jeśli komora baterii zardzewieje lub zabrudzi się, należy dokładnie ją wyczyścić i wymienić baterie.
6. Nie otwierać tylnej obudowy wewnętrznej ani nie ingerować w żadne komponenty zegara.
7. Nie podłączać innych adapterów AC/AC lub AC/DC o niewłaściwej specyfikacji lub napięciu.

Środki ostrożności

- Jednostkę główną można użytkować jedynie w pomieszczeniach.
- Nie stosować nadmiernej siły i nie potrząsać urządzeniem podczas korzystania.
- Nie wystawiać jednostki na ekstremalne temperatury, bezpośrednie światło słoneczne, kurz czy wilgoć.
- Nie zanurzać w wodzie.
- Unikać kontaktu z materiałami korodującymi.
- Urządzenia nie wolno utylizować w ogniu, ponieważ może wybuchnąć.
- Nie otwierać tylnej obudowy wewnętrznej ani nie ingerować w żadne komponenty urządzenia.

Ostrzeżenia bezpieczeństwa dotyczące baterii

- Używać wyłącznie baterii alkalicznych, a nie baterii akumulatorowych.
- Włożyć baterie prawidłowo, zgodnie z biegunowością (+/-).

- Zawsze należy wymieniać cały zestaw baterii.
- Nigdy nie wolno mieszać zużytych i nowych baterii.
- Zużyte baterie należy natychmiast wymieniać.
- Wymyć baterie, jeśli urządzenie nie jest używane.
- Nie ładować ponownie baterii ani nie wyrzucać ich do ognia, ponieważ mogą eksplodować.
- Należy upewnić się, że baterie są przechowywane z dala od metalowych obiektów, ponieważ zetknięcie z nimi może spowodować zwarcie.
- Unikać wystawiania baterii na działanie ekstremalnych temperatur, wilgoć czy światło słoneczne.
- Baterie należy trzymać w miejscu niedostępnym dla dzieci. Stwarzają one zagrożenie udławienia się.

Produkt należy używać tylko zgodnie z przeznaczeniem!

Zobowiązania według przepisów prawa dotyczących baterii



Zużyte baterie nie mogą być utylizowane wraz z odpadami z gospodarstwa domowego, ponieważ stanowią zagrożenie dla zdrowia ludzi i środowiska naturalnego. Zużyte baterie można oddać bezpłatnie u swojego sprzedawcy lub w punktach zbiórek. Użytkownik końcowy jest zobowiązany prawem do zwrotu odpowiednich baterii sprzedawcom lub w innych punktach zbiórek!

Zobowiązania według przepisów prawa dotyczących urządzeń elektrycznych



Ten symbol oznacza, że zużyte urządzenie elektroniczne nie może być utylizowane wraz z odpadami z gospodarstwa domowego. Swoje urządzenie najlepiej jest oddać w lokalnym punkcie zbiórki odpadów lub centrum recyklingu. Dotyczy to wszystkich państw Unii Europejskiej oraz innych państw europejskich, w których obowiązuje system zbierania odpadów segregowanych.