











Navodila za sestavljanje stola BARON s podporo za noge

A	B	5	G		6
B		1	G1		3
C		1	G2		2
D		1	H		2
E		1	I		1
			L		1



KORAK 2.
V kolikor želite spremeniti naklon naslona (bolj naprej oz. pokončno), lahko s priloženimi podložkami to popravite. Paket vsebuje 4 kos kovinskih podložk. Podložite lahko z 2 ali 1 podložko, odvisno od vaših želja! Podložko vstavite, kot je prikazano na fotografiji.

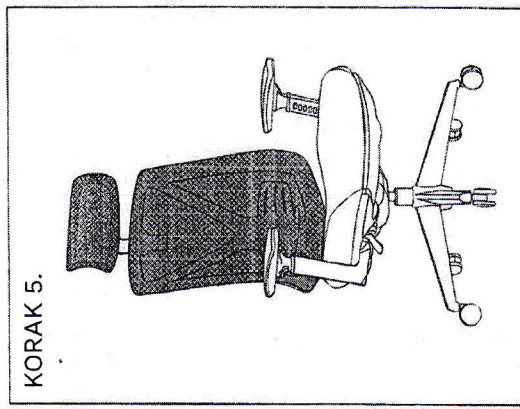
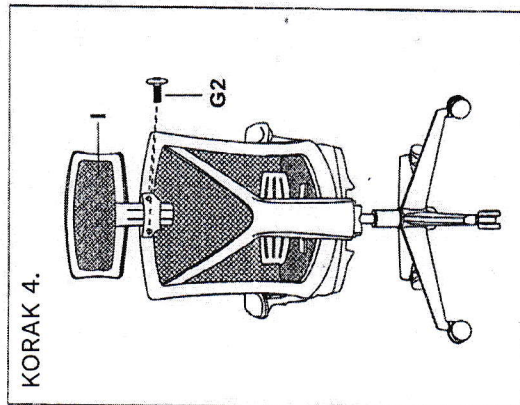
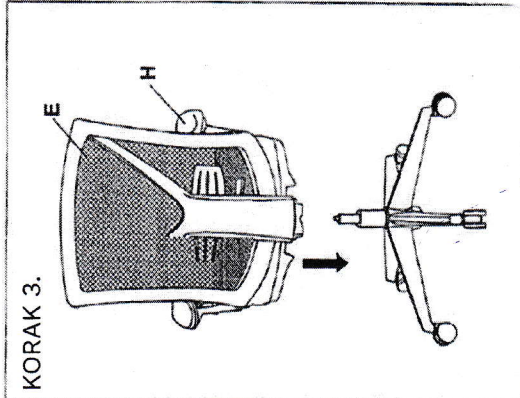
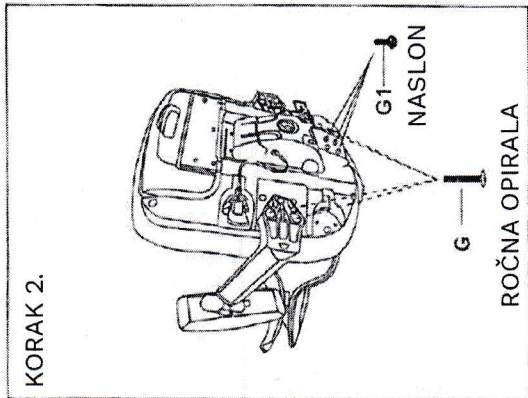
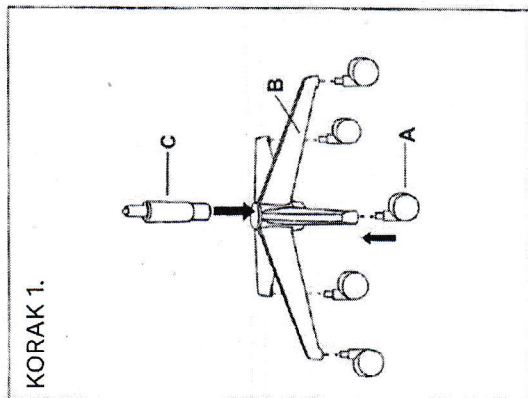
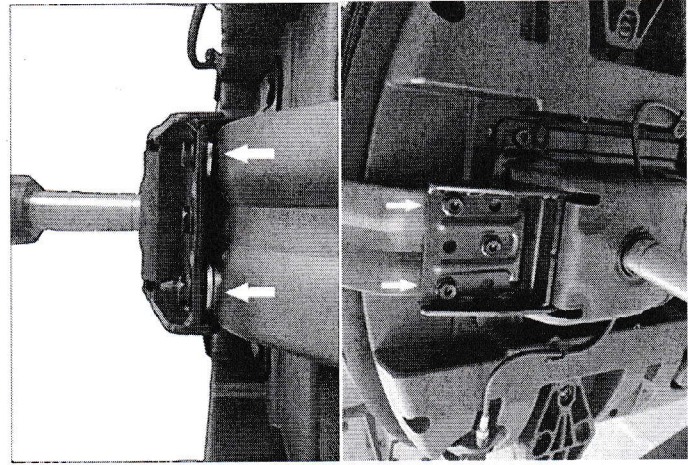

PREVENTIVNA OPOZORILA GLEDE UPORABE:

- Na pisarniškem stolu lahko sedi samo ena oseba hkrati.
- Izvlečna podpora za noge ni namenjena za sedenje zato se lahko ob nepravilni uporabi poškoduje.
- Stol ne uporabljate kot pripomoček (kot npr. lestev ali pručko) za doseganje višje ležečih predmetov.
- Ne uporabljate stola v primeru, da vsi vijaki, matice in ostale komponente niso primerno pritrjene. Vsaki 6 mesecev preverite, ali je vse na svojem mestu in primerno pritrjeno.
- V primeru manjkajočih delov stola ne uporabljajte, dokler niso narejena popravila avtoriziranega servisa z originalnimi komponentami. Obrnite se na prodajalca za svetovanje in servis.
- V primeru neupoštevanja zgornjih opozoril lahko pride do resnih poškodb uporabnika.