

(4)

LEIJONA ANA-DIGI
5044-011/017/021/028/032/037
5044-121/125/127/136/137/138
5044-382/387
5088-991/992

cal. T 200

KELLON KÄYTTÖOHJE

OSIEN NIMET

- Tämä on päiväyrin, kellonaikanäytön, hälytyksen ja digitaalisen sekuntikellon sisältävä analoginen/digitaalinen kvartsikello.

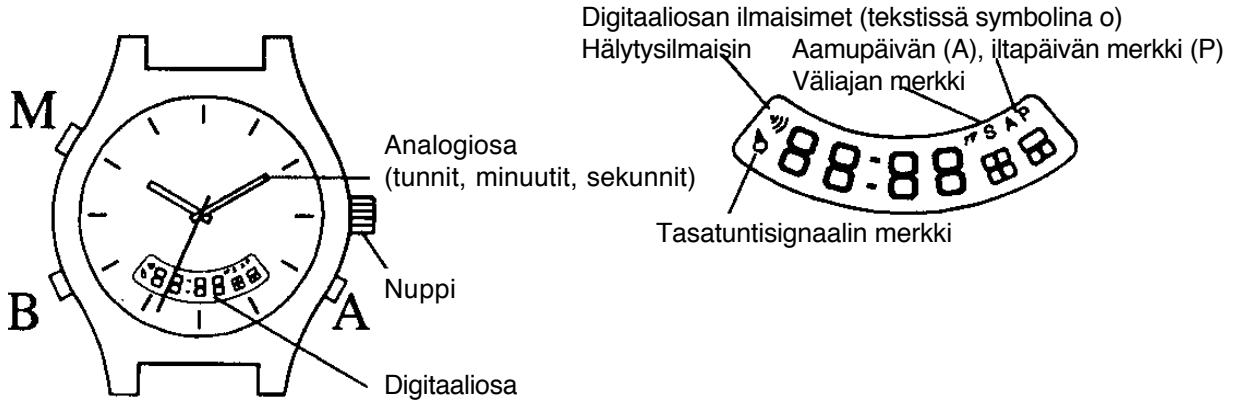

ANALOGIOSAN ASETTAMINEN (Tunti-, minuutti- ja sekuntiosoitin)

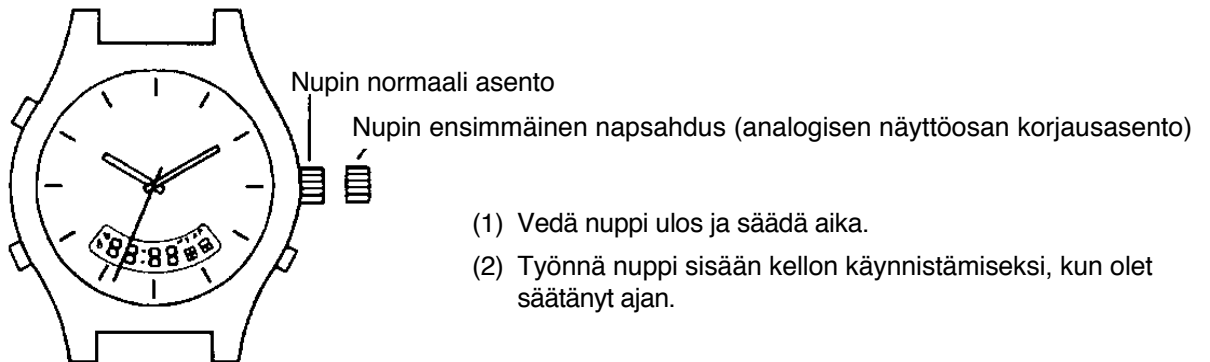

- * Tarkan kelloajan asettamiseksi, pysäytä sekuntiosoitin 0-pisteeseen edeltäkäs in. Siirrä minuuttiosoitin 4-5 minuuttia oikean kelloajan edelle ja palauta se sitten oikeaan aikaan. Työnnä nuppi sisään aikamerkkisignaalin mukaan.
- * Analoginen osa (osoittimet) ei ole tahdistuksessa digitaaliosan kanssa. Näinollen voidaan analoginen ja digitaalinen osa asettaa eri aikojen mukaan ja käyttää kaksoisaikajärjestelmänä.

DIGITAALIOSAN TOIMINNOT

Tässä kellossa on neljä toimintoa (näyttötoiminto). Jokaisen toiminnon normaali näyttö on esitetty alla. Toiminto vaihtuu seuraavassa järjestyksessä, joka kerta, kun **M**-painiketta painetaan.

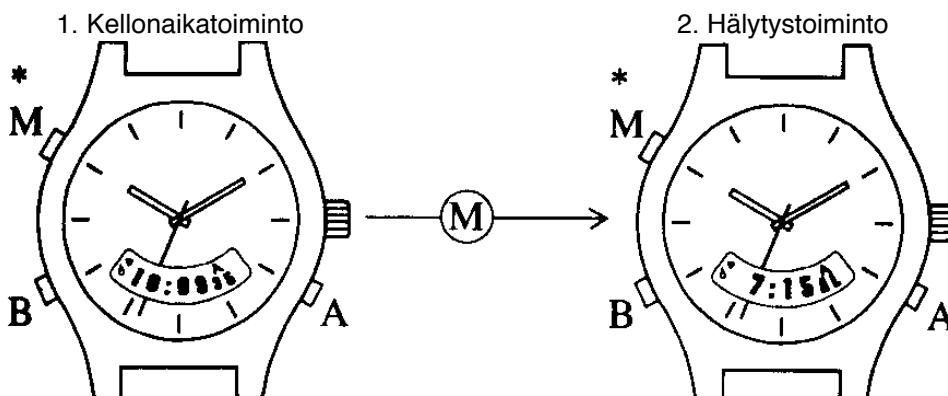

(4)

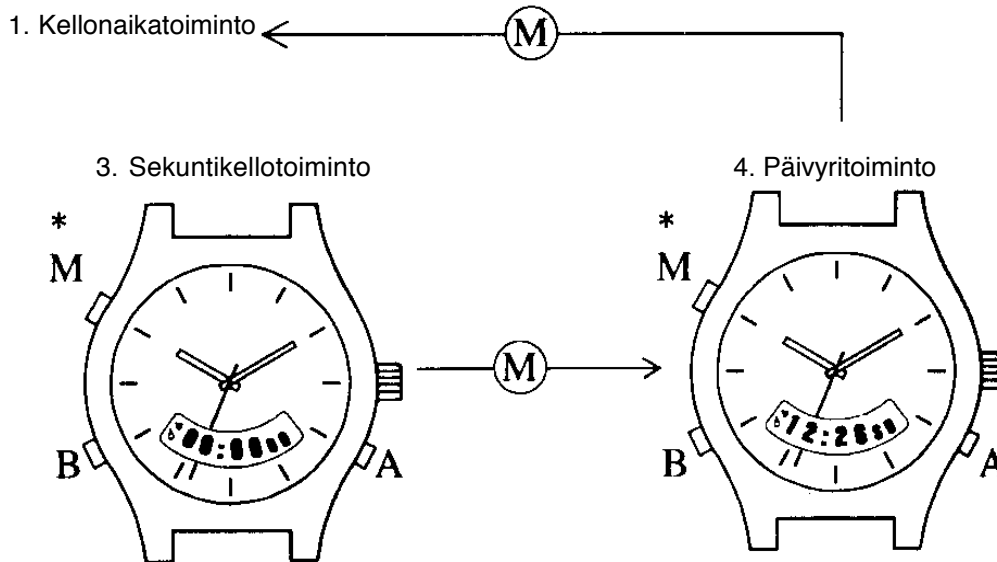

1. Kellonajan säätäminen

<Normaali kellonaikanäyttö>

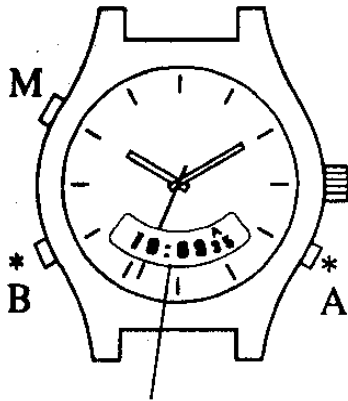

Tunnit, minuutit, sekunnit (aamu/iltapäivä)

- (1) Paina **M**-painiketta kellon asettamiseksi kellonaikatoiminnolle. (Toimintoilmaisoin ei syty.)
- (2) Pidä **B**-painiketta painettuna noin 2 sekuntia ja vapauta painike sitten, jolloin sekunnit alkavat vilkkua. Paina tällöin **A**-painiketta sekuntien käynnistämiseksi luvusta "0".
- (3) Paina ja vapauta **B**-painike, jolloin minuutit alkavat vilkkua. Paina **A**-painiketta minuuttien säätämiseksi.
- (4) Paina ja vapauta **B**-painike, jolloin tunnit alkavat vilkkua. Paina **A**-painiketta tuntien säätämiseksi.
- (5) Paina ja vapauta **B**-painike, jolloin **12H** tai **24H**-ilmaisoin alkaa vilkkua. Paina **A**-painiketta valitaksesi joko **12H** tai **24H**-järjestelmän. "**A**" tai "**P**" -ilmaisoin syttyy sekuntinäytön yläpuolelle ainoastaan, kun näyttöjärjestelmäksi valitaan **12H**.
- (6) Paina **B**-painiketta palataksesi normaalille kellonaikanäytölle. Suorita yllä esitetyt toimenpiteet kellonajan korjaamista varten.

Huomautus:

Jos kello jätetään ajansäätötilaan suorittamatta mitään säätöä, kello palaa automaattisesti normaalille kellonaikanäytölle.

(4)

2. Hälytysajan asettaminen

Hälytyksen asetusmerkki

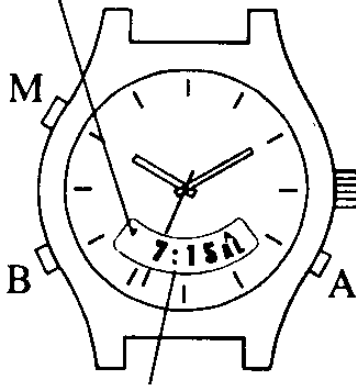

Asetettu hälytysaika: tunnit, minuutit (AM/PM)

- (1) Paina **M**-painiketta hälytystoiminnon valintaa varten.
- (2) Paina ja vapauta **B**-painike. Hälytysajan tunnit alkavat vilkkua. Paina **A**-painiketta hälytysajan asettamiseksi. Jos käytät **12 H**-näyttöjärjestelmää, varo sekoittamasta **AM** (aamupäivä) ja **PM** (iltapäivä) aikoja keskenään.
- (3) Paina ja vapauta **B**-painike, jolloin hälytysajan minuutit alkavat vilkkua. Paina **A**-painiketta hälytysajan minuuttien asettamiseksi.
- (4) Paina **B**-painiketta palataksesi normaalille hälytysaika-näytölle. Hälytysaika on nyt asetettu.
 - * Hälytys toimii kellon käyttämän **12H** tai **24 H**-järjestelmän mukaan.
 - * Voit aktivoida tai peruuttaa hälytyksen painamalla **A**-painiketta normaalilla hälytysaikanäytöllä.
 - ») merkki syttyy, kun hälytys kytetään päälle.

* Hälytys soi 20 sekunnin ajan. Voit halutessasi katkaista hälytyksen painamalla **A**, **B** tai **M**-painiketta.

3. Sekuntikellon käyttäminen

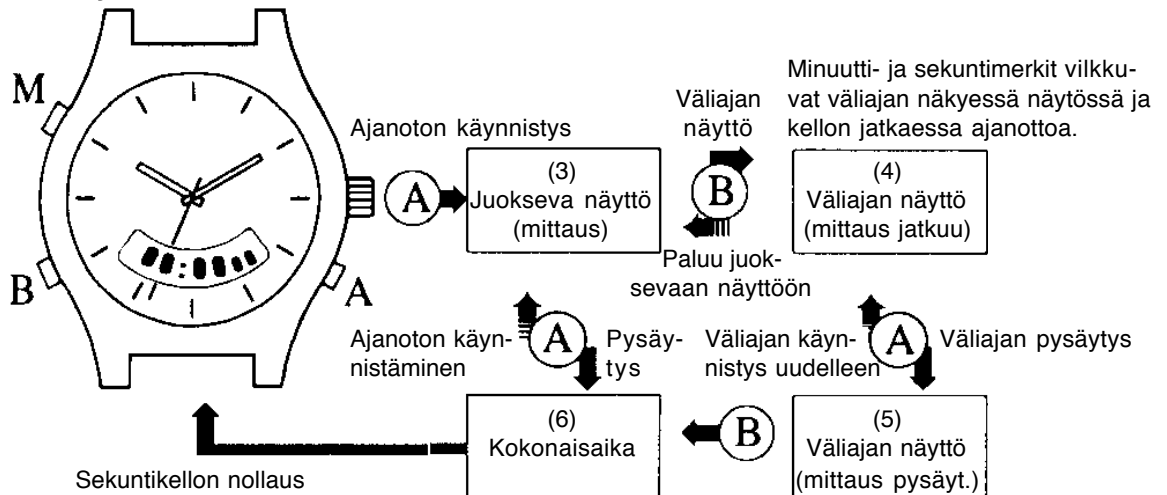

- (1) Paina **M**-painiketta valitaksesi sekuntikellotoiminnon.
- (2) Paina **A**-painiketta ajanoton käynnistämiseksi, kun kello on nollatussa tilassa (00'00''00). --> (3)
- (3) Ajanoton ollessa käynnissä (3);
 - Jos **A**-painiketta painetaan, näyttö ilmaisee ajanoton kokonaisajan. --> (4) (Tässä tapauksessa sekuntikello mittaa edelleenkin aikaa käynnistyspisteestä lukien.)
- (4) Väliajan ollessa ilmaistuna näytössä (ajanotto on käynnissä) (4);
 - Jos **A**-painiketta painetaan, väliaika säilyy näytössä, mutta sekuntikello, joka on mitannut aikaa käynnistyspisteestä lukien pysähtyy. --> (5)
 - Jos **B**-painiketta painetaan, sekuntikello palaa ajanottotilaan. --> (3)
- (5) Väliajan ollessa ilmaistuna (sekuntikello on pysäyttänyt ajanoton) (5);
 - Jos **A**-painiketta painetaan, väliaika säilyy näytössä, mutta sekuntikello käynnistää ajanoton lisäten aikaisemman kokonaisajan mittaustulokseen. --> (4)
 - Jos **B**-painiketta painetaan, näyttö ilmaisee sekuntikellon kokonaisajan. --> (6)

- (4)
- (6) Kokonaisajan näkyessä näytössä (6);
- Painamalla **A**-painiketta sekuntikello käynnistää ajanoton uudelleen kokonaisajasta lukien. --> (3)
 - Painamalla **B**-painiketta sekuntikellon näyttö nollautuu. --> (2)
 - * Ajanoton pisin aika on 59 minuuttia, 59 sekuntia, 99/100 sekuntia. Tämän jälkeen ajanotto käynnistyy uudelleen luvusta 00'00''00.
 - * Kellosta kuuluu tarkistussignaali, joka kerta, kun **A** tai **B**-painiketta painetaan.
 - * Jos kellon toiminto vaihdetaan väliajan näkyessä näytössä (sekuntikellon mitatessa aikaa) (4) tai (sekuntikellon ollessa pysäytetty (5), ja, jos kello palaa ajanmittaustoiminnolle.
 - Sekuntikello käynnistyy (ajanotto alkaa) (3) edellisessä tapauksessa.
 - Väliaika tarkoittaa ajanoton käynnistymispisteen jälkeistä aikaa. "S" -ilmaisoin palaa näytön oikeassa yläkulmassa, kun väliaika on ilmaistuna näytössä.

4. Päivyrin asettaminen

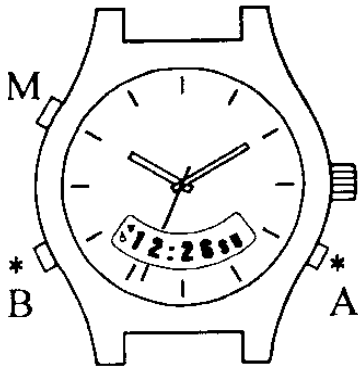

- (1) Paina **M**-painiketta päiväritoinnin valintaa varten.
 - (2) Pidä **B**-painiketta painettuna noin 2 sekuntia ja vapauta sitten painike. "DATE" (päiväys) alkaa vilkkua. Aseta päiväys käyttämällä **A**-painiketta.
 - (3) Paina ja vapauta **B**-painike, jolloin "DAY" (päivä) alkaa vilkkua. Aseta päivä käyttämällä **A**-painiketta.
 - (4) Paina **B**-painiketta. Kello palaa normaalille päiväyrinäytölle. Päiväri on nyt asetettu.
- * Kuukausi, päiväys ja viikonpäivä vaihtuvat automaattisesti, kun päiväri on asetettu. (Päiväri ei vaadi korjausta jokaisen kuukauden lopussa.) Korjaus on kuitenkin tehtävä Helmikuun lopussa, jos kyseessä on karkausvuosi, koska Helmikuulle on asetettu 28 päivää.

ÄÄNEN MONITORINTI JA TASATUNTISIGNAALIN ASETTAMINEN

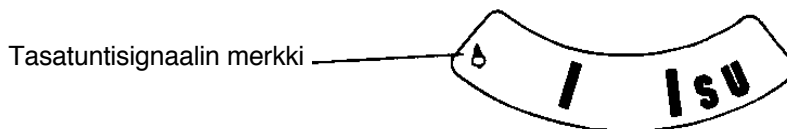

* Äänen monitorointi

Äänen monitorointi tarkoittaa hälytysäänen tarkistustoimintoa. Jos **A** ja **B**-painikkeita painetaan samanaikaisesti normaalilla päiväri- tai kellonaikanäytöllä, kellosta kuuluu merkkisignaali, joka kerta, kun painikkeita painetaan.

* Tasatuntisignaalin asetus

Tasatuntisignaali voidaan kytkeä päälle ja pois suorittamalla yllä esitetyt monitorointitoimenpiteet. Tasatuntisignaalin merkki syttyy näyttöön, kun tasatuntisignaali kytketään päälle.

Säätöjen palautus perustilaan

Pariston vaihdon jälkeen, tai kellon digitaaliosan näyttäessä outoja numeroita (tai ollessa täysin tyhjä, jne.), muista suorittaa säätöjen palautus perustilaan kellon toimintojen normalisoimiseksi.

<Palautustoimenpiteet>

1. Pidä **A**, **B** ja **M**-painikkeet samanaikaisesti painettuna, jolloin kellon digitaaliosaan syttyy valo.
2. Vapauta kaikki painikkeet. Kello käynnistyy ajasta 12:00'00''AM. (Päiväriissä näkyy Tammikuu, 01, sunnuntai.) Kellosta kuuluu tällöin tarkistussignaali ja säätöjen palautus on suoritettu.